



MINISTERIO DE DESARROLLO ECONÓMICO
ARTESANÍAS DE COLOMBIA

UNIDAD DE DISEÑO

CUADERNO DE DISEÑO :

CARPINTERÍA, TORNO, TRABAJO EN COCO , EN LOS MUNICIPIOS DE
SAMPUES, COROZAL, COLOSO, TOLU, EN EL DEPARTAMENTO DE
SUCRE - REGIONAL COSTA ATLANTICA

D.I LUZ AMPARO PINTO MORENO

COOPERACIÓN DE
SERVICIO NACIONAL DE APRENDIZAJE SENA, CORPORACION PARA EL
DESARROLLO DE LAS MICROEMPRESAS Y FONDO MIXTO DE CUL
TURA DE SUCRE.

SANTAFE DE BOGOTÁ D.C.,MAYO DE 2000



Ministerio de Desarrollo Económico
artesanías de colombia s.a.

UNIDAD DE DISEÑO

**CECILIA DUQUE DUQUE
GERENTE GENERAL**

**ERNESTO ORLANDO BENAVIDES
GERENTE ADMINISTRATIVO Y FINANCIERO**

**JAIRO CARRILLO REINA
SUBGERENTE DE DESARROLLO**

**LYDA DEL CARMEN DIAZ LOPEZ
DIRECTORA OFICINA DE DISEÑO**

**MARIA GABRIELA CORRADINE
COORDINADORA REGIONAL COSTA ATLANTICA**

**OSCAR FLOREZ TAMARA
GERENTE FONDO MIXTO DE CULTURA DE SUCRE**

**LUZ AMPARO PINTO MORENO
ASESORA EN DISEÑO**

ASOCIACIÓN DE ARTESANOS UNIDOS DE SUCRE

SANTA FÉ DE BOGOTA, MAYO DEL 2000

CONTENIDOS

ANTECEDENTES
ASESORIAS ANTERIORES
SONDEO DE MERCADO

PROPUESTA DE DISEÑO
SAMPUES
COLOSO
TOLU (COVENAS)
COROZAL
GALERAS
FICHAS DE PRODUCCION
FICHAS DE PRODUCTO

PRODUCCION
FICHAS PLANOS TECNICOS
CONTROL DE CALIDAD

COMERCIALIZACION

**OBSERVACIONES
Y RECOMENDACIONES**

ANEXO 1
BOCETOS DE PROPUESTAS DE DISEÑO
FICHAS CONTROL DE ASISTENCIA

INTRODUCCION

El presente estudio se llevo a cabo dentro de los programas de asesorías en diseño desarrollado por Artesanías de Colombia en el primer trimestre del 2000, en convenio con el Fondo Mixto de Cultura de Sucre.

La actividad se desarrollo en dos etapas; la primera etapa de recorrido diagnostico y reconocimiento de oficios artesanales realizada entre el 21 de febrero y el 1 de marzo y la segunda etapa, de asesoría en diseño llevada a cabo entre el 6 y 20 de marzo con los grupos o artesanos interesados.

El primer informe corresponde al recorrido diagnostico, realizado en compañía de la diseñadora textil Claudia Garavito, y se visitaron los municipios de Sampues, Morroa, San Juan de Betulia (Albanía), Coloso, Corozal (casco urbano y Don Alonso), Galeras, Tolu (Coveñas). Cada una dentro de su profesión hizo énfasis en el diagnostico de los oficios objeto del contrato, por lo que el informe documenta oficios artesanales como la carpintería, la talabartería, la curtiembre, el grabado en totumo y otros oficios artesanales encontrados. Los oficios textiles se documentan en el informe de Claudia Garavito.

El segundo recorrido de asesoría en diseño se consigna en este cuaderno y corresponde a una primera etapa de diseño y desarrollo de muestras. Esta se llevo a cabo en los municipios de Coloso, Corozal, Tolú, Sampues y Galeras, donde se desarrollaron muestras experimentales y propuestas de productos en los oficios de carpintería, torno, trabajo en coco, tejido de palma y combinaciones de materiales cestería-madera, coco-madera.

A medida que se realizo el recorrido inicial de reconocimiento, se estableció con los grupos la fecha de asesoría y se dejaron instrucciones para la preparación del material a utilizar en la fase de diseño.

Asesoría en Diseño Departamento de Sucre

ANTECEDENTES

ASESORÍAS ANTERIORES

En el departamento de Sucre se habían realizado dos asesorías anteriores en carpintería; una realizada hace más de 8 años por Manuel Ernesto Rodríguez en Sampues, quien trabajó con Cesar Martínez Portacio, sobre la silla María Palitos y otra desarrollada por Oscar Nuñez con los artesanos de la Casa de la cultura de Coloso. En 1997. Existe un diagnóstico de alfarería en Albania hecho por Mauricio Alarcon en el año 98.

SONDEO DE MERCADO

Previa a la realización del viaje al departamento de Sucre se tuvieron charlas en la unidad de diseño sobre las tendencias del mercado de objetos y regalos en Europa y Estados Unidos, así como entrevistas con funcionarios del área de compras y mercadeo de la empresa sobre su experiencia comercial.

Particularmente, consulte en internet páginas del Citem en Filipinas, comercializadores de artesanías, revistas de objetos, decoración y realice visitas a galerías y almacenes especializados en Bogotá, en productos para regalo, como Compás, Arte Interior, entre otros.

Las tendencias analizadas se plasmaron en las propuestas de objetos que pase a la unidad de diseño, que se anexan en este cuaderno, como fueron: tendencia a objetos con representaciones naturalistas, sencillas, simples, con identidad, asimétricos, funcionales, ecológicos y con combinación de materiales.



PROPUESTA DE DISEÑO

En las propuestas de diseño se integran varios factores; las tendencias del mercado actual, la identidad cultural de la región y las características de producción, habilidad y destreza de los grupos o artesanos con los que se trabajó, respetando siempre su criterio como creador y productor.

SAMPUES

En Sampues se trabajó con 2 talleres artesanales y un artesano individual.

En la Casa Artesanal se rediseñó un caballito de balancín, tema que coincidentalmente se había propuesto en los bocetos previos, basado en el burrito costeño característico de la región (ver bocetos anexos). Se mejoraron las plantillas y se cambió la decoración pintada de la crin y la pieza de la cola que era de madera por fibra de fique. Se dejaron propuestas en dibujo para generar una línea de caballitos de madera, que complementa la muestra.

La intención en una segunda visita de asesoría es hacer uniones desarmables que faciliten el transporte y la comercialización del producto.

El segundo grupo con el que se trabajó fue el grupo artesanal del resguardo Zenu de Calle Larga. Allí se hizo desarrollo de producto con combinación de materiales; se elaboró una base para de Puff en madera que se complementa con un cojín de cañaflera. Con esta propuesta se quiso integrar la cañaflera de gran valor cultural para el la etnia zenú y la madera para darle una nueva aplicación, ya que en el mercado regional su uso se limita a bolsos, binchas, manillas y sombreros.

Se acordó llevar la base a los ocho días a la Casa Artesanal, donde se dio un taller de inducción sobre acabados para madera, pero no asistieron representantes del grupo, ni hicieron llegar la muestra del producto.

Se trabajó también con el artesano Samuel Tuiran,

quien además de trabajar en el taller de carpintería de su familia, elabora pequeñas artesanías con los retales: cofres, repisas, ventanas decorativas. Con él se hizo una muestra de cofre con combinación de cañaflera.

Se propuso generar una línea de 3 cofres que se contengan uno dentro del otro.

Otra actividad de diseño que se llevó a cabo en Sampues fue un taller de inducción sobre acabados naturales para madera, al que se invitó a los artesanos con los que se había trabajado. Se preparó cera de abejas y gomalaca.

COLOSO

En Coloso la propuesta de diseño se orientó a la producción de dos líneas de productos: una retomando la asesoría anterior de Oscar Nuñez; de línea de mesa, combinando las piezas con cestería de rollo, para impulsar el trabajo artesanal conjunto de los dos grupos de la Casa de la Cultura y otra hacia el desarrollo de marquetería con tallas de fauna Zenu,¹

Las fechas programadas para la asesoría coincidieron con las fechas de paro armado programado el 16 y 17 de Marzo por lo que solo asistió un artesano del taller de carpintería (Oscar Luna) y las artesanas de cestería. Esto limitó la posibilidad de realizar más muestras. Las muestras de marquetería me fueron enviadas a Bogotá, pero únicamente un motivo de diseño. En los dibujos y planos dimensionados que se dio a los artesanos, se proponían tres diseños de talla diferentes.

Una etapa posterior de diseño se debe orientar a plantear nuevas formas de contenedores, tapas y líneas de producto combinadas, esto diversificará el trabajo de las artesanas de cestería e impulsará a los trabajadores del taller de carpintería hacia el desarrollo de productos.

Tolu (Coveñas)

En Coveñas se trabajó con Mario Cesar Guzman, una persona muy interesada en el diseño del producto. Con él se hicieron varias muestras, unas orientadas a rediseñar productos que ya se tenía, como el reloj de mesa, en el que se integraron pasadores de concha de coco como indicadores de las posición de cuartos del reloj, dentro de una estructura mas espacial, en la que el tablero esta suspendido logrando una elemento mas liviano y simple visualmente. El mismo principio se aplicó al reloj de pared, solo que en él se experimentó la combinación coco-madera. También se recomendaron nuevos broches y sistemas de cierre para las bolsas hechas en singa.

Se propuso el desarrollo de una línea de candelabros, en los que se busca utilizar formalmente la punta de los coco pequeños como punto de equilibrio para hacer formas estilizadas que sostienen una tapa decorada con cortes que remiten a formas de palmeras. Se hizo una muestra de este mismo concepto combinando madera. También se desarrollaron muestras pequeñas para velones bajos, sin base, explorando nuevas posibilidades formales.

Se desarrolló una muestra para pasaboqueros o confiteros también con combinación de madera, bajo el mismo concepto. Se dejaron bocetos de ideas para nuevos productos y la tarea de explorar las posibilidades formales de los pasadores de coco. Además, seguir en la experimentación de los subproductos del cocotero como se viene haciendo para desarrollar nuevas aplicaciones.

GALERAS

En vista de que los artesanos citados por la coordinadora de la cooperativa de Galeras no asistieron, se apoyó la labor de la diseñadora textil, haciendo una propuesta de diversificación de la escoba de palma de vino, tema en el que las artesanas estaban interesadas. Se hizo la muestra experimental de una muñeca (ángel), de forma conjunta y una de las artesanas, quedó con el compromiso de desarrollar sobre esta estructura nuevos diseños.

COROZAL

Allí, se trabajó con el tornero Henry Solorzano. Se rediseñó la lámpara de mesa, simplificando su diseño y proceso de producción con el mismo concepto formal de flor, que venía trabajando el artesano. Se planteó la creación de una línea de iluminación que integre; la lámpara de mesa, candelabros y lámpara de pie. Se tiene la dificultad de encontrar entre los proveedores de material eléctrico en Sincelejo, mejores opciones de mejor tomacorrientes e interruptores.

Por otra parte se desarrolló una línea sencilla de mesa, con un contenedor, servilleteros y posacalientes, en carreto, una madera regional. Los complementos de las piezas, carpeta para el posacalientes y tapa del contenedor se elaboraron en Coloso.

PRODUCCION

PROCESOS Y CAPACIDADES DE PRODUCCIÓN (VER FICHAS DE PRODUCTO Y PLANOS TÉCNICO)

CONTROL DE CALIDAD

Es frecuente encontrar manchas de hongos y huecos en la madera utilizada en la elaboración de las muestras. Por ello, es conveniente mejorar el proceso de secado y corte, serrando el rollizo en tablas antes de la producción y dejándolas secar intercaladas para que pierdan la humedad adecuadamente..

Lijar bien las superficies de madera antes de aplicar el acabado, empezar el proceso de lijado desde lija No.200 hasta llegar a la mas fina 500 a 600.

Aplicar acabados naturales a las piezas, y sustituir los acabados con lacas brillantes y evitando dejar tornillos o puntillas a la vista.

Mejorar el espacio de trabajo, organizando secuencias por procesos; este beneficiara al operario, la calidad del producto y la capacidad de producción.

COMERCIALIZACION

Los productos desarrollados están dirigidos a un segmento de mercado compuesto por mujeres de clase media y media alta. El caballito esta diseñado para niños entre 3 y 5 años.

Por ser esta una primera etapa de diseño, no se hicieron propuestas sobre desarrollo de empaques y etiquetas.

Unicamente, se desarrollo un logolimbolo y etiqueta, para las artesanas de Don Alonso, quienes exportan sus hamacas a Suiza.

OBSERVACIONES Y RECOMENDACIONES

Además de las realizadas en el informe de asesoría, quiero destacar que a pesar de las dificultades que se tuvieron para convocar a la gente en Albania y Galeras, se noto entre los grupos y artesanos un gran interés en las asesorías de diseño y en el desarrollo nuevos productos.

Se debe llevar a cabo una segunda etapa de diseño, siendo mas intensiva en Sampues donde la capacidad de producción es muy alta y en Coloso, como estímulo a labor que allí desarrolla la Casa de la Cultura.

Los artesanos individuales se podrian convocar a Sincelejo, asesorando y supervisando periodicamente sus resultados.

BIBLIOGRAFIA

El Oro del Gran Zenu, Ana Maria Falch eta, Colección bibliografica Banca de la Republica
Cesarra y bascones de Coloso, albio Martinez Serranca
Cuaderno de Diseño, Oscar Nuñez T

NOTA

! Cultura precolombina de gran riqueza cultural que se alentó en la llanura del oribe.

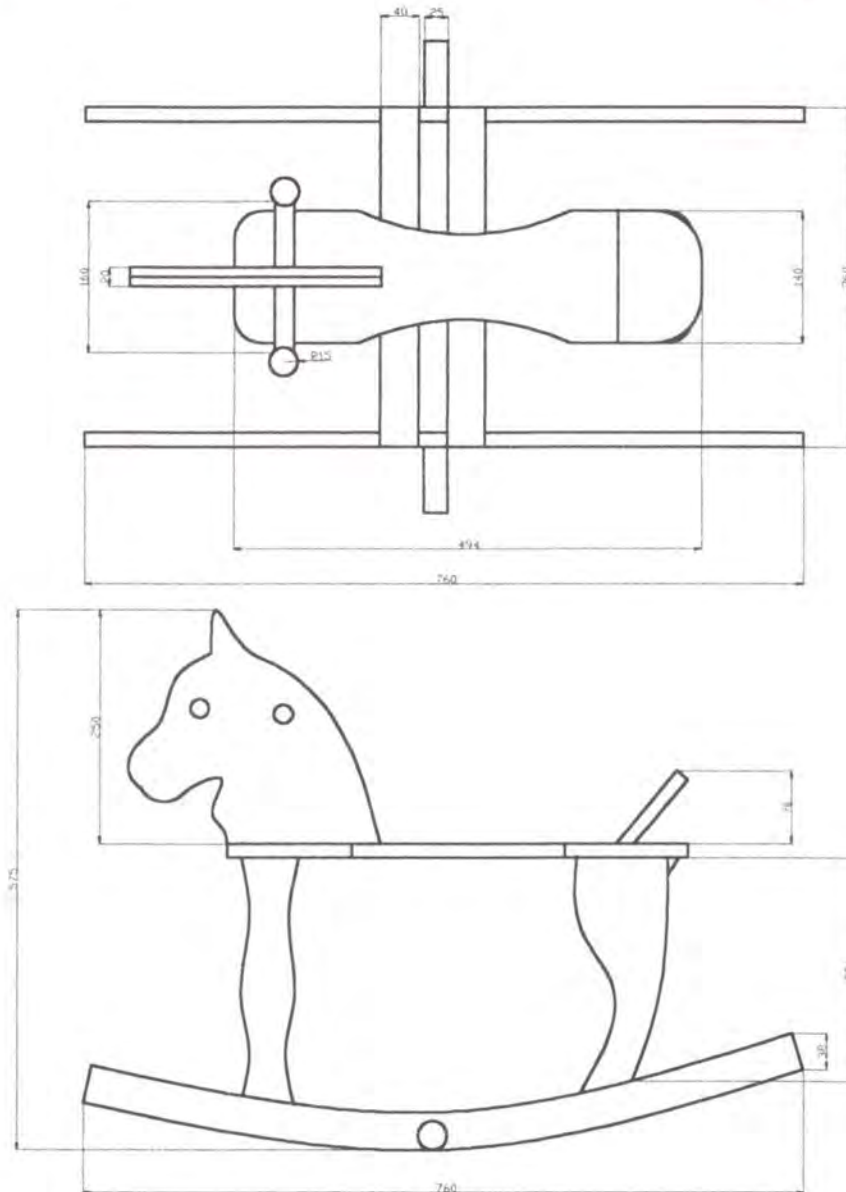

PIEZA: Juguete	REFERENCIA:	Esc (cm): 1: 8 PL. 1/1
NOMBRE: Caballito de Balancin	LÍNEA: Ludica	
OFICIO: Carpintería	RECURSO NATURAL: Roble	
TÉCNICA: Varias	MATERIA PRIMA: Rollizo serrado en tablas longitudinales	

PROCESO DE PRODUCCION:
 La madera rolliza se pasa por la sierra circular para seccionarla y cortar las tablas o listones que se requieren, sobre estas se trazan los patrones, se cortan en el sinfin segun modelo y se cepillan.
 Cuando se tienen todas las piezas cepilladas y pulidas se procede a armar el caballito con pegante y puntillas. Se le agrega la crin y la cola haciendo orificios con el taladro, en donde se introducen pegante y secciones de fique hilado, con un punzón..
 Por ultimo se da el acabado a la pieza para lo que es necesario lijar y aplicar sellador (gomalaca) y barniz mate transparente o cera de abejas.

OBSERVACIONES:
 Para un buen acabado de la pieza, es importante lijar muy bien las superficies por todas las caras y aplicar acabados naturales como cera y barnices con bases de aceite o agua, no toxicos.

RESPONSABLE: LUZ AMPARO PINTO MORENO FECHA: ABRIL/2000

SISTEMA DE REF. 7 0 0 1 1 3 CODIGO DE REGIÓN 0 2 7 0 6 7 0 REFERENTES PROPUESTA MUESTRA EMPAQUE

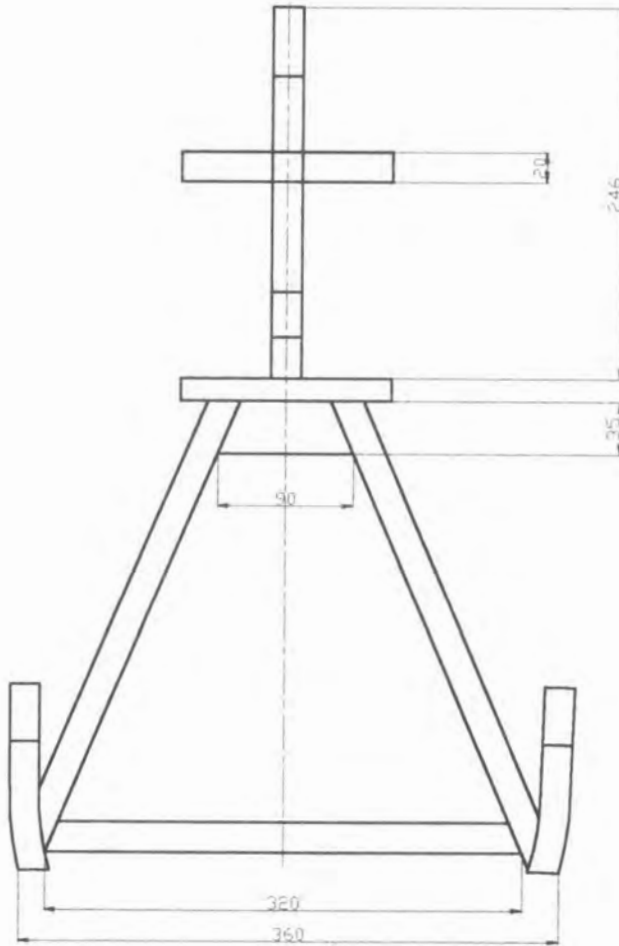

FICHA DE PRODUCTO



PIEZA: Cofre	LÍNEA: Contenedor pequeño	ARTESANOS: Samuel Tuiran
NOMBRES: Cofre	REFERENCIA: Cofre cañaflacha	
OFICIO: Carpintería	ANCHO (CM): 12 LARGO(CM):12 ALTO(CM):12	DEPARTAMENTO: Sucre
TECNICA: Varias	DIAMETRO: PESO (GR):	LOCALIDAD: Sampues
RECURSOS NATURALES: Teka, Flor Morado	COLOR: Madera Natural	VEREDA:
MATERIA PRIMA: Retal de Madera -cañaflacha	CERTIFICADO HECHO A MANO SI <input type="checkbox"/> NO <input checked="" type="checkbox"/>	TIPO DE POBLACION: Urbana

MERCADO OBJETIVO: Segmentos clase media	COSTO	PRECIO:
PRODUCCION/MES: 100 unidades	UNITARIO: \$ 1.500	UNITARIO: \$ 4.500.00
EMPAQUE: No definido	P. MAYOR: \$ 1.500	P. MAYOR: \$ 4.000.00
EMBALAJE: No definido	EMPAQUE:	EMPAQUE:

OBSERVACIONES: Se planteo la creación de una línea de contenedores en tres tamaños.

RESPONSABLES: LUZ AMPARO PINTO MORENO FECHA: Abril 30/2000

SISTEMA DE REFERENCIA 7 0 0 1 2 3 TIPO DE FICHA: REFERENTE(S) MUESTRA LÍNEA EMPAQUE

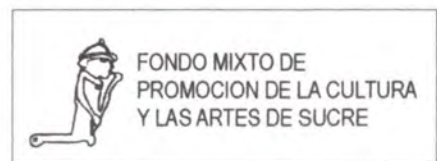

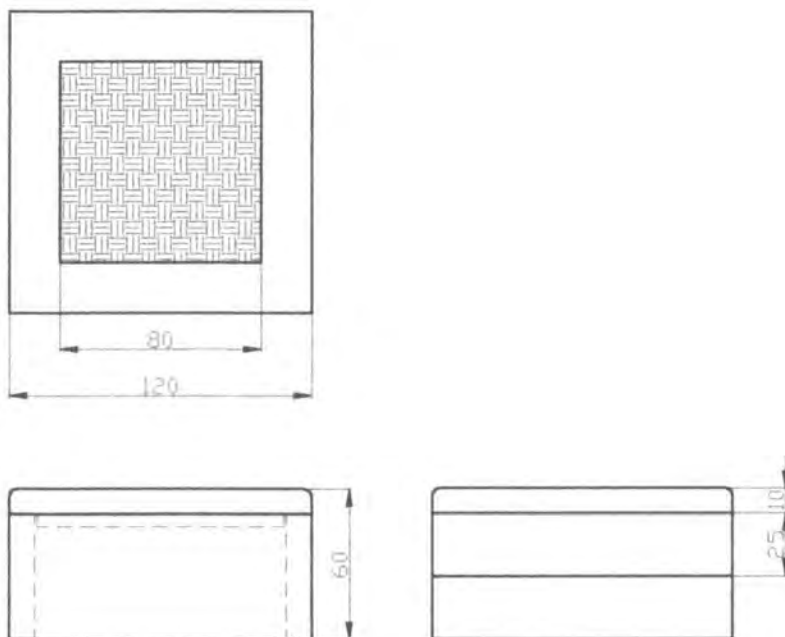

PIEZA: Cofre	REFERENCIA:	Esc (cm): 1:3 PL. 1/1
NOMBRE: Cofre Caña flecha	LÍNEA: Regalo	
OFICIO: Carpintería	RECURSO NATURAL: Madera de teka y caña flecha	
TÉCNICA: Varias	MATERIA PRIMA: Retales de listones de madera- retal de trenza de caña flecha	

PROCESO DE PRODUCCION:
Se miden y se cortan las piezas y listones. Las piezas laterales se unen con los listones formado un marco al que se clava la base. Se arma el marco para la tapa con pegante (colbón) de acuerdo a las dimensiones la base, colocandole un marco interior de formado de pequeños listones de sección cuadrada que se acoplan a la base. Posteriormente se acabado con gomalaca como sellador y con cera de abejas. Por ultimo se pega la tela de Caña flecha al marco de la tapa, por el revers.

OBSERVACIONES:
Utilizar puntillas pequeñas, sin cabeza y masillar con una mezcla de colbón y aserrín fino de la misma madera para que estas no sean tan evidentes. En clima calido es recomendable diluir la goma laca en 90%-10%, pues se espesa con facilidad.

RESPONSABLE: LUZ AMPARO PINTO MORENO	FECHA: Abril/2000
--------------------------------------	-------------------

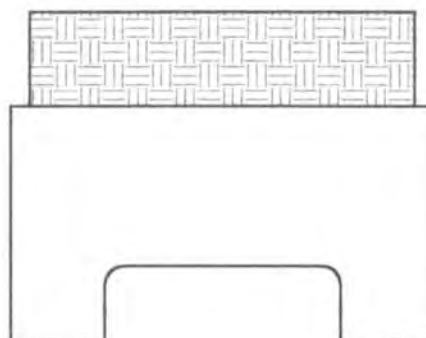
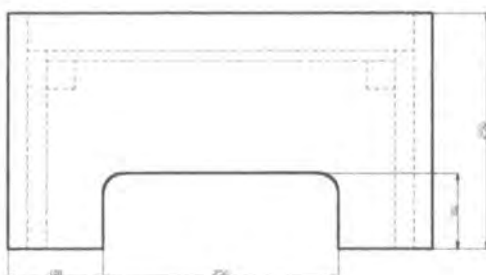
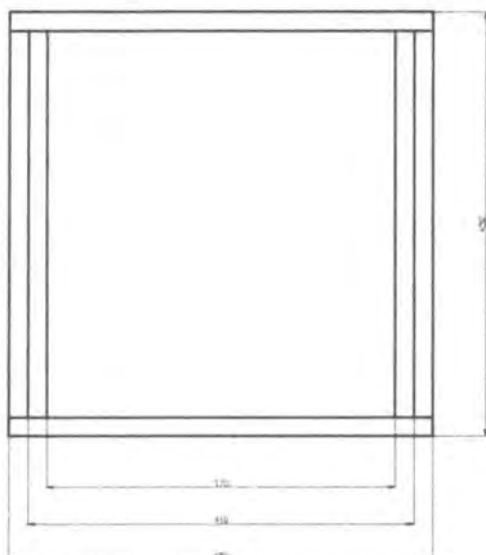

PIEZA: Puff	REFERENCIA:	Esc (cm): 1:8 PL. 1/1
NOMBRE: Puff caña flecha	LÍNEA: Mobiliario	
OFICIO: Carpintería-tejeduría	RECURSO NATURAL: Roble y caña flecha	
TÉCNICA: Varias	MATERIA PRIMA: Tablas serradas y hoja riplada.	

PROCESO DE PRODUCCION:
La madera rolliza se pasa por la sierra circular para seccionarlo y cortar las tablas o listones que se requieren, sobre estas se trazan los patrones, se cortan en el sinfín según modelo y se cepillan.
Cuando se tienen todas las piezas cepilladas y pulidas se procede a armarlo con tarugos de madera.
Por último se da el acabado a la pieza para lo que es necesario lijar y aplicar sellador (gomalaca) y barniz mate transparente o cera de abejas.
Al mismo tiempo se teje la trenza y se elabora el cojín con caña flecha, rellenándolo con una espuma de alta densidad.

OBSERVACIONES:
Durante la asesoría se elaboró la base en madera.

RESPONSABLE: LUZ AMPARO PINTO MORENO	FECHA: Abril /2000
--------------------------------------	--------------------

FICHA DE PRODUCTO



PIEZA: Contenedor	LÍNEA: Mesa. (Ambiente comedor)	ARTESANOS: Casa de la cultura de Coloso
NOMBRES: Frutero	REFERENCIA:	Oscar Luna
OFICIO: Torno	ANCHO (CM): ALTO (CM): 9.5	DEPARTAMENTO: Sucre
TECNICA: Varias	DIAMETRO: 24 mayor-15 menor	LOCALIDAD: Coloso
RECURSOS NATURALES: Madera flor morado	COLOR: Madera natural	VEREDA:
MATERIA PRIMA: Pieza escuadrada 25x25x10	CERTIFICADO HECHO A MANO SI <input type="checkbox"/> NO <input checked="" type="checkbox"/>	TIPO DE POBLACION: Urbana

MERCADO OBJETIVO: Segmentos de clase media y alta	COSTO	PRECIO:
PRODUCCION/MES: 60 unidades	UNITARIO: 8.000.00	UNITARIO: 14.000.00
EMPAQUE: No definido	P. MAYOR:	P. MAYOR: 12.000.00
EMBALAJE: No definido	EMPAQUE:	EMPAQUE:

OBSERVACIONES: Explorar nuevas formas.

RESPONSABLES: LUZ AMPARO PINTO MORENO FECHA: Abril 30/2000

SISTEMA DE REFERENCIA 7 0 0 6 2 2 TIPO DE FICHA: REFERENTE(S) MUESTRA LÍNEA EMPAQUE

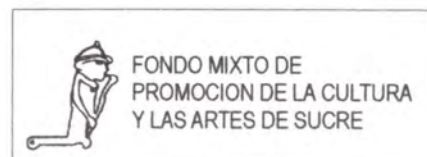

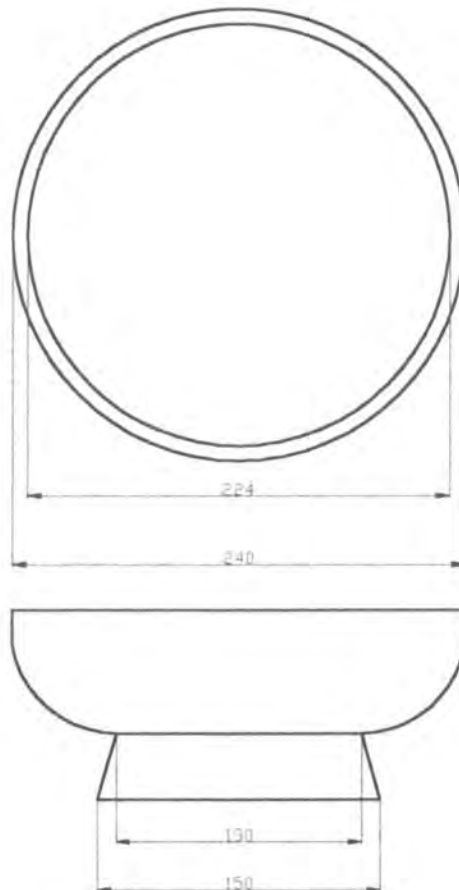

PIEZA: Contenedor	REFERENCIA:	Esc (cm): 1: 5PL. 1/1
NOMBRE: Contenedor (Frutero)	LÍNEA: Mesa	
OFICIO: Carpintería	RECURSO NATURAL: Madera flor morado	
TÉCNICA: Varias	MATERIA PRIMA: Piezas de madera escuadradas o rollizas.	

PROCESO DE PRODUCCION:
Contenedor
A la pieza escuadrada se le eliminan los filos y se coloca en el torno a girar, trabajandola con formón, gu-bia o raspador. Se va controlando mediante calibrador de medidas el diametro que se requiere de acue- do al diseño de la pieza. Mientras esta girando se le aplica lija para pulir la superficie tanto exterior como interior.

OBSERVACIONES:
Lijar y masillas los orificios que deja el tornillo de agarre del torno en la pieza. Aplicar aceite de linaza con trapo de algodón sobre la superficie lijada, como aca- bado de las piezas utilizadas para contener alimentos.

RESPONSABLE: LUZ AMPARO PINTO MORENO	FECHA: Abril /2000
--------------------------------------	--------------------

FICHA DE PRODUCTO



PIEZA: Contenedor	LÍNEA: Mesa	ARTESANOS: Casa de la Cultura de Coloso.
NOMBRES: Contenedor grande con tapa	REFERENCIA:	Oscar Luna- Ana Elodia Montes
OFICIO: Carpintería-Cestería	ANCHO (CM): ALTO (CM): 17	DEPARTAMENTO: Sucre
TECNICA: Torno-Cestería de rollo	DIAMETRO: 23	LOCALIDAD: Coloso
RECURSOS NATURALES: Flor morado-Iraca, calceta	COLOR: Caoba oscuro (Acabado con aceite de Linaza)	VEREDA:
MATERIA PRIMA: Bloque madera -Hoja de Iraca	CERTIFICADO HECHO A MANO SI <input type="checkbox"/> NO <input checked="" type="checkbox"/>	TIPO DE POBLACION: Urbana

MERCADO OBJETIVO: Segmentos de clase media y alta	COSTO	PRECIO:
PRODUCCION/MES: 60 unidades	UNITARIO: 9.000.00	UNITARIO: \$ 18.000 (14.000.00 base - 4.000.00 tapa)
EMPAQUE: No definido	P. MAYOR:	P. MAYOR: \$ 16.000.00
EMBALAJE: No definido	EMPAQUE:	EMPAQUE:

OBSERVACIONES: Control de calidad a la madera y al proceso de secado. Esta pieza presenta manchas que surgieron durante la aplicación del aceite, probablemente por hongos en la madera. Explorar nuevas formas en tapas y contenedores..

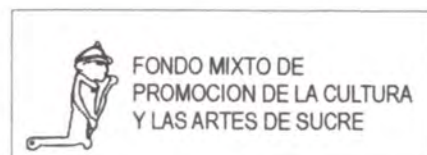

RESPONSABLES: LUZ AMPARO PINTO MORENO FECHA: Abril 30/2000

SISTEMA DE REFERENCIA 7 0 0 6 2 3 TIPO DE FICHA: REFERENTE(S) MUESTRA LÍNEA EMPAQUE

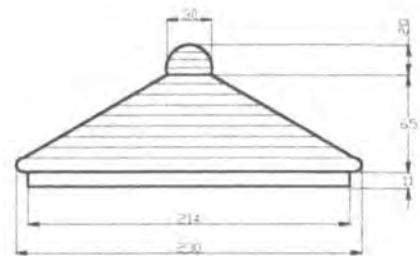
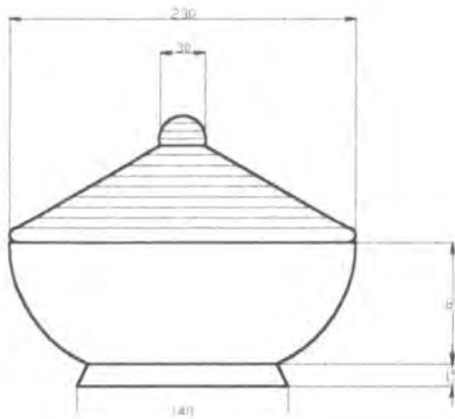
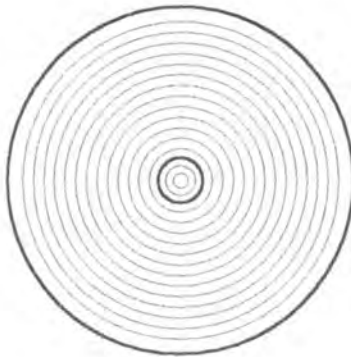

PIEZA: Contenedor	REFERENCIA:	Esc (cm):	PL.
NOMBRE: Contenedor grande con tapa (panera)	LÍNEA:		
OFICIO: Carpintería-Cestería de rollo	RECURSO NATURAL: Madera de Flor morado-Iraca		
TÉCNICA: Varias	MATERIA PRIMA: Piezas de madera escuadradas o rollizas. Hoja de iraca.		

PROCESO DE PRODUCCION:
Contenedor
A la pieza escuadrada se le eliminan los filos y se monta en el torno a girar, trabajandola con formón, gu-bia o raspador. Mientras esta girando se le aplica lija para pulir la superficie tanto exterior como interior.
Tapa
Se prepara el rollo, una vez listo se empieza a coser con aguja capotera enhebrada con fibra de iraca, se inicia la pieza enrollando desde el centro hasta el exterior mientras se va cosiendo, hasta terminar la tapa, moldeando el rollo hasta obtener la forma prevista.

OBSERVACIONES:
Lijar y masillas los orificios que deja el tornillo de agarre del torno en la pieza. Aplicar aceite de linaza con trapo de algodón sobre la superficie, como acabado de las piezas utilizadas para contener alimentos.

RESPONSABLE: LUZ AMPARO PINTO MORENO	FECHA: Abril /2000
--------------------------------------	--------------------

FICHA DE PRODUCTO



PIEZA: Contenedor	LÍNEA: Mesa	ARTESANOS: Casa de Cultura Coloso
NOMBRES: Contenedor pequeño con tapa (Confitero)	REFERENCIA:	Oscar Luna- Marlen Lara
OFICIO: Carpintería-Cestería	ANCHO (CM):	ALTO (CM): 11
TECNICA: Torno-Cestería de rollo	DIAMETRO: 16	DEPARTAMENTO: Sucre
RECURSOS NATURALES: Flor morado-Iraca	COLOR: Caoba oscuro	LOCALIDAD: Coloso
MATERIA PRIMA: Pieza madera de 11x16. Hoja Iraca	CERTIFICADO HECHO A MANO <input type="checkbox"/> SI <input checked="" type="checkbox"/> NO	VEREDA:
		TIPO DE POBLACION: Urbana

MERCADO OBJETIVO: Segmentos de clase media	COSTO	PRECIO:
PRODUCCION/MES: 100 unidades	UNITARIO: \$ 4.000.00	UNITARIO: \$ 6.500 (Contenedor 4.500-tapa 2000)
EMPAQUE: No definido	P. MAYOR:	P. MAYOR: \$ 6.000
EMBALAJE: No definido	EMPAQUE:	EMPAQUE:

OBSERVACIONES: En una etapa de diseño posterior aplicar colores tierra a las tapas y plantear nuevas formas.

RESPONSABLES: LUZ AMPARO PINTO MORENO FECHA: Abril 30/2000

SISTEMA DE REFERENCIA 7 0 0 6 2 2 TIPO DE FICHA: REFERENTE(S) MUESTRA LÍNEA EMPAQUE

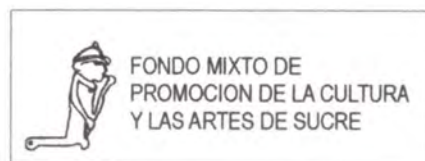



FICHA DE PRODUCTO



PIEZA: Contenedor	LÍNEA: Mesa	ARTESANOS: Casa de Cultura Coloso
NOMBRES: Contenedor pequeño (pasaboquero)	REFERENCIA:	Oscar Luna
OFICIO: Carpintería	ANCHO (CM):	DEPARTAMENTO: Sucre
TECNICA: Torno	ALTO (CM): 4.5	LOCALIDAD: Coloso
RECURSOS NATURALES: Flor morado	DIAMETRO: 16	VEREDA:
MATERIA PRIMA: Pieza madera de 11x16.	COLOR: Caoba oscuro	CERTIFICADO HECHO A MANO SI <input type="checkbox"/> NO <input checked="" type="checkbox"/>
		TIPO DE POBLACION: Urbana

MERCADO OBJETIVO: Segmentos de clase media	COSTO	PRECIO:
PRODUCCION/MES: 100 unidades	UNITARIO: \$ 2.000.00	UNITARIO: \$ 4.500.00
EMPAQUE: No definido	P. MAYOR:	P. MAYOR: \$ 4.000.00
EMBALAJE: No definido	EMPAQUE:	EMPAQUE:

OBSERVACIONES:

RESPONSABLES: LUZ AMPARO PINTO MORENO FECHA: Abril 30/2000



SISTEMA DE REFERENCIA 7 0 0 6 2 2 TIPO DE FICHA: REFERENTE(S) MUESTRA LÍNEA EMPAQUE

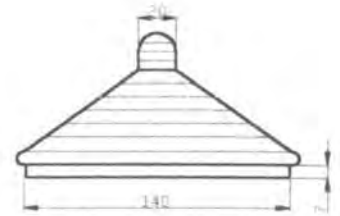
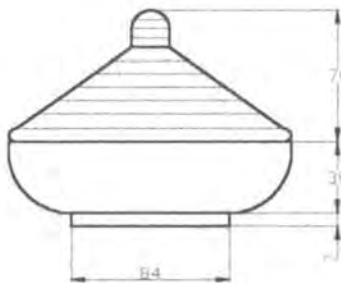
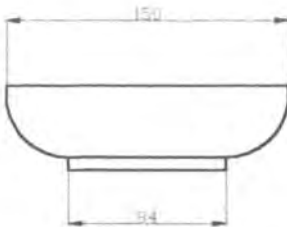
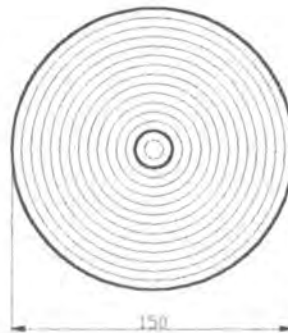
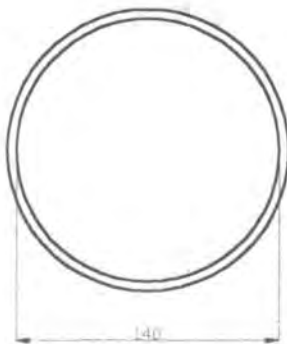

PIEZA: Contenedores pequeños	REFERENCIA:	Esc (cm): 1:5 PL. 1/1
NOMBRE: Contenedor con tapa (confitero) y pasaboquero	LÍNEA: Mesa	
OFICIO: Torneado - Cestería de rollo	RECURSO NATURAL: Madera de Roble - hoja de Iraca	
TÉCNICA: Varias	MATERIA PRIMA: Piezas de madera esquadras o rollizas. Iraca en rollo	

PROCESO DE PRODUCCION:
Contenedor
A la pieza esquadrada se le eliminan los filos y se monta en el torno a girar, trabajandola con formón, gubia o raspador. Mientras esta girando se le aplica lija para pulir la superficie tanto exterior como interior.
Tapa
Se prepara el rollo, una vez listo se empieza a coser con aguja capotera enhebrada con fibra de iraca, se inicia la pieza enrollando desde el centro hasta el exterior mientras se va cosiendo, hasta terminar la tapa, moldeando el rollo hasta obtener la forma prevista.

OBSERVACIONES:
Aplicar 2 o 3 capas de aceite de linaza en la superficie, dejando un tiempo mínimo de 6 horas entre capas para que penetre. Este es el acabado recomendado para piezas que contienen alimentos.

RESPONSABLE: LUZ AMPARO PINTO MORENO	FECHA: Abril /2000
--------------------------------------	--------------------

FICHA DE PRODUCTO



PIEZA: Servilletero	LÍNEA: Mesa	ARTESANOS: Casa de Cultura Coloso
NOMBRES: Servilletero Combinado	REFERENCIA:	Oscar Luna-Ana Elodia Montes
OFICIO: Carpintería-Cestería	ANCHO (CM): ALTO(CM): 5	DEPARTAMENTO: Sucre
TECNICA: Tomo-Cestería de rolo	DIAMETRO: 4.5	LOCALIDAD: Coloso
RECURSOS NATURALES: Flor morado-Iraca	COLOR: Caoba oscuro	VEREDA:
MATERIA PRIMA: Liston de madera 5x5-hoja de iraca	CERTIFICADO HECHO A MANO <input type="checkbox"/> SI <input type="checkbox"/> NO	TIPO DE POBLACION: Urbana

MERCADO OBJETIVO: Segmentos de clase media	COSTO	PRECIO:
PRODUCCION/MES: 100 unidades	UNITARIO: 700 unidad (2.800 juego)	UNITARIO: 1.500.00 (juego de 4 \$ 6.000)
EMPAQUE: No definido	P MAYOR:	P MAYOR: \$1.050.00 (juego x 4 \$ 4.200)
EMBALAJE: No definido	EMPAQUE:	EMPAQUE:

OBSERVACIONES:

RESPONSABLES: LUZ AMPARO PINTO MORENO FECHA: Abril 30/2000

SISTEMA DE REFERENCIA 7 0 0 6 1 2 TIPO DE FICHA: REFERENTE(S) MUESTRA LÍNEA EMPAQUE



FONDO MIXTO DE PROMOCION DE LA CULTURA Y LAS ARTES DE SUCRE

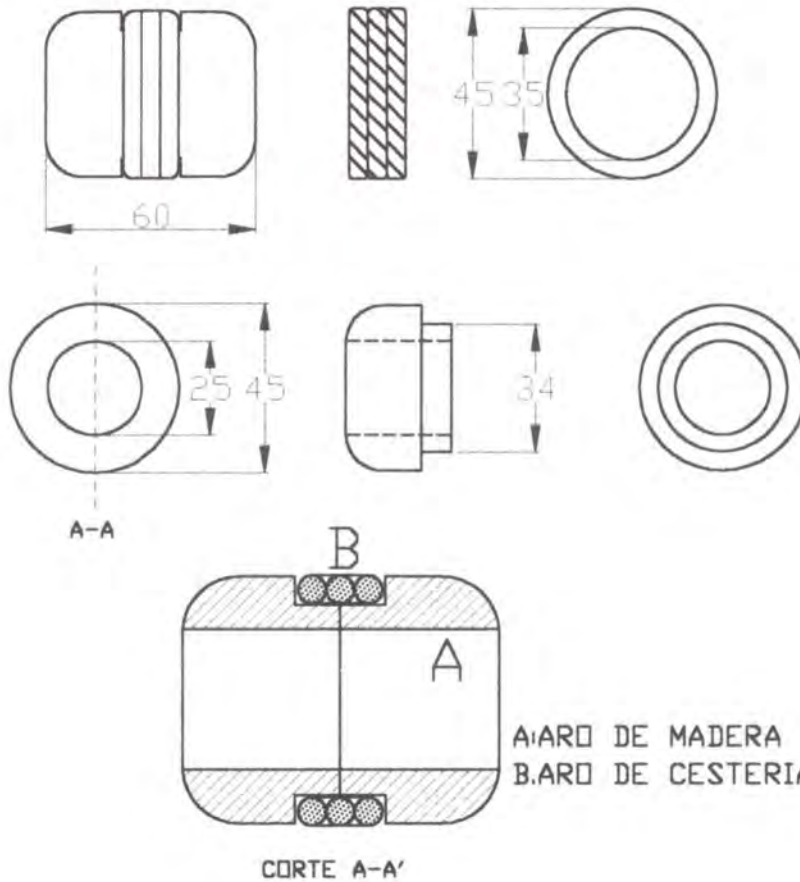

A: ARO DE MADERA
 B: ARO DE CESTERIA

PIEZA: Servilletero	REFERENCIA:	Esc (cm): 1:3 PL. 1/1
NOMBRE: Servilletero combinado	LÍNEA: Mesa	
OFICIO: Torneado	RECURSO NATURAL: Madera de roble- Iraca	
TÉCNICA: Varias	MATERIA PRIMA: Liston de madera y rollo de iraca	

PROCESO DE PRODUCCION:
Colocar el listón de madera en el torno y trabajar los 8 aros de madera al mismo tiempo. Pulir y taladrar el orificio central. Finalmente cortar las piezas. Colocar los aros tejidos en el centro y pegar los extremos de los aros de madera para tener la pieza completa.

OBSERVACIONES:
Hacer el acabado con aceite de linaza antes de unir las piezas.

RESPONSABLE: LUZ AMPARO PINTO MORENO	FECHA: Abril /2000
--------------------------------------	--------------------

FICHA DE PRODUCTO



PIEZA: Marco	LÍNEA:	ARTESANOS: Casa de Cultura de Coloso
NOMBRES: Marco	REFERENCIA: Fauna Zenu	
OFICIO: Carpintería-Talla	ANCHO (CM): 18 LARGO(CM): 18	DEPARTAMENTO: Sucre
TECNICA: Varias	ALTO(CM): 1.5	LOCALIDAD: Coloso
RECURSOS NATURALES: Roble	COLOR: Tintillado	VEREDA:
MATERIA PRIMA: Madera serrada en tablas	CERTIFICADO HECHO A MANO SI <input type="checkbox"/> NO <input checked="" type="checkbox"/>	TIPO DE POBLACION: Urbana

MERCADO OBJETIVO: Segmentos de clase media y alta	COSTO	PRECIO:
PRODUCCION/MES: 30 unidades	UNITARIO: \$ 3.500.00	UNITARIO: \$ 6.000.00
EMPAQUE: No definido	P. MAYOR:	P. MAYOR: \$ 5.800.00
EMBALAJE: No definido	EMPAQUE:	EMPAQUE:

OBSERVACIONES: Desarrollar los otros modelos propuestos.

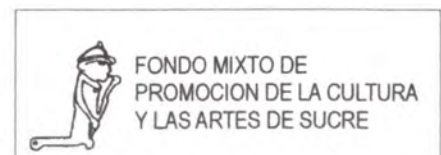

RESPONSABLES: LUZ AMPARO PINTO MORENO FECHA: Abril 30/2000

SISTEMA DE REFERENCIA 7 0 0 6 1 2 TIPO DE FICHA: REFERENTE(S) MUESTRA LÍNEA EMPAQUE

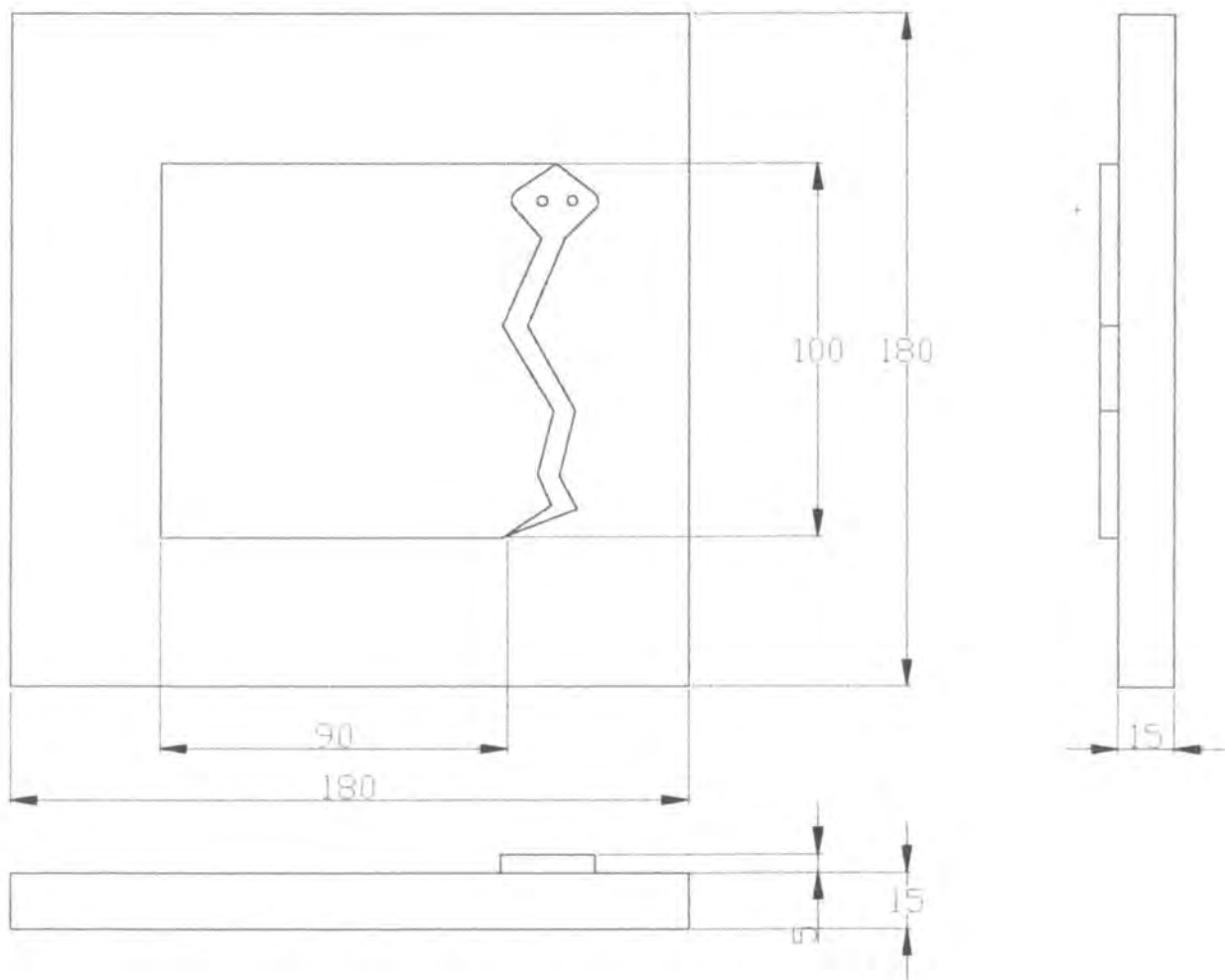

PIEZA: Marquetería	REFERENCIA:	Esc (cm):1:3 PL. 1/1
NOMBRE: Portaretrato	LÍNEA: Decorativa	
OFICIO: Carpintería-talla	RECURSO NATURAL: Roble	
TÉCNICA: Varias	MATERIA PRIMA: Madera serrada en tablas	

PROCESO DE PRODUCCION:

Se corta el material a las dimensiones planeadas. Con taladro se hace el orificio, y con caladora eléctrica o manual se corta la parte interna. La talla se hace por separado y se incrusta al marco.

La caja de la parte posterior se hace con formón y gubia manualmente.

Finalmente se coloca un respaldo de cartón fuerte y los herrajes para colgar y sostener el cartón.

OBSERVACIONES:

RESPONSABLE: LUZ AMPARO PINTO MORENO FECHA: Abril /2000

SISTEMA DE REF. 7 0 0 1 1 2 CODIGO DE REGIÓN 0 2 7 0 8 2 0 REFERENTES PROPUESTA MUESTRA EMPAQUE

FICHA DE PRODUCTO



PIEZA: Contenedor	LÍNEA: Mesa	ARTESANOS: Henry Solorzano
NOMBRES: Contenedor Tapa	REFERENCIA:	Marcelina Borja (Coloso)
OFICIO: Torno-Cestería de Rollo	ANCHO (CM): ALTO (CM): 13	DEPARTAMENTO: Sucre
TECNICA: Varias	DIAMETRO: mayor 17 cm y menor 13 (Base)	LOCALIDAD: Corozal
RECURSOS NATURALES: Carreto	COLOR: Natural con acabado en Aceite de Linaza	VEREDA:
MATERIA PRIMA: Bloque escuadrado	CERTIFICADO HECHO A MANO SI <input type="checkbox"/> NO <input checked="" type="checkbox"/>	TIPO DE POBLACION: Urbana

MERCADO OBJETIVO: Segmentos de clase media	COSTO	PRECIO:
PRODUCCION/MES: 100 unidades	UNITARIO: \$ 12.500.00	UNITARIO: \$ 10.000.00 (7,500 contenedor 2500 tapa)
EMPAQUE: No definido	P. MAYOR:	P. MAYOR: \$ 9.000.00
EMBALAJE: No definido	EMPAQUE:	EMPAQUE:

OBSERVACIONES: Aplicar como acabado aceite de linaza.

RESPONSABLES: LUZ AMPARO PINTO MORENO FECHA: Abril 30/2000

SISTEMA DE REFERENCIA 7 0 0 6 2 2 TIPO DE FICHA: REFERENTE(S) MUESTRA LÍNEA EMPAQUE

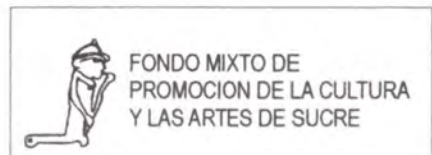

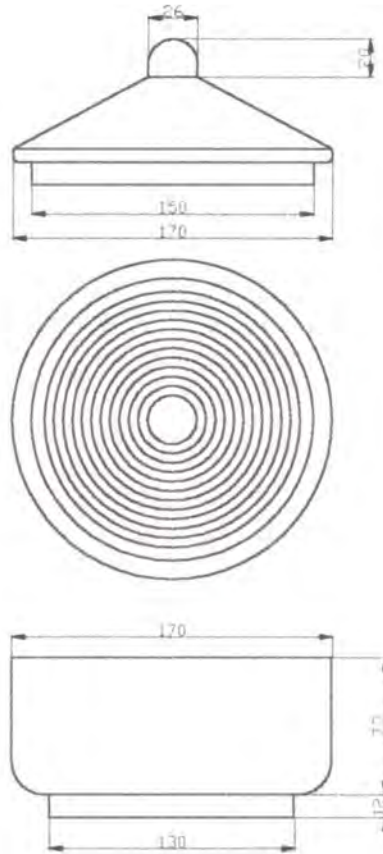

PIEZA: Contenedor	REFERENCIA:	Esc (cm): 1:5 PL. 1/1
NOMBRE: Contenedor mediano con tapa	LÍNEA: Mesa	
OFICIO: Carpintería-Cestería de rollo	RECURSO NATURAL: Madera de carreto, iraca y calceta de platano	
TÉCNICA: Varias	MATERIA PRIMA: Piezas de madera escuadradas o rollizas. Hoja de iraca.	

PROCESO DE PRODUCCION:
Contenedor
A la pieza escuadrada se le eliminan los filos y se monta en el torno a girar, trabajandola con formón, gu-bia o raspador. Mientras esta girando se le aplica lija para pulir la superficie tanto exterior como interior.
Tapa
Se prepara el rollo, una vez listo se empieza a coser con aguja capotera enhebrada con fibra de iraca.se inicia la pieza enrollando desde el centro hasta el exterior mientras se va cosiendo, hasta terminar la tapa, moldeando el rollo hasta obtener la forma prevista.

OBSERVACIONES:
Lijar y masillas los orificios que deja el tornillo de agarre del torno en la pieza. Aplicar aceite de linaza con trapo de algodón sobre la superficie, como acabado de las piezas utilizadas para contener alimentos.

RESPONSABLE: LUZ AMPARO PINTO MORENO	FECHA: Abril/2000
--------------------------------------	-------------------

FICHA DE PRODUCTO



PIEZA: Posacalientes	LÍNEA: Mesa	ARTESANOS: Henry Solorzano
NOMBRES: Posacaliente	REFERENCIA:	Marcelina Borja (Coloso)
OFICIO: Torno-Cestería de rollo	ALTO(CM): 3	DEPARTAMENTO: Sucre
TECNICA: Varias	DIAMETRO: 17 mayor PESO(GR):	LOCALIDAD: Corozal
RECURSOS NATURALES: Carreto, iraca.	COLOR: Natural	VEREDA:
MATERIA PRIMA: Bloque escuadrado, hoja de Iraca	CERTIFICADO HECHO A MANO SI <input type="checkbox"/> NO <input checked="" type="checkbox"/>	TIPO DE POBLACION: Urbana

MERCADO OBJETIVO: Segmentos de clase media	COSTO	PRECIO:
PRODUCCION/MES: 150 unidades	UNITARIO: 2.000.00.	UNITARIO: \$ 4.000.00 (\$2000 base, 2.000 cestería)
EMPAQUE: No definido	P. MAYOR:	P. MAYOR: \$ 4.000.00
EMBALAJE: No definido	EMPAQUE:	EMPAQUE:

OBSERVACIONES: Aplicar con acabado aceite de linaza.



RESPONSABLES: LUZ AMPARO PINTÓ MORENO FECHA: Abril 30/2000

SISTEMA DE REFERENCIA 7 0 0 6 2 2 TIPO DE FICHA: REFERENTE(S) MUESTRA LÍNEA EMPAQUE

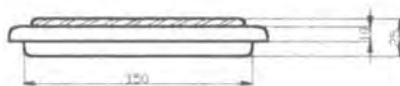

A: PIEZA TEJIDA
 B: ARO DE MADERA

PIEZA: Posacaliente	REFERENCIA:	Esc (cm): 1;5 PL. 1/1
NOMBRE: Posacaliente combinado	LÍNEA: Mesa	
OFICIO: Carpintería	RECURSO NATURAL: Madera carreto - iraca	
TÉCNICA: Varias	MATERIA PRIMA: Piezas de madera es cuadradas o rollizas. Hoja de iraca	

PROCESO DE PRODUCCION:
 A la pieza es cuadrada se le eliminan los filos y se coloca en el torno a girar, trabajandola con formón, gu-bia o raspador. Se va controlando mediante calibrador de medidas el diametro que se requiere de acue-do al diseño de la pieza. Mientras esta girando se le aplica lija para pulir la superficie tanto exterior como interior.

OBSERVACIONES:
 Aplicar 2 0 3 capas de aceite de linaza en la superficie, dejando un tiempo minimo de 6 horas entre capas para que penetre. Este es el acabado recomendado para piezas que contienen alimentos.

RESPONSABLE: LUZ AMPARO PINTO MORENO FECHA: Abril /2000

FICHA DE PRODUCTO



PIEZA: Servilletero	LÍNEA: Mesa	ARTESANOS: Henry Solorzano
NOMBRES: Servilletero	REFERENCIA:	
OFICIO: Torno	ANCHO (CM): 5 ALTO (CM): 3	DEPARTAMENTO: Sucre
TECNICA: varias	DIAMETRO: 5 mayor - 3 menor	LOCALIDAD: Corozal
RECURSOS NATURALES: Madera de Carreto	COLOR: Madera natural	VEREDA:
MATERIA PRIMA: Liston de madera 6x6x12	CERTIFICADO HECHO A MANO <input checked="" type="checkbox"/> SI <input type="checkbox"/> NO <input type="checkbox"/>	TIPO DE POBLACION: Urbana

MERCADO OBJETIVO: Segmentos de clase media	COSTO	PRECIO:
PRODUCCION/MES: 200 unidades	UNITARIO: 500.00	UNITARIO: \$ 800.00 (\$ 3.200 juego de 4)
EMPAQUE: No definido	P. MAYOR:	P. MAYOR: \$ 800.00
EMBALAJE: No definido	EMPAQUE:	EMPAQUE:

OBSERVACIONES:



RESPONSABLES: LUZ AMPARO PINTO MORENO FECHA: Abril 30/2000

SISTEMA DE REFERENCIA 7 0 0 6 1 2 TIPO DE FICHA: REFERENTE(S) MUESTRA LÍNEA EMPAQUE

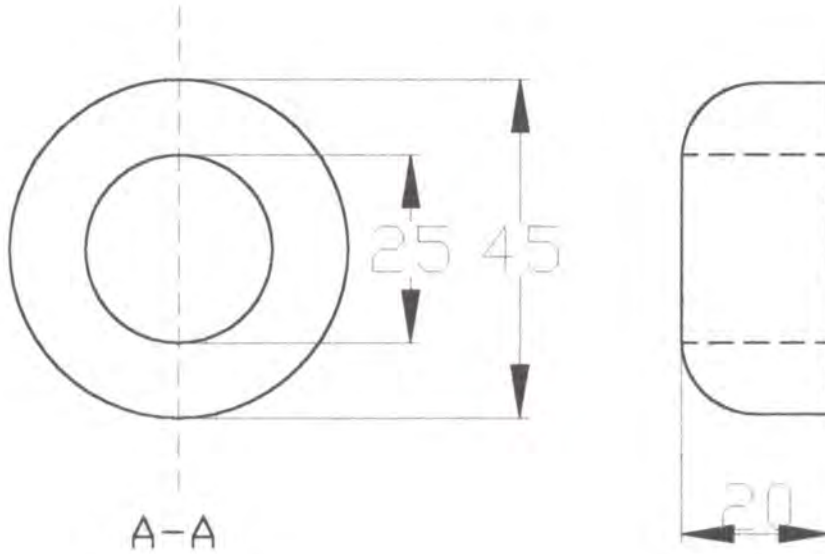

PIEZA: Servilletero	REFERENCIA:	Esc (cm): PL.
NOMBRE: Servilletero	LÍNEA: Mesa	
OFICIO: Torneado	RECURSO NATURAL: Madera de carreto	
TÉCNICA: Varias	MATERIA PRIMA: Liston de madera.	

PROCESO DE PRODUCCION:
Colocar el listón de madera en el torno y trabajar los 4 aros de madera al mismo tiempo. Pulir y taladrar el orificio central y finalmente cortar las piezas.

OBSERVACIONES:
Hacer el acabado con aceite de linaza.

RESPONSABLE: LUZ AMPARO PINTO MORENO FECHA: Abril /2000

SISTEMA DE REF. 7 0 0 6 2 2 CODIGO DE REGIÓN 0 2 7 0 2 1 5 REFERENTES PROPUESTA MUESTRA EMPAQUE

FICHA DE PRODUCTO



PIEZA: Lampara	LÍNEA: Iluminación	ARTESANOS: Henry Solorzano
NOMBRES: Lampara de Mesa	REFERENCIA: Lampara flor	
OFICIO: Torno	ANCHO (CM): ALTO(CM): 48	DEPARTAMENTO: Sucre
TECNICA: Varias	DIAMETRO: 12 mayor 5 menor	LOCALIDAD: Corozal
RECURSOS NATURALES: Carreto	COLOR: Natural	VEREDA:
MATERIA PRIMA: Bloque escuadrado	CERTIFICADO HECHO A MANO SI <input type="checkbox"/> NO <input checked="" type="checkbox"/>	TIPO DE POBLACION: Urbana

MERCADO OBJETIVO: Segmentos de clase media	COSTO	PRECIO:
PRODUCCION/MES: 80 unidades	UNITARIO: \$ 12.500.00	UNITARIO: \$ 25.000.00
EMPAQUE: No definido	P. MAYOR:	P. MAYOR: \$ 23.000.00
EMBALAJE: No definido	EMPAQUE:	EMPAQUE:

OBSERVACIONES: Se recomendo la creación de una línea de iluminación bajo el mismo concepto que conste de candelabros, lampara de mesa y de pie. En la lampara se puede intercambiar el difusor (petalos) por otros de diferente forma, lo que ampliaria la posibilidades de diseño.

RESPONSABLES: **LUZ AMPARO PINTO MORENO** FECHA: **Abril 30/2000**

FONDO MIXTO DE PROMOCION DE LA CULTURA Y LAS ARTES DE SUCRE

SISTEMA DE REFERENCIA 7 0 0 6 2 3 TIPO DE FICHA: REFERENTE(S) MUESTRA LÍNEA EMPAQUE

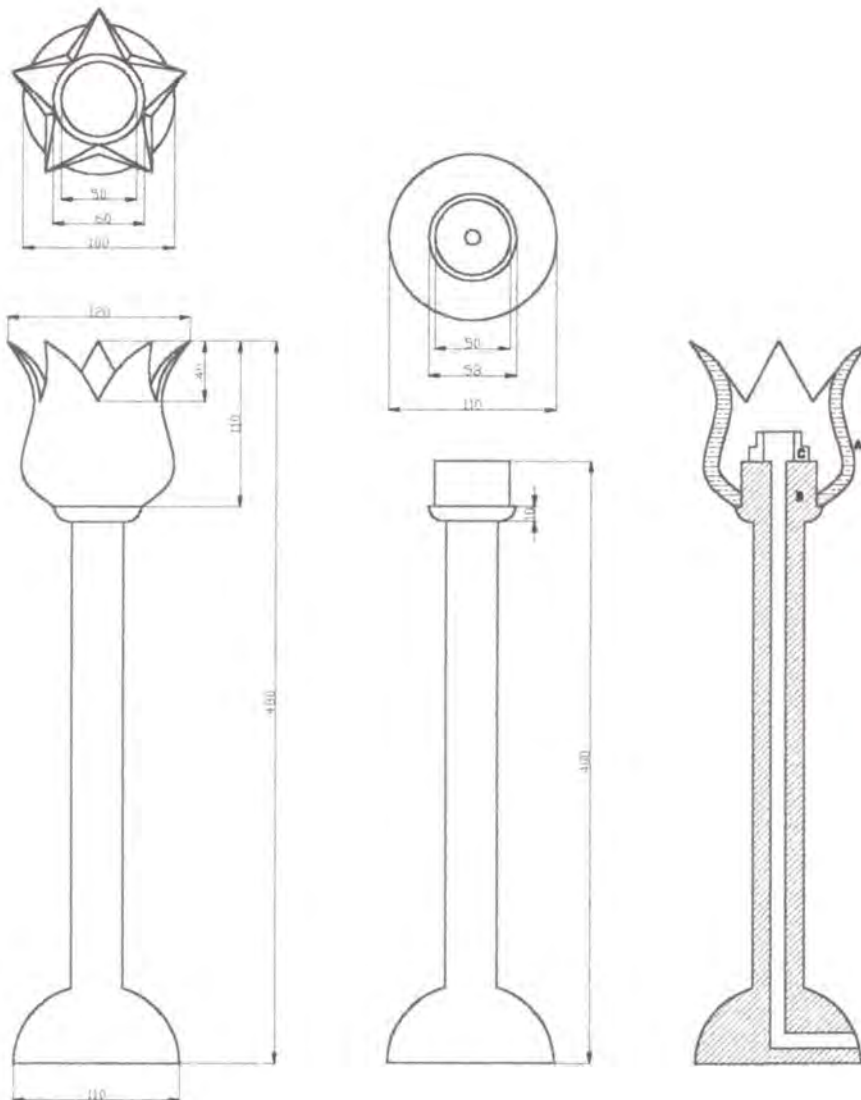

A= DIFUSOR
 B= SOPORTE
 C= ROSETA
 D= CANAL PARA CABLEADO

PIEZA: Lámpara	REFERENCIA:	Esc (cm): 1:5	PL. 1/1
NOMBRE: Lámpara mesa	LÍNEA: Iluminación		
OFICIO: Torno	RECURSO NATURAL: Madera de Carreto		
TÉCNICA: Tornado	MATERIA PRIMA: Piezas escuadradas		

PROCESO DE PRODUCCION:
Base: Se utiliza una pieza escuadrada de 22x40 cm. Se cepilla o corta hasta lograr una forma mas o menos ortogonal. Se coloca en el torno a girar y se empieza a trabajar con formon, gubia o raspador. Una vez terminada la base, se baja del torno y se taladra un orificio a lo largo de toda la pieza por donde iran los cables del sistema electrico. Pantalla: Posteriormente se coloca una pieza redondeada de 13x11 para la pantalla y se tornea igualmente. Se baja la pieza, se trazan los cortes para los petalos y se realizan de forma manual con cegueta. Se pulen los bordes y se lija la pieza. Para el acabado se utilizo gomalaca como sellador.

OBSERVACIONES:
Para un mejorar acabado de las piezas torneadas es necesario lijar y masillas los orificios que deja el tornillo de agarre del torno en la pieza.

RESPONSABLE: LUZ AMPARO PINTO MORENO	FECHA: Abril /2000
--------------------------------------	--------------------

FICHA DE PRODUCTO



PIEZA: Reloj	LÍNEA:	ARTESANOS: Mario Cesar Guzman
NOMBRES: Reloj mesa	REFERENCIA:	Artesanías Bacota
OFICIO: Trabajo coco	ALTO(CM): 14	DEPARTAMENTO: Sucre
TECNICA: Varias	DIAMETRO: 12cm. mayor, 8cm. menor	LOCALIDAD: Tolú
RECURSOS NATURALES: Concha de coco-singa	COLOR: Natural	VEREDA: Coveñas
MATERIA PRIMA: Secciones de coco y singa. MDF.	CERTIFICADO HECHO A MANO SI <input type="checkbox"/> NO <input checked="" type="checkbox"/>	TIPO DE POBLACION: Rural

MERCADO OBJETIVO: Segmentos de clase media y alta	COSTO	PRECIO:
PRODUCCION/MES: 100	UNITARIO: 7.000.00	UNITARIO: 10.000.00
EMPAQUE:	P. MAYOR:	P. MAYOR: 10.000.00
EMBALAJE:	EMPAQUE:	EMPAQUE:

OBSERVACIONES: Mirar nuevas aplicaciones del los pasadores de coco en los relojes.
 Cambiar los punteros .

RESPONSABLES: LUZ AMPARO PINTO MORENO FECHA: Abril 30/2000

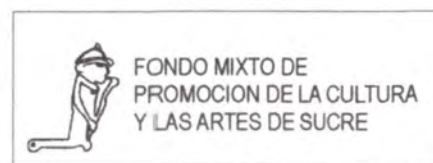

SISTEMA DE REFERENCIA 7 0 2 2 TIPO DE FICHA: REFERENTE(S) MUESTRA LÍNEA EMPAQUE

FICHA DE PRODUCTO



PIEZA: Reloj	LÍNEA:	ARTESANOS: Mario Cesar Guzman
NOMBRES: Reloj muro	REFERENCIA:	Artesanías Bacota
OFICIO: Trabajo coco	ALTO(CM): 3.5	DEPARTAMENTO: Sucre
TECNICA: Varias	DIAMETRO: :19 cm mayor y 11 menor	LOCALIDAD: Tolú
RECURSOS NATURALES: Concha de coco-madera	COLOR: Natural -madera tintillada	VEREDA: Coveñas
MATERIA PRIMA:Secciones de coco- lamina madera	CERTIFICADO HECHO A MANO SI <input type="checkbox"/> NO <input type="checkbox"/>	TIPO DE POBLACION: Rural

MERCADO OBJETIVO: Segmentos de clase media y alta	COSTO	PRECIO:
PRODUCCION/MES: 100	UNITARIO: \$ 9.100.00	UNITARIO: \$ 13.000.00
EMPAQUE: No definido	P. MAYOR:	P. MAYOR: \$ 13.000.00
EMBALAJE:	EMPAQUE:	EMPAQUE:

OBSERVACIONES:

RESPONSABLES: LUZ AMPARO PINTO MORENO FECHA: Abril 30/2000

SISTEMA DE REFERENCIA 7 0 0 2 3 TIPO DE FICHA: REFERENTE(S) MUESTRA LÍNEA EMPAQUE



FONDO MIXTO DE PROMOCION DE LA CULTURA Y LAS ARTES DE SUCRE

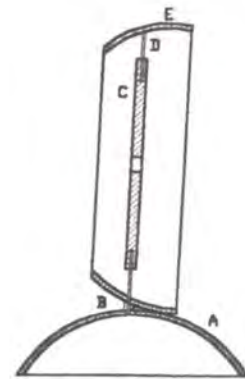
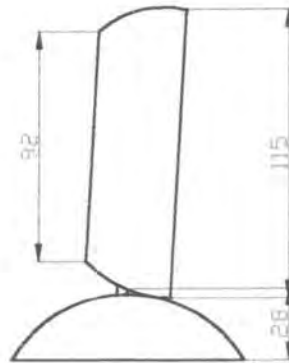
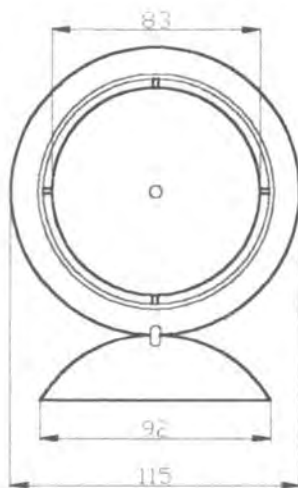

- A. BASE
- B. PASADOR
- C. TABLERO
- D. PASADORES DE COCO
- E. CARCAZA COCO

PIEZA: Relojes	REFERENCIA:	Esc (cm): 1:5 PL.
NOMBRE: Reloj de mesa y pared.	LÍNEA: Regalo	
OFICIO: Trabajo en coco	RECURSO NATURAL: Coco y subproductos (singa)	
TÉCNICA: Varias	MATERIA PRIMA: Secciones de coco de diferentes tamaños, lamina de madera.	

PROCESO DE PRODUCCION:
Se cortan las secciones de coco requeridas segun el diseño del reloj, incluyendo un casquete como base para el reloj de mesa.
Se corta el tablero del reloj en MDF y con singa (fibra subproducto del cocotero), se cubre la cara exterior adhiriendola con solución de caucho. El mecanismo se coloca en el tablero.
El tablero se sostiene dentro de la carcaza(corteza de coco) con puntillas o pasadores de coco que al mismo tiempo hacen de marcadores de hora.
El reloj de pared se utilizan los diametros mayores y se combina con una lamina de madera que puede cubrirse igualmente con singa.

OBSERVACIONES:
A la lámina de madera se le da el acabado aplicado en el candelabro.

RESPONSABLE: LUZ AMPARO PINTO MORENO	FECHA: Abril /2000
--------------------------------------	--------------------

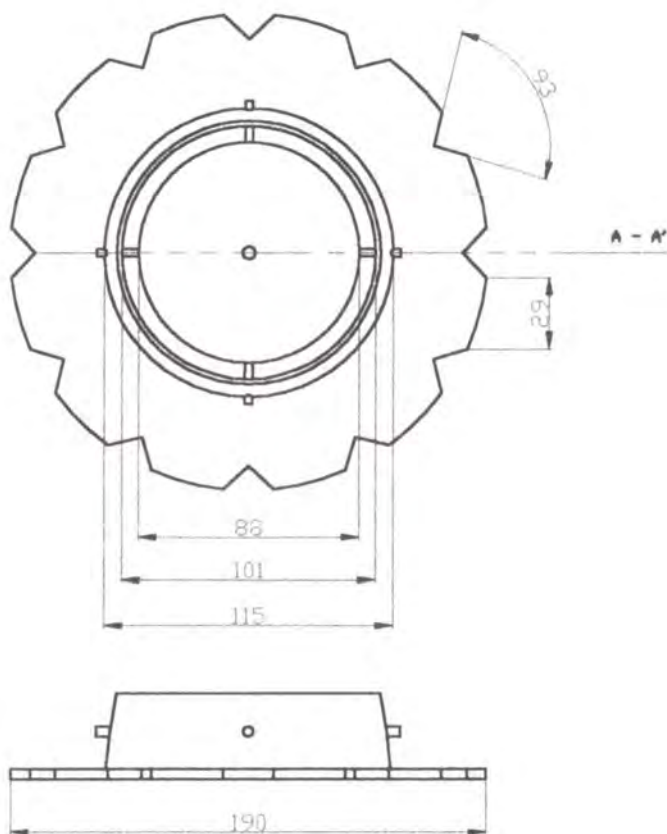

CORTE A-A'
A. TABLERO
B. CARCAZA DE COCO
C. LAMINA DE MADERA
D. MECANISMO
E. PASADORES DE COCO

FICHA DE PRODUCTO



PIEZA: Candelabro	LÍNEA:	ARTESANOS: Mario Cesar Guzman
NOMBRES: Candelabro	REFERENCIA:	Artesanías Bacota
OFICIO: Trabajo coco	ALTO(CM): 9 a 11 cm	DEPARTAMENTO: Sucre
TECNICA: Varias	DIAMETRO: mayor 8 cm -menor 4-5	LOCALIDAD: Tokí
RECURSOS NATURALES: Concha de coco	COLOR: Natural	VEREDA: Coveñas
MATERIA PRIMA: Secciones de coco diametros peq.,	CERTIFICADO HECHO A MANO SI <input type="checkbox"/> NO <input checked="" type="checkbox"/>	TIPO DE POBLACION: Rural

MERCADO OBJETIVO: Segmentos de clase media y alta	COSTO	PRECIO:
PRODUCCION/MES: 100	UNITARIO: \$ 7.700.00	UNITARIO: \$ 11.000.00
EMPAQUE:	P. MAYOR:	P. MAYOR: \$ 11.000.00
EMBALAJE:	EMPAQUE:	EMPAQUE:

OBSERVACIONES: ONES

RESPONSABLES: LUZ AMPARO PINTO MORENO FECHA: Abril 30/2000

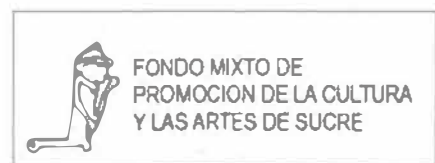

SISTEMA DE REFERENCIA 7 0 2 2 TIPO DE FICHA: REFERENTE(S) MUESTRA LÍNEA EMPAQUE

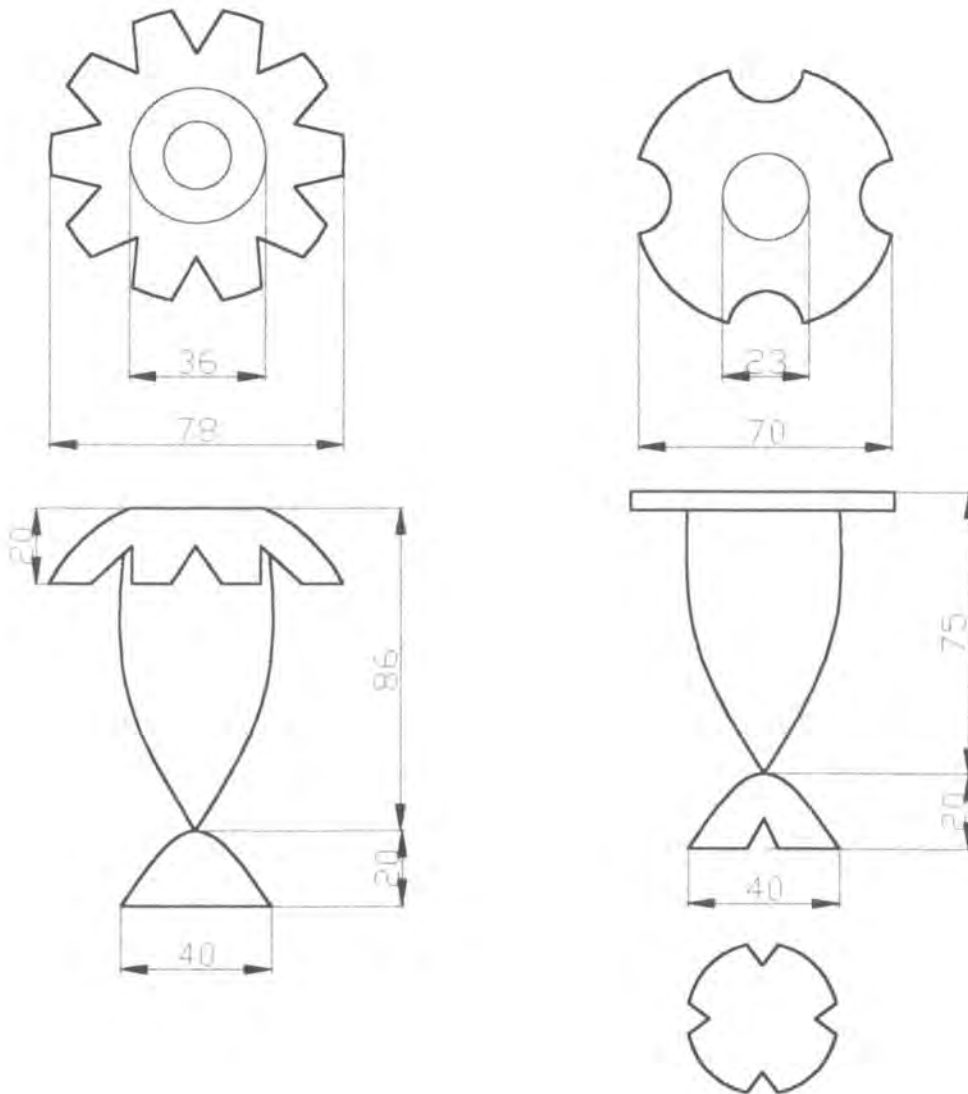

PIEZA: Candelabros	REFERENCIA:	Esc (cm): 1:3 PL. 1/1
NOMBRE: Candelabro copa y combinado con madera	LÍNEA: Ambientes	
OFICIO: Trabajo en Coco	RECURSO NATURAL: Concha de coco	
TÉCNICA: Varias	MATERIA PRIMA: Secciones de coco	

PROCESO DE PRODUCCION: Candelabro Copa
Se descapota y pule el coco para cortar la sección requerida. Se corta una sección de corteza de menor tamaño como base. Se traza el patrón de diseño en la sección de coco que se utiliza como tapa, se agrega la copa metálica y se une a la corteza con pegante. Luego se integra la base utilizando un pasador de madera reforzado con un alfiler.
Candelabro combinado
Se descapota y pule el coco para cortar la sección requerida. Se corta una sección de corteza de menor tamaño como base. Se traza el patrón de diseño sobre la lamina de madera, se corta con la caladora de mesa, se agrega la copa metálica y se une a la corteza con pegante. Luego se integra la base utilizando un pasador de madera reforzado con un alfiler.

OBSERVACIONES:
El casquete metálico puede remplazarse una pieza en aluminio o alpaca.
La madera se sello con gomalaca, y se le aplico tintilla color Roble Dorado y cera de abejas como acabado.

RESPONSABLE: LUZ AMPARO PINTO MORENO	FECHA: Abril /2000
--------------------------------------	--------------------

FICHA DE PRODUCTO



PIEZA: Candelabros	LÍNEA:	ARTESANOS: Mario Cesar Guzman
NOMBRES: Candelabro	REFERENCIA:	Artesanías Bacota
OFICIO: Trabajo coco	ANCHO (CM): ALTO(CM): 9-9.5	DEPARTAMENTO: Sucre
TECNICA: Varias	DIAMETROS: 8 cm. mayor 4cm. Menor (variables)	LOCALIDAD: Tolú
RECURSOS NATURALES: Concha de coco-madera	COLOR: Natural -madera tintillada	VEREDA: Coveñas
MATERIA PRIMA: 1/2 coco-madera en lamina de 5 mm. CERTIFICADO HECHO A MANO SI <input type="checkbox"/> NO <input type="checkbox"/>		TIPO DE POBLACION: Rural

MERCADO OBJETIVO: Segmentos de clase media y alta	COSTO	PRECIO:
PRODUCCION/MES: 100	UNITARIO: \$ 7.700	UNITARIO: \$ 11.000.00
EMPAQUE:	P MAYOR:	P MAYOR: \$ 11.000.00
EMBALAJE:	EMPAQUE:	EMPAQUE:

OBSERVACIONES:

RESPONSABLES: LUZ AMPARO PINTO MORENO FECHA: Abril 30/2000

SISTEMA DE REFERENCIA 7 0 2 TIPO DE FICHA: REFERENTE(S) MUESTRA LÍNEA EMPAQUE





FICHA DE PRODUCTO



PIEZA: Candelabro	LÍNEA:	ARTESANOS: Mario Cesar Guzman
NOMBRES: Candelabros	REFERENCIA:	Artesanías Bacota
OFICIO: Trabajo coco	ALTO(CM): 3.5 (5)	DEPARTAMENTO: Sucre
TECNICA: Varias	DIAMETRO: Mayor 7.5 Base entre 3.5-4	LOCALIDAD: Tolú
RECURSOS NATURALES: Concha de coco	COLOR: Natural	VEREDA: Coveñas
MATERIA PRIMA: Secciones de coco diámetros pco.	CERTIFICADO HECHO A MANO SI <input type="checkbox"/> NO <input checked="" type="checkbox"/>	TIPO DE POBLACION: Rural

MERCADO OBJETIVO: Segmentos de clase media y alta	COSTO	PRECIO:
PRODUCCION/MES: 100	UNITARIO: \$ 4.900.00	UNITARIO: \$ 7.000.00
EMPAQUE:	P. MAYOR:	P. MAYOR: \$ 7.000.00
EMBALAJE:	EMPAQUE:	EMPAQUE:

OBSERVACIONES: Reemplazar la copa metaliza por una de aluminio o plata.

RESPONSABLES: LUZ AMPARO PINTO MORENO FECHA: Abril 30/2000



FONDO MIXTO DE
PROMOCION DE LA CULTURA
Y LAS ARTES DE SUCRE

SISTEMA DE REFERENCIA 7 0 0 2 2 TIPO DE FICHA: REFERENTE(S) MUESTRA LÍNEA EMPAQUE

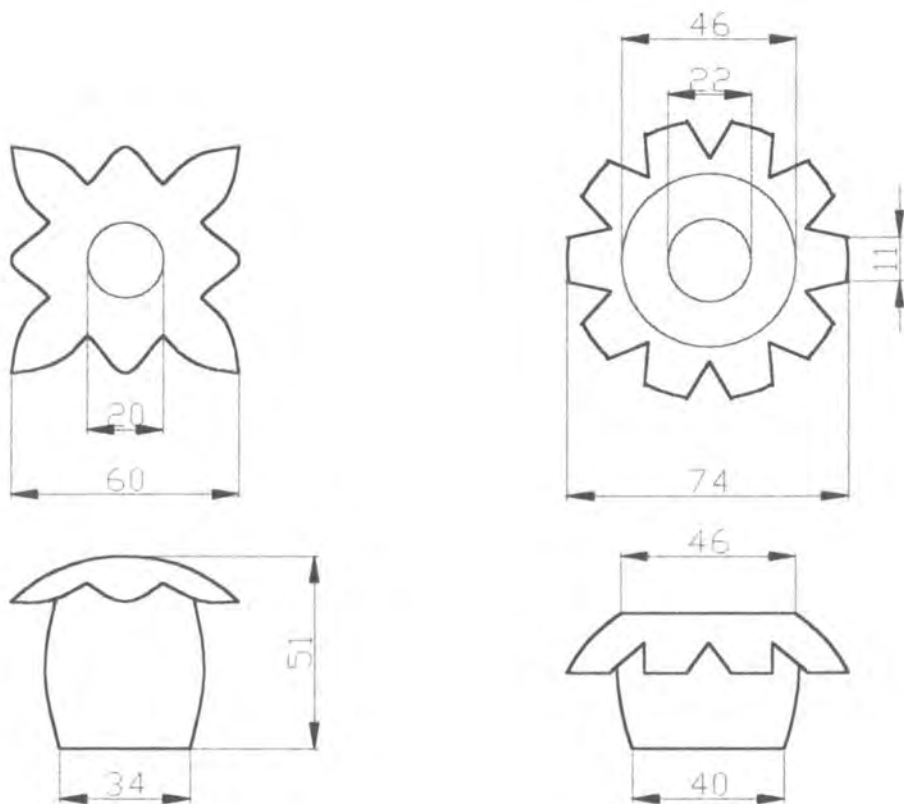

PIEZA: Candelabro	REFERENCIA:	Esc (cm): 1:5 PL. 1/1
NOMBRE: Candelabros sin base	LÍNEA: Ambientes	
OFICIO: Trabajo en Coco	RECURSO NATURAL: Concha de coco	
TÉCNICA: Varias	MATERIA PRIMA: Secciones de coco	

PROCESO DE PRODUCCION:
Se descapota y pule el coco para cortar la seccion requerida. Se corta una sección de corteza de mayor tamaño como tapa. Se traza y corta el patrón de diseño en esta sección y se acondiciona la copa metalica.
Se une a la otra sección con pegante. .

OBSERVACIONES:

RESPONSABLE: LUZ AMPARO PINTO MORENO	FECHA: Abril /2000
--------------------------------------	--------------------

FICHA DE PRODUCTO



PIEZA: Contenedor	LÍNEA: Mesa	ARTESANOS: Mario Cesar Guzman
NOMBRES: Pasaboquero	REFERENCIA:	Artesanías Bacota
OFICIO: Trabajo coco	ANCHO (CM): ALTO(CM):	DEPARTAMENTO: Sucre
TECNICA: Varias	DIAMETRO:	LOCALIDAD: Tolú
RECURSOS NATURALES: Concha de coco-madera	COLOR: Natural -madera tintillada	VEREDA: Coveñas
MATERIA PRIMA: ½ coco-madera en lamina de 5 mm.	CERTIFICADO HECHO A MANO SI <input type="checkbox"/> NO <input checked="" type="checkbox"/>	TIPO DE POBLACION: Rural

MERCADO OBJETIVO: Segmentos de clase media y alta	COSTO	PRECIO:
PRODUCCION/MES: 100	UNITARIO: \$ 5.600.00	UNITARIO: \$ 8.500.00
EMPAQUE:	P. MAYOR:	P. MAYOR: \$ 8.000.00
EMBALAJE:	EMPAQUE:	EMPAQUE:

OBSERVACIONES: Explorar nuevas posibilidades formales, cambiando la lamina de madera por aluminio, alpaca, plata u otros metales. Combinar con madera natural
 Hacer linea de contenedores con cocos de varios tamaños..

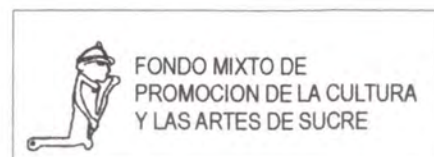

RESPONSABLES: LUZ AMPARO PINTO MORENO FECHA: Abril 30/2000

SISTEMA DE REFERENCIA 7 0 1 2 TIPO DE FICHA: REFERENTE(S) MUESTRA LÍNEA EMPAQUE

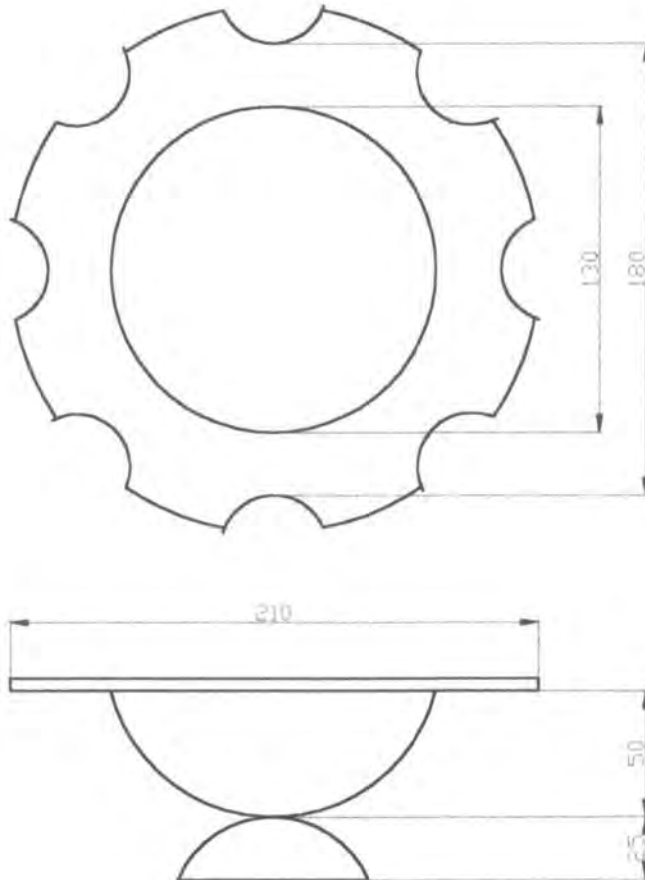

PIEZA: Contenedor	REFERENCIA:	Esc (cm): 1:5 PL. 1/1
NOMBRE: Pasaboquero - confitero	LÍNEA: Mesa	
OFICIO: Trabajo en coco	RECURSO NATURAL: Coco y madera	
TÉCNICA: Varias	MATERIA PRIMA: Secciones de corteza de coco y lámina de madera	

PROCESO DE PRODUCCION:
Se descapota y pule el coco para cortarlo por la mitad colocandolo en un soporte con eje.. Se extrae el contenido y se pule la parte interna. Se corta una sección de corteza de coco de menor tamaño como base. Se traza el patrón de diseño sobre la lamina de madera, se corta con la caladora de mesa y se se une a la corteza con pegante y con pasadores hechos con pequeñas tiras de coco pulidas con motor-tul.

OBSERVACIONES:
Al contenedor de coco se le aplico una capa de aceite de linaza como acabado y a la parte exterior de madera que no esta directamente en contacto con los alimentos se le aplico una base de gomalaca y y tintilla de aceite.



RESPONSABLE: LUZ AMPARO PINTO MORENO	FECHA: Abril /2000
--------------------------------------	--------------------

FICHA DE PRODUCTO



PIEZA: Empaque	LÍNEA:	ARTESANOS: Mario Cesar Guzman
NOMBRES: Bolsa	REFERENCIA: Bolsa flor	Artesanías Bacota
OFICIO: Trabajo coco	ANCHO (CM): 10.5 ALTO(CM): 20 LARGO: 6.5	DEPARTAMENTO: Sucre
TECNICA: Varias	DIAMETRO:	LOCALIDAD: Tolú
RECURSOS NATURALES: Singa (subproducto del cocotero)	COLOR: Natural	VEREDA: Coveñas
MATERIA PRIMA: Piezas de singa segun patrón	CERTIFICADO HECHO A MANO SI <input type="checkbox"/> NO <input checked="" type="checkbox"/>	TIPO DE POBLACION: Rural

MERCADO OBJETIVO: Segmentos de clade media y alta	COSTO	PRECIO:
PRODUCCION/MES: 100	UNITARIO: 1.750.00	UNITARIO: \$ 2.500.00
EMPAQUE:	P. MAYOR:	P. MAYOR: \$ 2.500.00
EMBALAJE:	EMPAQUE:	EMPAQUE:

OBSERVACIONES:

RESPONSABLES: **LUZ AMPARO PINTO MORENO** FECHA: **Abril 30/2000**

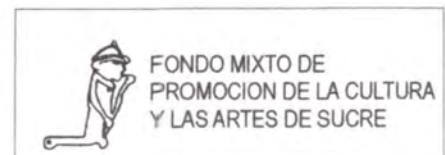

SISTEMA DE REFERENCIA 7 0 0 6 TIPO DE FICHA: REFERENTE(S) MUESTRA LÍNEA EMPAQUE



FICHA DE PRODUCTO



PIEZA: Empaque	LÍNEA:	ARTESANOS: Mario Cesar Guzman
NOMBRES: Bolsa	REFERENCIA: Bolsa broche	Artesanías Biacota
OFICIO: Trabajo coco	ANCHO (CM): 10.5 ALTO(CM): 15 LARGO: 6.5	DEPARTAMENTO: Sucre
TECNICA: Varias	DIAMETRO:	LOCALIDAD: Tolú
RECURSOS NATURALES: Singa (subproducto del cocotero)	COLOR: Natural	VEREDA: Coveñas
MATERIA PRIMA: Piezas de singa segun patrón, Coco	CERTIFICADO HECHO A MANO SI <input type="checkbox"/> NO <input checked="" type="checkbox"/>	TIPO DE POBLACION: Rural

MERCADO OBJETIVO: Segmentos de clase media y alta	COSTO	PRECIO:
PRODUCCION/MES: 100	UNITARIO: 1.750.00	UNITARIO: \$ 2.5010.00
EMPAQUE:	P. MAYOR:	P. MAYOR: \$ 2.5010.00
EMBALAJE:	EMPAQUE:	EMPAQUE:

OBSERVACIONES:

RESPONSABLES: LUZ AMPARO PINTO MORENO FECHA: Abril 30/2000

SISTEMA DE REFERENCIA 7 0 0 6 TIPO DE FICHA: REFERENTE(S) MUESTRA LÍNEA EMPAQUE



FONDO MIXTO DE
PROMOCION DE LA CULTURA
Y LAS ARTES DE SUCRE

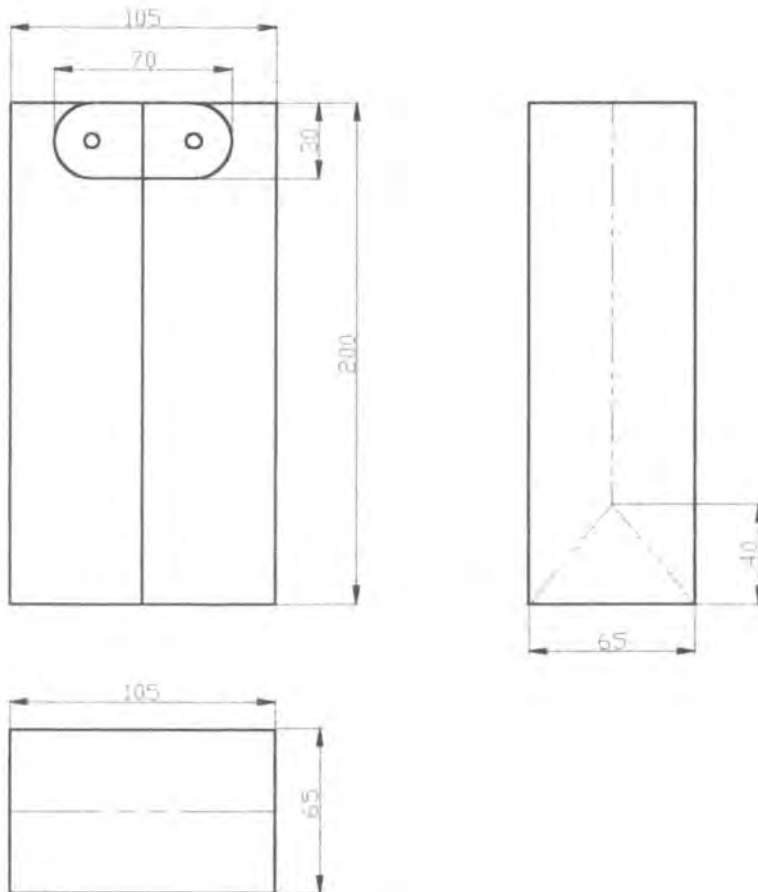

PIEZA: Empaques	REFERENCIA:	Esc (cm): 1:4 PL. 1/2
NOMBRE: Bolsa broche y bolsa sencilla decorada	LÍNEA: Empaques	
OFICIO: Trabajo en coco	RECURSO NATURAL: Subproducto de cocotero: Singa	
TÉCNICA: Varios	MATERIA PRIMA: Piezas de singa y retal de concha de coco	

PROCESO DE PRODUCCION:

Bolsa Broche
 Se miden y recorta las 3 piezas de singa requeridas. Una longitudinal que doblada determina el frente, la base, la parte de atrás y la tapa; además, dos piezas laterales que hacen de fuelle.
 Estas últimas se pegan a la base, habiendo reservado una pestaña de 1 cm. Se coloca un boton de coco, pegado y un hojal de fique.

Bolsa sencilla:
 Si la longitud de la singa lo permite se obtiene la pieza longitudinal completa o se arma en dos partes, dejando pestañas y pagando con solución de caucho. Igual procedimiento se hace con los fuelles.

OBSERVACIONES:

RESPONSABLE: LUZ AMPARO PINTO MORENO FECHA: Abril /2000

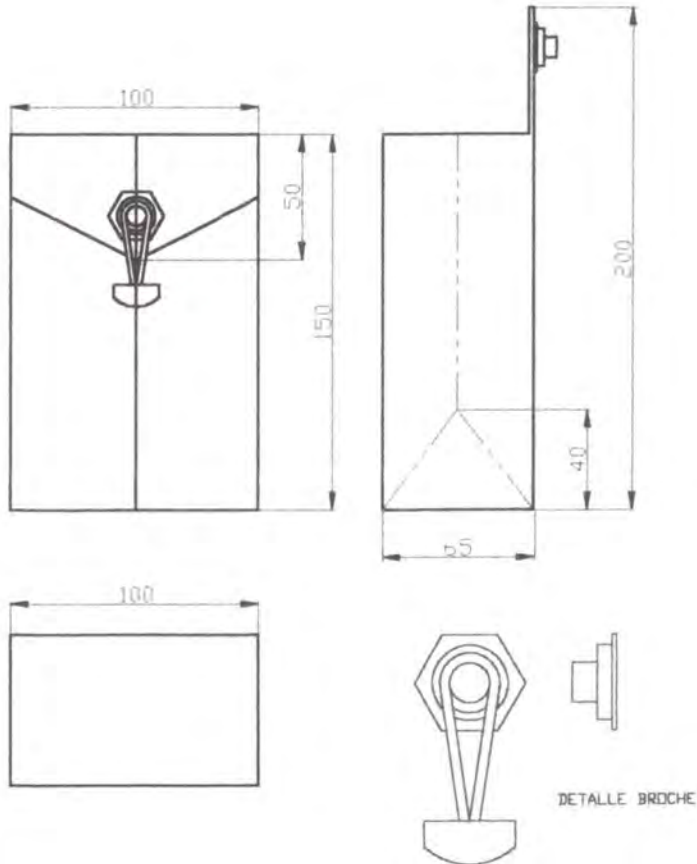

FICHA DE PRODUCTO



PIEZA: Muñeca	LÍNEA: Decorativa	ARTESANO: Cooperativa Multiactiva de Galeras.
NOMBRES: Angel	REFERENCIA:	DEPARTAMENTO: Sucre
OFICIO: Tejidos	ALTO (CM): 19	LOCALIDAD: Galeras
TECNICA: Varias	DIAMETRO: Variable	VEREDA:
RECURSOS NATURALES: Palma de Vino	COLOR: Natural	TIPO DE POBLACION: Urbana
MATERIA PRIMA: Hoja de palma	CERTIFICADO HECHO A MANO SI <input type="checkbox"/> NO <input type="checkbox"/>	

MERCADO OBJETIVO:	COSTO	PRECIO:
PRODUCCION/MES: 200	UNITARIO: 3.000.00	UNITARIO: 10.000.00
EMPAQUE: Bolsa de celofan	P. MAYOR: 3.000.00	P. MAYOR: 10.000.00
EMBALAJE:	EMPAQUE:	EMPAQUE:

OBSERVACIONES:

Muestra experimental para desarrollo de línea de muñecas decorativas.



FONDO MIXTO DE
 PROMOCION DE LA CULTURA
 Y LAS ARTES DE SUCRE

RESPONSABLES: LUZ AMPARO PINTO MORENO

FECHA: Abril 30/2000

SISTEMA
 DE REFERENCIA

7 0 2 0 1 2

TIPO DE FICHA:

REFERENTE(S)

MUESTRA

LÍNEA

EMPAQUE



INTRUCCIONES DE USO
 -Lave en seco o a mano con jabón suave.
 -No use blanqueador
 -Dejar secar a la sombra,

 Este producto esta elaborado en telar manual por las Artesanas comunitarias de Don alonso y Chocho, en el municipio de Corozal y Sincelajo Departamento de Sucre,

COLOMBIA



LOGOTIPO

PIEZA: Etiqueta para Hamaca	LÍNEA: Decorativa	ARTESANOS Asociación Regional de
NOMBRES: Asoartecp	REFERENCIA:	Artesanas Comunitarias Asoarteco
OFICIO: Tejeduria	ALTO (CM): 19	DEPARTAMENTO: Sucre
TECNICA: Varias	DIAMETRO: Variable	LOCALIDAD: Corozal
RECURSOS NATURALES: Hilaza de algodón	COLOR: Natural	VEREDA: Don Alonso
MATERIA PRIMA: Algodón	CERTIFICADO HECHO A MANO SI <input type="checkbox"/> NO <input checked="" type="checkbox"/>	TIPO DE POBLACION: Rural

MERCADO OBJETIVO:	COSTO	PRECIO:
PRODUCCION/MES:	UNITARIO:	UNITARIO:
EMPAQUE:	P. MAYOR:	P. MAYOR:
EMBALAJE:	EMPAQUE:	EMPAQUE:

OBSERVACIONES:
 Diseño de etiqueta y logosímbolo para las hamacas de. ASOARTECO, Don Alonso.

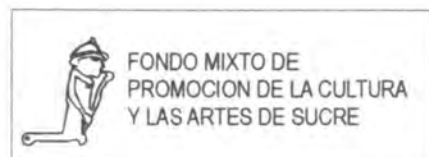

RESPONSABLES: LUZ AMPARO PINTO MORENO FECHA: Abril 30/2000

SISTEMA DE REFERENCIA 7 0 2 0 TIPO DE FICHA: REFERENTE(S) MUESTRA LÍNEA EMPAQUE

ANEXOS

BOCETOS PROPUESTAS DE DISEÑO

FICHAS CONTROL DE ASISTENCIA

Toldi (Su 10). Mariapalino

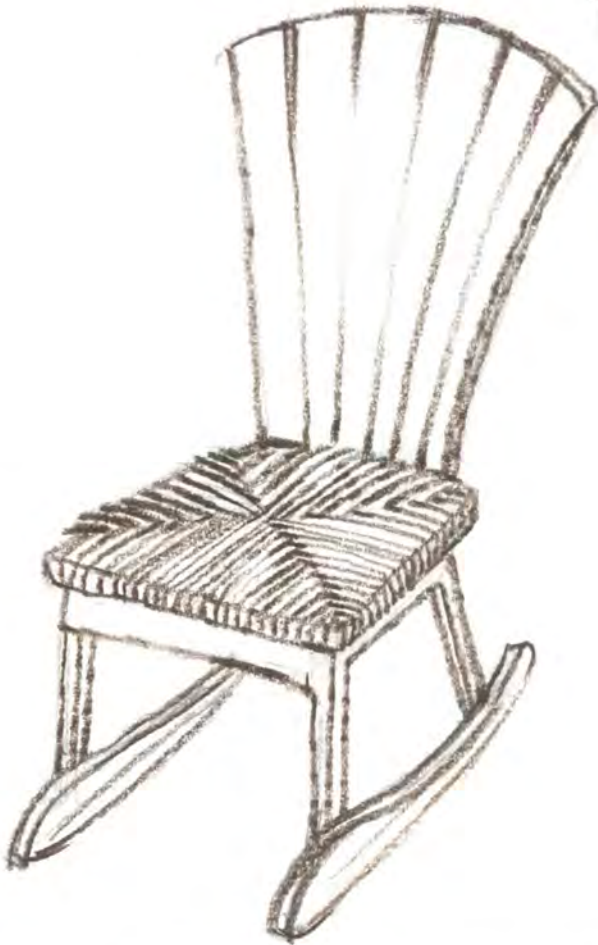
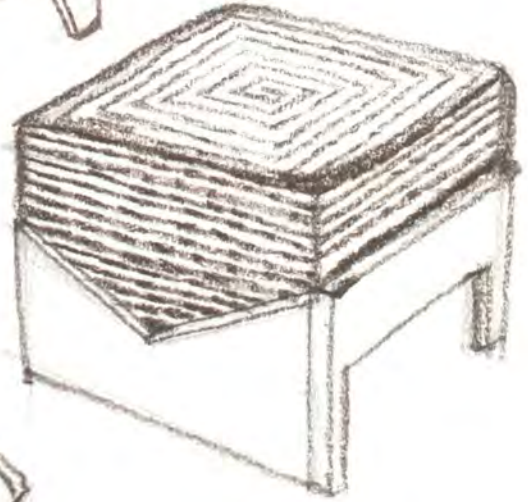

COMBINACION
MADERA-CESTERIA
SAMPUES

Vision Contemporánea de
muebles tradicionales.

LINEAS:

Puffs y Banquitos con base de
madera y cojin de fibra
natural.

Mecedora Maria Palitos para
niños con tapizado en Palma de
enea.

Colores ácidos en el tejido
junto con la versión de colores
tierra.



PROPUESTAS DE PRODUCTOS
ASESORIA DE DISEÑO DPTO. DE SUCRE
D.I LUZ AMPARO PINTO MORENO



Casad (Ca 11). Corralito



Tufano (B 10). Corralito



San Chealy (Eh 1). Casma

REFERENTES:
Andadores tradicionales para niños.

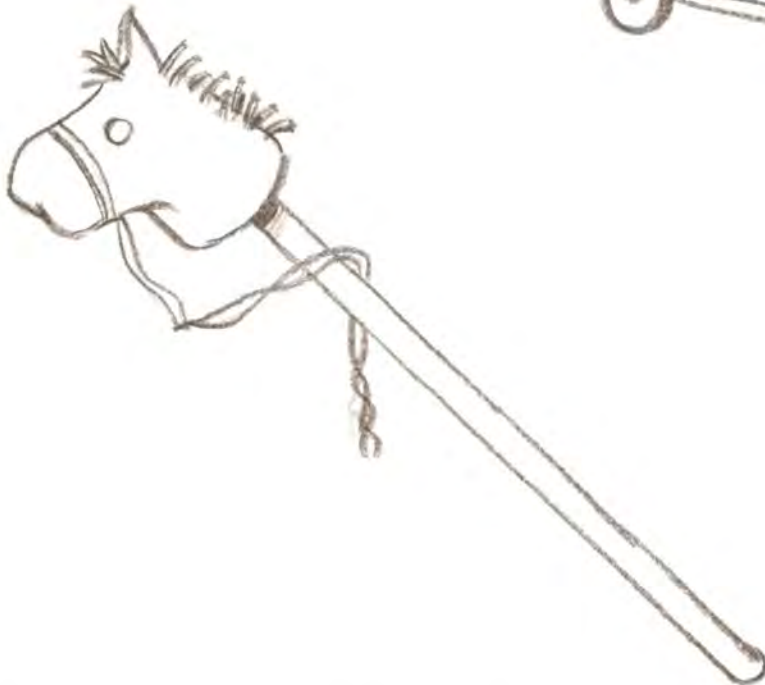
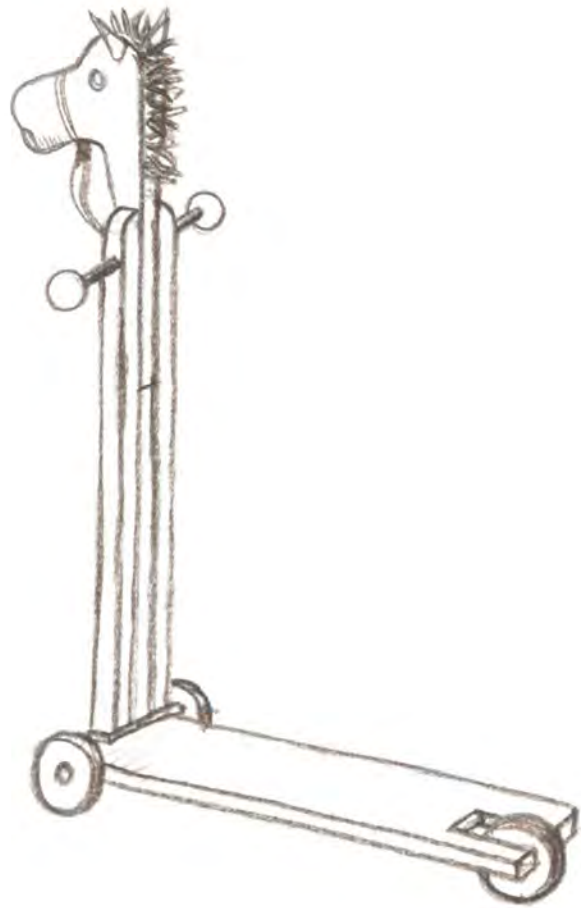

COMBINACION MADERA-
FIBRAS VEGETALES
(Iraca-Madera o Calceta-
Totumo).

Galeras-Sampues

LINEA DE JUGUETERIA

Basada en referentes
tradicionales y el burrito
costeño, característico de esta
zona.



PROPUESTAS DE PRODUCTOS
ASESORIA DE DISEÑO DPTO. DE SUCRE
D.I LUZ AMPARO PINTO MORENO

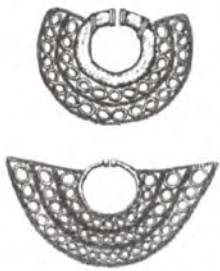

Referente.
Tejidos de filigrana
orfebrería Zenú



COMBINACIONES MADERA-
CESTERIA
(COLOSO-SAMPUES)
Calceta de Platano-palma de
Enea o enchama.
LINEA DE MESA: Basada en las
estructuras tejidas de la
orfebrería Zenu.
FRUTERO
SERVILLETERO
CANASTA PARA PAN
POSAVASOS
PORTACALIENTE



PROPUESTAS DE PRODUCTOS
ASESORIA DE DISEÑO DPTO. DE SUCRE
D.I LUZ AMPARO PINTO MORENO



COMBINACION
TOTUMO-MADERA
Galeras y/o Sampues
LINEA DE ACCESORIOS
(VARIOS)
Formas primarias que
combinan grabados en totumo
y calados en la madera.
LINEA:
FRUTERO
CALDELABRO
CENICERO
PASABOQUEROS



PROPUESTAS DE PRODUCTOS
ASESORIA DE DISEÑO DPTO. DE SUCRE
D.I LUZ AMPARO PINTO MORENO



Motivos precolombinos de fauna Zenú.

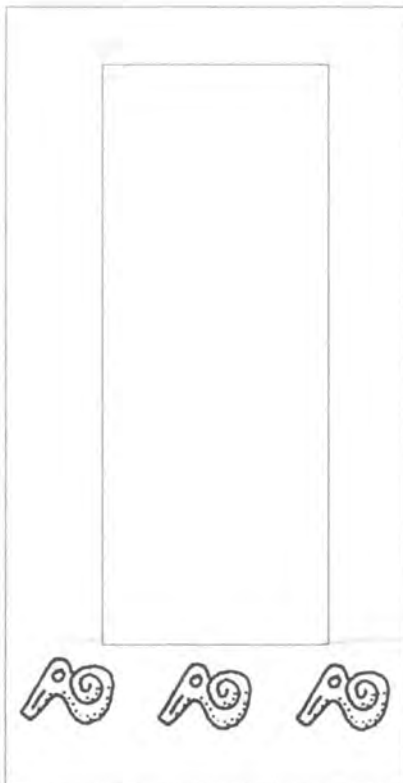
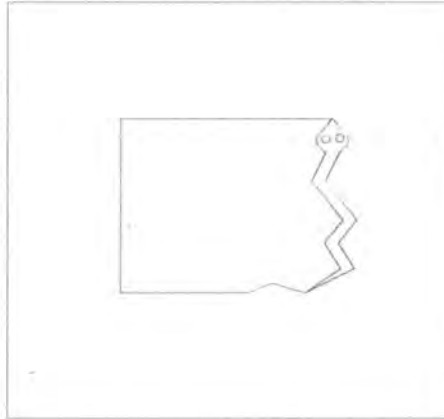

MADERA (TALLA)

SAMPUES

LINEA DE MARQUETERIA

Motivos de fauna del arte Zenú.

LINEA:

Espejo para recibidor con cenefas talladas y/o caladas.

Portaretratos con talla.



PROPUESTAS DE PRODUCTOS
ASESORIA DE DISEÑO DPTO. DE SUCRE
D.I LUZ AMPARO PINTO MORENO

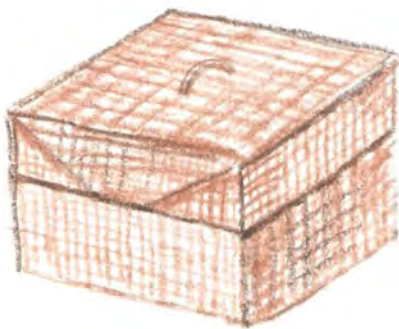
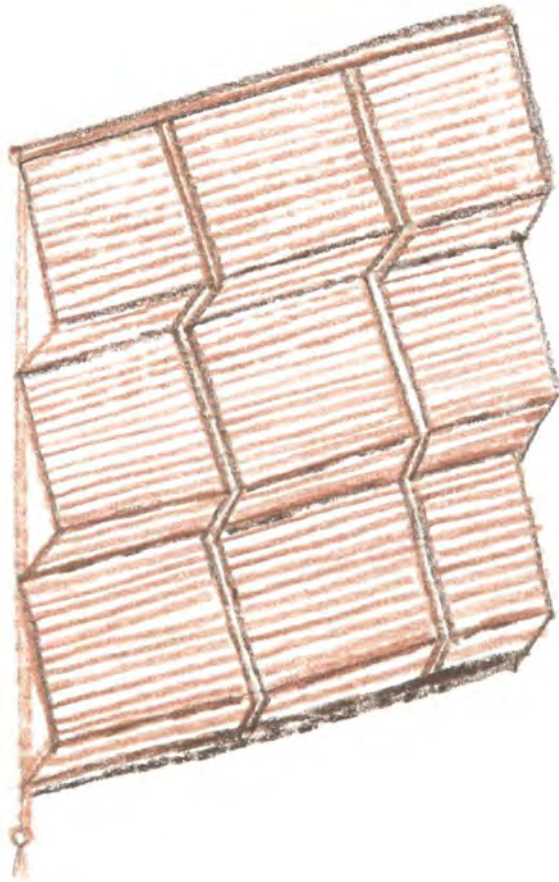

TEJEDURIA-MADERA
(Palma de vino-guaduilla)

GALERAS

PRODUCTOS:

BAMBULITA PLEGABLE basada en la
esteras de palma tradicionales.

CAJAS Y CONTENEDORES

Posible rediseño de asesoría de
Diana Franco.



PROPUESTAS DE PRODUCTOS
ASESORIA DE DISEÑO DPTO. DE SUCRE
D.I LUZ AMPARO PINTO MORENO