

MINISTERIO DE DESARROLLO ECONOMICO
ARTESANIAS DE COLOMBIA
UNIDAD DE DISEÑO



ASESORIA EN ETAPA II DE PRODUCCION DE PRODUCTO, EN LOS OFICIOS DE
TALLA EN MADERA Y CESTERIA EN LA COMUNIDAD DE CASCO URBANO DE
MITU Y WIRABAZU, DEPARTAMENTO DE VAUPES, REGIONAL ORINOQUIA.

COOPERACION DEL SERVICIO NACIONAL DE APRENDISAJE SENA Y
CORPORACION PARA EL DESARROLLO DE LA MICROEMPRESA.

ANDREA VICTORIA CURREA VARELA
DISEÑADORA INDUSTRIAL

SANTAFE DE BOGOTA, FEBRERO 2000



Ministerio de Desarrollo Económico

artesanías de colombia

S.a.

CECILIA DUQUE DUQUE
GERENTE GENERAL

ERNESTO BENAVIDES
SUBGERENTE ADMINISTRATIVO

LUIS JAIRO CARRILLO
SUBGERENTE DE DESARROLLO

NEVE HERRERA
COORDINADORA REGIONAL ORINOQUIA

LYDA DEL CARMEN DIAZ
DIRECTORA UNIDAD DE DISEÑO

RESPONSABLE DEL PROYECTO
ANDREA VICTORIA CURREA VARELA. D.I

TABLA DE CONTENIDO

INTRODUCCION

1. ANTECEDENTES

- 1.1 Historia de la asesoría incluyendo profesionales a cargo
- 1.2 Cual es la línea diseñada, que piezas se aprobaron para la etapa de producción y porque.
- 1.3 Evaluación interna y externa de las muestras
- 1.4. Que se aprobó a nivel de diseño
- 1.5 Que se aprobó a nivel comercial

2 ANALISIS DE MUESTRAS DE DISEÑO Y PRODUCCION

- 2.1 Aspectos formales: proporción, calidad, color, precio.
- 2.2 Cambios en la sustentación de la propuesta
- 2.3 cambios en la propuesta (específicos por pieza y por línea)
- Fichas técnicas de producto, de las muestras, como referentes y de los prototipos como muestras.

3. PRODUCCION

- 3.1 Planteamiento de esquema productivo Dificultades existentes y soluciones
- 3.2 proceso de producción
- 3.3 capacidad de producción
- 3.4 Costos de producción
- 3.5 Control de calidad
- 3.6 Proveedores
- 3.7 Fichas técnicas de dibujo y planos técnicos definitivas para producción.

4. COMERCIALIZACION

- 4.1 Mercados sugeridos
- 4.2 Propuesta de marca, etiqueta y sello de identidad.
- 4.3 Propuesta de empaque
- 4.4 Propuesta de embalaje

CONCLUSIONES

REFERENCIAS BIBLIOGRAFICAS

INTRODUCCION

La experiencia de en el Departamento de Vaupes a tenido continuidad en el trabajo, Esta nueva visita a la población de Wirabazu tuvo el objetivo de realizar la segunda etapa de producción de las tablas pictograma y la primera etapa de producción de bandejas y cofres, realizando los ajustes respectivos a nivel de estructura del tejido de cada una de las bandejas y manejando tamaños un poco más grandes. Los resultados no fueron los mejores y fueron pocos ya que las condiciones de orden publico son bien dificiles. En el casco urbano se realizo la II etapa de producción de candelabros y tablas en palo sangre con el señor Agustín Vasquez. Se realizo un pedido comercial en ambas comunidades.

La tensión de las comunidades, los peajes por parte de la guerrilla en el rio, el secuestro y muerte de profesores y de indígenas, la elaboración de trincheras y el miedo a tomas guerrilleras anunciadas, dificulto la toma de fotografías y el desarrollo normal de las actividades y disminuyo la capacidad para lograr los objetivos a cabalidad.

1. ANTECEDENTES

1.1 Historia de la asesoría incluyendo profesionales a cargo

Las asesorías más recientes prestadas por Artesanías de Colombia en el Vaupes han sido en rescate y desarrollo de producto en las comunidades del Casco urbano trabajando con el Señor Agustín Vasquez, en la Comunidad de Wirabazu y en la Comunidad de Acaricuara. En este trabajo se realizó una actividad de rescate de elementos culturales, a partir de estos se elaboró las líneas de productos, como resultado existe un informe que sustenta el trabajo de la Diseñadora Industrial Andrea Victoria Currea Varela quien ejecutó el proyecto en Mayo de 1997.

Posteriormente se realizó otra asesoría para el desarrollo de procesos productivos de las propuestas iniciales donde se redimensionaron y se realizaron ajustes pertinentes. Este trabajo se sustenta con un informe de producción presentado en enero 1998 con existencia en Cendar.

Se realizó una tercera visita con el objetivo de realizar desarrollo de nuevos productos en la comunidad de Wirabazu, en esta visita se realizaron los cofres y bandejas para servir. Además se visitó la comunidad de Yapu donde se realizó rescate de tios de cerámica y de pintura tradicional, se trabajó en el acabado del banco tucano. Estos contenidos se sustentan con el informe escrito presentado por la diseñadora Andrea Currea Varela diseñadora de la unidad de diseño santafé de Bogotá en septiembre de 1999 informe con existencia en el Cendar.

La última visita se realizó en marzo del 2000 para realizar ajustes en la producción y realizar un pedido comercial, la sustentación es el presente informe.

1.2 Cual es la línea diseñada, que piezas se aprobaron para la etapa de producción y porque.

- Línea de candelabros y tablas portacalientes en palo sangre Artesanos Agustín Vasquez e hijos
- Línea de tablas pictogramas artesanos comunidad de Wirabazu
- Línea de cofres o contenedores en el oficio de talla en madera Artesanos comunidad Wirabazu
- Línea de bandejas en el oficio de talla en madera y cestería. Artesanos comunidad Wirabazú

Las líneas mencionadas tuvieron la aprobación en las áreas de gerencia, diseño y comercial por los siguientes aspectos:

Cada línea propuesta contiene un carácter especial por su significación y por la importancia que el artesano le imprime a cada pieza elaborada. Porque se condensa en ellos la transformación en el tiempo de conocimientos milenarios como los procesos de la yuca y como las figuras míticas presentes en la mirada de los ancianos en sus ceremonias.

Por sus buenos niveles competitivos en el mercado internacional como nacional. Por los materiales utilizados de gran riqueza nacional.

1.3 Evaluación interna y externa de las muestras

Línea de tablas para el comedor talladas en madera como superficie de recipientes calientes o como centro de mesa.

Esta línea de tablas maneja en cada una, un pictograma tradicional tallado en su superficie. En los casos de tabla Venado, Escarabajo, Ranita se maneja la línea formal de la figura para como contorno de la tabla. En las tablas Sunucucu, Yurema Y Güio

El contenido esencial que manejan los pictogramas escogidos es muy amplio en sentido simbólico y cada uno posee una fuerza especial para quien le interviene.

Poseen en conjunto una historia al rededor de la Comunidad Indígena, se utilizaban como pinturas de mascararas en ceremonias, otros se pintaban en las columnas de las malocas, pero todos ellos representan animales del entorno natural y/o son la historia del origen de alguno de ellos o de la misma creación de universo.

Propuesta Casco Urbano

Línea de candelabros y tablas para el comedor, en madera mirapiranga o palo sangre utilizando la técnica de talla; con el artesano Agustín Vázquez.

Primer grupo Escama de pez

Para el candelabro como para la tabla se trabaja sobre la representación mítica de la culebra y del pez, se reconoce con rayas y con el manejo de la escama.

Para el candelabro se juega bajo las figuras del pez, se maneja bajo y alto relieve construyendo un movimiento para simular la escama y dar a su vez una alternativa de trabajo en talla al artesano.

Su forma incluye un prisma que concentra la fuerza central del candelabro y alberga una vela, este descansa sobre un marco que transforma bajo la técnica la figura del pez central y genera una figura unida y lineal que se maneja sobre cada lado del marco, este alberga en cada esquina una vela. Capacidad para albergar tres velas. Tamaño se manejan dimensiones de 8 cm x 11 cm, para el prisma y 13 cm x 13 cm para el marco.

La tabla maneja el pictograma como dibujo tallado sobre superficie rectangular esta forma es cómoda para la ubicación del recipiente y es fácil de cortar en este tipo de madera.

Su tamaño ubica dimensiones de 45.5 cm x 20 cm.

Segundo Grupo Pinta

Esta figura corresponde a la pinta de algunos animales que el indígena conoce y que a través de la alucinación del paye se conforma.

Los diseños involucran la figura para el candelabro como volumen, para la tabla como dibujo tallado en la superficie este pictograma en el candelabro se separa para sugerir posibilidades de espacio y ubicación donde el usuario sea participe de la obra porque aquí cada elemento constituye una función utilitaria pero como esencia permanece una función universal creadora por esto el diseño quiere resaltar y mantener vivo la historia de figuras vivas y llenas de historia.

El tamaño se plantea bajo dimensiones que permitan albergar tres velas, y sea cómodo para ubicarle sobre una mesa. 6 cm de ancho x 5.5 de alto x 26 de largo.

La tabla incluye la figura completa y se genera relieves permitiendo traspasar la madera y así sugerir otra superficie como fondo.

Se quiso trabajar el diseño con otra posibilidad de tamaño donde se pueda colocar recipientes más pequeños y se entrelace con el tamaño del candelabro. 10 cm ancho x 26 cm largo.

El tercer grupo Espiral

Maneja formalmente para el candelabro la figura del pictograma constituida en volumen, se configura inicialmente sobre una voluta o espiral de donde se desprende una sección lineal y longitudinal y se confronta con una igual pero en sentido contrario,

al crear una atmósfera espacial entre estas dos se involucra el espacio para que descansen las velas.

La tabla esta constituida por la talla de la figura, manejando un bajorrelieve sobre la superficie, siempre sobre el predominio de un solo nivel general que permite colocar cómodamente el recipiente.

Maneja la misma figura con una voluta que inicia y da origen a una línea que termina sobre el inicio de una voluta igual. Esta se confronta con una igual. El manejo de la sección predomina para la proporción general en peso tamaño y constitución formal del diseño.

tamaño

Se manejan dimensiones de 45 cm de largo x 25 cm de ancho y 2.5 cm de alto tamaño suficiente para poder cumplir a cabalidad con su función y proponer nuevas alternativas en la ubicación de los recipientes. y en la ubicación de la tabla sobre la mesa el tamaño también se establece bajo las medidas de varias mesas de comedor con dimensiones así:

redonda : 2 mts

Color

El color se maneja para los tres grupos sobre la veta y tono natural de la madera mirapiranga que es rojizo y funciona muy bien para permitir el juego de brillo y opacidad. Comunidad Wirabazu

Líneas de diseño Cofres Güio y Bandejas para servir

Para el diseño de la propuesta se realizó una lectura de las anotaciones de recorridos anteriores por las comunidades del río donde se percibió los procesos para la fermentación y cocción de la yuca, así mismo el manejo de grandes troncos de madera para la constitución del elemento comunicador de la selva, El Manguare. El ideal era lograr un producto con toda la carga cultural singular depurada por casi por 2 años de lectura tanto en libros como vivida en las experiencias de la comisión, pero con una aplicación hacia un objeto atractivo y útil para nuestra cultura. Se quiso hilar estos cofres con el proceso anterior, como segunda aproximación a las figuras de los güios: animal - símbolo de gran importancia como progenitor del mundo; viviente en los grandes ríos y caños de la selva y temido y respetado por el hombre de la cultura indígena Vaupense. Ya que las figuras poseen un contenido grande en líneas se extrajo algún fragmento de cada una de ellas y se trabajó dándole un carácter tridimensional a estas líneas dedicando días a imaginar y construir con los talladores las formas que le podrían suceder a su constitución bidimensional primaria. Se elaboró una línea de tres cofres tallados y una línea de bandejas para servir en cestería retomando el tejido del canasto Maku, el cual es de gran destreza entre las mujeres de la comunidad y los recortes de madera que sobraron del proceso anterior. Todos los resultados han sido expresión de una investigación a priori y se ha trabajado sobre la confianza, participe de los artesanos conmigo y de mi expresión humana hacia ellos. Finalmente se proponen las líneas contando con unas tendencias de mercado que ayudaron a focalizar su funcionalidad.

1.4. Que se aprobó a nivel de diseño

1.5 Que se aprobó a nivel comercial

En las Línea de candelabros y tablas portacalientes en palo sangre Artesanos Agustín Vasquez e hijos. Línea de tablas pictogramas artesanos comunidad de Wirabazu, Línea de cofres o contenedores en el oficio de talla en madera Artesanos comunidad Wirabazu, Línea de bandejas en el oficio de talla en madera y cestería. Artesanos comunidad Wirabazu se aprobó lo siguiente:

Para la etapa de producción se aprobaron todas las piezas, en el ámbito de diseño se evaluó el contenido Formal, funcional y material, encontrando que la línea tenía un aporte significativo para continuar su desarrollo productivo. Su novedoso contenido pictográfico y el manejo tridimensional de la figura fueron elementos que sustentaron el aporte.

En el ámbito comercial se evaluó la capacidad de los objetos para abrir nuevos mercados, su contenido de gran riqueza cultural, y el valor de la materia prima en el caso de los objetos elaborados en palo Sangre. También se evaluó la capacidad proyectil y evolutiva de las propuestas.

2. ANÁLISIS DE MUESTRAS Y PROTOTIPOS DE DISEÑO

2.1 Aspectos Formales, proporción, calidad, color y precio

Proporción : en este punto las piezas correspondientes a bandejas en madera y bejuco necesitaban ajustes en sus medidas y en general trabajarlas en un tamaño mayor. Para la línea de tablas pictograma se puede optar por tamaños medianos y grandes en sus dimensiones pues la respuesta del mercado a sido variada.

La Calidad en cuanto acabados y materia prima en las muestras de diseño fue bueno, se mejoró el tejido, realizando pruebas con tejidos mas tupidos para ser aplicados en el diseño de cada una de las bandejas, utilizar remates de tejido mas seguros y pulidos.

La madera en las tablas pictogramas se planteo cambiar por una mas dura pero esto va de la mano con los recursos que se encuentran en la comunidad y las limitantes para encontrar maderas duras en tablas de dimensiones tan exactas.

Precio:

En Cuanto los precios de cada producto se retomaron los precios establecidos para los pedidos oscilando entre \$20000 y \$25000 cada producto incluyendo en este el gasto del envi o dependiendo de la distancia en que se encuentra cada comunidad.

2.2 cambios en la sustentación de la propuesta

No hubo cambios.

2.3 Cambios en la propuesta:

Línea Tablas Superficie 6/6

Propuesta Wirabazú

No hubo ningún cambio (mirar informe etapa de producción enero1998)

Línea Candelabros y Tablas Tres Dúos

Casco urbano Agustín Vasquez e hijos

Sé continuo insistiendo en la manera como se debe manejar, secar, y cortar la madera para solucionar problemas de rotura, al llegar los prototipos a la ciudad de Bogotá. A nivel formal el único cambio es en la tabla con nombre escama de pez, que se corta por la mitad para ser más funcional y versátil sobre la mesa.

Propuesta Virabas

Línea Cofres pictograma

No hubo ningún cambio en la propuesta.

Línea bandejas para servir

Se reforzó el tejido y la sujeción de este a la estructura de madera de la bandeja, se redimensiona trabajando tamaños más grandes.

3 PRODUCCION

3.1 Planteamiento de esquema productivo Dificultades existentes y soluciones

La dificultad más grande para la producción es que el artesano no tiene la visión comercial de una producción, por esto sus tiempos de trabajo no le permitirán nunca generar un pedido bajo los tiempos y normativas que se manejan en Bogotá. Esto es muy importante entenderlo. Por otro lado las comunicaciones son difíciles por las distancias y las condiciones de vida. Los traslados son largos y costosos esto implica quedarse esperando el pedido por tiempos indeterminados puesto que no hay teléfonos en las comunidades. La falta de herramientas y de espacios de trabajo es otro factor de segundo grado, sumado a la tensión que viven las comunidades en el Vaupes por tomas guerrilleras o enfrentamientos con el ejército.

3.2

Proceso de producción Línea tablas pictograma comunidad Wirabazu se deben tener en cuenta los pasos siguientes para la elaboración de las piezas:

- Definición de recursos

Material - Materia prima: Madera preferiblemente semi dura o dura.

Herramientas y materiales: Gubias, formones, buriles, diferentes tamaños, cuchillos, piedra para afilar o esmeril, lija de agua diferentes números (pegarlas sobre superficies planas), serrucho, cepillo, prensa, martillos de madera, pegante (colbón y super wonder), lápices, papel, borrador.

Pinceles y Tintes vegetales si las tablas se van a pintar.

Artesanos : seis artesanos indígenas talladores.

- Copia en papel de los pictogramas al tamaño requerido. (cada uno diferente en su motivo)
- Afilado de herramientas.
- Consecución materia prima. : se puede aserrar o comprar ya lista por piezas de 0.25mts de ancho por 3.0 mts de largo.
- Corte de la materia prima en seis tablas rectangulares según dimensiones (ficha técnica).
- Cepillar cada tabla por lado y lado.
- Delinear con exactitud y en lápiz los puntos de corte para realizar las patas o puntos de apoyo de las tablas que así lo requieren.
- Cortar y desbastar para obtener los puntos de apoyo. (Verificar que no halla movimiento o baile al colocar la tabla sobre una superficie lisa).
- Pegar con colbón el papel con el respectivo pictograma sobre la tabla por la superficie plana. (La plantilla).
- Establecer posibilidades de corte y tallado del pictograma, realizar ensayos en una tabla cualquiera para verificar que las herramientas tengan buen filo y darse una idea de como quedaría el dibujo, jugar con alto y bajo relieve.
- Hacer un plan de trabajo sobre el inicio y consecución del tallado sobre la tabla, establecer las prioridades de elaboración de menor a mayor complejidad.

- Escoger y tener lista o a la mano la herramienta que se requiere para hacer el corte elegido, esto disminuye el tiempo y elimina movimientos innecesarios. Si las herramientas son pocas para el grupo se pueden unir varias mesas y colocar las herramientas en el centro.
- Iniciar el corte desbastando suave y despacio. Ojalá se le dé un perfecto terminado en aristas y bordes. (Es más difícil arreglar)
- Afilar continuamente la herramienta, una buena afilada permite mejor acabado y mayor rendimiento.
- Perfeccionar cortes donde sea necesario.
- Empezar a lijar con lija de agua No 80 o 120 según lo permita la madera. Es importante lijar parejo y con la fibra de la madera, deslizar la superficie plana con la lija suavemente. Con esto se desbasta los nudos grandes o arrugas que no fue posible quitar con el cepillo lijar por lado y lado de la tabla.
- Lijar con lija de agua No 220 o 280, pulir canales superficies y borde teniendo cuidado de no redondear o cambiar el filo o dirección original de la talla.
- Repetir lijado por canales y superficies con lijas No 400 o 600, esto permite que la superficie quede suave y terminada.
- Lijar siempre por lado y lado.
- limpiar muy bien con agua los pinceles
- alistar los colores que se requieren para la figura tallada
- Iniciar a pintar solo en el bajorrelieve donde vayan los colores más suaves dejar secar lo suficiente, Cuando este totalmente seco aplicar los colores fuertes y dejar secar muy bien, por ultimo aplicar el color negro. (Es importante aplicar color por color dejar secar cada uno para aplicar el otro y lavar muy bien el pincel cuando se vaya a cambiar de color
- Si la etiqueta esta lista se le coloca y se da por terminado el objeto.
- Empaque
- Embalaje

Proceso de Producción línea tablas y candelabros tres dúos Comunidad Casco Urbano
Para el grupo de candelabro tabla se estableció los siguientes pasos para su producción:

- Definición de recursos

Material - Materia prima: Madera preferiblemente semi dura o dura.

Herramientas y materiales: Gubias, formones, buriles, diferentes tamaños, cuchillos, piedra para afilar o esmeril, lija de agua diferentes números (pegarlas sobre superficies planas), serrucho, cepillo, prensa, martillos de madera, pegante(colbón y super wonder), lápices, papel, borrador.

Pinceles y Tintes vegetales si las tablas se van a pintar.

Artesanos :Leonardo Vázquez, Agustín Vázquez

- dibujar el diseño a tallar sobre papel (plantilla)
- Afilado de herramientas.
- Consecución materia prima. : se compra ya por piezas de diferentes tamaños no existe una medida especifica, esta madera viene muy irregular puesto que es de un tronco caído.
- Corte de la materia prima según dimensiones (ficha técnica).
- Cepillar muy bien cada tabla por lado y lado.
- Delinear con exactitud y en lápiz los puntos de corte para realizar el diseño de cada candelabro y de cada tabla.
- Iniciar el trabajo siempre con los cortes que requieren segueta, serrucho, y que le den la configuración formal a la pieza.

- Pegar con el papel con el respectivo pictograma sobre la tabla por la superficie plana.
- Establecer posibilidades de corte y tallado del diseño, realizar ensayos en una tabla cualquiera para verificar que las herramientas tengan buen filo y darse una idea de como quedaría el dibujo, jugar con alto y bajorrelieves.
- Hacer un plan de trabajo sobre el inicio y consecución del tallado sobre la tabla, establecer las prioridades de elaboración de menor a mayor complejidad.
- Escoger y tener lista o a la mano la herramienta que se requiere para hacer el corte elegido, esto disminuye el tiempo y elimina movimientos innecesarios. Si las herramientas son pocas para el grupo se pueden unir varias mesas y colocar las herramientas en el centro.
- Iniciar el corte desbastando suave y despacio. Ojalá se le dé un perfecto terminado en aristas y bordes. (Es mas difícil arreglar)
- Afilar continuamente la herramienta, una buena afilada permite mejor acabado y mayor rendimiento.
- Ubicar que la pieza terminado corresponda con el diseño establecido.
- Perfeccionar cortes y formas donde sea necesario.
- Construir piezas de fijación o soporte determinados para el optimo funcionamiento y terminado he incluirlas en la pieza.
- Terminar detalles de tallado sujeción y brillo.
- Empezar a lijar con lija de agua No 80 o 120 según lo permita la madera. Es importante lijar parejo y con la fibra de la madera, deslizar la superficie plana con la lija suavemente. Con esto se desbasta los nudos grandes o arrugas que no fue posible quitar con el cepillo lijar por lado y lado de la tabla.
- Lijar con lija de agua No 220 o 280, pulir canales superficies y borde teniendo cuidado de no redondear o cambiar el filo o dirección original de la talla.
- Repetir lijado por canales y superficies con lijas No 400 o 600, esto permite que la superficie quede suave y terminada.
- Lijar siempre por lado y lado.
- Brillar con cumare.
- Si la etiqueta esta lista se le coloca y se da por terminado el objeto.
- Empaque.
- Embalaje

Proceso de producción línea cofres y bandejas

Comunidad WIRABAZÚ

Una vez recogida la madera se corta las piezas según dimensiones del dibujo con serrucho, luego de esto se inicia el tallado con ayuda de formones, sujetando muy bien la pieza contra la mesa. Poco a poco se le da apariencia formal y se talla por ultimo los detalles del pictograma güio en la superficie del cofre. Se lija muy bien toda la pieza con lijas de diferentes números, se le da brillo con cumare y se pinta con barro previamente mezclado con resina.

Para las bandejas el proceso inicia con la consecución del bejuco Yare, este se debe pelar y cortar por mitades o por cuartos a lo largo, podemos humedecerlo si se quiere para lograr un tejido más parejo y poderlo realizar suavemente. Los talladores cortan las piezas de madera según el dibujo y ensamblan unas con otras para darle estructura al tejido.

Una vez con la estructura en madera, las mujeres deben continuar el oficio del tejido que unirá las piezas de madera en algunos casos y en otros solo será el elemento que sirva de superficie para constituir la bandeja.

El tejido debe ser uniforme, y se debe colocar un alma como soporte del mismo, puede ser un bejuco interno completo el cual se forrara por el tejido.

Las piezas de madera serán talladas con motivos representativos y pintadas con los colores que indique Ismael Ramírez paye de la comunidad.

3.3 Capacidad de producción

Capacidad de producción comunidad Wirabazu

PRODUCTO	TIEMPO DE ELABORACION	PRODUCCION MENSUAL
Cofres tallado en madera	20 horas	2
Bandeja tiesto del sol	12 horas	3
Bandeja circular	12 horas	3
Bandeja origen	12 horas	3
Bandeja cuadro	12 horas	3

Capacidad de producción.

El tiempo establecido para la talla de una tabla pictograma sin pintar debe ser de 18 horas promedio para las tablas largas de 50 cm de largo x 13cm de ancho

Para las tablas pictograma pequeñas de 35 cm de largo x 20 de ancho promedio sin pintar 20 horas promedio.

Contando que la madera se consiga ya aserrada. Estos tiempos son los que se han logrado en talleres presenciales con el grupo por parte del diseñador pero normalmente pueden durar tallando una tabla toda una semana por sus otras actividades y por su visión del tiempo y de la vida.

Capacidad de producción aproximada

Comunidad	producto	semana	mes
Wirabazú	Tabla Venado	1 tabla	4
	Tabla Surucucu	1 tablas	4
	Tabla Yurema	1 tablas	4
	Tabla Güio	1 tablas	4
	Tabla Escarabajo	1 tablas	4
	Tabla Ranita	1 tablas	4

Capacidad de producción

Se elaboraran tres grupos tabla candelabro manejando dimensiones de tabla con 40cm promedio y candelabros de 17cm- 25cm promedio, esta madera requiere de un mayor tiempo para la producción por ser dura Para el grupo 1 escama de pez se

establecen un tiempo de 13 horas, el grupo 2 pinta maneja 13 horas y el grupo 3 espiral maneja 13 horas.

Agustín es más consciente de los procesos comerciales pero a sido difícil lograr su puntualidad en el tiempo establecido.

Comunidad	Producto	Semana	superficie	Mes
Casco urbano	Tablas		3 tablas	15 tablas
	recipiente Candelabro		3 candelabros	15 candelabros

3.4 Costos de producción Propuesta Wirabazú

Costos de producción Propuesta Casco Urbano

Costos de producción propuesta Wirabazú línea cofres y bandejas

Estos costos incluyen el envío, es preferible que el envío se haga con pago revertido a la empresa y se descuenta al artesano este monto al girar la segundo desembolso.

PRODUCTO	COSTO DE PRODUCCION
Tabla Venado	25000
Tabla Surucucu	25000
Tabla Yurema	25000
Tabla Güio	25000
Tabla Escarabajo	25000
Tabla Ranita	25000
Tablas superficie recipiente	20000
Candelabros	20000
Cofre tallado en madera	25000
Bandeja tiesto del sol	20000
Bandeja circular	25000
Bandeja origen	25000
Bandeja cuadro	25000

3.5 Control de Calidad para tablas pictogramas,

Cuidados que debe tener el artesano:

Afilar muy bien las herramientas.

Escoger madera sana y ojalá sin nudos.

Mantener el lugar de trabajo limpio.

Cepillar muy bien la tabla por lado y lado, después pasar lija No 80

ubicar el trabajo donde exista buena luz natural o artificial

Lijar suavemente siempre forrando la lija en una superficie lisa como una tableta.

Realizar ensayos de posibles cortes antes de comenzar la talla en la tabla. Lograr un óptimo corte en la primera incisión.

Iniciar de menor a mayor complejidad.

Dibujar muy bien el pictograma sobre el papel.

Pegar el papel con la pintura ya lista, nunca pegar el papel y luego dibujar.

Ensayar y medir la herramienta correcta para el corte.

Tallar despacio y con suavidad.

Lijar suave con lijas No 80 hasta 600, pulir muy bien.

Establecer profundidades parejas de cada uno de las secciones de relieve.

(Desbastar con uniformidad en toda la sección.).

Preferiblemente trabajar la tabla en color natural de la madera.

Si el pedido se hace en color seguir las siguientes indicaciones:

Si se va a dar color preparar con anticipación los tintes, ojalá que se logre una buena cocción si lo requiere la planta para que el color sea parejo.

Lavarse muy bien las manos, evitar tener residuos de color en ellas.

Lavar muy bien el pincel cada vez que se cambie de color.

Respetar los colores originales de la figura, nunca inventar colores para esta. Programar los tonos de color para la figura con anterioridad asesores del paye.

Pintar con lentitud y con cuidado de no manchar la superficie sin color.

Aplicar el color parejo únicamente en el bajorrelieve.

Empacar muy bien para proteger de golpes o humedad en el transporte. Se puede utilizar una tela y bolsas plásticas.

Evitar la caída de la pieza.

Cuidado que debe tener el comprador

Evitar dejar fragmentos de alimento sobre la tabla.

Evitar que las bebidas se rieguen sobre la tabla si ocurre limpiar con agua rápidamente.

Al guardar la tabla forrarla con una tela para amortiguar golpes y protegerla de la humedad.

Nunca deje caer la pieza, puede quebrarse.

Si el recipiente es muy pesado coloque primero la tabla sobre la mesa y luego lleve el recipiente a la mesa para que descanse sobre ella.

Cuidados que debe tener el intermediario:

Involucrar en el objeto etiqueta y texto de identidad y origen

Utilizar envoltura plástica en la pieza, para evitar cambios bruscos de humedad. Empacar para proteger la pieza de agentes externos y golpes

Evitar caídas y golpes

Apilar horizontalmente

Emballar evitando espacios entre producto y producto.

Puede pasar por alto lo siguiente en la pieza de madera. Para compradores e intermediarios.

Nudos intermitentes originales de la madera.

Diferentes y variadas posibilidades de corte.

líneas asimétricas

no se puede pasar por alto:

Secciones de relieve con profundidades irregulares.

Manchas de pintura, colbón y papel.

Cortes superficiales que estén por fuera de la sección del dibujo.

Movilidad en los apoyos de la pieza.



NOMBRE: TABLA 1	LÍNEA: CANDELABROS Y TABLAS TRES DUOS 6/6	ARTESANO: AGUSTÍN VÁZQUEZ
NOMBRE: ESCAMA DE PEZ	REFERENCIA:	DEPARTAMENTO: VAUPES
TÉCNICA: TALLA EN MADERA	LARGO(CM): 45.5 ANCHO(CM): 20 ALTO(CM): 1.5	CIUDAD/MUNICIPIO: MITU
TÉCNICA: TALLA EN MADERA	DIÁMETRO(CM):	PESO(GR):
CURSO NATURAL: MADERA PALO SANGRE	COLOR: NATURAL	LOCALIDAD/VEREDA: CASCO URBANO
MATERIA PRIMA: TABLA CORAZON ASERRADA	CERTIFICADO	HECHO A MANO: <input checked="" type="checkbox"/> SÍ <input type="checkbox"/> NO
		TIPO DE POBLACIÓN: RURAL

MERCADO OBJETIVO:	COSTO	PRECIO
PRODUCCIÓN/MES: 4	UNITARIO:	UNITARIO: 25000
EMPAQUE:	P. MAYOR:	P. MAYOR: 23000
EMBALAJE:	EMPAQUE:	EMPAQUE:

OBSERVACIONES: ESTA TABLA PUEDE ELABORARSE SEPARANDO CADA SECCIÓN ES DECIR CORTARSE POR LA MITAD Y ASÍ GENERAR DOS SECCIONES, MIRAR FOTOGRAFÍA. IGUALMENTE SE PUEDE HACER UNA SOLA PIEZA COMO LO ILUSTRRA EL PLANO.

RESPONSABLE: ANDREA VICTORIA CURREA VARELA FECHA: 2/04/2000



Corporación para el Desarrollo de las microe



NOMBRE: CANDELABRO 2	LÍNEA: CANDELABROS Y TABLAS TRES DUDOS 0/6	ARTESANO: AGUSTÍN VÁZQUEZ
MATERIAL: ESCAMA DE PEZ	REFERENCIA:	DEPARTAMENTO: VAUPES
TÉCNICA: TALLA EN MADERA	LARGUEZ(cm): 13 ANCHUR(cm): 13	CIUDAD/MUNICIPIO: MITU
MATERIAL PRINCIPAL: TALLA EN MADERA	DIÁMETRO(cm): PESO(g):	LOCALIDAD/VEREDA: CASCO URBANO
MATERIAL SECUNDA: MADERA PALO SANGRE	COLOR: NATURAL	RESUMEN:
MATERIAL TERCIARIA: TABLA CORAZON ASERRADAS CERTIFICADO MEDIO A MAYOR	SÍ <input checked="" type="checkbox"/> NO <input type="checkbox"/>	TIPO DE POBLACIÓN: RURAL

MERCADO OBJETIVO:	COSTO	PRECIO
PRODUCCIÓN/MES: 4	UNITARIO:	UNITARIO: 25000
EMPAQUE:	P. MAYOR:	P. MAYOR: 23000
ALTAJE:	EMPAQUE:	EMPAQUE:

OBSERVACIONES:



RESPONSABLE: ANDREA VICTORIA CURREA VARELA FECHA: 2/04/2000

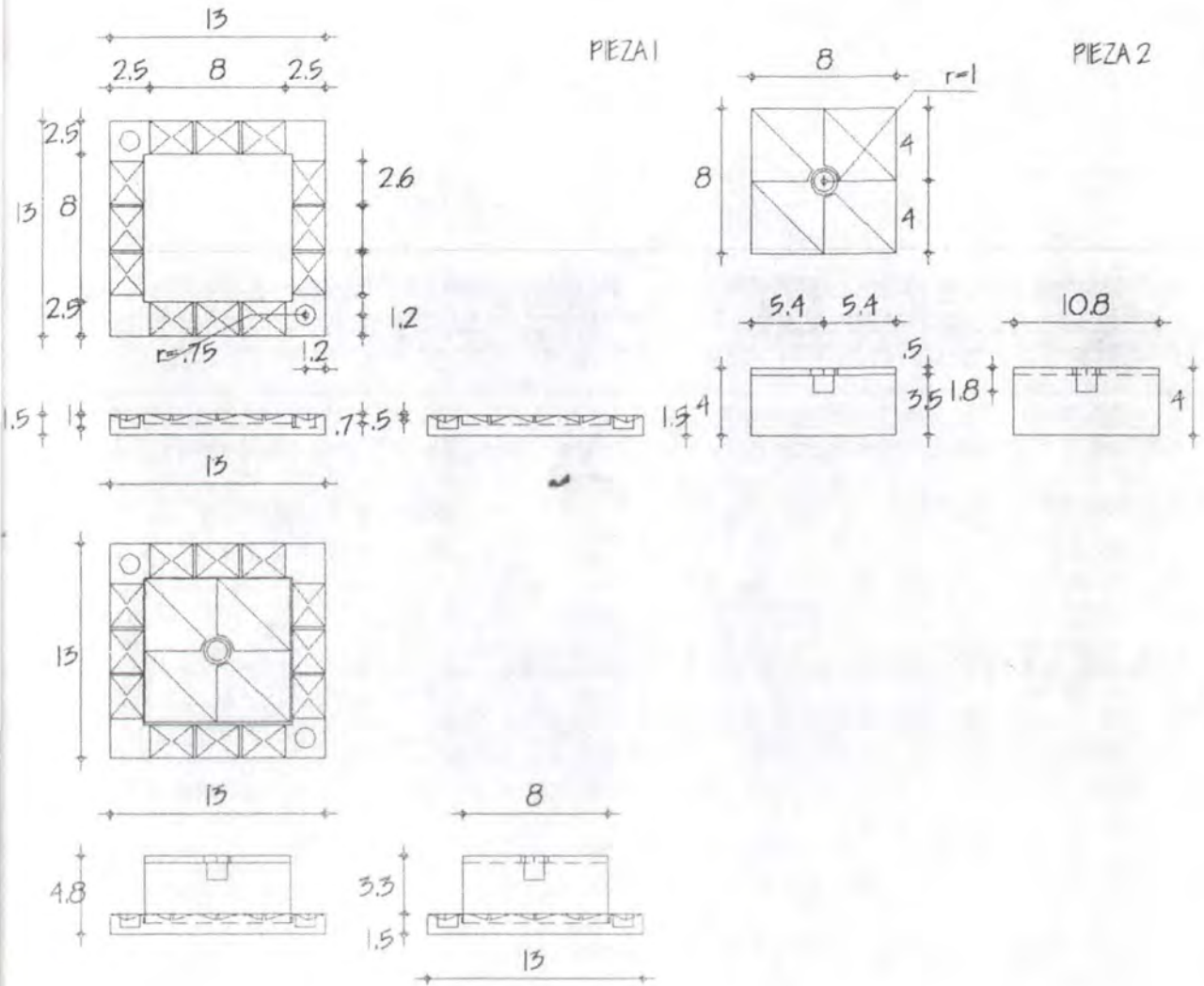

PIEZA 1 + PIEZA 2

PIEZA: CANDELABRO	REFERENCIA: 9704-24	ESC.(CM): 1:5	PL. 2/6
NOMBRE: ESCAMA DE PEZ	LINEA: LINEA CANDELABROS Y TABLAS TRES DIOS 6 / 6		
OFICIO: CARPINTERIA	RECURSO NATURAL: MADERA MIRAPIRANGA		
TECNICA: TALLA	MATERIA PRIMA: CORAZON FOSIL ASERRADO		

PROCESO DE PRODUCCION: UBICAR Y PREPARAR LOS RECURSOS, CORTAR LA PIEZA SEGUN DIMENSIONES(FICHA TECNICA), CEPILLAR Y LIJAR LA PIEZA. DIBUJAR LA FIGURA A TALLAR SOBRE PAPEL (PLANTILLA) Y PEGARLA SOBRE LA SUPERFICIE DE LA TABLA. ESTABLECER POSIBILIDADES DE CORTE Y TALLADO DE LA FIGURA (RELIEVES). INICIAR EL CORTE. PERFECCIONAR ARISTAS Y BORDES (TERMINADO). LIJAR PAREJO EN SENTIDO DE LA FIBRA CON LJA DE AGUA No 1 20, 220, 280, 400, 600. BRILLAR CON CUMARE.

OBSERVACIONES: AFILAR CONTINUAMENTE LA HERRAMIENTA, ESTO PERMITE MEJOR ACABADO Y RENDIMIENTO. REALIZAR EL CORTE DE LA MADERA PARALELO AL EJE DEL TRONCO Y PARALELO O TANGENTE A LOS ANILLOS DEL CRECIMIENTO Y A LA CORTEZA, Y PERPENDICULAR A LOS RADIOS. INICIAR EL TRABAJO CON LOS CORTES QUE REQUIERAN SEGETA, SERRUCHO, Y QUE LE DEN LA CONFIGURACION FORMAL A LA PIEZA.

RESPONSABLE: ANDREA VICTORIA CURREA VARELA FECHA: 30/01/98

SISTEMA DE REF. 9 7 0 4 1 4 CODIGO DE REGI N 0 5 9 7 0 0 1 REFERENTE(S) PROPUESTA MUESTRA EMPAQUE

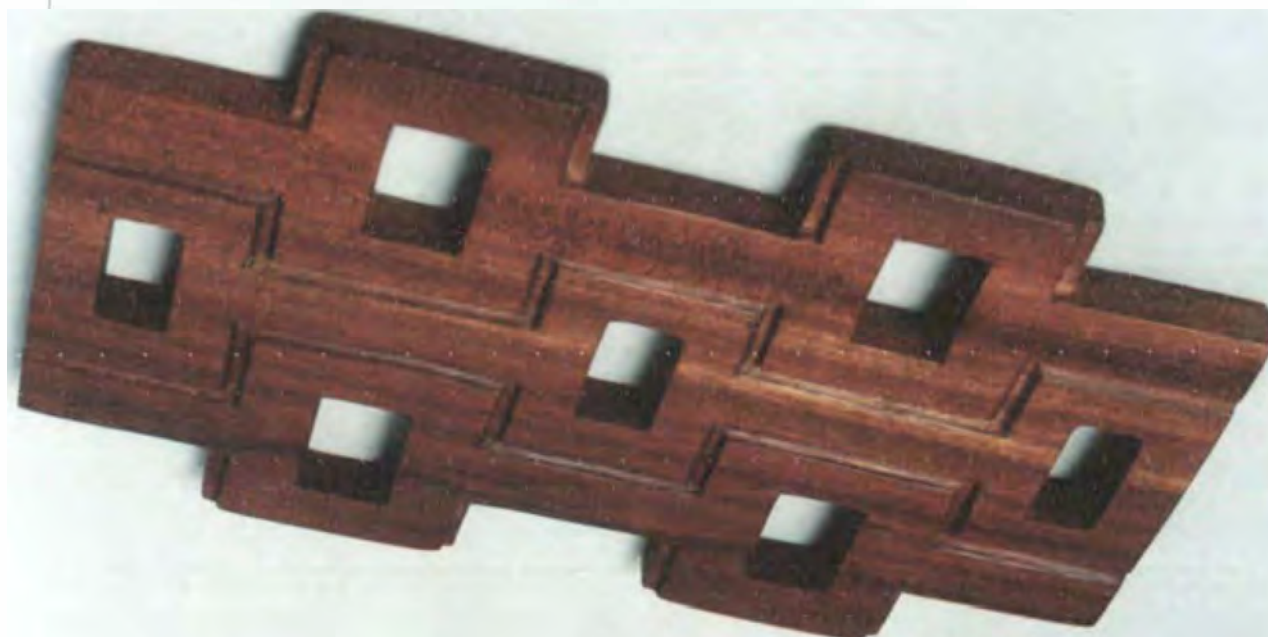

NOMBRE: TABLA 3	LÍNEA: CANDELABROS Y TABLAS TRES DOS C/6	ARTESANO: AGUSTÍN VÁZQUEZ
COLOR: PINTA	REFERENCIA:	DEPARTAMENTO: VAUPES
MATERIAL: TALLA EN MADERA	LARGO(CM): 25.5 ANCHO(CM): 14 ALTO(CM): 2	CIUDAD/MUNICIPIO: MITU
TÉCNICA: TALLA EN MADERA	DIÁMETRO(CM): PESO(KG):	LOCALIDAD/VEREDA: CASCO URBANO
MATERIAL NATURAL: MADERA PALO SANGRE	COLOR: NATURAL	RESGUARDO:
MATERIAL PRIMA: TABLA CORAZON ASERRADAS CERTIFICADO	HECHO A MANO: <input checked="" type="checkbox"/> Sí <input type="checkbox"/> No	TIPO DE POBLACIÓN: INDIGENA

GRUPO OBJETIVO:	COSTO	PRECIO
PRODUCCIÓN/MES: 4	UNITARIO:	UNITARIO: 25000
PAQUETE:	P. MAYOR:	P. MAYOR: 23000
EMPAQUE:	EMPAQUE:	EMPAQUE:

OBSERVACIONES: _____

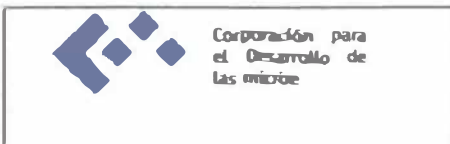

RESPONSABLE: ANDREA VICTORIA CURREA VARELA FECHA: 2/04/2000

TEMA REFERENCIA 9 7 0 4 1 4 TIPO DE FICHA: REFERENTE(S) MUESTRA LÍNEA EMPAQUE

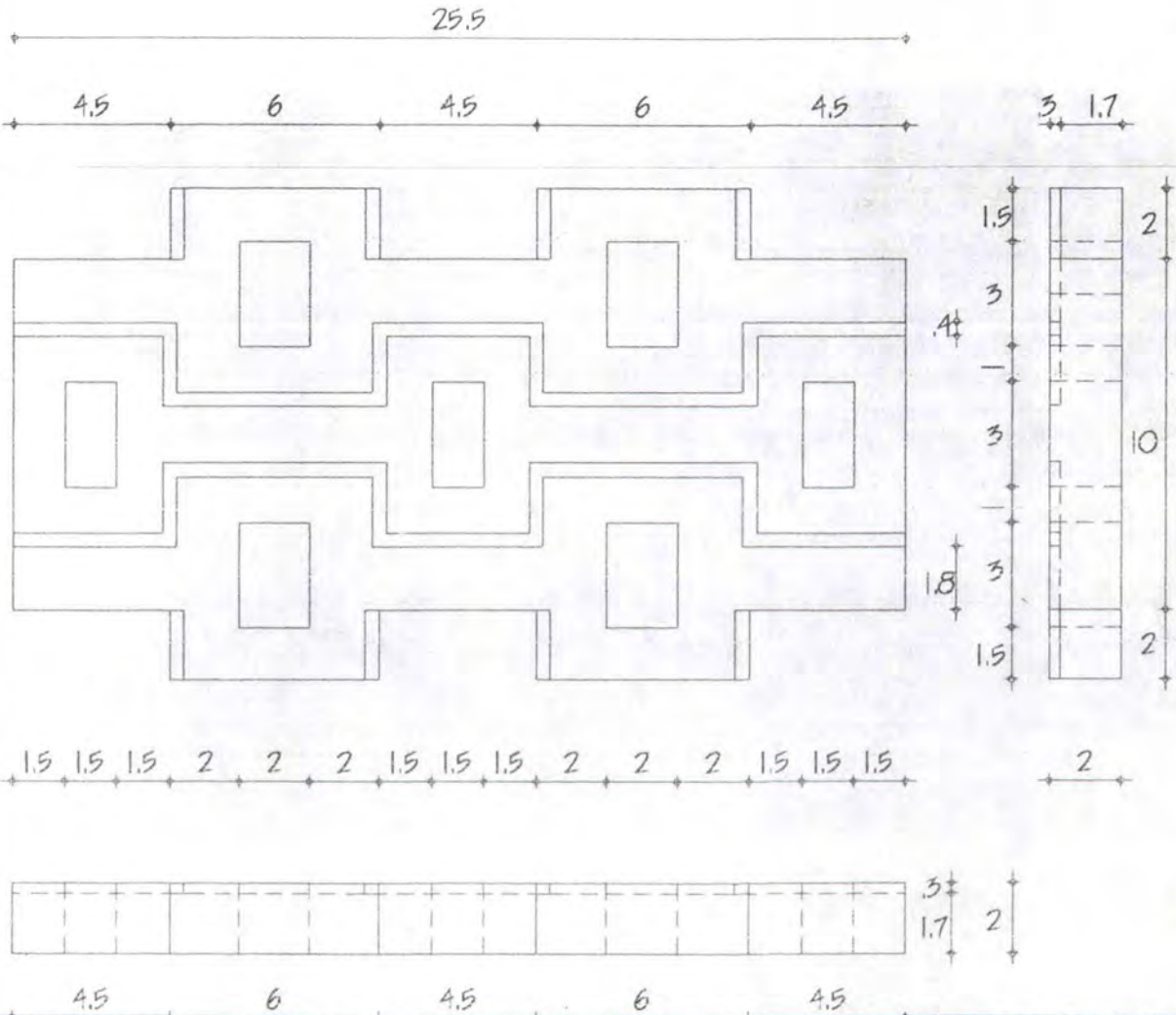

PIEZA: TABLA	REFERENCIA: 9704-24	Esc.(cm): 1:5	PL. 3/6
NOMBRE: PINTA	LINEA: LINEA CANDELABROS Y TABLAS TRES DUOS 6 / 6		
OFICIO: CARPINTERIA	RECURSO NATURAL: MADERA MIRAPIRANGA		
TECNICA: TALLA	MATERIA PRIMA: CORAZON FOSIL ASERRADO		

PROCESO DE PRODUCCION: UBICAR Y PREPARAR LOS RECURSOS, CORTAR LA PIEZA SEGUN DIMENSIONES(FICHA TECNICA), CEPILLAR Y LIJAR LA PIEZA. DIBUJAR LA FIGURA A TALLAR SOBRE PAPEL (PLANTILLA) Y PEGARLA SOBRE LA SUPERFICIE DE LA TABLA. REALIZAR CUIDADOSAMENTE EL CORTE CON BROCAS EN LAS SECCIONES HUECAS DE LA PIEZA. ESTABLECER POSIBILIDADES DE CORTE Y TALLADO DE LA FIGURA (ALTOS Y BAJOS RELIEVES). INICIAR EL CORTE, PERFECCIONAR ARISTAS Y BORDES (TERMINADO). LIJAR PAREJO EN SENTIDO DE LA FIBRA CON LIJA DE AGUA No 120, 220, 280, 400, 600. BRILLAR CON CUMARE.

OBSERVACIONES: AFILAR CONTINUAMENTE LA HERRAMIENTA, ESTO PERMITE MEJOR ACABADO Y RENDIMIENTO. REALIZAR EL CORTE DE LA MADERA PARALELO AL EJE DEL TRONCO Y PARALELO O TANGENTE A LOS ANILLOS DEL CRECIMIENTO Y A LA CORTEZA, Y PERPENDICULAR A LOS RADIOS. INICIAR EL TRABAJO CON LOS CORTES QUE REQUIERAN SEGETA, SERRUCHO, Y QUE LE DEN LA CONFIGURACION FORMAL A LA PIEZA.

RESPONSABLE: ANDREA VICTORIA CURREA VARELA FECHA: 30/01/98

SISTEMA DE REF. 9 7 0 4 2 4 CODIGO DE REGION 0 5 9 7 0 0 1 REFERENTE(S) PROPUESTA MUESTRA EMPAQUE



NOMBRE: CANDELABRO 4	LÍNEA: CANDELABROS Y TABLAS TRES DUOS C/5	ARTESANO: AGUSTÍN VÁZQUEZ
COLOR: PINTA	REFERENCIA:	DEPARTAMENTO: VALLES
TÉCNICA: TALLA EN MADERA	LARGO(CM): 25 ANCHO(CM): 6 ALTO(CM): 5.5	CABIDA/MUNICIPIO: MITU
TÉCNICA: TALLA EN MADERA	DIÁMETRO(CM): PESO(KG):	LOCALIDAD/VEREDA: CASCO URBANO
CURSO NATURAL: MADERA PALO SANGRE	COLOR: NATURAL	RESERVA:
MATERIA PRIMA: TABLA CORAZÓN ASERRADAS CERTIFICADO	HECHO A MANO: <input checked="" type="checkbox"/> SÍ <input type="checkbox"/> NO	TIPO DE POBLACIÓN: RURAL

MERCADO OBJETIVO:	COSTO	PRECIO
PRODUCCIÓN/MES: 4	UNITARIO:	UNITARIO: 25000
EMPAQUE:	P. MAYOR:	P. MAYOR: 23000
EMPAQUE:	EMPAQUE:	EMPAQUE:

OBSERVACIONES:



RESPONSABLE: ANDREA VICTORIA CURREA VARELA FECHA: 2/04/2000

TEMA REFERENCIA: 9 7 0 4 1 1 4 TIPO DE FICHA: REFERENTE(S) MUESTRA LÍNEA EMPAQUE

PIEZA 1

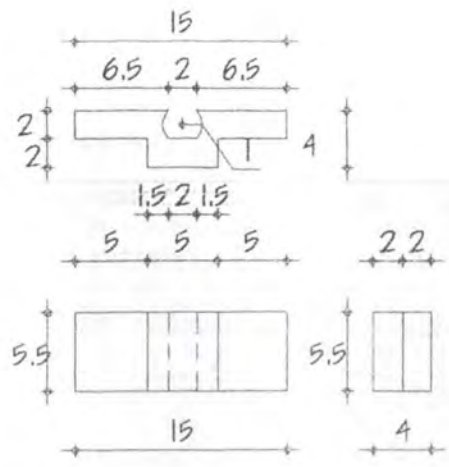

PIEZA 2

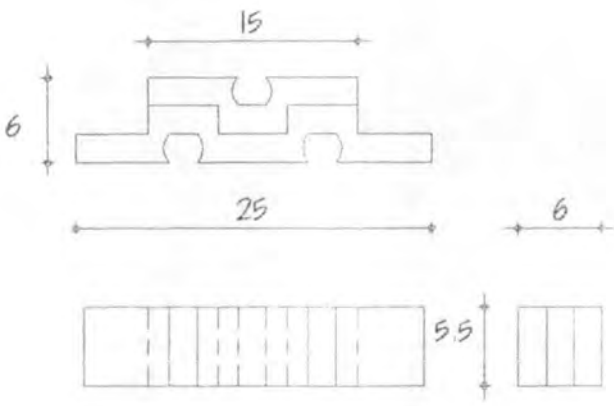
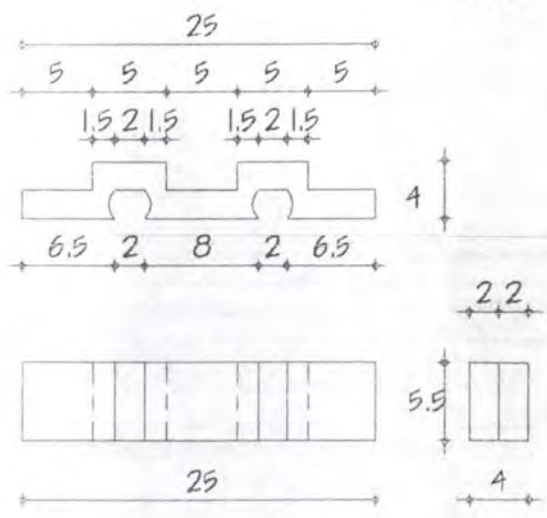

PIEZA 1 + PIEZA 2

PIEZA: CANDELABRO	REFERENCIA: 9704-24	ESC.(CM): 1:5	PL. 4/6
NOMBRE: PINTA	LINEA: LINEA CANDELABROS Y TABLAS TRES DUOS 6 / 6		
OFICIO: CARPINTERIA	RECURSO NATURAL: MADERA MIRAPIRANGA		
TECNICA: TALLA	MATERIA PRIMA: CORAZON FOSIL ASERRADO		

PROCESO DE PRODUCCION: UBICAR Y PREPARAR LOS RECURSOS, CORTAR LA PIEZA SEGUN DIMENSIONES(FICHA TECNICA), CEPILLAR Y LIJAR LA PIEZA. DIBUJAR LA FIGURA A TALLAR SOBRE PAPEL(PLANTILLA) COMO GUIA PARA REALIZAR CUIDADOSAMENTE EL CORTE EN LAS SECCIONES HUECAS Y DE ENCAJE DE LA PIEZA. INICIAR EL CORTE, PERFECCIONAR ARISTAS Y BORDES (TERMINADOS). LIJAR PAREJO EN SENTIDO DE LA FIBRA CON LIJA DE AGUA No 120, 220, 280, 400, 600. BRILLAR CON CUMARE.

OBSERVACIONES: AFILAR CONTINUAMENTE LA HERRAMIENTA, ESTO PERMITE MEJOR ACABADO Y RENDIMIENTO. REALIZAR EL CORTE DE LA MADERA PARALELO AL EJE DEL TRONCO Y PARALELO O TANGENTE A LOS ANILLOS DEL CRECIMIENTO Y A LA CORTEZA, Y PERPENDICULAR A LOS RADIOS. INICIAR EL TRABAJO CON LOS CORTES QUE REQUIERAN SEGUETA, SERRUCHO, Y QUE LE DEN LA CONFIGURACION FORMAL A LA PIEZA. TERMINAR DETALLES DE PULIDO Y BRILLO.

RESPONSABLE: ANDREA VICTORIA CURREA VARELA FECHA: 30/01/98

SISTEMA DE REF. 9 7 0 4 1 4 CODIGO DE REGION 0 5 9 7 0 0 0 REFERENTE(S) PROPUESTA MUESTRA EMPAQUE



NOMBRE: TABLA 5	LÍNEA: CANDELABROS Y TABLAS TRES DUOS 6/6	ARTESANO: AGUSTÍN VÁZQUEZ
TIPO: ESPIRAL	REFERENCIA:	DEPARTAMENTO: VAUPES
MATERIAL: TALLA EN MADERA	LARGO (cm): 43 ANCHO (cm): 20 ALTO (cm): 1.5	Ciudad/Municipio: MITU
TÉCNICA: TALLA EN MADERA	DIÁMETRO (cm):	PESO (gr):
PROCESO NATURAL: MADERA PALO SANGRE	COLOR: NATURAL	LOCALIDAD/VEREDA: CASCO URBANO
MATERIA PRIMA: TABLA CORAZON ASERRADAS CERTIFICADO	HECHO A MANO: <input checked="" type="checkbox"/> SÍ <input type="checkbox"/> NO	RESGUARDO:
		TIPO DE POBLACIÓN: INDIGENA

OBJETIVO:	COSTO	PRECIO
PRODUCCIÓN/MES: 4	UNITARIO:	UNITARIO: 25000
EMPAQUE:	P. MAYOR:	P. MAYOR: 23000
	EMPAQUE:	EMPAQUE:

RESERVACIONES:

RESPONSABLE: ANDREA VICTORIA CURREA VARELA FECHA: 2/04/2000



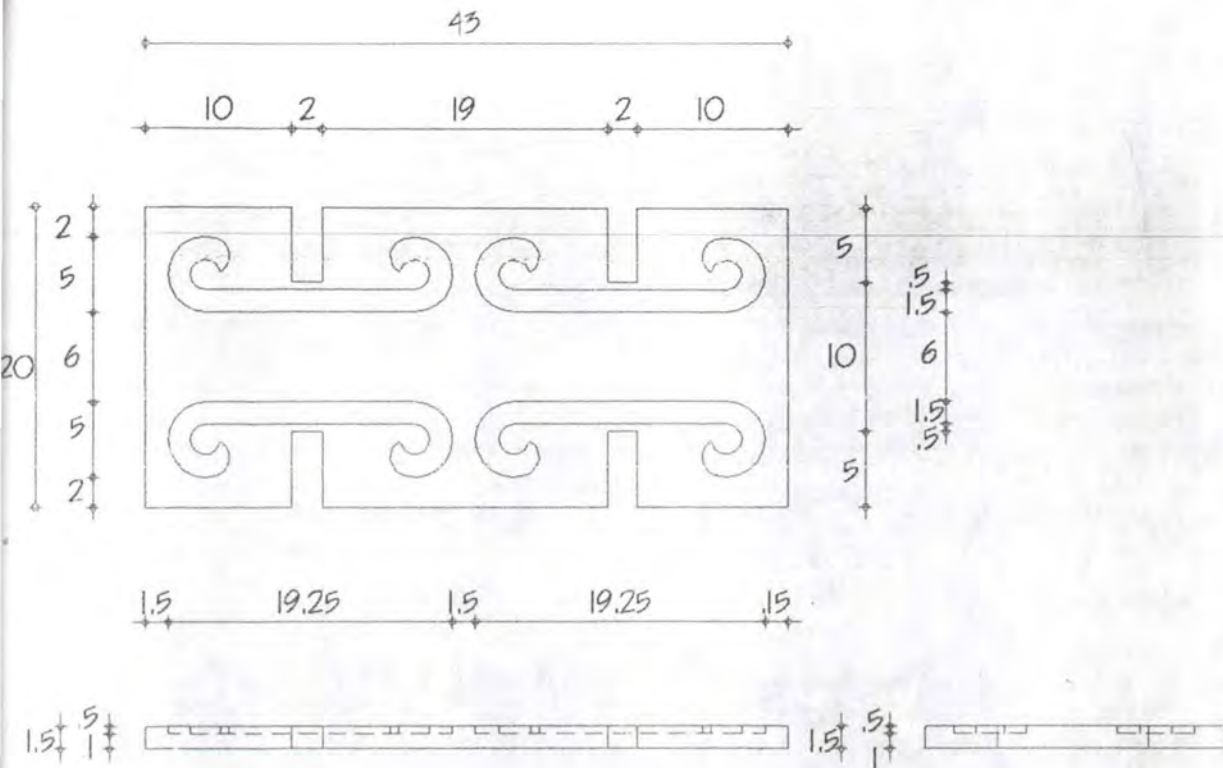

PIEZA: TABLA	REFERENCIA: 9704-24	ESC.(CM): 1:5	PL. 5/6
NOMBRE: ESPIRAL	LINEA: LINEA CANDELABROS Y TABLAS TRES DUOS 6 / 6		
OFICIO: CARPINTERIA	RECURSO NATURAL: MADERA MIRAPIRANGA		
TECNICA: TALLA	MATERIA PRIMA: CORAZON FOSIL ASERRADO		

PROCESO DE PRODUCCION: UBICAR Y PREPARAR LOS RECURSOS, CORTAR LA PIEZA SEGUN DIMENSIONES(FICHA TECNICA). CEPILLAR Y LIJAR LA PIEZA. DIBUJAR LA FIGURA A TALLAR SOBRE PAPEL(PLANTILLA) Y PEGARLA SOBRE LA SUPERFICIE DE LA PIEZA PARA REALIZAR CUIDADOSAMENTE EL CORTE EN LAS SECCIONES HUECAS. INICIAR EL CORTE. PERFECCIONAR ARISTAS Y BORDES (TERMINADOS). LIJAR PAREJO EN SENTIDO DE LA FIBRA CON LIJA DE AGUA No 1 20, 220, 280, 400, 600. BRILLAR CON CUMARE.

OBSERVACIONES: AFILAR CONTINUAMENTE LA HERRAMIENTA, ESTO PERMITE MEJOR ACABADO Y RENDIMIENTO. REALIZAR EL CORTE DE LA MADERA PARALELO AL EJE DEL TRONCO Y PARALELO O TANGENTE A LOS ANILLOS DEL CRECIMIENTO Y A LA CORTEZA, Y PERPENDICULAR A LOS RADIOS. INICIAR EL TRABAJO CON LOS CORTES QUE REQUIERAN SEGUETA, SERRUCHO, Y QUE LE DEN LA CONFIGURACION FORMAL A LA PIEZA. TERMINAR DETALLES DE PULIDO Y BRILLO.

RESPONSABLE: ANDREA VICTORIA CURREA VARELA FECHA: 30/01/98

SISTEMA DE REF. 9 7 0 4 2 4 CODIGO DE REGION 0 5 9 7 0 0 1 REFERENTE(S) PROPUESTA MUESTRA EMPAQUE



NOMBRE: CANDELABRO 6	LÍNEA: CANDELABROS Y TABLAS TRES DUOS 6/6	ARTESANO: AGUSTÍN VÁZQUEZ
TIPO: ESPIRAL	REFERENCIA:	DEPARTAMENTO: VAUPES
MATERIAL: TALLA EN MADERA	LARGO(CM): 23 ANCHO(CM): 11.5 ALTO(CM): 4.5	CIUDAD/MUNICIPIO: MITU
TÉCNICA: TALLA EN MADERA	DIÁMETRO(CM):	PESO(GR):
PROCESO NATURAL: MADERA PALO SANGRE	COLOR: NATURAL	LOCALIDAD/VEREDA: CASCO URBANO
MATERIA PRIMA: TABLA CORAZÓN ASERRADAS CERTIFICADO	HECHO A MANO: <input checked="" type="checkbox"/> SÍ <input type="checkbox"/> NO	RESGUARDO:
		TIPO DE POBLACIÓN: INDIGENA

OBJETIVO:	COSTO	PRECIO
PRODUCCIÓN/MES: 4	UNITARIO:	UNITARIO: 25000
EMPAQUE:	P. MAYOR:	P. MAYOR: 23000
ALAJE:	EMPAQUE:	EMPAQUE:

REMARKS: COLOCAR ESPIGOS PARALELOS, SUJETANDO MUY BIEN LA PIEZA.



Corporación para el Desarrollo de las microempresas

RESPONSABLE: ANDREA VICTORIA CURREA VARELA FECHA: 2/04/2000

TEMA REFERENCIA: 9 7 0 4 1 4 TIPO DE FICHA: REFERENTE(S) MUESTRA LÍNEA EMPAQUE

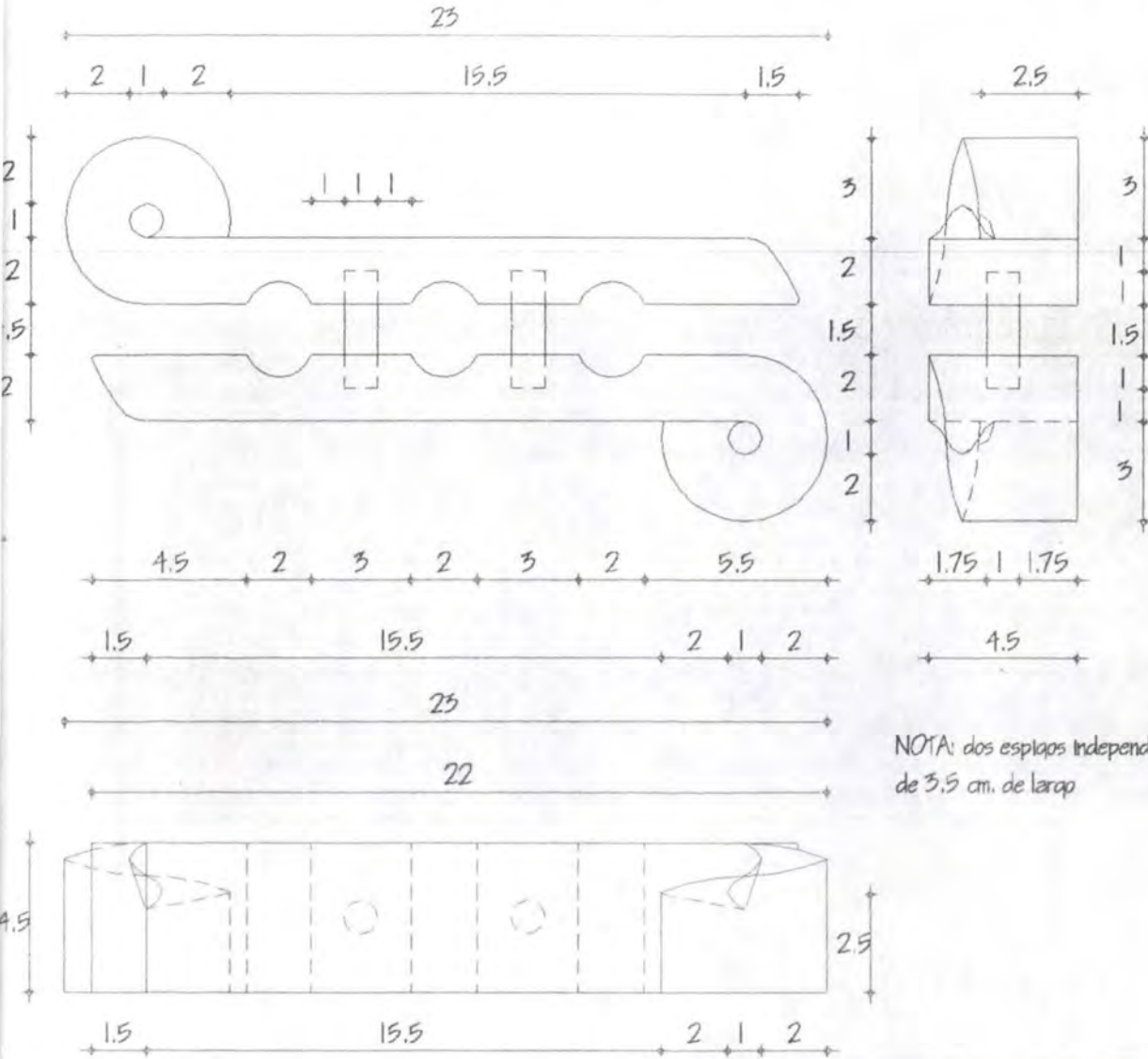

NOTA: dos esplaps independientes de 3.5 cm. de larop

PIEZA: CANDELABRO	REFERENCIA: 9704-24	ESC.(cm): 1:5	PL. 6/6
NOMBRE: ESPIRAL	LINEA: LINEA CANDELABROS Y TABLAS TRES DUOS 6 / 6		
OFICIO: CARPINTERIA	RECURSO NATURAL: MADERA MIRAPIRANGA		
TECNICA: TALLA	MATERIA PRIMA: CORAZON FOSIL ASERRADO		

PROCESO DE PRODUCCION: UBICAR Y PREPARAR LOS RECURSOS, CORTAR LA PIEZA SEGUN DIMENSIONES(FICHA TECNICA), CEPILLAR Y LIJAR LA PIEZA, DIBUJAR LA FIGURA A TALLAR SOBRE PAPEL(PLANTILLA) COMO GUIA PARA REALIZAR CUIDADOSAMENTE EL CORTE EN LAS SECCIONES HUECAS Y DE ENCAJE DE LA PIEZA. ESTABLECER POSIBILIDADES DE CORTE Y TALLADO DE LA FIGURA (ALTOS Y BAJOS RELIEVES). INICIAR EL CORTE. PERFECCIONAR ARISTAS Y BORDES (TERMINADOS). LIJAR PAREJO EN SENTIDO DE LA FIBRA CON LIJA DE AGUA No 120, 220, 280, 400, 600. BRILLAR CON CUMARE.

OBSERVACIONES: AFILAR CONTINUAMENTE LA HERRAMIENTA, ESTO PERMITE MEJOR ACABADO Y RENDIMIENTO. REALIZAR EL CORTE DE LA MADERA PARALELO AL EJE DEL TRONCO Y PARALELO O TANGENTE A LOS ANILLOS DEL CRECIMIENTO Y A LA CORTEZA, Y PERPENDICULAR A LOS RADIOS. INICIAR EL TRABAJO CON LOS CORTES QUE REQUIERAN SEGUETA, SERRUCHO, Y QUE LE DEN LA CONFIGURACION FORMAL A LA PIEZA. TERMINAR DETALLES DE PULIDO Y BRILLO.

RESPONSABLE: ANDREA VICTORIA CURREA VARELA

FECHA: 30/01/98

SISTEMA DE REF. 9704 14 CODIGO DE REGION 0597001 REFERENTE(S) PROPUESTA MUESTRA EMPAQUE



NOMBRE: TABLA 1	LÍNEA: TABLAS SUPERFICIE 6/6	ARTESANO: ELADIO RAMIREZ
BREVES: RANITA	REFERENCIA:	DEPARTAMENTO: VAUPES
MATERIAL: TALLA EN MADERA	LARGO(cm): 26 ANCHO(cm): 24 ALTURA(cm): 2	CIUDAD/MUNICIPIO: MITU
TÉCNICA: TALLA EN MADERA	DIÁMETRO(cm): PESO(kg):	LOCALIDAD/VEREDA: WIRABAZÚ
MATERIAL NATURAL: MADERA LOIRO O ARENILLO	COLOR: NATURAL	RESUMARIO:
MATERIAL PRIMA: TABLAS ASERRADAS	CERTIFICADO HECHO A MANO: Sí <input checked="" type="checkbox"/> No <input type="checkbox"/>	TIPO DE POBLACIÓN: INDÍGENA

COSTO OBJETIVO:	COSTO	PRECIO
PRODUCCIÓN/MES: 4	UNITARIO:	UNITARIO: 22000
VALOR QUE:	P. MAYOR:	P. MAYOR: 20000
VALOR LAJE:	EMPAQUE:	EMPAQUE:

RECOMENDACIONES: ENVIAR PLANTILLAS DESDE BOGOTÁ AL HACER EL PEDIDO



Corporación para el Desarrollo de las microempresas

CONTACTABLE: ANDREA VICTORIA CURREA VARELA FECHA: 2/04/2000

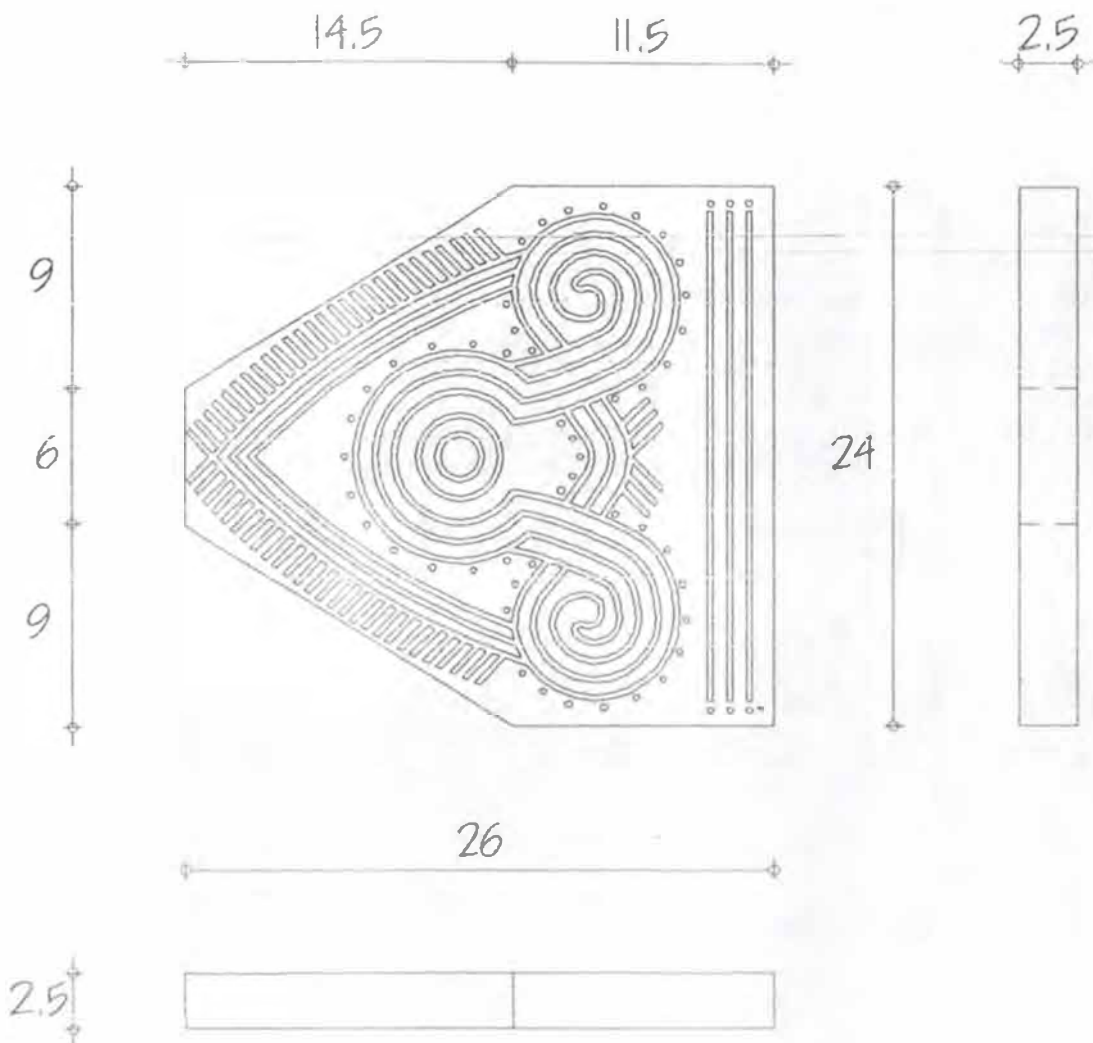

PIEZA: TABLA	REFERENCIA:	ESC.(CM): 1:5	PL. 1/6
NOMBRE: RANITA	LINEA: LINEA TABLAS SUPERFICIE 6/6		
OFICIO: CARPINTERIA	RECURSO NATURAL: MADERA CEDRO		
TECNICA: TALLA	MATERIA PRIMA: PIEZAS DE ASERRADERO		

PROCESO DE PRODUCCION: UBICAR Y PREPARAR LOS RECURSOS, CORTAR LA PIEZA SEGUN DIMENSIONES (EJCOA TECNICA), CEPILLAR Y LIJAR LA PIEZA. DIBUJAR LA FIGURA A TALLAR SOBRE PAPEL (PLANTILLA) Y PEGARLA SOBRE LA SUPERFICIE DE LA TABLA. ESTABLECER POSIBILIDADES DE CORTE Y TALLADO DE LA FIGURA (ALTOS Y BAJOS RELIEVES). INICIAR EL CORTE. PERFECCIONAR ARISTAS Y BORDES (TERMINADOS). LIJAR PAREJO EN SENTIDO DE LA FIBRA CON LIJA DE AGUA No 120, 220, 280, 400, 600. BRILLAR CON CUMARE.

OBSERVACIONES: AFILAR CONTINUAMENTE LA HERRAMIENTA, ESTO PERMITE MEJOR ACABADO Y RENDIMIENTO. REALIZAR EL CORTE DE LA MADERA PARALELO AL EJE DEL TRONCO Y PARALELO O TANGENTE A LOS ANILLOS DEL CRECIMIENTO Y A LA CORTEZA, Y PERPENDICULAR A LOS RADIOS. INICIAR EL TRABAJO CON LOS CORTES QUE REQUIERAN SEGETA, SERRUCHO Y QUE LE DEN LA CONFIGURACION FORMAL A LA PIEZA.

RESPONSABLE: ANDREA VICTORIA CURREA VARELA FECHA: 30/01/98

SISTEMA DE REF. 9704 24 CODIGO DE REGION 0597001 REFERENTE(S) PROPUESTA MUESTRA EMPAQUE



NOMBRE: TABLA 2	LÍNEA: LINEA TABLAS SUPERFICIE 6/6	ARTESANO: GUSTAVO HERNÁNDEZ
MATERIAL: VENADO	REFERENCIA:	DEPARTAMENTO: VAUPES
TÉCNICA: TALLA EN MADERA	LARGO(CM): 44.4 ANCHO(CM): 20.6 ALTO(CM): 5	CIUDAD/MUNICIPIO: MITU
TÉCNICA: TALLA EN MADERA	DIÁMETRO(CM): PESO(GR):	LOCALIDAD/VEREDA: WIRABAZÚ
MATERIAL NATURAL: MADERA LOIRO O ARENILLO	COLOR: NATURAL	RESGUARDO:
MATERIAL PRIMA: TABLAS ASERRADAS	CERTIFICADO HECHO A MANO: <input checked="" type="checkbox"/> Sí <input type="checkbox"/> No	TIPO DE POBLACIÓN: INDIGENA

OBJETIVO:	COSTO	PRECIO
PRODUCCIÓN/MES: 4	UNITARIO:	UNITARIO: 25000
EMPAQUE:	P. MAYOR:	P. MAYOR: 23000
EMPAQUE:	EMPAQUE:	EMPAQUE:

OBSERVACIONES: ENVIAR PLANTILLAS DESDE BOGOTÁ AL HACER EL PEDIDO



Corporación para el Desarrollo de las micro

RESPONSABLE: ANDREA VICTORIA CURREA VARELA FECHA: 2/04/2000

TEMA REFERENCIA: 9 7 0 4 1 4 TIPO DE FICHA: REFERENTE(S) MUESTRA LÍNEA EMPAQUE

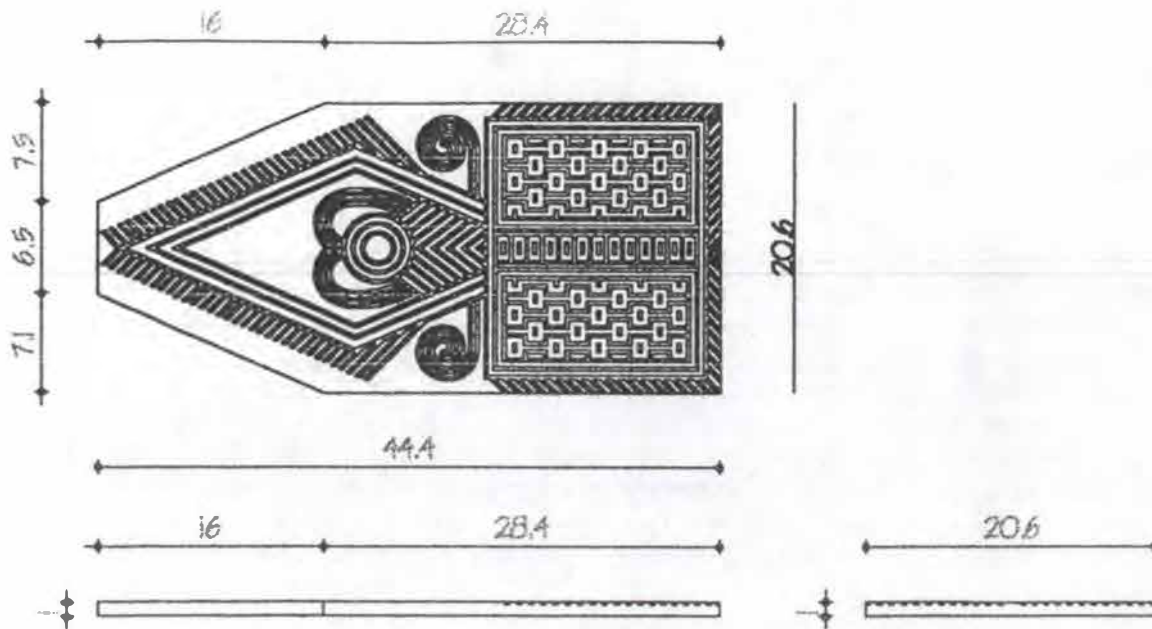

PIEZA: TABLA	REFERENCIA:	ESC.(cm): 1:5	PL. 2/6
NOMBRE: VENADO	LÍNEA: LÍNEA TABLAS SUPERFICIE 6/6		
OFICIO: CARPINTERIA	RECURSO NATURAL: MADERA CEDRO		
TECNICA: TALLA	MATERIA PRIMA: PIEZAS DE ASERRADERO		

PROCESO DE PRODUCCION: UBICAR Y PREPARAR LOS RECURSOS, CORTAR LA PIEZA SEGUN DIMENSIONES (FICHA TECNICA), CEPILLAR Y LIJAR LA PIEZA. DIBUJAR LA FIGURA Y TALLAR SOBRE PAPEL (PLANTILLA) Y PEGARLA SOBRE LA SUPERFICIE DE LA TABLA. ESTABLECER POSIBILIDADES DE CORTE Y TALLADO DE LA FIGURA (ALTOS Y BAJOS RELIEVES). INICIAR EL CORTE. PERFECCIONAR ARISTAS Y BORDES (TERMINADOS). LIJAR PAREJO EN SENTIDO DE LA FIBRA CON LIJA DE AGUA No 1 20, 220, 280, 400, 600. BRILLAR CON CUMARE.

OBSERVACIONES: AFILAR CONTINUAMENTE LA HERRAMIENTA. ESTO PERMITE MEJOR ACABADO Y RENDIMIENTO. REALIZAR EL CORTE DE LA MADERA PARALELO AL EJE DEL TRONCO Y PARALELO O TANGENTE A LOS ANILLOS DEL CRECIMIENTO Y A LA CORTEZA Y PERPENDICULAR A LOS RADIOS. INICIAR EL TRABAJO CON LOS CORTES QUE REQUIERAN SEGETA, SERRUCHO, Y QUE LE DEN LA CONFIGURACION FORMAL A LA PIEZA.

RESPONSABLE: ANDREA VICTORIA CURREA VARELA FECHA: 30/01/98

SISTEMA DE REF. 9 7 0 4 1 4 CODIGO DE REGION 0 5 9 7 0 0 1 REFERENTE(S) PROPUESTA MUESTRA EMPAQUE



NOMBRE: TABLA 3	LÍNEA: TABLAS SUPERFICIE 6/6	ARTESANO: RAIMUNDO RAMIREZ
TÉCNICA: ESCARBAJO	REFERENCIA:	DEPARTAMENTO: VAUPES
MATERIAL: TALLA EN MADERA	LARGUEZ (cm): 38.5 ANCHURAS (cm): 20 ALTURA (cm): 1.5	CANTIDAD/MUNICIPIO: MITU
TÉCNICA: TALLA EN MADERA	DIÁMETRO (cm):	PESOS (kg):
MATERIAL: MADERA LIRO O ARENILLO	COLOR: NATURAL	LOCALIDAD/VEREDAS: WIRABAZÚ
MATERIAL PRIMA: TABLAS ASERRADAS	CERTIFICADO MEDIO A MAYOR: SÍ <input checked="" type="checkbox"/> NO <input type="checkbox"/>	RESUMIDO:
		TIPO DE POBLACIÓN: INDIGENA

OBJETIVO:	COSTO	PRECIO
PRODUCCIÓN/MES: 4	UNITARIO:	UNITARIO: 25000
VALOR:	P. MAYOR:	P. MAYOR: 23000
EMPAQUE:	EMPAQUE:	EMPAQUE:

OBSERVACIONES: ENVIAR PLANTILLAS DESDE BOGOTÁ AL HACER EL PEDIDO



Corporación para el Desarrollo de las micro

RESPONSABLE: ANDREA VICTORIA CURREA VARELA FECHA: 2/04/2000

CÓDIGO REFERENCIA: 970414 TIPO DE FICHA: REFERENTE(S) MUESTRA LÍNEA EMPAQUE

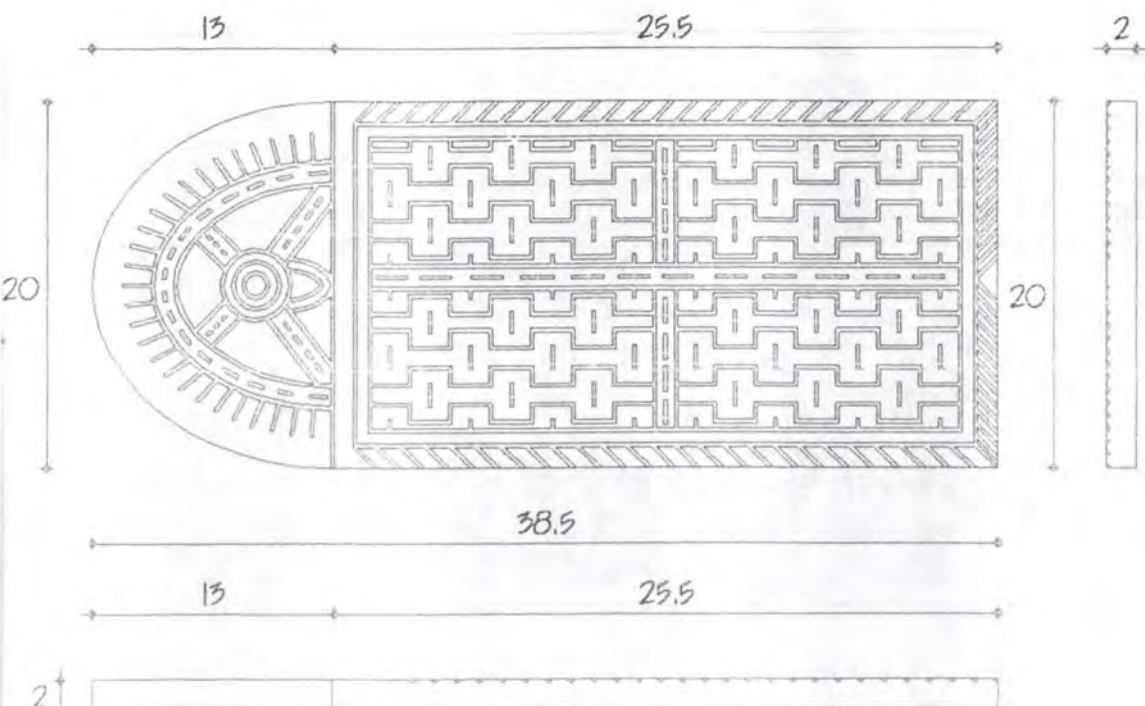

PIEZA: TABLA	REFERENCIA:	ESC.(CM): 1:5	PL. 3/6
NOMBRE: ESCARABAJO	LINEA: LINEA TABLAS SUPERFICIE 6 / 6		
OFICIO: CARPINTERIA	RECURSO NATURAL: MADERA CEDRO		
TECNICA: TALLA	MATERIA PRIMA: CORAZON FOSIL ASERRADO		

PROCESO DE PRODUCCION: UBICAR Y PREPARAR LOS RECURSOS, CORTAR LA PIEZA SEGUN DIMENSIONES(FICHA TECNICA), CEPILLAR Y LIJAR LA PIEZA. DIBUJAR LA FIGURA A TALLAR SOBRE PAPEL(PLANTILLA)Y PEGARLA SOBRE LA SUPERFICIE DE LA TABLA. ESTABLECER POSIBILIDADES DE CORTE Y TALLADO DE LA FIGURA (ALTOS Y BAJOS RELIEVES). INICIAR EL CORTE,PERFECCIONAR ARISTAS Y BORDES (TERMINADOS). LIJAR PAREJO EN SENTIDO DE LA FIBRA CON LIJA DE AGUA No 120,220,280,400,600. BRILLAR CON CUMARE.

OBSERVACIONES: AFILAR CONTINUAMENTE LA HERRAMIENTA, ESTO PERMITE MEJOR ACABADO Y RENDIMIENTO. REALIZAR EL CORTE DE LA MADERA PARALELO AL EJE DEL TRONCO Y PARALELO O TANGENTE A LOS ANILLOS DEL CRECIMIENTO Y A LA CORTEZA, Y PERPENDICULAR A LOS RADIOS. INICIAR EL TRABAJO CON LOS CORTES QUE REQUIERAN SEGETA, SERRUCHO, Y QUE LE DEN LA CONFIGURACION FORMAL A LA PIEZA.

RESPONSABLE: ANDREA VICTORIA CURREA VARELA FECHA: 30/01/98

SISTEMA DE REF. 9704 24 CODIGO DE REGION 0597001 REFERENTE(S) PROPUESTA MUESTRA EMPAQUE



NOMBRE: TABLA 4	LÍNEA: TABLAS SUPERFICIE 6/6	ARTESANO: EMILIO HERNÁNDEZ
MATERIAL: SURUCUCU	REFERENCIA:	DEPARTAMENTO: VAUPES
TÉCNICA: TALLA EN MADERA	LARGO(CM): 50 ANCHO(CM): 13 ALTO(CM): 1.5	CIUDAD/MUNICIPIO: MITU
TIPO DE MADERA: TALLA EN MADERA	DIÁMETRO(CM): PESO(KG):	LOCALIDAD/VEREDA: WIRABAZÚ
PROCESO: PROCESO NATURAL: MADERA COCIDA O ASEBRILLADA	COLOR: NATURAL	RESERVA:
GRADO DE ACABADO: MADERA PRIMA: TABLAS ASERRADAS	CERTIFICADO HECHO A MANO: Sí <input checked="" type="checkbox"/> No <input type="checkbox"/>	TIPO DE POBLACIÓN: IMIGENA

OBJETIVO:	COSTO	PRECIO
DURACIÓN/MES: 4	UNITARIO:	UNITARIO: 25000
VALOR:	P. MAYOR:	P. MAYOR: 23000
PAQUETE:	EMPAQUE:	EMPAQUE:

OBSERVACIONES: ENVIAR PLANTILLAS DESDE BOGOTÁ AL HACER EL PEDIDO



Corporación para el Desarrollo de las micro

RESPONSABLE: ANDREA VICTORIA CURREA VARELA FECHA: 2/04/2000

CÓDIGO REFERENCIAL: 970414 TIPO DE FICHA: REFERENTE(S) MUESTRA LÍNEA EMPAQUE



NOMBRE: TABLA 5	LÍNEA: TABLAS SUPERFICIE 6/6	ARTESANO: MAURICIO HERNÁNDEZ
MATERIAL: YUREMA	REFERENCIA:	DEPARTAMENTO: VALPES
TÉCNICA: TALLA EN MADERA	LARGUEZ(cm): 50 ANCHUR(cm): 13.5 ALTO(cm): 1.5	CIUDAD/MUNICIPIO: MITU
MATERIAL: TALLA EN MADERA	DIÁMETRO(cm): PESO(gm):	LOCALIDAD/VEREDA: WIPABAZÚ
PROCESO NATURAL: MADERA LIGNO O MUEBLES	COLOR: NATURAL	RESERVA:
MATERIA PRIMA: TABLAS ASERRADAS	CERTIFICADO HECHO A MND: <input checked="" type="checkbox"/> SÍ <input type="checkbox"/> NO	TIPO DE POBLACIÓN: INDIGENA

OBJETIVO:	COSTO	PRECIO
PRODUCCIÓN/MES: 4	UNITARIO:	UNITARIO: 25000
EMPAQUE:	P. MAYOR:	P. MAYOR: 23000
EMPAQUE:	EMPAQUE:	EMPAQUE:

OBSERVACIONES:



RESPONSABLE: ANDREA VICTORIA CURREA VARELA FECHA: 2/04/2000

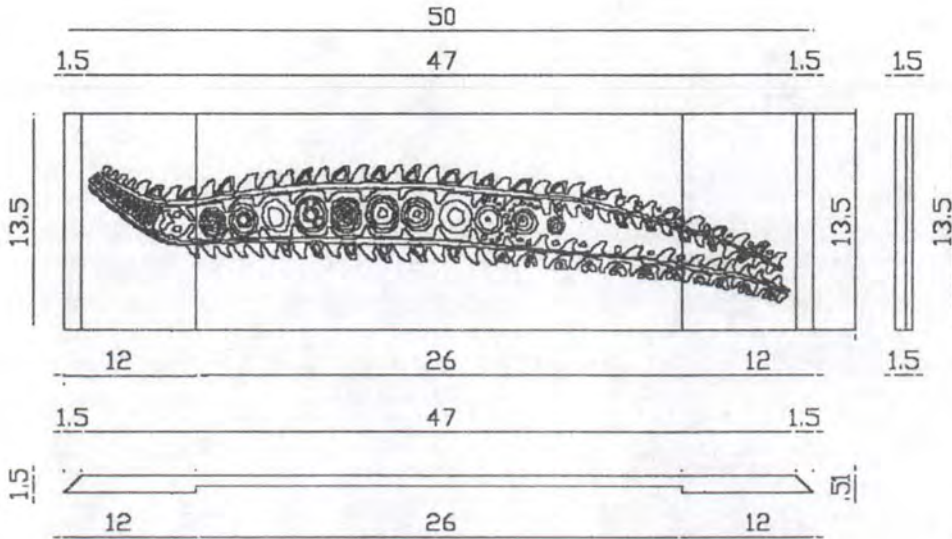

PIEZA: TABLA	REFERENCIA:	ESC.(cm): 1:5	PL. 5/6
NOMBRE: YUREMA	LINEA: LINEA TABLAS SUPERFICIE 6/6		
OFICIO: CARPINTERIA	RECURSO NATURAL: MADERA CEDRO		
TECNICA: TALLA	MATERIA PRIMA: PIEZAS DE ASERRADERO		

PROCESO DE PRODUCCION: UBICAR Y PREPARAR LOS RECURSOS, CORTAR LA PIEZA SEGUN DIMENSIONES(FICHA TECNICA), CEPILLAR Y LIJAR LA PIEZA. DIBUJAR LA FIGURA A TALLAR SOBRE PAPEL (PLANTILLA) Y PEGARLA SOBRE LA SUPERFICIE DE LA TABLA. ESTABLECER POSIBILIDADES DE CORTE Y TALLADO DE LA FIGURA (ALTOS Y BAJOS RELIEVES). INICIAR EL CORTE, PERFECCIONAR ARISTAS Y BORDES (TERMINADOS). LIJAR PAREJO EN SENTIDO DE LA FIBRA CON LIJA DE AGUA No 120, 220, 280, 400, 600. BRILLAR CON CUMARE.

OBSERVACIONES: AFILAR CONTINUAMENTE LA HERRAMIENTA, ESTO PERMITE MEJOR ACABADO Y RENDIMIENTO. REALIZAR EL CORTE DE LA MADERA PARALELO AL EJE DEL TRONCO Y PARALELO O TANGENTE A LOS ANILLOS DEL CRECIMIENTO Y A LA CORTEZA, Y PERPENDICULAR A LOS RADIOS. INICIAR EL TRABAJO CON LOS CORTES QUE REQUIERAN CEGETA, SERRUCHO, Y QUE LE DEN LA CONFIGURACION FORMAL A LA PIEZA.

RESPONSABLE: ANDREA VICTORIA CUREA VARELA FECHA: 30/01/98

SISTEMA DE REF. 9 7 0 4 2 4 CODIGO DE REGION 0 5 9 7 0 0 1 REFERENTE(S) PROPUESTA MUESTRA EMPAQUE



TABLA 6	LÍNEA: TABLAS SUPERFICIE 6/8	ARTESANO: GUSTAVO RAMÍREZ
TIPO: GUIO	REFERENCIA:	DEPARTAMENTO: VAUPES
TÉCNICA: TALLA EN MADERA	LARGUEZ (cm): 50 ANCHURAS (cm): 13 ALTURAS (cm): 1.5	Ciudad/Municipio: MITU
TÉCNICA: TALLA EN MADERA	DÍAMETRO (cm): PESO (gr):	LOCALIDAD/VEREDA: WIRABAZÚ
MATERIAL: MADERA NATURAL: MADERA LOGRO O ABEJALLO	COLOR: NATURAL	RESUMARIO:
MATERIA PRIMA: TABLAS ASERRADAS	CERTIFICADO HECHO A MANO: Sí <input checked="" type="checkbox"/> No <input type="checkbox"/>	TIPO DE POBLACIÓN: INDIGENA

OBJETIVO:	COSTO	PRECIO
PRODUCCIÓN/MES: 4	UNITARIO:	UNITARIO: 25000
PAQUETE:	P. MAYOR:	P. MAYOR: 23000
EMPAQUE:	EMPAQUE:	EMPAQUE:

OBSERVACIONES: ENVIAR PLANTILLAS DESDE BOGOTÁ AL HACER EL PEDIDO



RESPONSABLE: ANDREA VICTORIA CURREA VARELA FICHA: 2/04/2000

CODIGO REFERENCIA: 9704114 TIPO DE FICHA: REFERENTE(S) MUESTRA LÍNEA EMPAQUE

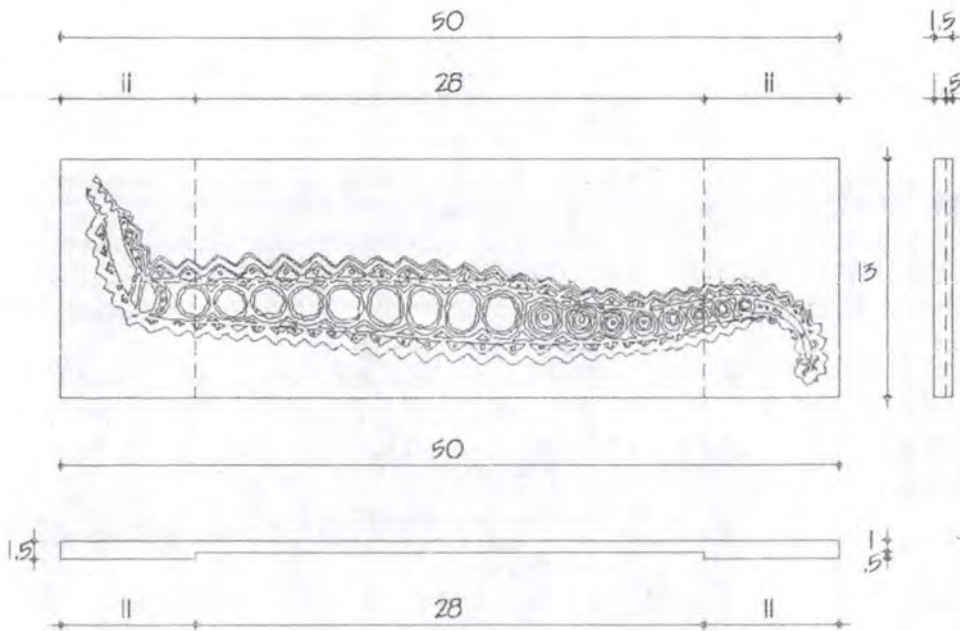

PIEZA: TABLA	REFERENCIA:	Esc.(cm): 1:5	PL. 6/6
NOMBRE: GUIO	LINEA: LINEA TABLAS SUPERFICIE 6/6		
OFICIO: CARPINTERIA	RECURSO NATURAL: MADERA CEDRO		
TECNICA: TALLA	MATERIA PRIMA: PIEZAS DE ASERRADERO		

PROCESO DE PRODUCCION: UBICAR Y PREPARAR LOS RECURSOS, CORTAR LA PIEZA SEGUN DIMENSIONES(FICHA TECNICA), CEPILLAR Y LIJAR LA PIEZA, DIBUJAR LA FIGURA Y TALLAR SOBRE PAPEL (PLANTILLA) Y PEGARLA SOBRE LA SUPERFICIE DE LA TABLA. ESTABLECER POSIBILIDADES DE CORTE Y TALLADO DE LA FIGURA (ALTOS Y BAJOS RELIEVES). INICIAR EL CORTE, PERFECCIONAR ARISTAS Y BORDES (TERMINADOS). LIJAR PAREJO EN SENTIDO DE LA FIBRA CON LIJA DE AGUA No 120, 220, 280, 400, 600. BRILLAR CON CUMARE.

OBSERVACIONES: AFILAR CONTINUAMENTE LA HERRAMIENTA, ESTO PERMITE MEJOR ACABADO Y RENDIMIENTO. REALIZAR EL CORTE DE LA MADERA PARALELO AL EJE DEL TRONCO Y PARALELO O TANGENTE A LOS ANILLOS DEL CRECIMIENTO Y A LA CORTEZA, Y PERPENDICULAR A LOS RADIOS. INICIAR EL TRABAJO CON LOS CORTE QUE REQUIERAN SEGETA, SERRUCHO, Y QUE LE DEN LA CONFIGURACION FORMAL A LA PIEZA.

RESPONSABLE: ANDREA VICTORIA CURREA VARELA FECHA: 30/01/98

SISTEMA DE REF. 9704 24 CODIGO DE REGION 0597001 REFERENTE(S) PROPUESTA MUESTRA EMPAQUE



BANDEJA	LÍNEA: BANDEJAS COMEDOR	ARTESANO: EMILIO HERNÁNDEZ
TIPO: TEJIDO	REFERENCIA:	DEPARTAMENTO: VAUPES
MATERIAL: TALLA EN MADERA, TEJEDURÍA	LARGO(cm): 37 ANCHO(cm): 28.5 ALTO(cm): 4.5	CIUDAD/MUNICIPIO: MITU
MATERIAL NATURAL: MADERA Y BEJUCO VARE	DIÁMETRO(cm): PESO(g):	LOCALIDAD/VEJEDIV: WIRABAZÚ
MATERIAL PRIMARIO: TROZOS DEL RECURSO	COLOR: NATURAL	RESERVADO:
	CERTIFICADO HECHO A MANO: Sí <input checked="" type="checkbox"/> No <input type="checkbox"/>	TIPO DE POBLACIÓN: INDIGENA

OBJETIVO:	COSTO	PRECIO
PRODUCCIÓN/MES: 4	UNITARIO:	UNITARIO: 25000
UNIDAD:	P. MAYOR:	P. MAYOR: 25000
UNIDAD:	EMPAQUE:	EMPAQUE:

INDICACIONES: EN ESTA BANDEJA SE TRABAJA LA NUEVA PROPUESTA DE TEJIDO MEJORADO Y DADO POR SU ESTRUCTURA A LA PIEZA PARA SOPORTAR EL PESO DE UN PLATO SIN FROQUEARSE ESTE TEJIDO SE REALIZARÁ PARA LAS PROPIEDADES DE BANDEJA ESCAMA, FOGÓN Y CIRCULAR SIGUIENDO LOS DISEÑOS



Corporación para el Desarrollo de las micro

RESPONSABLE: ANDREA VICTORIA CURREA VARELA **FECHA:** 2/04/2000



LINEA: BANDEJAS COMEDOR	ARTESANO: GUSTAVO HERNÁNDEZ
REFERENCIA:	DEPARTAMENTO: VAUPES
TALLA EN MADERA, TEJEDURIA	CIUDAD/MUNICIPIO: MITU
LARGO(cm): 34 ANCHO(cm): 25 ALTO(cm): 5	LOCALIDAD/VEREDA: WIRABAZÚ
DIÁMETRO(cm): PISO(cm):	RESGUARDO:
COLOR: NATURAL	TIPO DE POBLACIÓN: INDIGENA
CERTIFICADO HECHO A MANO: <input checked="" type="checkbox"/> SÍ <input type="checkbox"/> NO	

OBJETIVO:	COSTO	PRECIO
PRODUCCIÓN/MES: 4	UNITARIO:	UNITARIO: 20000
PRECIO:	P. MAYOR:	P. MAYOR: 20000
EMPAQUE:	EMPAQUE:	

RECOMENDACIONES: EL TEJIDO DEBE HACERSE MAS TUPIDO PARA RESISTIR EL PESO DE UN PLATO SIN PANDEARSE.



Corporación para el Desarrollo de las microempresas

ARTESANA RESPONSABLE: ANDREA VICTORIA CURREA VARELA FECHA: 2/04/2000

REFERENCIA: 9704114 TIPO DE FICHA: REFERENTE(S) MUESTRA LINEA EMPAQUE



VISTA SUPERIOR

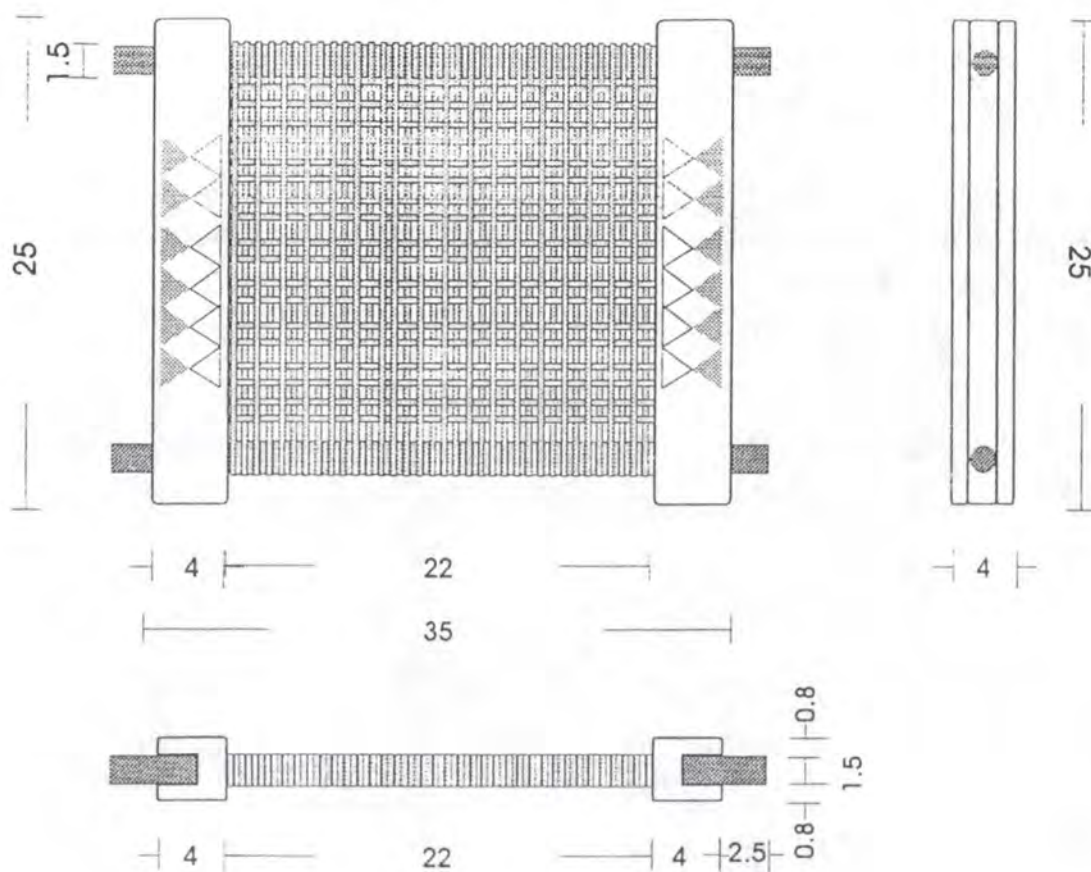

VISTA FRONTAL

Objeto: Bandeja	Referencia: Bandejas	Esc.(cm): 1:4	Pl. 1
Nombre: Bandeja Escama	Línea: Comedor		
Material: Talla en madera y tejeduría	Recurso Natural: Madera palo sangre, bejuco yaré		
Técnica: Talla y Tejido	Materia prima: Trozos de madera trozos de bejuco, chonta		

Proceso de producción:
Cortar las piezas de madera con serrucho para obtener las medidas del objeto. Tallar de acuerdo al diseño, tallar relieve, brillar, tejer sobre la base de chonta tupido, ensamblar pintar motivo.

Observaciones:

Responsable: Andrea Currea Fecha: Septiembre 1998

Forma ref. 978414 Código de región 0597001 Referente(s) Propuesta Muestra Empaque

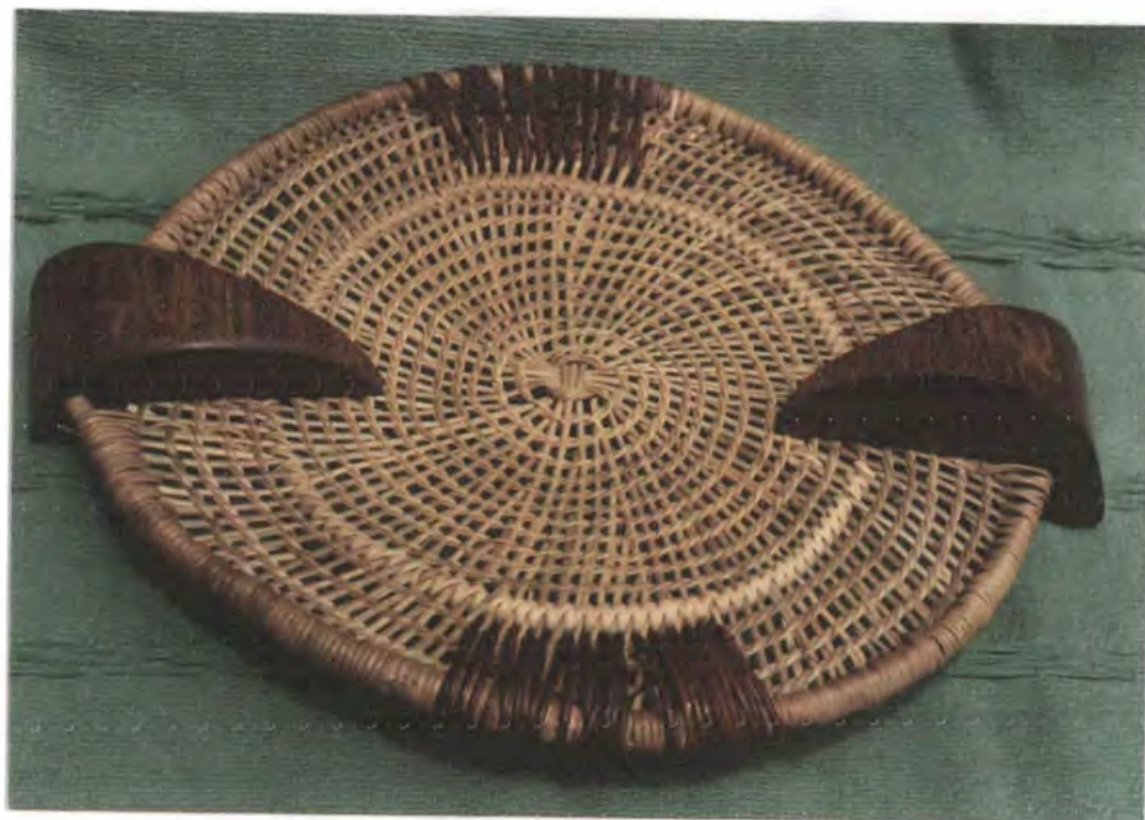

LINEA: BANDEJAS COMEDOR	ARTESANO: LIGIA QUINTERO, LUZ RAMIREZ
REFERENCIA:	DEPARTAMENTO: VAUPES
TALLA EN MADERA, TEJEDURIA	Ciudad/Municipio: MITU
LARGO(cm): ANCHO(cm): ALTO(cm): 6	LOCALIDAD/VERTEDOR: WIRABAZÚ
DIÁMETRO(cm): 35 PESO(gm):	RESGUARD:
COLOR: NATURAL	TIPO DE POBLACIÓN: INDIGENA
A PRIMA: TROZOS DEL RECURSO N	CERTIFICADO HECHO A MANO: Sí <input checked="" type="checkbox"/> No <input type="checkbox"/>

OBJETIVO:	COSTO	PRECIO
PRODUCCIÓN/MES: 4	UNITARIO:	UNITARIO: 20000
P. MENOR:	P. MAYOR:	P. MAYOR: 20000
P. MAYOR:	EMPAQUE:	EMPAQUE:

RECOMENDACIONES: EL TEJIDO DEBE HACERSE MAS TUPIDO PARA RESISTIR EL PESO DE UN PLATO SIN PANDEARSE.

RESPONSABLE: ANDREA VICTORIA CURREA VARELA **FECHA:** 2/04/2000



REFERENCIA: 9 7 0 4 **TIPO DE FICHA:** REFERENTE(S) MUESTRA LINEA EMPAQUE

VISTA SUPERIOR

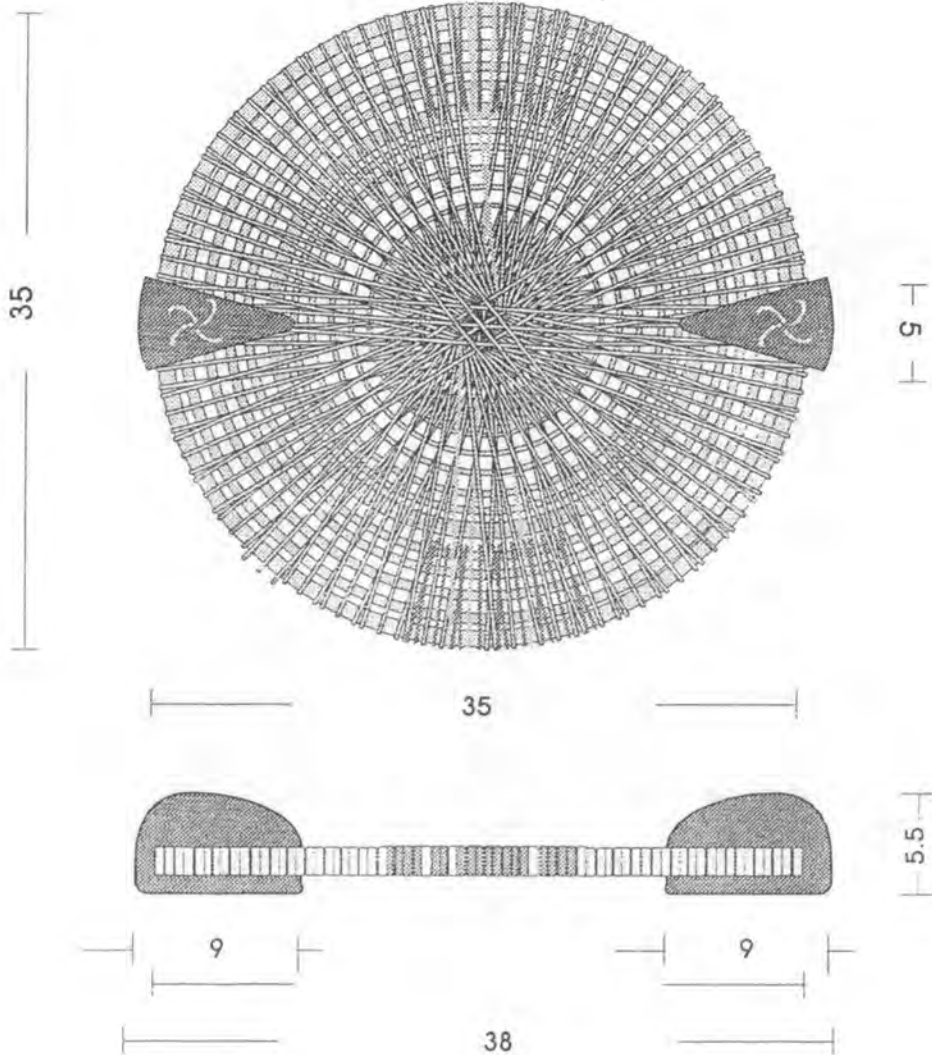

Nombre: Bandeja	Referencia: Bandejas	Esc.(cm): 1:4	Pl. 1
Nombre: Bandeja Circular	Línea: Comedor		
Materia: Talla en madera y tejeduría	Recurso Natural: Madera nazareno, bejuco yaré		
Técnica: Talla y Tejido	Materia prima: Nazareno tintes naturales, bejuco yare		

Proceso de producción:
 1. Preparar y pulir los trozos de madera, lija y brillar. Tejer sobre base de bejuco
 2. Tejer siempre alma, puede ser el mismo bejuco y tejer sobre este.
 3. Cortar las tiras de bejuco, dejar secar y tejer sobre la pieza. Ensamblar la
 4. Madera y el tejido.

Observaciones:

Responsable: Andrea Currea Fecha: Septiembre 1998

Código de región: 0597001 Referente(s) Propuesta Muestra Empaque



NOMBRE: BANDEJA	LÍNEA: BANDEJAS COMEDOR	ARTESANO: EMILIO HERNÁNDEZ
MATERIAL: TEJIDO	REFERENCIA:	DEPARTAMENTO: VAUPES
TALLA EN MADERA, TEJEDURÍA	LARGO (cm): 37 ANCHO (cm): 28.5 ALTO (cm): 4.5	CIUDAD/MUNICIPIO: MITU
TALLA EN MADERA, TEJEDURÍA	DÍAMETRO (cm): PESO (kg):	LOCALIDAD/VEREDA: WIRABAZÚ
MATERIAL NATURAL: MADERA Y BEJUCO YARE	COLOR: NATURAL	RESGUARDO:
PRIMA: TROZOS DEL RECURSO	CERTIFICADO HECHO A MANO: <input checked="" type="checkbox"/> SÍ <input type="checkbox"/> NO	TIPO DE POBLACIÓN: INDÍGENA

OBJETIVO:	COSTO	PRECIO
PRODUCCIÓN/MES: 4	UNITARIO:	UNITARIO: 25000
PRECIO:	P. MAYOR:	P. MAYOR: 25000
EMPAQUE:	EMPAQUE:	EMPAQUE:

CONDICIONES: EN ESTA BANDEJA SE TRABAJA LA NUEVA PROPUESTA DE TEJIDO MELCORNADO Y DANDO SU ESTRUCTURA A LA PIEZA PARA SOPORTAR EL PESO DE UN PLATO SIN FENDERSE ESTE TEJIDO SE ELABORA PARA LAS PROPIEDADES DE BANDEJA ESCAMA, FOGÓN Y CIRCULAR SIGUIENDO LOS DISEÑOS

UNIDADES EN CADA LÍNEA. (MIRAR FICHAS).

ELABORADO POR: ANDREA VICTORIA CURREA VARELA FECHA: 2/04/2000



Corporación para el Desarrollo de las microempresas

REFERENCIA: 9704 114 TIPO DE FICHA: REFERENTE(S) MUESTRA LÍNEA EMPAQUE



NOMBRE: BANDEJA	LÍNEA: BANDEJAS COMEDOR	ARTESANO: RAMUNDO RAMIREZ, LUZ RAMIREZ
FOGON	REFERENCIA:	DEPARTAMENTO: VALPES
MATERIAL: MALLA EN MADERA, TEJEDURA	LARGO(cm): 50 ANCHO(cm): 30 ALTO(cm): 4	CUIDAD/MUNICIPIO: MITU
TALLA EN MADERA, TEJEDURA	DIÁMETRO(cm): PESO(g):	LOCALIDAD/VEREDA/: WIRIBAZÚ
MATERIAL NATURAL: MADERA PAJO SANGRE Y OCHOA (SANTO VITO)	COLOR: NATURAL	RESGUARDO:
PRIMA: TROZOS DEL RECURSO M	CERTIFICADO HECHO A MANO: <input checked="" type="checkbox"/> SÍ <input type="checkbox"/> NO	TIPO DE POBLACIÓN: INDIGENA

OBJETIVO:	COSTO	PRECIO
PRODUCCIÓN/MES: 5	UNITARIO:	UNITARIO: 20000
	P. MAYOR:	P. MAYOR: 20000
	EMPAQUE:	EMPAQUE:

COMENTARIOS: EL TEJIDO DEBE HACERSE MAS TUPIDO PARA RESISTIR PESO DE UN PLATO SIN PANDEARSE.



Corporación para el Desarrollo de las microempresas

ELABORADA POR: ANDREA VICTORIA CURREA VARELA FECHA: 2/04/2000

REFERENCIA: 070414 TIPO DE FICHA: REFERENTE(S) MUESTRA LÍNEA EMPAQUE

VISTA SUPERIOR

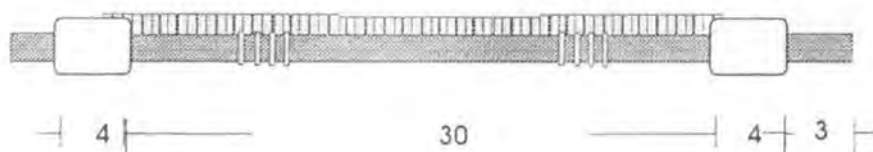
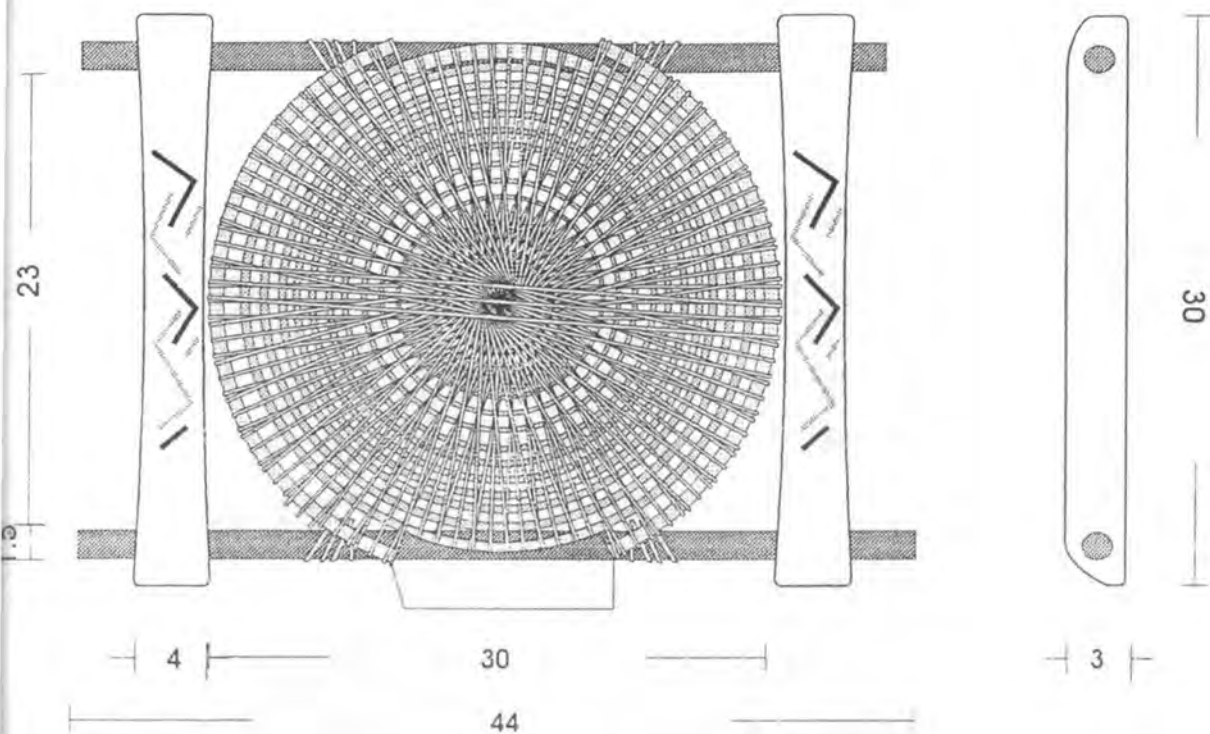

VISTA FRONTAL

Objeto: Bandeja	Referencia: Bandejas	Esc.(cm): 1:4	Pl. 1
Nombre: Bandeja Fogon	Línea: Comedor		
Técnica: Talla en madera y tejeduría	Recurso Natural: Madera palo sangre, bejuco yaré		
Técnica: Talla y Tejido	Materia prima: Trozos de madera trozos de bejuco, chonta		

Proceso de producción:
 Cortar las piezas de madera con serrucho para obtener las medidas del objeto. Tallar de acuerdo al diseño, tallar relieve, brillar, tejer sobre la base de chonta tupido, ensamblar pintar motivo.

Observaciones:

Responsable: Andrea Currea Fecha: Septiembre 1998

Tema ref. 978414 Código de región 0597001 Referente(s) Propuesta Muestra Empaque



NOMBRE: BANDEJA	LÍNEA: BANDEJAS COMEDOR	ARTESANO: EMILIO HERNANDEZ, LUZ RAMIREZ
TIPO: TIESTO DEL SOL	REFERENCIA:	DEPARTAMENTO: VAUPES
TALLA EN MADERA, TEJEDURIA	LARGO(cm): 25 ANCHO(cm): 15 ALTO(cm): 3.5	CIUDAD/MUNICIPIO: MITU
TALLA EN MADERA, TEJEDURIA	DIÁMETRO(cm): PESO(g):	LOCALIDAD/VEREDA: WIRABAZÚ
TIPO NATURAL: <small>INDICAR PAÍSO SANGRE ORIGEN</small>	COLOR: NATURAL	RESGUARDO:
LA FIRMA: TROZOS DEL RECURSO N	CERTIFICADO HECHO A MANO: Sí <input checked="" type="checkbox"/> No <input type="checkbox"/>	TIPO DE POBLACIÓN: INDIGENA

OBJETIVO:	COSTO	PRECIO
PRODUCCIÓN/MES: 5	UNITARIO:	UNITARIO: 20000
UNIDAD:	P. MAYOR:	P. MAYOR: 20000
EMPAQUE:	EMPAQUE:	EMPAQUE:

REMARKS:



RESPONSABLE: ANDREA VICTORIA CURREA VARELA FECHA: 2/04/2000

REFERENCIA: 9704114 TIPO DE FICHA: REFERENTE(S) MUESTRA LÍNEA EMPAQUE

VISTA SUPERIOR

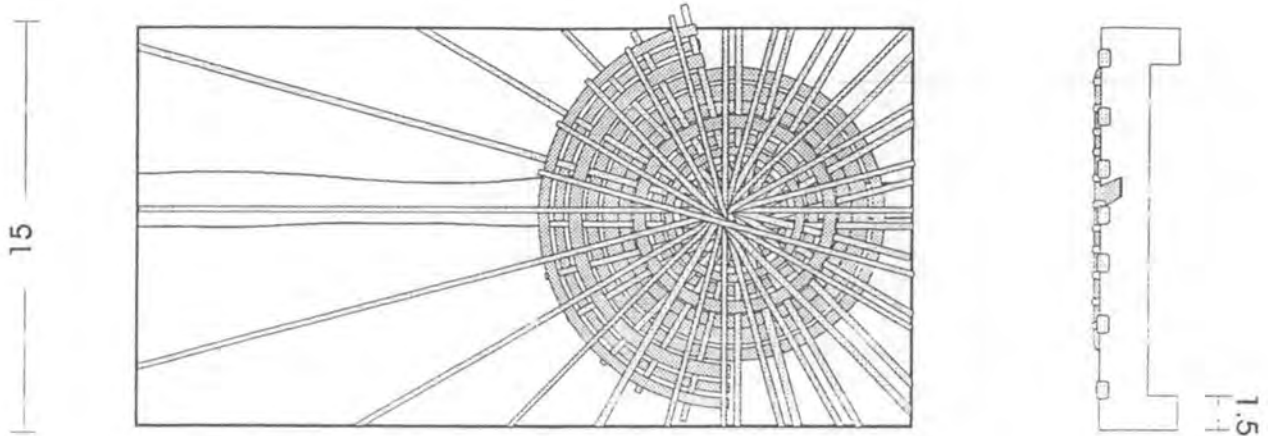

VISTA FRONTAL

Nombre: Bandeja	Referencia: Bandejas	Esc.(cm): 1:4	Pl. 1
Nombre: Tiesto del sol	Línea: Comedor		
Materia: Talla en madera y tejeduría	Recurso Natural: Madera palo sangre, bejuco yaré		
Técnica: Talla y Tejido	Materia prima: Trozos de madera trozos de bejuco, chonta		

Proceso de producción:
Cortar las piezas de madera con serrucho para obtener las medidas del
diseño. Tallar de acuerdo al diseño, brillar, tejer sobre la base

Observaciones:

Responsable: Andrea Currea Fecha: Septiembre 1998

tema ef. 9 7 8 4 1 4 Código de región 0 5 9 7 0 0 1 Referente(s) Propuesta Muestra Empaque



COFRE	LÍNEA: COFRES	ARTESANO: GUSTAVO HERNANDEZ
E: YUCA	REFERENCIA:	DEPARTAMENTO: VAUPES
TALLA EN MADERA	LARGO (cm): 25 ANCHO (cm): 12 ALTO (cm): 12	CIUDAD/MUNICIPIO: MITU
TALLA EN MADERA	DIÁMETRO (cm): PESO (gr):	LOCALIDAD/VIQUETA: WIRABAZÚ
TALLA EN MADERA	COLOR: NATURAL	RESGUARDO:
TALLA EN MADERA	CERTIFICADO HECHO A MANO: <input checked="" type="checkbox"/> SÍ <input type="checkbox"/> NO	TIPO DE POBLACIÓN: INDIGENA

OBJETIVO:	COSTO	PRECIO
PRODUCCIÓN/MES: 4	UNITARIO:	UNITARIO: 25000
UNIDAD:	P. MAYOR:	P. MAYOR: 25000
UNIDAD:	EMPAQUE:	EMPAQUE:

REMARKS:



Corporación para el Desarrollo de las micro

RESPONSABLE: ANDREA VICTORIA CURREA VARELA FECHA: 2/04/2000

REFERENCIA: 9 7 0 4 114 TIPO DE FICHA: REFERENTE(S) MUESTRA LÍNEA EMPAQUE



VISTA SUPERIOR

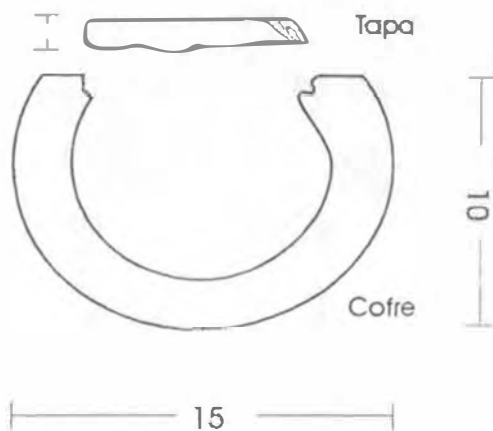
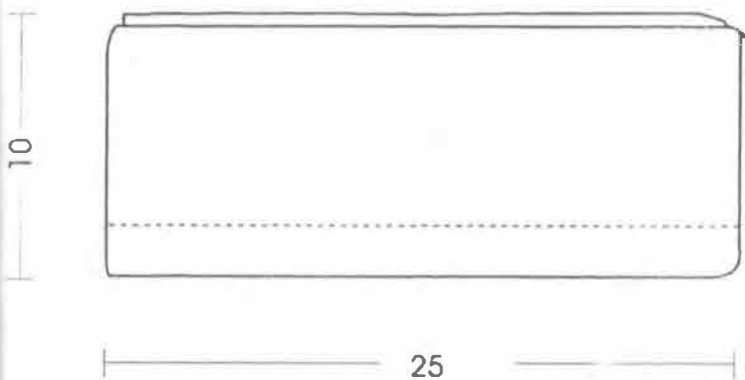
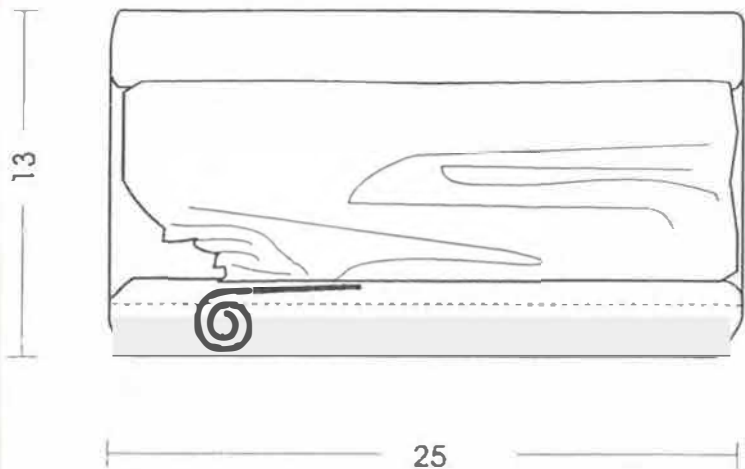

VISTA FRONTAL

Nombre: Cofre	Referencia: Cofre	Esc.(cm): 1:3	Pl. 1
Material: Talla en madera	Línea: Cofre	Recurso Natural: Madera palo sangre, tintes naturales.	
Técnica: Talla	Materia prima: Trozos de madera		

Proceso de producción:
 Cortar la pieza de madera según dimensiones del objeto. Cortar la tapa
 poner el trozo a una prensa y tallar su interior con gubias y formones
 para la superficie del cofre. . Lijar, brillar, pintar con tintes naturales.

Observaciones:

Responsable: Andrea Currea Fecha: Septiembre 1998

Material: 9 7 8 4 1 4 Código de región: 0 5 9 7 0 0 1 Referente(s) Propuesta Muestra Empaque



NOMBRE: COFRE	LÍNEA: COFRES	ARTESANO: MAURICIO HERNANDEZ
NOMBRE: SURUCUCU	REFERENCIA:	DEPARTAMENTO: VALPES
TÉCNICA: TALLA EN MADERA	LARGO(cm): 25 ANCHO(cm): 12 ALTO(cm): 12	CIUDAD/MUNICIPIO: MITU
TÉCNICA: TALLA EN MADERA	DIÁMETRO(cm): PESO(g):	LOCALIDAD/VEREDA: WIRABAZÚ
CURSO NATURAL: MADERA PALO SAGRE	COLOR: NATURAL	REGIMEN:
MATERIA PRIMA: TROZOS DEL RECURSO N	CERTIFICADO HECHO A MANO: <input checked="" type="checkbox"/> SÍ <input type="checkbox"/> NO	TIPO DE POBLACIÓN: INDIGENA

MERCADO OBJETIVO:	COSTO	PRECIO
PRODUCCIÓN/MES: 4	UNITARIO:	UNITARIO: 25000
EMPAQUE:	P. MAYOR:	P. MAYOR: 25000
EMBALAJE:	EMPAQUE:	EMPAQUE:

OBSERVACIONES:



Corporación para el Desarrollo de las micro

RESPONSABLE: ANDREA VICTORIA CURREA VARELA FECHA: 2/04/2000

TEMA REFERENCIA 9 7 0 4 1 4 TIPO DE FICHA: REFERENTE(S) MUESTRA LÍNEA EMPAQUE

VISTA SUPERIOR

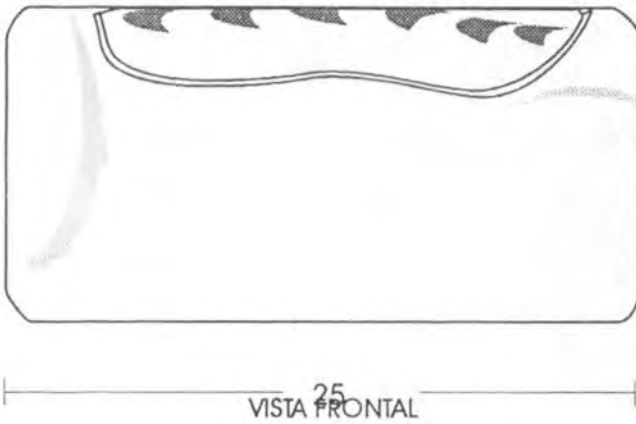
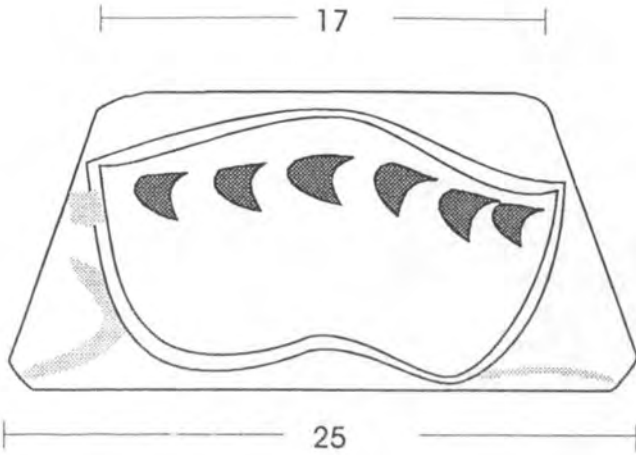

VISTA FRONTAL

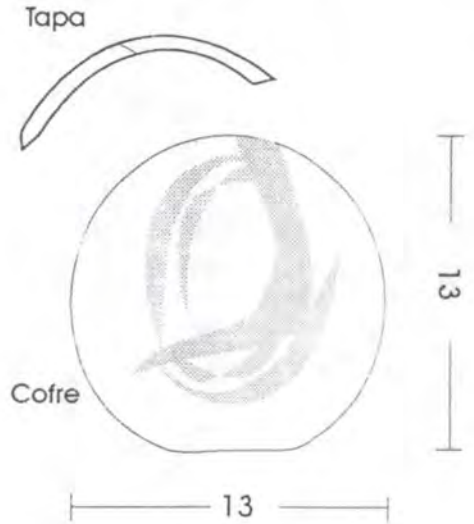

Pieza: Cofre	Referencia: Cofre	Esc.(cm): 1:3	Pl. 1
Nombre: Cofre Surrucucu	Línea: Cofre		
Oficio: Talla en madera	Recurso Natural: Madera palo sangre, tintes naturales.		
Técnica: Talla	Materia prima: Trozos de madera		

Proceso de producción:
 Cortar la pieza de madera según dimensiones del objeto. Cortar la tapa
 sujetar el trozo a una prensa y tallar su interior con gubias y formones
 tallar la superficie del cofre. relacionando secciones del dibujo del guio
 pictograma . Lijar, brillar, pintar con tintes naturales.

Observaciones:

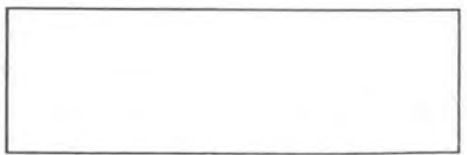

Responsable: Andrea Currea Fecha: Septiembre 1998

Sistema de ref. 9 7 8 4 1 4 Código de región 0 5 9 7 0 0 1 Referente(s) Propuesta Muestra Empaque



LINEA: COFRE	LÍNEA: COFRES	ARTESANO: RAIMUNDO RAMIREZ
NOMBRE: GÜIO	REFERENCIA:	DEPARTAMENTO: VALPES
MATERIAL: TALLA EN MADERA	LARGO(cm): 25 ANCHO(cm): 12 ALTO(cm): 12	CIUDAD/MUNICIPIO: MITU
TECNICA: TALLA EN MADERA	DIÁMETRO(cm): PESO(g):	LOCALIDAD/VEREDA: WRABAZÚ
CURSO NATURAL: MADERA PICO SAIGRE	COLOR: NATURAL	RECURSO:
MATERIA PRIMA: TROZOS DEL RECURSO N	CERTIFICADO MEDIO A MAYOR <input checked="" type="checkbox"/> SÍ <input type="checkbox"/> NO	TIPO DE POBLACIÓN: INDIGENA

MARKET OBJETIVO:	COSTO	PRECIO
PRODUCCIÓN/MES: 4	UNITARIO:	UNITARIO: 25000
PAQUETE:	P. MAYOR:	P. MAYOR: 25000
BALAJE:	EMPAQUE:	EMPAQUE:

SERVACIONES:



Corporación para el Desarrollo de las Micro

RESPONSABLE: ANDREA VICTORIA CURREA VARELA FECHA: 2/04/2000

TEMA REFERENCIA 9 7 0 4 1 4 TIPO DE FICHA: REFERENTE(S) MUESTRA LÍNEA EMPAQUE

VISTA SUPERIOR

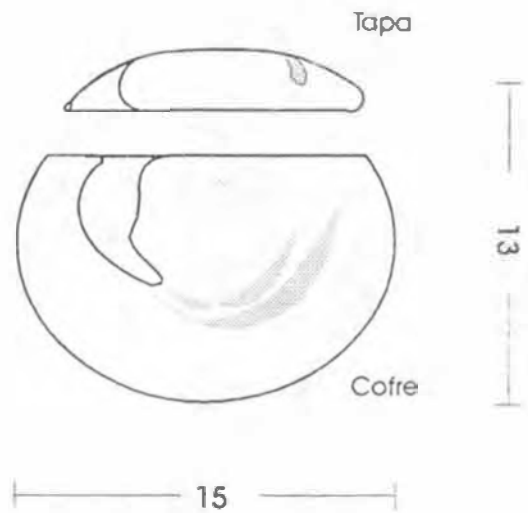
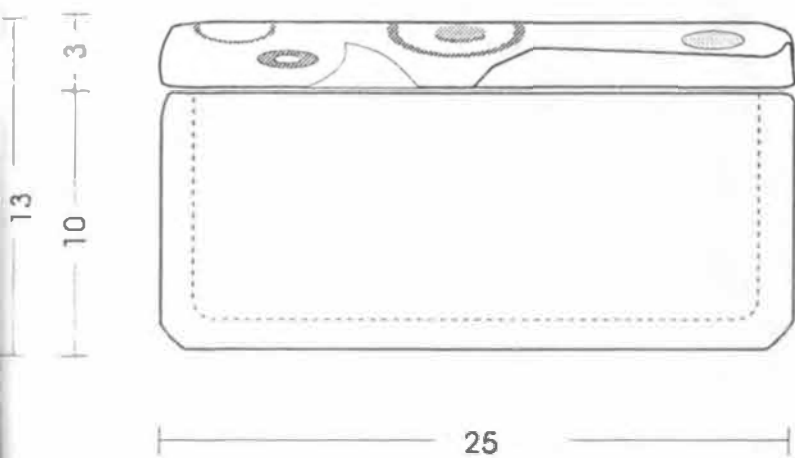
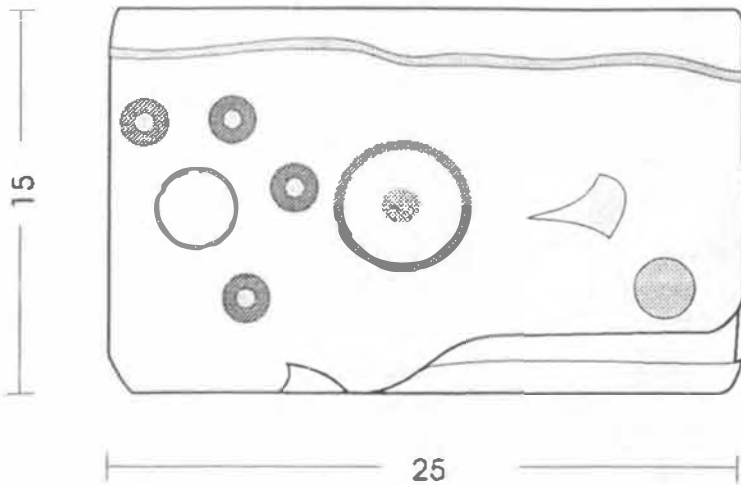

VISTA FRONTAL

Pieza: Cofre	Referencia: Cofre	Esc.(cm): 1:3	Pl. 1
Nombre: Cofre Guio	Línea: Cofre		
Oficio: Talla en madera	Recurso Natural: Madera palo sangre, tintes naturales.		
Técnica: Talla	Materia prima: Trozos de madera		

Proceso de producción:
 Cortar la pieza de madera según dimensiones del objeto. Cortar la tapa sujetar el trozo a una prensa y tallar su interior con gubias y formones tallar la superficie del cofre., relacionando secciones del dibujo del guio pictograma . Lijar, brillar, pintar con tintes naturales.

Observaciones:

Responsable: Andrea Currea Fecha: Septiembre 1998

Sistema de ref. 9 7 8 4 1 4 Código de región 0 5 9 7 0 0 1 Referente(s) Propuesta Muestra Empaque

3.6 proveedores

Talladores Comunidad Wirabazú

Río Vaupes, caño Cubiyu-medio Vaupes

se puede localizar o dejar razón al señor Gustavo Hernández quien quedó encargado en los teléfonos 9816-42219 o 9816-42145. O con la entidad del bienestar familiar con la directora Doctora Yaquelin Jaimes al teléfono 0985642027 o 0985642061 quien puede informar a los artesanos del departamento.

Comunidad Wirabazu

Artesanos:

Raimundo Ramírez CC 18202324 Mitú

Gustavo Hernández CC 18201068 Mitú

Emilio Hernández CC 18201705 Mitú

Mauricio Hernández CC 18202407 Mitú

Luz Ramírez de Hernández CC 21247461

Ligia Quintero CC 69801378

Angela Llano

Gustavo Ramírez

Moisés Ramírez

Eladio Ramírez

Capitán Luis Enrique Llano.

Propuesta Casco Urbano

Proveedores

Proveedores

Comunidad Casco Urbano

Agustín Vázquez, Leonardo Vázquez, Juan Carlos Vasquez

Mita Vaupes tel. 9816 –42048

4.COMERCIALIZACIÓN

4.1 Mercados Sugeridos

El mercado Objetivo que se a definido para la propuesta desarrollada y para el cual se diseño comprende como grupo a profesionales hombres y mujeres residentes en Bogotá, entre los 25 y 60 años de edad, clase social y media alta, y alta. Mercado con poder adquisitivo, disposición para gastar, con un crecimiento constante, nivel educativo progresivo, visión futurista, Relación frecuente con personas, interés por actualización, Busca comodidad y versatilidad. Permanece mas tiempo en el lugar de trabajo o en el hogar, prefiere escoger donde existan varias alternativas. Compra accesorios que van con sus aficiones. Gusto y exigencia.

Los clientes escogidos como mercado son un grupo de personas con necesidades por satisfacer, dinero y voluntad de gastarlo, este sería un mercado potencial que a mismo tiempo maneja la segmentación es decir sub mercados mas pequeños contenidos en él.

Los puntos de venta sugeridos se determinan por que manejan patrones de producto y de usuario con rangos de exclusividad, valor cultural, funcionalidad, poder adquisitivo.

Estimando los siguientes: claustro de las aguas, san Diego, artefactos centro comercial andino, Franquicias centro 93.

Esta línea de productos ha sido diseñada con el objeto de cumplir una función utilitaria destacando las figuras tradicionales en la cultura indígena del Vaupes, involucrando su presencia en espacios de comedor que manejan niveles de exclusividad, comodidad, tradición. Para colocar sobre la mesa del comedor y ser usado como superficie de refractarias, y recipientes tanto fríos como calientes, como centro de mesa o para colocar frutas de adorno pan o quesos variados.

También se puede utilizar para comidas especiales bufete como superficie para colocar frutas de adorno, pan o quesos.

Como elemento decorativo es posible su uso ubicándolas en bifes o mesas cercanas al comedor y sala.

Los candelabros se diseñaron para establecer contacto con los mismos espacios y ambientes.

Estas líneas de productos esta diseñada con el objeto de cumplir una función utilitaria, destacando la belleza del material, con grados de exclusividad, distinción y calidad. Esto denota un mercado objetivo que espera encontrar en su compra estos elementos, además de su valor cultural intrínseco en el objeto.

Almacenes Ubicados en centros comerciales como Unicentro, Hacienda Santa Barbara, entre otros pueden ser puntos de venta, igualmente los almacenes de Artesanías de Colombia ubicados en Bogotá y las franquicias.

El mercado objetivo que se ha definido para la propuesta desarrollada es un grupo de personas Con un crecimiento constante, niveles educativos progresivos, interés por actualización, interés por lo tradicional y cultural, compran objetos que van con su gusto, tienen la posibilidad de elección

4.2 Propuesta de Marca, Etiqueta y sello de identidad.

La etiqueta en estos productos indígenas debe realzar el contenido mítico y cultural de cada figura incluyendo un texto que involucre origen, manos creadoras, leyenda si la posee; Todo esto en conjunto con la imagen gráfica que puede ser la forma del producto o un logosímbolo general para todas los productos.

4.3 Propuesta de empaque se podría utilizar para sugerir una envoltura cartón mini corrugado el cual permite proteger y manipular el objeto. E involucrar un detalle como decorado externo en corteza de árbol llamada yanchama.

4.4 Propuesta de enbalaje.

Se puede utilizar cajas de cartón craf, del tamaño necesario para apilar correctamente los productos por referencias. Utilizar los tamaños de las cajas de acuerdo a las dimensiones de las estibas de exportación.

Es necesario anotar con claridad los datos de destinatario y remitente así como las instrucciones de manejo.

4.5 Propuesta de transporte.

La propuesta de Embalaje, empaque, etiqueta solo se mencionan para ser desarrolladas con una propuesta de diseño en la próxima Asesoría por parte de la Diseñadora Andrea Currea

REFERENCIAS BIBLIOGRAFICAS

Cultura Material y comercialización en el Vaupes

María Mercedes Ortiz, Magdalena Rueda 10058 año 1986

Cendar

Artesanía Indígena

Magdalena rueda 10152

1986

Cendar

La artesanía Indígena en las condiciones socioeconómicas del Vaupes

Pedro Cortes Lombana. 10089

Cendar

1973

Diccionario de regionalismos y terminología del Vaupés

Julián Contreras Vásquez

Documento Informe Socolpe

Alejandra Pinto 1996

Archivo Regional Orinoquia

Desana

Gerardo Reichel Dolmatoff

Simbolismo de los indios Tukano del Vaupés

Anónimo libro encontrado en la comunidad

Dos años entre los indios

Theodor Koch - grünberg 1930

Constitución Política de Colombia 1991 en cubeo.

Centro de estudios de lenguas aborígenes, Departamento de Antropología -

Universidad de los Andes. Encontrado en la comunidad

Trabajo de campo Departamento del Vaupés, comunidades Wirabazú, Acaricuara, casco urbano.

Pinturas hechas por los indígenas comunidad

Wirabazú.

Andrea Victoria Currea V. DI 1997

Muestras Tridimensionales elaboradas en la asesoría de Diseño 1997 por parte de la Diseñadora Andrea Currea V. DI.

Documento Asesoría en Diseño Industrial Para el rescate y desarrollo de producto.

Regional Orinoquia Departamento de Vaupes. 1997. Andrea Victoria Currea V. Cendar.

Andrea Victoria Currea Varela, Informe Asesoría en diseño para el rescate y desarrollo de producto, Departamento del Vaupes 1997 Artesanías de Colombia

Andrea Victoria Currea Varela, Informe Asesoría en diseño para el rescate desarrollo y producción de productos Departamento del Vaupes 1998 Artesanías de Colombia

Andrea Victoria Currea Varela, informe Asesoría en diseño para el rescate, desarrollo y producción de producto, Departamento del Vaupes 1999

CONCLUSIÓN

Después de realizar la II etapa productiva de las propuestas de diseño, queda la inquietud de que los pedidos por parte de la empresa se realicen con la mayor brevedad para que la asesoría no se olvide y los artesanos estén en las condiciones para ponerla en práctica

Teniendo en cuenta que la zona del Vaupes es rica en el sector artesanal se debe continuar el trabajo en otras comunidades como la zona del pira Paraná, el Isana y tener la continuidad de pedidos y asesorías en las comunidades mencionadas.

Es importante que para proyectos donde la condición del medio influye tanto en el buen desarrollo del trabajo, ya que inciden factores como desplazamientos largos y costosos, requerimientos de gasolina y de vías de recorrido como ríos y avionetas disponible, se considere saber con certeza desde la capital si en la comunidad mencionada existe actividad artesanal, igualmente si las condiciones de orden público permiten que la inversión de recursos humanos, técnicos y económicos sean aprovechados eficientemente.

OBSERVACIONES Y RECOMENDACIONES

La experiencia en las comunidades visitadas realza la necesidad de mejorar la herramienta de trabajo y de canalizar el esfuerzo para lograr espacios de trabajo garantizando un trabajo en condiciones favorables para el artesano y para la calidad del objeto elaborado.

Los pedidos comerciales se deben hacer con meses de anticipación, y realizarlos cubriendo el costo del transporte desde Mitú hacia ciudad destino, avisando al artesano de esto con anterioridad y descontándolo del costo señalado en la tabla.

Las Comunidades de la zona del Isana esperan una asesoría de producto, son regiones donde habitan grupos de etnias Curripaco en la zona se elaboran productos en todos los oficios es una zona extensa, no la conozco pero soy reiterativa como en el informe 1997 que se debe realizar una visita de diagnostico para un desarrollo de producto posterior.

OBJETIVOS

Unificar y coordinar esfuerzos con entidades y grupos que puedan colaborar para el óptimo desarrollo del proyecto.

Prestar asistencia de diseño Industrial al artesano indígena en el oficio de talla en madera para el desarrollo de producto.

Integrar a las sociedades contemporáneas nuestros orígenes culturales por medio de objetos manufacturados y constituidos por esa dimensión humana de infinito valor y respeto establecida en lejanos territorios.

Generar una propuesta que involucre una política de conservación, renovación de recursos naturales y manteniendo como contenido de la propuesta de diseño la utilización del residuo. A la vez contribuir para que el indígena establezca un puesto de trabajo y se mejore así la calidad y la producción del objeto.

Generar estrategias por medio del diseño Industrial para que se realicen sesiones de cuentos y pintura, donde se actualice al joven indígena sobre las tradiciones legendarias (Libro de memorias)