



Ministerio de Comercio, Industria y Turismo  
**artesanías de colombia**



**ARTESANIAS DE COLOMBIA S.A.**

**ASESORIA EN DISEÑO  
PARA  
LA CADENA PRODUCTIVA  
DE LA  
CERAMICA EN EL DEPARTAMENTO DEL HUILA**

**D.I. DIEGO ANTONIO AÑEZ YEPES**

**DICIEMBRE 2003**

# **CONTENIDO**

## **PRESENTACIÓN**

### **CAPITULO 1**

- LA CERAMICA EN EL HUILA

### **CAPITULO 2**

- PENSAMIENTO CREATIVO

### **CAPITULO 3**

- PROPUESTAS DE DISEÑO
- TALLER DE CREATIVIDAD

### **CAPITULO 4**

- ASESORIAS EN DISEÑO PARA LA CADENA PRODUCTIVA DE LA CERAMICA DEL HUILA

### **CAPITULO 5**

- CONCLUSIONES Y RECOMENDACIONES.

## INTRODUCCION

El presente informe Final de actividades corresponde al resultado de la Asesoría en Diseño para el desarrollo del “Programa Nacional de la Cadena Productiva de la Cerámica para el Departamento del Huila “ que adelanta la empresa Artesanías de Colombia S.A. en convenio con el Ministerio de Industria, Comercio y Turismo.

La asesoría en diseño se llevó a cabo en las comunidades artesanales de cerámica del departamento de Neiva, Pitalito y San Agustín, misión encargada desde el Centro de Diseño de Bogotá , coordinado por la Dra. Lyda del Carmen Diaz.

Este programa del mejoramiento artesanal colombiano, pretende establecer unos mecanismos de acción que le permitan al artesano productor de artesanía , tanto popular como contemporánea , las herramientas de diseño suficientes para potencializar su producción de objetos cerámicos, para ser ofrecidos dentro de los mercados nacionales y extranjeros .

El inicio del proyecto se planificó para los meses de Septiembre a Diciembre y finalizará en la implantación del Acuerdo de Competitividad, resultado del desarrollo total del proyecto que intervendrá, todos los eslabones de la cadena productiva de la cerámica para el Departamento del Huila.

Por lo tanto, este informe presenta el primer avance con relación a la asesoría en diseño total que se adelantará en este importante sector productor de artesanía colombiana

El informe final, está compuesto por cinco capítulos, que darán al lector una visión sobre las actividades que buscan el rescate de las tradiciones culturales y de expresión en cerámica huilense, así como del rediseño de las piezas tradicionales ( La Chiva ) y las posibilidades de diversificación de productos, más acordes con las nuevas exigencias del mercado.

La actividad del Diseño en la artesanía, es un mecanismo de estrategia para considerar las necesidades de la población productiva artesanal en relación con las demandas de producción de cerámica que exige el mundo contemporáneo, a comienzos de un cambio de Milenio y de apertura de mercados Internacionales.

Por lo anterior se hace necesario , que el artesano ceramista del Huila cuente con las herramientas en Diseño, necesarias para elevar la competitividad y calidad del producto, a través de procesos integrados de desarrollo que lo lleven a introducir tecnologías y adaptarse a nuevos conocimientos para incrementar la productividad y competitividad dentro de un ambiente de desarrollo colectivo social

DI .Diego Añez Yepes.  
Ceramista

## CAPITULO I

### LA CERAMICA EN EL HUILA

La producción de cerámica de este departamento al sur de Colombia no ha escapado a la tradición de la actividad creativa más antigua de la humanidad.

El arte de hacer objetos de arcilla, para diferentes usos tanto, prácticos como estéticos y simbólicos no es solo exclusiva de ciertas regiones de nuestro territorio nacional; sino de un sinnúmero de lugares regados por todo el país.

Pitalito, al sur del Huila, es un lugar bien conocido en Colombia por su tradición artesanal y principalmente de alfarería. También existen otros lugares en municipios vecinos al norte del departamento como Villa Vieja cercanos al desierto de la Tatacoa, en el centro como Garzón y Campoalegre, que incluyen producción de cerámica como tostadoras de café, mollos, pailas, tinajas para el agua, ollas de cocina, bandejas para servir comida, cazuelas etc.

Pero el interés principal de esta región está en la labor que realizará a comienzos con la familia Vargas Muñoz quienes se hicieron famosos no sólo en el país sino en el exterior como portadores de una tradición de alfareros depositarios de una auténtica expresión popular. Modelan a mano y pintan muy diversos objetos y figuras de las cuales luego sacan moldes de yeso para lograr una producción de serie y utilizan hornos de ladrillo con leña de madera y guadua o con electricidad para la cocción. Pintan las figuritas después de la quema con esmaltes

acrílicos y vinilos comerciales y luego las agrupan una a una formando escenas domésticas, casas típicas, bandas de músicos, parejas de novios, bailarines de San Juanero, Juan Valdeses, Arcas de Noé, vendedoras de Orquídeas, canoas con frutas diversidad de animales y costumbres de la región.

Tal vez la pieza cerámica más reconocida sea la “Chiva”, autobús que recorre por las carreteras de las tierras del sur del país, llena de pasajeros, animales, canastas, frutas, costales, flores etc. y todos los objetos que la gente transporta diariamente y en los días de mercado; va llenando todo de colores vistosos, están llenas de decorados y tienen cada una su nombre, en los costados suele verse frases como “Subo más que el dólar o otro mordera el polvo”.

Estas representaciones de esta cerámica escenográfica son naturalistas y buscan lo típico y se recrean en lo cotidiano.



- Artesana Ceramista del Municipio de Pitalito

En el Municipio cercano de Campoalegre en el centro del departamento unas 40 familias se dedican a la alfarería , comúnmente labor realizada por mujeres

Ellas pulverizan el barro o la arcilla con mazos de madera para que luego al mezclarla con arena de río y agua quede con la plásticidad de finura necesaria para un buen trabajo de modelado, ya sea por medio de la “cona “ o ya sea por moldeado sobre una base de vasija de olla de tiesto cocinado, tambien se ve el metodo de espiral o rollo que consiste el chorizos largos y gruesos que se van enrollando uno encima del otro apretando suficientemente para que no se habra. Con greda roja y pegajosa ( Barbotina ) cubren la vasija y despues la pulen con una piedra lisa por dentro para darle la forma globular; la dejan secar y le pintan en dureza de cuero en el borde del labio superior y el hombro de la vasija diseños de líneas curvas repetidas, semicirculos superpuestos , espirales y hojas, con arcilla blanca ( Caolín ) que aplican con una pluma de gallina que deja una linea delgada y regular.

Los hornos de ladrillo rudimentarios recubiertos con tierra para quemar con leña avivan y los colores de los tiestos que están en contacto directo con la llama. Hacen también cuencos, alcancías de forma de aves, platos de labio ondulado, ollas globulares de boca ancha y cuello ancho y un cuenco con saliente en le borde que sirve de vertedera ( Chorote ) y un asa triple que lo cubre y permite que se pueda colgar e inclinar para

verter el líquido . La cerámica de Campoalegre compite con la de la Chamba en el Tolima aunque no alcanza a tener su misma brillantez y tersura de superficie; la decoración de línea blanca le presta un atractivo especial.

En Garzón hombres y mujeres de varias familias modelan a mano la arcilla que se caracteriza por sus inclusiones de partículas de mica dorada ( Oropel ) recubren las piezas con barbotina roja , la pulen y la cocinan en horno de piedra y adobe alimentado con leña. Dos clases de objetos se ofrecen en el mercado, unos de color rojizo brillante y otros que han sido sometidos al ahumado dentro de grandes ollas o canecas metálicas, gracias a el aserrín , pasto, hojas secas similares a los tiestos de la Chamba. lo que les proporciona un color negro y una superficie brillante . Elaborán también bandejas ovaladas, grandes ollas troncónicas para cocinar el zumo de la caña en los trapiches, ollas globulares, vasos , tostadoras de café o maíz, ollas agujereadas para ser utilizadas como filtros de agua.

En otro pueblo al sur Oriente en el Municipio de Acevedo, está la familia de Peregrino Cueltán venido desde muy niño del Departamento de Nariño donde aprendió el oficio, fabrica en torno de levante de patada y un horno de leña, piezas de arcilla previamente pulverizada y mezclada con arena del río Suaza para mezclar con agua y amasarla con los pies para que se convierta en una pasta de grano muy fino y maleable , unas piezas que deja sin decorar, que vende en el mercado local y en pueblos vecinos a precios muy bajos : vasijas de uso diario, platos, tazas, jarras con vaso para agua, ceniceros bohios, etc.

Otros objetos tienen un costo más elevado y es los que con hojas verdes y paja que crece cercano al río, quema en el horno

de leña bajo una atmósfera reductora , logra unos colores tornasolados “Gota de aceite “con visos iridicentes verdes que logran reflejos de luz de multicolores .

Excepcionalmente fabrican recipientes con figuras antropomorfas modeladas, de interes por su limpieza de líneas y por su semejanza con algunas urnas prehispánicas .

En el sur del departamento en el Municipio de San Agustín , se encuentra un grupo de 20 familias que entre hombres y mujeres desde hace unos años se vienen fabricando réplicas precolombinas a escala de las estatuarias agustinianas , estas fueron concebidas inicialmente por un pedido especial hechas a Pablo Vargas Hijo de Aura Muñoz de la Familia Vargas Muñoz de Pitalito y que por coincidencias fue a parar en manos inexpertas que continuaron con la idea de elaborar estatuillas de varios modelos y tamaños ; estas piezas estan hechas con barro que consiguen de pitalito y de algunas minas cercanas al casco urbano sin embargo la presencia de oropel en el barro ha hecho que la calidad del material no sea el mejor ya que se raja demasiado y es difícil de pintar; las piezas son reproducidas en moldes de yeso que los artesanos han hecho de en forma rudimentaria y sin tener en cuenta los detalles a escala de las estatuas de piedra originales presentando a veces deformaciones que los turistas extranjeros que adquieren esas piezas no distinguen la original de la replica; la cocción de estas replicas se hace en hornos de leña rudimentarios de tiro ascendente para la quema del bizcocho, luego son decoradas con vinilos simulando el color de las piedras con color blanco y negro para formar un gris opaco, luego de secadas son sumergidas en gasolina o aceite quemado para simular un envejecido.

Los productos de la cerámica agustiniana están estéticamente mal elaborados y desmejoran el símbolo de la réplica de la estatuaria agustiniana; además los costos de venta son muy reducidos y se presenta una competencia desleal entre los productores ya que para conseguir un cliente prefieren a veces regalar la mercancía

Otros muy pocos, se dedican a la producción de vasijas de barro con similitudes en las ánforas precolombinas, ollas, calambucos, candelabros, jarrones de grandes tamaños que venden en el mercado local y a veces por encargo, muchos de ellos han realizado piezas de gran factura ya que han introducido animales pegados a ellas que han gustado mucho a los turistas extranjeros

En el Norte del Departamento en el Municipio de Neiva la capital, se encuentra un grupo de ceramistas contemporáneos bastante particular ya que los productos que ellos están comenzando a elaborar son característicos del mercado actual es decir, las piezas de bizcocho de pesabres, retablos, animales, floreros, alcancías, muñecas pebetero, figuritas de personajes típicos, pescadores, leñadores, campesinos etc. Este grupo de artesanos tiene además una formación más académica que la de otros ceramistas del departamento y sin embargo su experiencia en el trabajo es relativamente reciente.

El material de arcilla con el que ellos trabajan también lo consiguen de Pitalito o de Bogotá con proveedores nacionales que distribuyen a todo el país, lo consiguen ya preparado o en polvo el cual mezclan con otros químicos para lograr masas plásticas para modelado o barbotina; tras la cocción en hornos

eléctricos o a gas que han conseguido con un proveedor local quemar las piezas a 950 grados o de bizcocho como se le conocen tradicionalmente, luego le aplican pinturas de vinilos o esmaltes industriales para lograr los acabados mates o vidrios que son característicos en la producción de la clásica cerámica comercial colombiana.

Observando este panorama de la cerámica del departamento y sus características podemos mencionar que la tipología aunque es única en su factura, corresponde regularmente a la hecha en otras regiones del país, sin embargo debido a la fuerza ejercida por su producto comercial que es la chiva, esta producción de cerámica requiere de un alto esfuerzo desde la unidad de diseño de artesanías en brindar alternativas de productos diferentes a las tradicionales, para cubrir mercados más amplios y cumplir con las exigencias del mercado en cuanto a que los productos tradicionales solo están actualmente cumpliendo un papel de usos decorativo, ya que las ollas, pailas, panguas y mucuras actualmente se utilizan como materas por lo que han perdido su valor agregado.

Es así que entendiendo tales perspectivas, el Centro de Diseño de Bogotá, viene adelantando una labor especial para lograr que por medio de los talleres de capacitación en diseño estos artesanos ceramistas de cada una de las localidades pueda lograr una transformación enfocada a potencializar y desarrollar el pensamiento creativo que todos los artesanos llevan por dentro y que expulsan por medio de obras que más que artesanías llegan a ser artísticas

## CAPITULO 2

### PENSAMIENTO CREATIVO

Una de las herramientas básicas para los artesanos es la del diseño, que le permite la posibilidad de desarrollar el pensamiento creativo, que lo capacite para generar nuevas e innovadoras líneas de productos sin perder sus características principales de la cultura tradicional .

Las asesorías de diseño para el Huila, permiten la aplicación de diseño a la artesanía, con base en el trabajo conjunto entre los diseñadores y artesano sobre aspectos previamente detectados en áreas de la artesanía o grupos artesanales en donde es aplicable y/o necesaria , de acuerdo a los resultados de las investigaciones de diseño, memorias del oficio, la planeación y diagnósticos, hechos en todo el departamento.

Los proyectos y las acciones que se realizan en el ámbito del diseño están encaminados a beneficiar a la población artesanal del Huila que deriva su sustento de la producción de objetos artesanales en cerámica

Las asesorías en Diseño también se brinda en asesorías puntuales a artesanos y atiende así mismo asesorías en diseño en temas pedagógicos y de metodología del diseño, organización de la producción y proyectos especiales para la empresa de Artesanías de Colombia S.A. ( Casa Colombiana ) y desde la empresa ( Concurso Nacional de Diseño para la Artesanía ) y en otras instancias públicas y privadas ( Expoartesanías , Mano Facto ).

Se consideran tres etapas fundamentales en el desarrollo de productos : Diseño, Producción y Comercialización.

El desarrollo de productos tiene por objeto la de generar nuevas líneas de productos, en la base de brindar herramientas básicas en el desarrollo de la teoría del diseño basada en conceptos pedagógicos que existen para desarrollar nuevas líneas de productos nuevos, resultantes de asesorías y eventos de diseño, como Incontro e Interdesign , eventos realizados con diseñadores extranjeros que hacen nuevas propuestas para la creación de innovadores productos de la mano con comunidades tradicionales del país.

La segunda etapa de Producción es continuación de la Etapa de Diseño y por lo tanto debe complementar y actualizar la información presentada en la primera etapa, y definir el producto totalmente y en términos productivos.

La tercera etapa es la de comercialización y en ella se acompaña el producto de los requisitos indispensables de promoción y manejo. Se contempla imagen ( Sello de Hecho a Mano ) , empaque, embalaje, exhibición, presentación al comercio, gestión del producto, desde el artesano a la sociedad y en otras organizaciones comerciales, almacenes al detal cadenas comerciales y exposiciones entre otras



## **-Resultados de Intervención para el Huila .**

Los avances en diseño logrados durante el desarrollo del proyecto de la consolidación de la producción de Cerámica para el Huila, se dan de acuerdo a los métodos de intervención que se utilizan en las comunidades artesanales en todo el territorio nacional .

Son cinco modos de intervención para hacer desarrollo de productos , logrados desde una primera aproximación hasta llegar a un producto puesto en el mercado

- **Rescate**

Entendido como mecanismo para la recuperación de técnicas y piezas que se han perdido por factores de escasez de materia prima, situación tecnológica, cambio de función , aculturación y/o ausencia en el mercado, pero que en la demanda actual tienen Vigencia

Pitalito : Para la comunidad de ceramistas de Pitalito se inició con la necesidad de la recuperación de la Chiva tradicional elemento icono de la cerámica del huila , que por factores de sobre demanda con el tiempo ha perdido su significancia en el mercado .

De acuerdo con los diagnosticos de diseño se observó que dentro de la variedad de producción más de cincuenta modelos de chivas presentan una oferta desmejorada y mal acabada , aspecto que nos llevó a redefinir desde el tratamiento de la materia prima hasta el concepto mismo .

Partimos de la base del objeto compuesto por ; un cáscarón o bús modelo Ford, como el original con llantas, huecos en las ventanas y techo sobre donde va la carga ; escogimos para la definición de línea la del Modelo 58 , que por sus características estéticas y funcionales , se acopla más a las necesidades de producción.

Elaboramos un “macizo” o matriz, en tres tamaños para lograr una línea en Pequeña, mediana , grande ya que esto nos garantiza que la posibilidad de escalas puede tener buenas perspectivas comerciales por la diferencia de precios.

A esta matriz le sacamos un molde de yeso por cada tamaño, de tres caras para vaciado y sacamos tres juegos de moldes de llantas para cada tamaño de chiva

Para los pasajeros o personas que van dentro de la chiva, elaboramos unos moldes de yeso a presión de una cara de los cuerpos ( Conductor Hombre, Acompañante Mujer y Pasajeros anciano, joven y niño ) para la carga , escogimos al tema del café como representación en la recreación de producto.

Para esto logramos que por primera vez en las escenas tradicionales el “Juan Valdes “ simbolo del café se montara en la chiva , acompañado de una mujer recolectora de café ( Chapolera ) que van en la parte posterior de la Chiva , uno parado y la otra sentada sobre la parte posterior del techo, con un canasto de granos de café , simulando su actividad recolectora del grano.

Estamos seguros que con estas propuestas de diseño para el rescate de la Chiva, podemos garantizar una producción más estandarizada dentro de los márgenes de exigencia del mercado, ya que anteriormente los volúmenes de producción estaban alrededor de 1.500 chivas por taller, gracias a esta propuesta el volumen puede aumentar a 15.000 unidades, ya que la producción de la misma fue planteada desde el concepto de cadena, donde cada uno de los artesanos participantes, elabora una parte de la pieza y así se especializa el oficio.

- ***Mejoramiento***

El trabajo de diseño sobre el mejoramiento de la cerámica para el departamento del Huila entendiéndolo esta como trabajo sobre la pieza original en la cual se modifican o coorigen fallas a nivel formal o funcional y o estético, que malogran las posibilidades de comercialización dentro de las exigencias actuales de los mercados

Para esto se realizó un seguimiento y evaluación de los productos tradicionales tanto en Pitalito como en San Agustín así :

## PITALITO

Para el municipio de Pitalito se realizaron talleres con los artesanos participantes en la capacitación en el desarrollo y seguimiento de los productos tradicionales.

Para esta labor contamos con el apoyo del artesano Pablo Vargas quien fue contratado por la cámara de comercio seccional Pitalito para que acompañara el proceso de capacitación para el mejoramiento de los productos tradicionales, este taller se desarrolló durante un mes y medio y dio como resultado la de que todos los artesanos participantes llevarán una muestra de sus productos para evaluar cuáles eran las deficiencias en cuanto a estética y acabados.

Los resultados de los mismos talleres generaron inmediatamente un buen impacto sobre la producción actual tradicional ya que con pequeños toques de acabado y definición de piezas se logró una mejora sustancial que seguramente redundará en un incremento en las ventas ya que un producto cerámico en el mercado con buenos acabados tendrá mejor aspecto para los compradores.



- Quemadores de Gas Propano , como aporte al cambio Tecnológico de la Cerámica Para el Huila

## SAN AGUSTÍN

Para el Municipio de San Agustín el trabajo sobre el mejoramiento del producto artesanal cerámico se realizó sobre la base de revizar la producción actual y calificar la evaluación de los mismos en

IDENTIDAD  
DISEÑO  
ACABADOS

## EMPAQUE PRECIO DE VENTA .

Respecto a identidad revisamos las replicas de estatuillas que realizan en varios tamaños y modelos y nos dimos cuenta que la producción actual presenta serias deficiencias en cuanto a la factura de las mismas ya que al no conocer ellos conceptos como escala no han podido lograr que las reproducciones hechas a partir de las matrices sean fieles a las estatuas originales

Por tal motivo nos dimos a la tarea de realizar un taller donde cada artesano traía consigo una pieza para que en el transcurso del taller pudiera ser realizada nuevamente y así ser mejorada, este taller se realizó en cercanías al Parque Arqueológico donde más de 12 artesanos participantes pudieron durante tres días desarrollar un prototipo de la nueva propuesta para que con las indicaciones de diseño se pudieran presentar una gama de producción acorde con la identidad del producto y las calidades que el mercado exige

### • *Rediseño y Diversificación*

Respecto al la propuesta para el rediseño de los objetos artesanales del Huila podemos mencionar , Que entendiendo está como a una pieza original con un uso específico se mantiene la esencia , se interviene formalmente con innovación , introduciendo aspectos que permitan reingresar a los mercados

En este punto del rediseño para la cerámica del Huila desde capacitaciones y desarrollo de prototipos hemos propuesto un

sinnumero de prototipos todos ellos derivados de productos tradicionales así :

## CHIVA

Chiva Alcancia  
Chiva Caja para Café  
Chiva Porta Llaves  
Chiva Licorera  
Chiva Porta Vasos  
Chiva caja para condimentos

## ESTATURARIA AGUSTINIANA

Juego de Ajedrez Precolombino  
Porta Servilletero  
Salero Pimentero  
Porta Lapices

Estos productos realizados se encuentran actualmente en las bodegas del Centro de Diseño de Bogotá y son susceptibles a ser evaluadas posteriormente de haberles hecho los analisis de diseño y posibilidades de comercialización

### *Creación de producto*

Respecto a este tema en el capitulo 5 se presentán una serie de planos técnicos sobre las propuestas de nuevos diseños para servicio de mesa, accesorios creados para los ambientes de la Cocina, Sala , Comedor, Jardín , Baño, Alcoba, Estudio.



- Taller de Creatividad En San Agustín , para el Mejoramiento de la Producción de Cerámica.

## CAPITULO 3

- PROPUESTAS DE DISEÑO

Las propuestas de diseño que se han dado para el departamento del Huila están constituidas en las que fueron desarrolladas desde el Centro de Diseño de Bogotá por varios diseñadores consistentes en:

- Vajillas para Tinto
- Bandejas para servir
- Candelabros
- Fruteros

Las propuestas presentan formas muy innovadoras en su aspecto formal en cuanto a función practica ya que para las cafeteras corresponden más a el servicio de servir café que para el té , ya que las formas tradicionales de la cerámica evocan mas el servicio de este último y no el consumo del café que es lo mas tradicional en el mercado nacional

Asi tambien el tema del ambiente para la Colección de Casa Colombiana, *Esencia Pura*, nos ayudó a tomar como fuente de inspiración la flor de la heliconia flor muy tradicional sobre las zonas sur del pais y de ella tomar ciertos elementos de composición geométrica que nos ayurdarón para realizar decoraciones en las bandejas para servir en la mesa .

Los candelabros son una propuesta innovadora ya que no solo cambia el concepto del uso de la vela tradicional , sino que se le

ha dado un tamaño mas grande para contener un velón o sirio que le acerca mas al sentido espiritual y de relajación. También se le propuso un recubrimiento con bambú para lograr la combinación de dos materiales tradicionales de la zona

Respecto a los Fruteros se buscaba que por su forma y factura en torno de levante se realizara de una forma más limpia con decorados de Hojas de palma de plátano que están presentes también en esta zona del país y asi presentar una propuesta en formas y funciones diferentes a los productos tradicionasles del Huila .

## TALLER DE CREATIVIDAD

Los talleres de Creatividad Fuerón dos, uno en Pitalito y otro en Neiva asi :

### *METODOLOGIA*

Taller Práctico Teórico donde en la práctica se desarrolló el ejercicio de Lluvia de ideas para la creación de nuevas propuestas para cada uno de los ambientes de una casa .

La parte teórica se desarrollo partiendo de los principios básicos de teorías del arte escritas por autores nacionales y extrangeros que sirvieron para que los artesanos tengan conceptos básicos de diseño claros a la hora de crear nuevos productos .

Anexo entregamos coipias de los participantes a los talleres.

- Taller de Creatividad en la Ciudad de Neiva



**Taller de creatividad en Neiva**



**Reunion Artesanos de Neiva**

## CAPITULO 4

### ASESORIAS EN DISEÑO PARA LA CADENA PRODUCTIVA DE LA CERAMICA DEL HUILA

Las asesorías en diseño son parte del Programa de Consolidación de la Cadena productiva de la Cerámica para el Departamento del Huila , programa coordinado desde la sub Gerencia de Desarrollo por el Dr. William Monroy quien ha seguido muy de cerca el proceso de desarrollo del diseño para este departamento.

Dentro de las actividades que se realizaron en este tiempo podemos mencionar que fruto de los talleres de creatividad se realizaron un numero de 40 piezas aproximadamente en calidad de prototipo.

Estos fueron presentados durante el evento de EXPOARTESANIAS 2003 donde se pudieron observar estas nuevas propuestas y sus perspectivas de desarrollo y comercialización

El proceso cerámico es uno de los más complicados dentro de las artesanías ya que requiere de procesos productivos rigurosos y que requieren de tiempo para su aplicación así que cualquier desarrollo de objetos está sujeto a los medios de producción que los artesanos posean

En el caso del diseño relacionado con la innovación tecnológica debemos mencionar que para el desarrollo de los prototipos de Casa Colombiana , escogimos a la comunidad de Pitalito para desarrollar los prototipos , pero durante el transcurso de este desarrollo se presentaron ciertos inconvenientes de última hora que no pudieron ser superados antes de la iniciación de la Feria de Expo Artesanías . Se espera que la segunda orden de producción se pueda hacer satisfactoriamente



- Banda de Musicos en una Propuesta para un Servilletero

**Nota :** Anexo a este informe estamos entregando copia de la presentación en Power Point de el Programa para el Departamento del Huila

## CAPITULO 5

### CONCLUSIONES Y RECOMENDACIONES.

A manera de conclusión podemos mencionar algunos aspectos de suma importancia para el desarrollo del sector artesanal de la Cerámica del Departamento del Huila así :

- Que los talleres de pensamiento creativo puedan ser programados con mayor tiempo, no mínimo de 15 días en cada comunidad ya que los tiempos de la actividad artesanal de la cerámica requieren de tiempos más largos que otros campos artesanales
- Que se continúe con el proceso de consolidación de la cadena productiva de la cerámica del Huila ya que los resultados que presentamos fueron los concernientes al eslabón de la minería , apoyo que fue realizado con el Geólogo Sergio Lozada, quien entregó el estudio de caracterización de materias primas
- Que el taller de preparación de pastas pueda extenderse el año entrante al de preparación de esmaltes y aplicación de cubiertas de engobe para baja , media y alta temperatura .

- Que los acuerdos de consolidación de secretarías técnicas( Neiva y Pitalito ) y mesa de trabajo ( San Agustín ) se puedan llevar a cabo ya que existe la sensación de que la presencia de la entidad en estas comunidades es muy poco frecuente .
- Que se contrate a un dinamizador del Programa de la cadena productiva de la cerámica para el departamento , ya que la falta de seguimiento en la zona no ha podido agilizar los procesos de consolidación y tareas para el desarrollo del sector de la cerámica .

Que se garantice que la contratación del asesor de diseño no sea menor al tiempo de desarrollo total del programa de la cerámica del Huila .



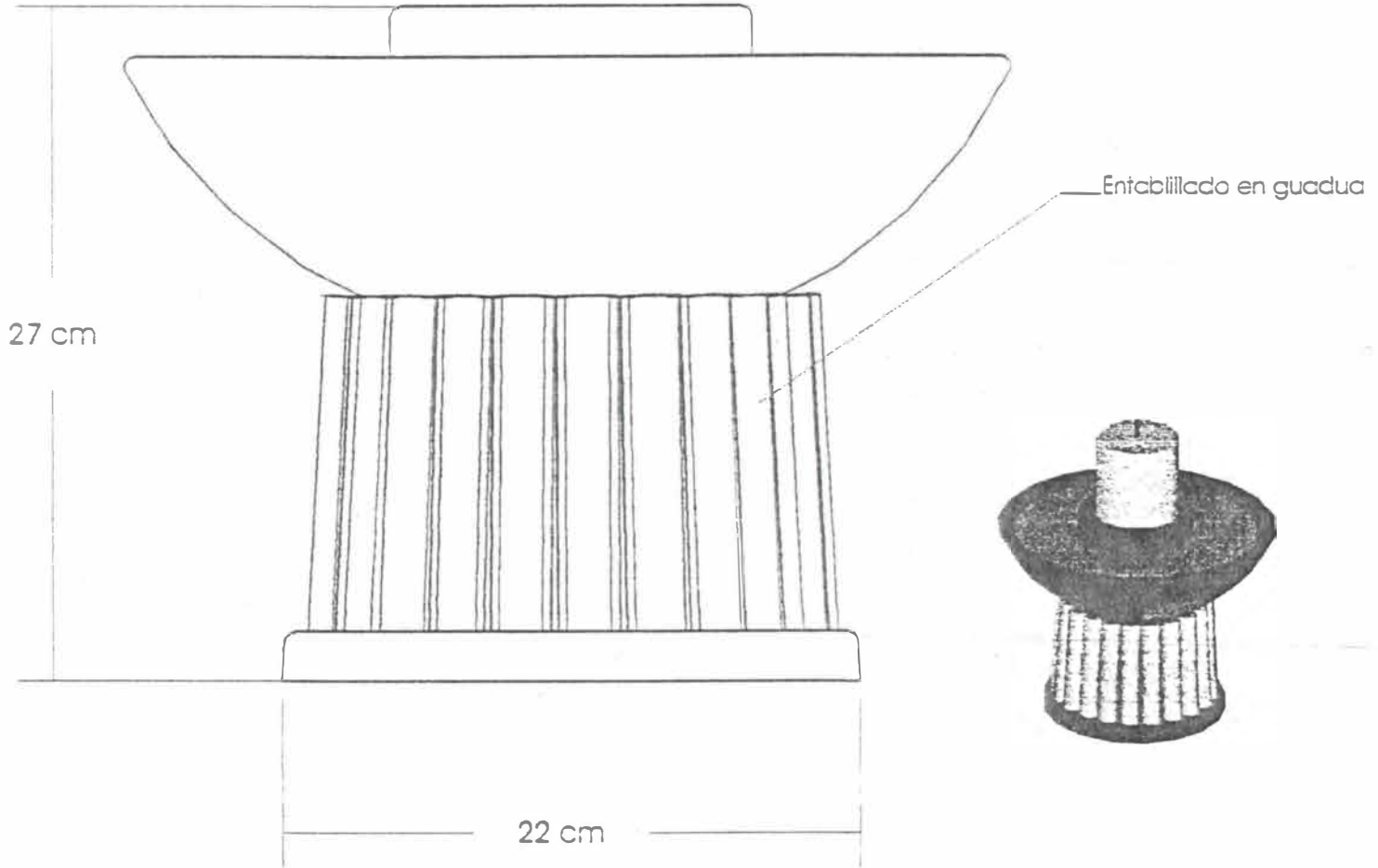

Color / Textura: Color arcilla natural

Pantone:

Departamento: Huila
Ciudad: Pitalito
Municipio: Pitalito
Localidad:

Pieza: Candelabro	Referencia:	Esc. (cm)	Pl.
Nombre:	Línea:		
Oficio: Cerámica	Recursos Naturales: Arcilla Chamote Fino:		
Técnica: Torno de Levante	Materia prima: Arcilla Chamote	Costo: 30.000.00	

Proceso de producción: Pieza elaborada en torno de levante en la técnica de ensamble. Piezas pegadas antes de bizcocho y ensambladas para primera quema luego, es ensamblado el bambu sobre la superficie del cilindro inferior con cilindra de alta temperatura. La pieza corresponde a la pasta de estone were para que quede de color marron claro.

Observaciones: Los productores son los artesanos del grupo pre cooperativo Coartehuilu, quienes reciben la capacitación de torno. Producto creado para diversificación de la producción.

Responsable: Diego Antonio Añez Yepes Fecha: 22 Oct 2003

Revisado por:

Sistema de referencia         Tipo de ficha: Referente(s)  Muestra  Línea  Empaque

56