



**MINISTERIO DE DESARROLLO ECONOMICO
ARTESANIAS DE COLOMBIA S.A. UNIDAD
DE DISEÑO**

**CUADERNO DE DISEÑO
DE CESTERIA EN CUMARE Y JUAJUA, TEJEDURIA EN
CUMARE Y TALLA EN MADERA: MUNICIPIOS DE
CUMARIBO Y PUERTO CARREÑO VICHADA**

**MANUEL ISMAEL ABELLA RAMIREZ
DISEÑADOR INDUSTRIAL**

**COOPERACION DEL
SERVICIO NACIONAL DE APRENDIZAJE - SENA
Y CORPORACIÓN PARA EL DESARROLLO DE MICROEMPRESAS**



SANTAFE DE BOGOTA, D.C. ENERO 2000



MINISTERIO DE DESARROLLO ECONOMICO
ARTESANIAS DE COLOMBIA S. A.
UNIDAD DE DISEÑO

CECILIA DUQUE DUQUE
GERENTE GENERAL

ERNESTO ORLANDO BENAVIDES
SUBGERENTE ADMINISTRATIVO Y FINANCIERO

LUIS J AIRO
CARRILLO SUBGERENTE DE
DESARROLLO

LYDA DEL CARMEN DIAZ
DIRECTORA UNIDAD DE DISEÑO

NEVE HERRERA
COORDINADOR REGIONAL
ORINOQUIA Y AMAZONIA

D.I. MANUEL ABELLA RAMIREZ
ASESOR EN DISEÑO

TABLA DE CONTENIDO

INTRODUCCION

1. ANTECEDENTES

2. OBJETIVOS

Objetivos Generales

Logros

Objetivos específicos

Logros alcanzados

3. METODOLOGIA

4. CALENDARIO DE ACTIVIDADES

5. FICHAS DE PRODUCTOS

Pto. Carreño

Cestería

Talla en Madera

Cumaribo

Comunidad La Luna

Comunidad 15 de Agosto

Comunidad de Raya

6. PROPUESTAS DE DISEÑO

7. ACTIVIDADES DE DISEÑO

Fichas de asistencia

Fichas de taller

CONCLUSIONES

OBSERVACIONES Y RECOMENDACIONES

INTRODUCCION

El interés principal de Artesanías de Colombia es el promover, reactivar y mejorar, el desarrollo artesanal, con nuevas propuestas de diversificación y desarrollo de productos; así como el mejoramiento de procesos y técnicas productivas en el mayor número de municipios y comunidades artesanales del país.

El presente informe tiene como finalidad documentar las asesorías prestadas a las comunidades indígenas en el departamento de Vichada, entre el 25 de Noviembre y el 6 de Diciembre de 1999.

Se tomo como base el trabajo de diagnostico realizado con anterioridad por la diseñadora Olga Quintana, en los municipios de Pto. Carreño y Cumaribo.

Las asesorías se centraron en las siguientes localidades:

Pto. Carreño - casco urbano

Comunidad de 15 de Agosto - Resguardo Santa Teresita del Tuparro

- Comunidad de La Luna - Resguardo Santa Teresita del Tuparro

- Comunidad de Raya - Resguardo Triplovía.

En oficios tales como: Talla en madera, cestería y tejeduría en Cumare, Moriche y Jua-jua.

El trabajo en conjunto con los artesanos, fue enfático en el desarrollo de técnicas de creatividad, diversificación de productos, así como el mejoramiento de la calidad y técnicas de producción.

ANTECEDENTES

El trabajo de la unidad de diseño en este departamento posee los siguientes antecedentes:

En el departamento del Vichada, los antecedentes en asesorías parten de un estudio contratado por Artesanías de Colombia con la firma Ecoambiental Ltda. durante el año de 1995, el cual da una idea de las comunidades y sus oficios; la inconsistencia en esta información se debe a la condición nómada de algunos de los miembros de dichas comunidades artesanales, y a la época del año en que se realizó el estudio.

Por parte de Artesanías de Colombia se han desarrollado diagnósticos y asesorías en el Vichada, durante los meses de junio y octubre de 1998 y mayo de 1999, a cargo de la diseñadora Olga Quintana.

La actividad artesanal en el municipio de Pto. Carreño, se centra, básicamente en su casco urbano, (barrios Mateo y Tamarindo), que reúne un grupo de artesanos establecidos (organización OCIMA), los cuales se dedican a oficios de talla en madera, cestería y tejeduría, en Cumare.

En el municipio de Cumaribo, las comunidades artesanales establecen sus oficios en la tejeduría y cestería, con materias primas de Cumare, Moriche y Jua-Jua. La actividad artesanal radica en un 80% en las mujeres, debido a que es poco remunerada y de difícil comercialización de los productos por el complicado acceso a esta zona de país. Haciendo que los hombres se dediquen a otras actividades más lucrativas.

Los productos característicos de la actividad artesanal femenina en todo el departamento son: mochilas, chinchorros y hamacas, canastos, bolsos, accesorios femeninos y demás utensilios propios de su cultura. Mientras que los hombres realizan trabajos de talla en madera y cestería en Jua-jua, con poco interés y continuidad, los productos son: figuras zoomorfas (delfines, chiguiros, culebras, etc), canoas, chozas, Sebucanes, Guapas, "Robamujeres", y en general cualquier producto bajo pedido del cliente.

OBJETIVOS

OBJETIVOS GENERALES

- Prestar asesoría en Diseño a los artesanos individuales y agremiados del Departamento del Vichada, de acuerdo a la Metodología, plan de acción y plan estratégico del área de Diseño de Artesanías de Colombia.

LOGROS

- De acuerdo a las asesorías anteriores se estableció un plan de acción para los municipios de Pto. Carreño y Cumaribo, ya que brindaban mayores posibilidades de desarrollo artesanal, dentro de las comunidades indígenas actualmente activas en el programa de asesoramiento de artesanías de Colombia.

OBJETIVOS ESPECIFICOS

- Desarrollar nuevos productos en la localidad, desarrollando líneas de productos utilitarias,.
- Desarrollar un taller de diseño para el mejoramiento y desarrollo de productos para los artesanos de las localidades de Cumaribo, Pto. Carreño, Cazarito, y Santa Rita.
- Desarrollo de imagen, Formas de Exhibición y empaque de los productos asesorados en Vichada.
- Trabajar en coordinación con la entidad con la que ese posea el Convenio marco departamental (Fondo mixto de cultura del Vichada)
- Prestar asesoría a los artesanos que se programen para Expoartesanias/99
- Realizar los prototipos y la producción experimental que sean necesarios en el desarrollo de las artesanías
- Entregar cada uno de los prototipos con su respectiva información de origen

LOGROS ALCANZADOS

PUERTO CARREÑO

- **Mejoramiento de las técnicas de talla en madera basado en técnicas de calado (segueta de pelo), pirograbado, uso de formones para detalle (de 3/16", 1/4")**
- **Desarrollo de imagen del producto, y carácter regional en los oficios de talla y cestería en Cumare con aportes naturales de semillas de "capacho", "pionia" y "para-para"**
- **Se estrecho el vinculo entre artesanos e Institución para el desarrollo de actividades futuras que tengan que ver con el plan de trabajo de los convenios nacionales entre SENA y MICROEMPRESA**

CUMARIBO

- **Se desarrollaron talleres de creatividad con vistas a mejorar los productos ya establecidos; buscando la forma de rediseñarlos y adecuarlos a las tendencias de mercados actuales.**
- **Se desarrollaron productos nuevos con fines de comercialización inmediata, en la zona de Cumaribo para abastecer mercados de Restaurantes, tiendas y personal del batallón.**
- **Se desarrollaron prototipos, producto de lluvia de ideas planteadas por los mismos artesanos lo que origino, un gran entendimiento de lo que es la diversificación de productos.**
- **Se dio asesoría a posibles productos con mezclas de materiales (Cumare, Moriche, Jua-jua).**
- **La obvia necesidad de una asesoría en calidad, dio origen a parámetros internos de trabajo en la comunidad (15 de agosto y la Luna).**
- **Se reforzaron vínculos con las autoridades administrativas del municipio de Cumaribo (buena relación con asesores anteriores)**

- Se sentaron bases que dejan abierta la posibilidad de desarrollar un museo regional, de carácter indígena (trajes típicos, artesanía utilitaria, etc.)
- Se estableció una "Feria-Taller" Artesanal el día 4 Diciembre de 1999, aprovechando la cooperación de autoridades militares y administrativas, con la finalidad de difundir y establecer la actividad artesanal en la región.
- Se estableció la necesidad de la participación de los artesanos en la ferias del Cumare (ferias del pueblo) para los días 23, 24 y 25 de Diciembre.
- Asesoría en empaque y diversificación de productos, poca comprensión de las tendencias de mercado, por la dificultad que presenta la comercialización y transporte de los productos.
- Complemento de la asesoría pasada en manejo de colores y carácter natural de los mismos.

METODOLOGIA

- **Desarrollo y elaboración de productos, a través del ejercicio de lluvia de ideas.**
- **Evaluación y análisis de piezas artesanales existentes.**
- **Ejercicios de taller, con nuevas herramientas y procesos.**
- **Diversificación y mezclas de técnicas de producción con diferentes materiales.**
- **Nuevas ideas sobre decoración e inscripción (talla en madera)**
- **Técnicas básicas de convivencia y socialización.**

CALENDARIO DE ACTIVIDADES

Jueves, 25 de Noviembre de 1999.

- Reconocimiento general de la ciudad, Centro de Cultura del Vichada, Gobernación departamental, Biblioteca publica, Fondo mixto de cultura del Vichada, Distribuidores de artesanías (dos almacenes en el área del puerto y uno en el aeropuerto).
- Recorrido por el casco urbano de la ciudad para convocar a la comunidad artesanal, Barrios Tamarindo, Mateo y Buena vista.
- Entrevista con la Señora Barbara, y Ramón Chipiaje, pertenecientes al grupo OCIMA (grupo establecido de artesanos).
- A pesar de que la mayoría de los artesanos se encontraban fuera de la localidad, por razones de la época del año, se logro establecer una reunión para el día siguiente a las 13:00 hrs. Con un numero aprox. De 12 artesanos. ➤ Se estableció como centro de reunión y trabajo la casa del señor Ramón Chipiaje:
- Después de varios intentos se hizo contacto con el gerente del Fondo Mixto de Cultura del Vichada (Rodolfo Falla), se compartió información verbal de los artesanos y en especial de la familia Chipiaje, del los cuales comenta que han fracasado dos proyectos que el ha intentado desarrollar con ellos (comercialización de pigmentos naturales, y dotación de un taller artesanal comunal).
- Se despacho una carta para las autoridades (alcaldía) de Cumaribo, con el fin de ganar tiempo en la convocatoria de la comunidad artesanal de este municipio.

Viernes, 26 de Noviembre de 1999.

- Visita a la oficina de asuntos indígenas de la gobernación del Vichada, recopilación de datos acerca de las comunidades artesanales del Dpto., (Información escasa).
- Se estableció contacto con los comerciantes de artesanías del casco urbano de la ciudad, Se noto poco interés y bajas ventas, puede ser por el bajo perfil turístico de la ciudad.
- Se hizo un segundo recorrido por el barrio Tamarindo y Buena vista, con fines de convocar mas artesanos de OCIMA, hay varios artesanos enfermos de paludismo debido a una epidemia desatada, se concertó cita (13:00 h.) con artesanos de talla en madera y materas de cemento.

- A las 14.30 p.m. se dio por comenzada la asesoría a los artesanos, con la decepción de contar con un total de 5 personas, 3 de ellas de la familia Chipiaje, se nota poco interés en la comunidad por se asesorados y participar.
- Platica de información e introducción, se informo de las generalidades del taller, objetivos a corto y largo plazo, se desecho la idea de lograr una línea de productos por la premura del tiempo.
- Al contrario de los otros dos artesanos (que desertaron), la familia Chipiaje demuestra gran interés y colaboración en las propuestas.
- Se inauguro el taller de creatividad, con ejercicios de lluvia de ideas y muy buenos resultados, ejercicios de creatividad para procesos productivos en tejeduría y talla en madera.
- Se buscaron diferentes tonos de un mismo tinte, y variaciones de trama en tejeduría, adornos con semillas de "para-para, capacho y pionia", que abundan en el medio ambiente.

Sabado, 27 de Noviembre de 1999

- 8:00 a.m. Se comenzó la jornada con asesoría en talla de madera, ya que las tejedoras se encontraban ocupadas, se utilizaron formones pequeños 1/2" y 1/4" , poco usados por los artesanos, se diversifico en los adornos de las canoas con incrustaciones de semillas.
- Se enseñó a los artesanos jóvenes el uso de la segueta de pelo, para la técnica de calado muy detallado con excelentes resultados y creciente interés.
- Se estableció una inducción a la técnica de pirograbado, utilizando como herramienta un cautín de 40 W. Esto con el objeto de reemplazar los acabados hechos con plumón y marcadores sintéticos en las inscripciones de los objetos artesanales, que son requerimientos esenciales del comprador.

Domingo, 28 de Noviembre de 1999

- Se visito la comunidad de Guaripa con malos resultados, ya que la mayoría de la comunidad artesanal no se encontraba en el caserío sino en la localidad de Ayacucho (Venezuela), ya que su facilidad de comercio muchos artesanos van a trabajar y vender sus productos.

Lunes, 29 de Noviembre de 1999

- Presentación oficial ante las autoridades de la alcaldía, la carta anunciando mi llegada no había sido leída lo que ocasiono sorpresa, y una improvisada presentación de objetivos y motivos de mi viaje. Se hicieron reclamos referentes a la situación de olvido en que supuestamente los tenemos, después de 1 1/2 horas de conversación los objetivos a corto y largo plazo estaban entendidos, entusiasmo y colaboración fueron los resultados.
- Aprovechando la jornada deportiva y el día del SIDA organizado por la alcaldía para el día 4 de Diciembre, en el pueblo, se pretende organizar un taller con los artesanos para ese día.
- Se comento la idea de introducir entre los objetivos de artesanías de Colombia los trajes ceremoniales y típicos de la comunidad indígena.
 - La secretaria general de la alcaldía, (Nubia Stella Talero) es la encargada por el momento de la alcaldía, hay que hacer énfasis en el interés por las actividades culturales que denota esta persona.
- Se desarrollo un plan de acción, desplazamientos y asesoramiento para toda la región , con el Sr. Elkin Gutiérrez (gran colaborador).
- Se comparte información con los comerciantes de artesanías del pueblo (dos almacenes).
- Entrevista con don Luis Bonilla, líder artesanal de la comunidad la luna, del resguardo Sta. Teresita del Tuparro, colabora en la convocatoria de los artesanos de su comunidad para el día miércoles.
- Presentación informal con los organizadores del comité de ferias y fiestas, confirmación de la colaboración para las actividades artesanales del fin de semana. Y establecimos una ayuda para los artesanos en las festividades del pueblo (feria del Cumare 23,24,25 de Diciembre).

Martes, 30 de Noviembre de 1999

- Desplazamiento hasta la comunidad 15 de Agosto (25 Min. En moto)
- Convocatoria a los artesanos de la comunidad (9 en total) en oficios de tejeduría y cestería en Cumare, Moriche y Jua-jua.
- Se estableció la escuela como sede de trabajo, aprovechando las facilidades del tablero para desarrollar un taller de creatividad con fines de innovación diversificación y desarrollo de productos.

- Fundamentos de costos y calidad.
- Se establecieron tareas y/o productos innovados bajo pedido para todos los artesanos participantes, con el fin de lograr muestras en corto tiempo.

Miércoles, 1 de Diciembre de 1999

- Desplazamiento hasta la comunidad de La Luna.
- Se estableció un taller en la casa de Luis García Bonilla, con quien hay una gran afinidad e interés en participar en las ferias artesanales.
- Se desarrollaron ejercicios de creatividad e innovación, aprovechando las muestras existentes en el "stock" de propiedad de Don Luis.
- Asesoría en empaque y diversificación de productos, poca comprensión de las tendencias de mercado, por la dificultad que presenta la comercialización y transporte de los productos.
- Complementación de la asesoría pasada en manejo de colores y carácter natural de los mismos.
- Asesoría en tejeduría y diversificación de tejidos en un mismo producto, juego de ideas en posibilidades de mercadeo en el pueblo y batallón (principales compradores).

Jueves, 2 de Diciembre de 1999

- Se estableció un desplazamiento hasta la comunidad de Raya, pero debido a problemas de transporte (4 h. En lancha) el arribó a la comunidad se logro hasta la 1:30 p.m.
- Asesoría teórica en desarrollo y diversificación de productos.
- Se desarrollo una pequeña exhibición de productos con la finalidad de obtener conceptos de retroalimentación, cabe destacar la excelente calidad y acabados de productos de esta comunidad
- Se compraron algunas muestras en cestería que representaban, en parte la amplia gama y buen manejo de colores.
- Asesoría en manejo de color y diversificación, mezcla de tintes naturales y artificiales (azul de metileno).
- Llegada a Cumaribo 1:30 a.m. (debido a desperfectos mecánicos de la lancha)

Viernes, 3 de Diciembre de 1999

- Se había establecido, una visita al resguardo de Caño Cavasi, pero debido a problemas técnicos del día anterior, fue imposible conseguir transporte; se pretende invitar a estas comunidades artesanales (Sta. Marta y Pto. Paloma) para que vengan al "feria-taller" artesanal de mañana sábado.
 - Acuerdo entre las autoridades administrativas y representante de artesanías de Colombia para compartir, los gastos de transporte de estos artesanos.
- Visita y valoración del trabajo asignado a los artesanos de las comunidades de 15 de Agosto y La Luna, asesoría en colores formas y funciones.
- Se enfatizó la asesoría de la comunidad 15 de agosto en línea de productos y calidad.
- Se desarrollaron actividades, preparatorias para la "feria-taller".
- Acuerdo con el Capitán de Pto. Paloma, para designar el comité de artesanos que nos visitaran el día de mañana.

Sabado, 4 de Diciembre de 1999

- Desde las 7:30 a.m. se están desarrollando actividades preparatorias a la feria, instalación de carpas, sillas, mesas y refrigerios.
- En coordinación con la alcaldía, se llegó al acuerdo de enviar por los artesanos de la región y sus mercancías para la venta.
- Se estableció el taller con un total de 14 artesanos asistentes de las comunidades de La Luna, 15 de Agosto y Buenavista.
- Asesorías en desarrollo de productos en coordinación con los habitantes y su necesidad y requerimientos de productos artesanales.
- En vista de que no llegaron los artesanos de Caño Cavasi, se pretende invertir este dinero en comida para los artesanos asistentes.
- Ref rigerio y almuerzo, con la comunidad artesanal y autoridades administrativas.
- 4:30 p.m. clausura de la "feria-taller".

Domingo 5 de Diciembre de 1999

- Dificultades para el desplazamiento por falta de transporte.
- Se consiguió una bicicleta para hacer los desplazamientos hacia las comunidades de 15 de Agosto y La Luna; se pretende hacer recolección de las muestras artesanales asignadas a los artesanos.

- En la comunidad de 15 de Agosto se brindo una asesoría final de calidad y acabados, se recogieron las muestras aunque la mayoría no lo habían acabado; se dio por acabado la asesoría en esta comunidad.
- Desplazamiento hasta un morichal cercano, para conocer las plantas de Cumare y Moriche en su estado natural (recolecta de muestras).
- Llegada a la comunidad de La Luna 2:30 p.m., asesoría final en calidad y acabados, recolección de muestras.
- Se plantea la posibilidad de viajar con el Sr. Luís García, ya que esta muy interesado, en participar en Expoartesánias 99, imposible convencerlo de lo contrario.
- Llegada a Cumaribo 4:30 p.m.
- Entrevista con el comité de artesanos de Caño Cavasi, que habían llegado tarde a la convocatoria, por problemas de transporte, se ha impartido una asesoría en el desarrollo y diversificación de productos.
- Se compro un chinchorro, que presenta novedad en tejido.
- Debido a la premura de tiempo y lo inesperado de la visita, los artesanos no pudieron aprovechar totalmente de una completa asesoría.
- A las 8:30 p.m. de la noche se da por terminada las asesoría en el departamento del Vichada.

Lunes 6 de Diciembre de 1999

- 6:00 a.m. preparación de equipaje y muestras artesanales para su transportación hasta Bogotá.

FICHAS DE PRODUCTOS

Durante la asesoría, se trabajó en el aprovechamiento de los productos encontrados, en innovación y líneas de productos; cuyos resultados se expresan en las fichas de productos que se presentan a continuación:

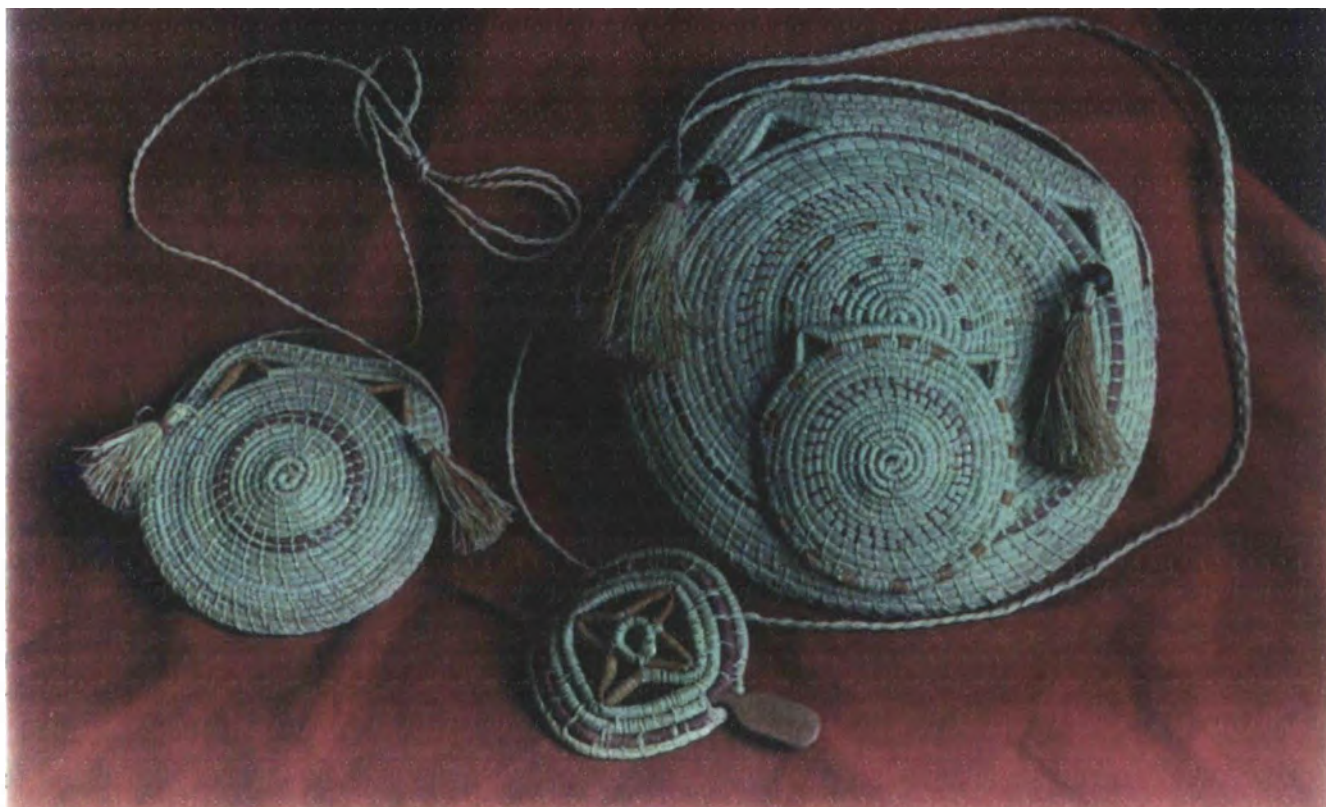

NOMBRES: BOLSOS	LÍNEA: AMBIENTES	ARTESANOS: GRUPO OCIMA
CATEGORÍAS: ARTICULOS FEMENINOS	REFERENCIA:	
TIPO: CESTERIA	LARGO (CM):	ANCHO (CM): ALTO (CM):
TÉCNICA: ROLLO	DIÁMETRO (CM):	PESO (GR):
MATERIALES: CURSOS NATURALES: PALMA DE CUMARE	COLOR: NATURAL	VEREDA: BARRIO MATEO
MATERIA PRIMA: FIBRA Y HOJA DE CUMARE	CERTIFICADO HECHO A MANO: Sí <input checked="" type="checkbox"/> No <input type="checkbox"/>	TIPO DE POBLACIÓN: INDIGENA

MARKETING OBJETIVO: CLASE MEDIA/MEDIA ALTA	COSTO	PRECIO
PRODUCCIÓN/MES: 5 A 6 UNIDADES C/U	UNITARIO:	UNITARIO:
EMPAQUE:	P. MAYOR:	P. MAYOR:
ALTAJE:	EMPAQUE:	EMPAQUE:

OBSERVACIONES: APLICACIONES CON SEMILLAS DE "PARA-PARA" E HILOS EN COLORES NATURALES, BOLSOS CON MONEDEROS. , CARTERITAS, ARTICULO PARA EL PELO

RESPONSABLE: MANUEL ABELLA RAMIREZ FECHA: DICIEMBRE/ 99

TEMA REFERENCIA: 9 | 9 | 2 | 4 | TIPO DE FICHA: REFERENTE(S) MUESTRA LÍNEA EMPAQUE



NOMBRES: CANASTAS	LÍNEA: AMBIENTES	ARTESANOS: COMUNIDAD DE RAYA
TIPO: CENTROS - FRUTEROS	REFERENCIA:	
CATEGORÍA: CESTERIA	LARGO (CM): ANCHO (CM): ALTO (CM):	DEPARTAMENTO: VICHADA
TÉCNICA: ROLLO	DIÁMETRO (CM): PESO (GR):	LOCALIDAD: CUMARIBO
CURSOS: PALMA DE CUMARE	COLOR: NATURAL- ARTIFICIAL	VEREDA: RAYA
MATERIA PRIMA: HOJA CUMARE Y MORICHE	CERTIFICADO HECHO A MANO: Sí <input checked="" type="checkbox"/> No <input type="checkbox"/>	TIPO DE POBLACIÓN: INDIGENA

PRECIO OBJETIVO: MEDIA/ MEDIA ALTA	COSTO	PRECIO
PRODUCCIÓN/MES: 4 A 5 UNIDADES C/U	UNITARIO:	UNITARIO:
EMPAQUE:	P. MAYOR:	P. MAYOR:
ALTAJE:	EMPAQUE:	EMPAQUE:

OBSERVACIONES: PIEZAS DE CUMARE Y MORICHE CON TINTES NATURALES,
 DECORADOS CON TINTES ARTIFICIALES (IRIS, AZUL DE METILENO)

RESPONSABLE: MANUEL ABELLA RAMIREZ FECHA: DICIEMBRE /99

TEMA: 9 | 9 | 2 | 4 | | | 2 | 3 TIPO DE FICHA: REFERENTE(S) MUESTRA LÍNEA EMPAQUE



LINEAS: LÍNEA MOCHILAS	LÍNEA: AMBIENTES	ARTESANOS: COMUNIDAD I 5 DE AGOSTO
NOMBRES: MOCHILAS UTILITARIAS	REFERENCIA:	
TECNOLOGÍA: TEJEDURÍA	LARGO(CM): ANCHO(CM): ALTO(CM):	DEPARTAMENTO: VICHADA
TÉCNICA: TEJIDO DE MALLA	DIÁMETRO (CM): PESO (GR):	LOCALIDAD: CUMARIBO
CURSOS NATURALES: PALMA CUMARE	COLOR: VARIOS	VEREDA: I 5 DE AGOSTO
MATERIA PRIMA: FIBRA DE CUMARE	CERTIFICADO HECHO A MANO: <input checked="" type="checkbox"/> Sí <input type="checkbox"/> No	TIPO DE POBLACIÓN: INDÍGENA

MARKETING OBJETIVO: CLASE MEDIA / MEDIA ALTA	COSTO	PRECIO
PRODUCCIÓN/MES: 2 A 3 UNIDADES C/U	UNITARIO:	UNITARIO:
EMPAQUE: NO	P. MAYOR:	P. MAYOR:
DISTRIBUCIÓN: BALAJE: NO	EMPAQUE:	EMPAQUE:

OBSERVACIONES: ESTA LÍNEA DE MOCHILAS ESTA TEÑIDA, CON TINTES NATURALES Y SINTÉTICOS MEZCLADOS.. MOCHILA ESCUOLERA, MORRAL, MOCHILA PORTA HUEVÓS, LINEA DE MANI-CARTERAS Y MONEDEROS

RESPONSABLE: MANUEL ABELLA RAMIREZ FECHA: DICIEMBRE / 99

TEMA REFERENCIAL: 9 9 2 4 2 3 TIPO DE FICHA: REFERENTE(S) MUESTRA LÍNEA EMPAQUE



LINEAS: LINEA CONTENEDORES	LÍNEA: AMBIENTES	ARTESANOS: COMUNIDAD LA LUNA
NOMBRES: UTILITARIOS MESA-COCINA	REFERENCIA:	
CATEGORÍA: CESTERIA	LARGO (CM): ANCHO (CM): ALTO (CM):	DEPARTAMENTO: VICHADA
TÉCNICA: ROLLO	DIÁMETRO (CM): PESO (GR):	LOCALIDAD: CUMARIBO
CURSOS: PALMA DE CUMARE	COLOR: NATURAL- ARTIFICIAL	VEREDA: LA LUNA
MATERIA PRIMA: HOJA DE CUMARE	CERTIFICADO HECHO A MANO: <input checked="" type="checkbox"/> SÍ <input type="checkbox"/> NO	TIPO DE POBLACIÓN: INDIGENA

MARKETING OBJETIVO: MEDIA/ MEDIA ALTA	COSTO	PRECIO
PRODUCCIÓN/MES: 4 A 5 UNIDADES C/U	UNITARIO:	UNITARIO:
EMPAQUE:	P. MAYOR:	P. MAYOR:
DISTRIBUCIÓN:	EMPAQUE:	EMPAQUE:

OBSERVACIONES: PIEZAS UTILITARIAS PARA MESA Y COCINA: CENTROS, INDIVIDUALES, PORTA-FRIOS, PORTA-BASOS, CONTENEDOR COLGANTE

RESPONSABLE: MANUEL ABELLA RAMIREZ FECHA: DICIEMBRE /99



CLASIFICACIÓN: TALLADOS	LÍNEA: AMBIENTES	ARTESANOS: GRUPO OCIMA
CONTENEDORES: CONTENEDORES DECORATIVOS	REFERENCIA:	
TÉCNICA: TALLA EN MADERA	LARGO (CM): ANCHO (CM): ALTO (CM):	DEPARTAMENTO: VICHADA
RECURSOS NATURALES: PALO DE BOYA	DIÁMETRO (CM): PESO (GR):	LOCALIDAD: PTO. CARREÑO
MATERIA PRIMA: MADERA BALSO	COLOR: NATURAL	VEREDA: BARRIO MATEO
	CERTIFICADO HECHO A MANO: <input checked="" type="checkbox"/> Sí <input type="checkbox"/> No	TIPO DE POBLACIÓN: INDIGENA

PRECIO OBJETIVO: MEDIA/ MEDIA ALTA	COSTO	PRECIO
PRODUCCIÓN/MES: 4 A 5 UNIDADES C/U	UNITARIO:	UNITARIO:
EMPAQUE:	P. MAYOR:	P. MAYOR:
ALAJE:	EMPAQUE:	EMPAQUE:

OBSERVACIONES: PIEZAS DECORATIVAS CON FINES UTILITARIOS, MANEJO DE TINTES
 100% NATURALES, CANOAS FRUTEROS, JOYEROS, LLAVEROS.

RESPONSABLE: MANUEL ABELLA RAMIREZ FECHA: NOVIEMBRE /99

TEMA: 9 | 9 | 2 | 4 | | | 2 | 3 TIPO DE FICHA: REFERENTE(S) MUESTRA LÍNEA EMPAQUE

PROPUESTAS DE DISEÑO

Para la culminación de las asesorías se realizaron diversas propuestas que se expresan en forma de bocetos, los cuales quedan como aportes a los asesores que continúan el proceso de diseño con las comunidades; el objetivo de estas propuestas son las de buscar nuevas alternativas de mercado teniendo en cuenta la técnica manejada por los artesanos y las facilidades que ofrece el medio y la infraestructura de trabajo del municipio.

BIOMBOS Y CORTINAS

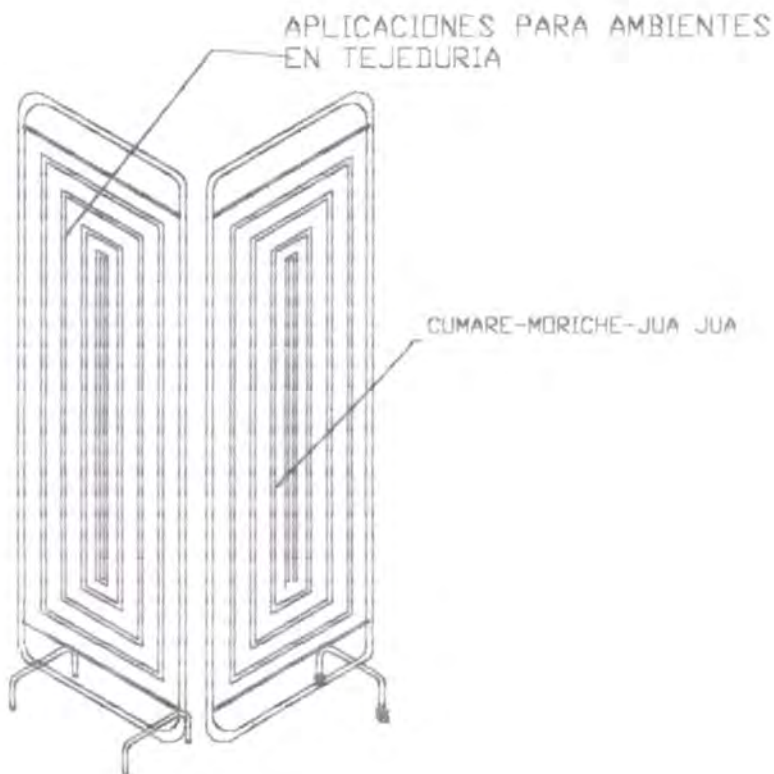

TEMA: BIOMBOS Y CORTINAS	REFERENCIA:	ESC.(cm):	PL.
TÍTULO: APLICACIONES EN TEJEDURÍA	LÍNEA:		
OBJETO: CORTERÍA Y TEJEDURÍA	RECURSO NATURAL: PALMAS DE CUMARE Y MORICHE		
TECNICA: ROLLO Y TEJIDO EN MALLA	MATERIA PRIMA: FIBRAS E HILOS DE CUMARE Y MORICHE		

PROCESO DE PRODUCCIÓN: ALTERNATIVAS DE DISEÑO BASADAS EN
 APLICACIONES LIBRES PARA CORTINAS Y BIOMBOS CON ESTRUCTURAS
 MADERA Y TUBERÍA

OBSERVACIONES:

RESPONSABLE: MANUEL ABELLA RAMIREZ FECHA: DICIEMBRE /99

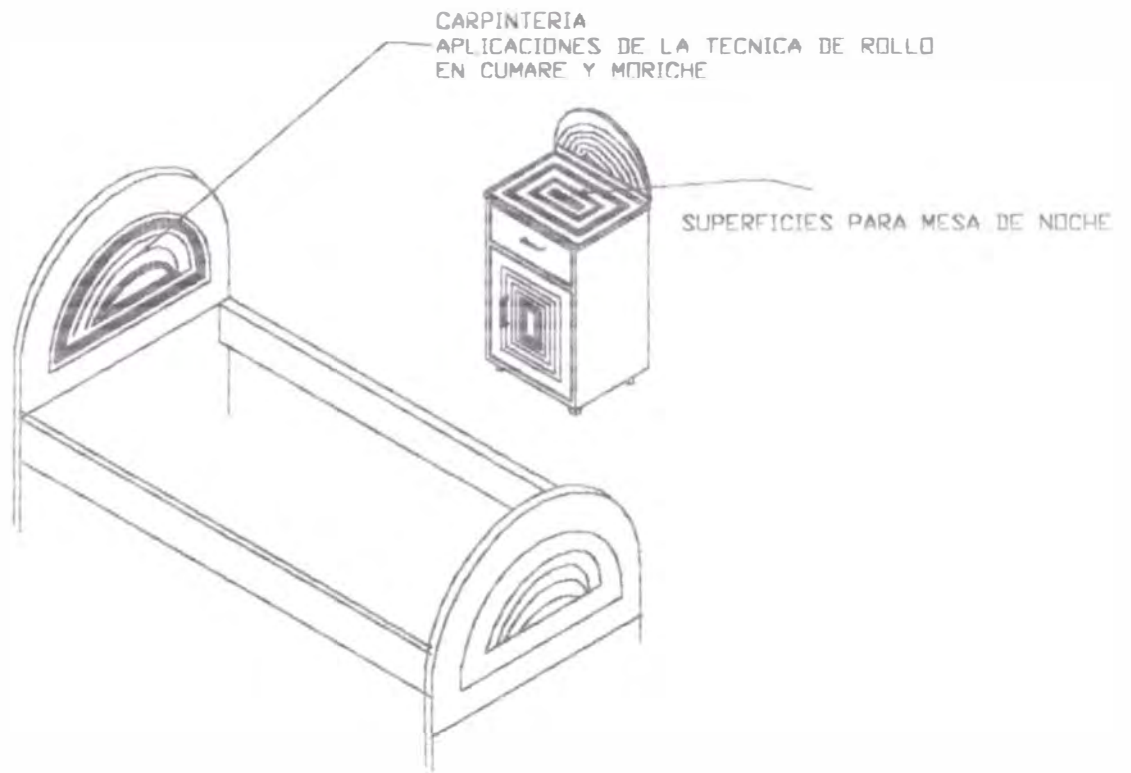

TEMA: CAMAS Y MESAS DE NOCHE	REFERENCIA:	ESC.(CM):	PL.
TEMA: APLICACIONES EN CESTERIA	LÍNEA:		
TEMA: CESTERIA	RECURSO NATURAL: PALMAS DE CUMARE Y MORICHE		
TEMA: ROLLO	MATERIA PRIMA: FIBRAS E HILOS EN CUMARE Y MORICHE		

PROCESO DE PRODUCCIÓN: CON APLICACIONES LIBRES PARA CORTINAS Y BIOMBOS CON ESTRUCTURAS MADERA Y TUBERÍA

OBSERVACIONES:

RESPONSABLE: MANUEL ABELLA RAMIREZ FECHA: DICIEMBRE /99

JUEGO DE MESA

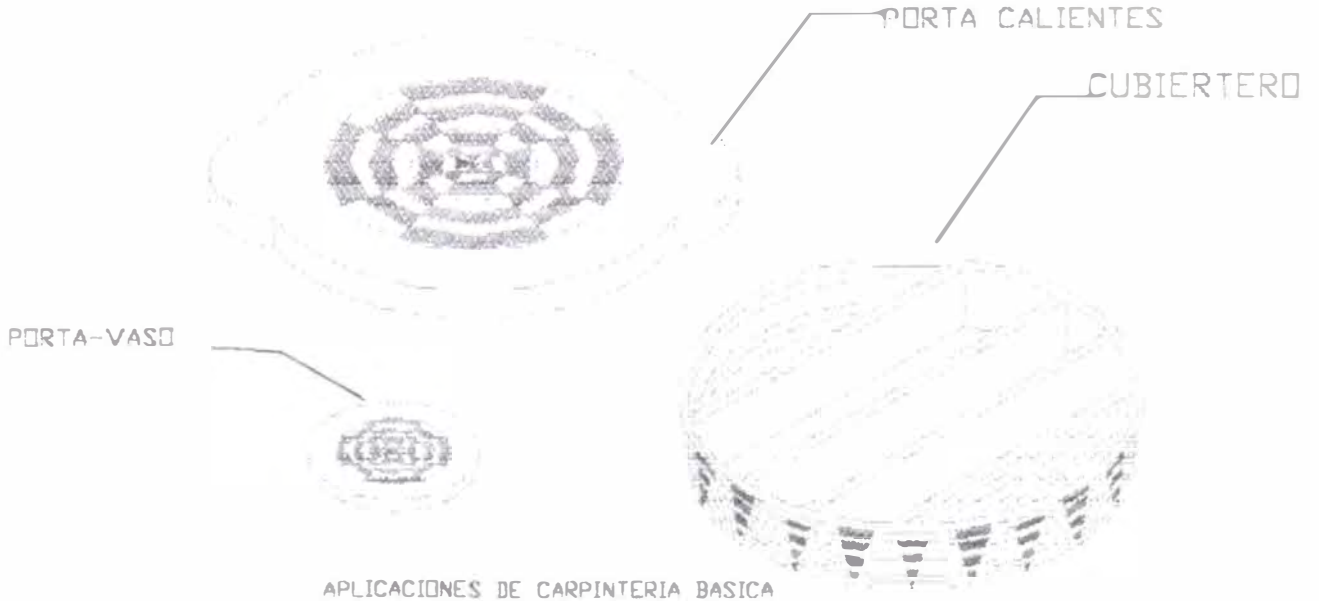

APLICACIONES DE CARPINTERIA BASICA

TEMA: CUBIERTEROS - PORTA VASOS Y PORTA CALIENTES	REFERENCIA:	ESC.(CM):	PL.
TÍTULO: APLICACIONES EN CESTERÍA	LÍNEA:		
CATEGORÍA: CESTERIA	RECURSO NATURAL: PALMAS DE CUMARE Y MORICHE		
TECNICA: ROLLO	MATERIA PRIMA: FIBRAS E HILOS EN CUMARE Y MORICHE		

PROCESO DE PRODUCCIÓN: _____
 OPCIONES DE DISEÑO CON APLICACIONES SENCILLAS QUE ABARCAN MERCADOS
 DOMESTICO Y DE RESTAURANTES, AMBIENTES DECORATIVOS PARA COCINA, CON
 DECORACIONES Y PIEZAS SENCILLAS EN CARPINTERÍA BÁSICA.

OBSERVACIONES: _____

RESPONSABLE: MANUEL ABELLA RAMIREZ FECHA: DICIEMBRE /99

CONCLUSIONES

- La materia prima principal (Palma de Cumare) se encuentra en una primera etapa de extinción, tanto en Puerto Carreño, como en las comunidades aledañas a Cumaribo, las cuales tienen que hacer largos desplazamientos para conseguir este recurso natural.
- Los artesanos de Pto. Carreño, cada día ejercen menos su oficio, ya que las oportunidades laborales que ofrece la ciudad los hacen escoger actividades mejor remuneradas.
- Los artesanos de Raya (Resguardo Triplovía), presentan un buen nivel organizativo así como alta calidad en sus productos, pero el poco mercado y difícil acceso al lugar hacen imposible el pensar en una comercialización en grandes volúmenes.
- La cooperación y apoyo de las autoridades administrativas del municipio de Cumaribo, hacen más viable cualquier proyecto artesanal de la zona.
- El municipio de Cumaribo cuenta con el mayor número de artesanos indígenas del departamento de Vichada.
- El manejo de tintes sintéticos dentro de la comunidad indígena, es algo muy común y generalizado en todo el departamento.
- La familia Chipiaje en Pto. Carreño, posee gran conocimiento en tintes naturales así como un gran interés en innovar productos y nuevas técnicas de talla en madera.
- El Fondo mixto de cultura del Vichada, no es un ente totalmente funcional a nivel departamental, ya que sus beneficios difícilmente llegan hasta los demás municipios.
- Es muy importante, que para un óptimo desempeño del asesor, se debe de contar con un mínimo de tiempo de 1 semana por comunidad y/o localidad; ya que los desplazamientos a las comunidades artesanales son de largas jornadas y difícil acceso.

- El desarrollo de líneas de productos se vio truncado por la falta de tiempo para las asesorías, lo que origino muestras de baja calidad e improvisación en los acabados.
- Cabe destacar la valiosa labor realizada por la D.I Olga Quintana.

OBSERVACIONES Y RECOMENDACIONES

- La obtención de la materia prima (palma de Cumare) se esta complicando cada día mas; lo que hace pensar en la idea de reforestar con fines comerciales, acompañado de una asesoría a los artesanos para la optimización y aprovechamiento racional de este recurso natural.
- La idea de desarrollo de líneas de productos debe ir acompañada de un programa de comercialización y transporte al interior del país, porque el difícil acceso a esta zona es una de las constantes que dificulta un buen desarrollo artesanal.
- Un centro de acopio artesanal solucionaría en parte la difícil comercialización de los productos; se debe de aprovechar el interés de las autoridades administrativas (alcaldía) de crear un museo indígena de carácter cultural en el municipio de Cumaribo.
- Seria conveniente brindar una asesoría organizativa entre los artesanos, para hacerlos mas competitivos a nivel nacional y así mismo que dignifique el oficio artesanal en las comunidades indígenas del municipio de Cumaribo.
- Los grupos artesanales del casco urbano de puerto Carreño, están en la disposición de ser asesorados con nuevas técnicas en talla en madera. Aunque necesitan reforzar el carácter cultural de sus productos.
- Las actividades enfocadas al mejoramiento de la calidad y desarrollo de productos, son primordiales en la comunidad La Luna, se debe continuar la labor para motivar a la comunidad artesanal.
- Los artesanos de la comunidad la Luna, demuestran mucho interés en participar en las ferias artesanales, único mecanismo que utilizan para la venta en grandes volúmenes.