



Ministerio de Comercio, Industria y Turismo  
artesanías de colombia.s.a.



**Ministerio De Comercio Industria Y Turismo  
Artesanías De Colombia S.A.**

**Regional Amazonia  
Oficios De Cesteria y Talla en Madera  
Sibundoy, Mocoa, Valle del Guamuez  
Departamento de Putumayo**

**Ricardo Duran Rios  
Diseñador Industrial**

**Bogota Agosto De 2003**



Ministerio de Comercio, Industria y Turismo  
**artesanías de colombia.s.a.**

**Ministerio De Comercio Industria Y Turismo  
Artesanías De Colombia S.A.**

**Cecilia Duque Duque**  
Gerente General

**Ernesto Orlando Benavides**  
Subgerente Adm. Y Financiero

**Carmen Inés Cruz**  
Subgerente De Desarrollo

**Lyda Del Carmen Díaz López**  
Coordinadora De Diseño

**D. I. Ricardo Duran Ríos**  
Asesor En Diseño

**Bogota Agosto De 2003**

## TABLA DE CONTENIDO

1. ANTECEDENTES
  - 1.1. Asesorías Prestadas por Artesanías de Colombia
  - 1.2. Mapa Localización Geográfica  
(aspectos Generales del departamento)
  - 1.3. Municipios Asesorados (ubicación Geográfica, reseña )
    - 1.3.1. Sibundoy
    - 1.3.2. Puerto Asis
  - 1.4. Sondeo de Mercado
  
2. MARCO TEORICO DE LA ASESORIA
  - 2.1. Sibundoy
  - 2.2. Puerto Asis
  
3. PROPUESTA DE DISEÑO
  - 3.1. Importancia Cultural del Oficio
  - 3.2. Aportes de Diseño
    - 3.2.1. Sibundoy
    - 3.2.2. Puerto Asis
  
4. PRODUCCIÓN
  - 4.1. Sibundoy
  - 4.2. Puerto Asis
  
5. CAPACIDAD DE PRODUCCIÓN
  - 5.1. Sibundoy
  - 5.2. Puerto Asis
  
6. CONTROL DE CALIDAD
  - 6.1. Mascaras Rituales, fruteros, plato y pasaboqueros
  - 6.2. fruteros en crudo
  
7. CONCLUSIONES Y RECOMENDACIONES
8. ANEXOS

# 1. ANTECEDENTES

## 1.1. ARTESANIAS DE COLOMBIA

El Departamento del Putumayo ha recibido asesoría en diseño desde hace ya varios años, tanto de diseñadores textiles como Industriales, en esta ocasión, el trabajo en diseño en el alto Putumayo se basó en el aprovechamiento de la técnica en talla en madera de los grupos artesanales que han trabajado con artesanías de Colombia para lograr productos con alto contenido cultural y ritual, en el caso de los artesanos que por primera vez eran asesorados, se trabajó con conceptos básicos y taller de tintes y acabados para la madera.

En el bajo Putumayo, se retomó el trabajo realizado por la diseñadora textil Sara Castro a principios del año 2003, gracias al apoyo de la Fundación Raíz por Raíz, con la doctora Aydee Arias.

La asesoría en Diseño y rescate de productos tradicionales realizada en los Municipios de Sibundoy, el Encano, San Andrés, y Mocoa (la convocatoria de los artesanos de Mocoa se realizó en el Municipio de Puerto Asís, por logística y comodidad de los grupos artesanales), estuvo basada en

## 1.2. MAPA LOCALIZACIÓN GEOGRÁFICA – DEPARTAMENTO PUTUMAYO

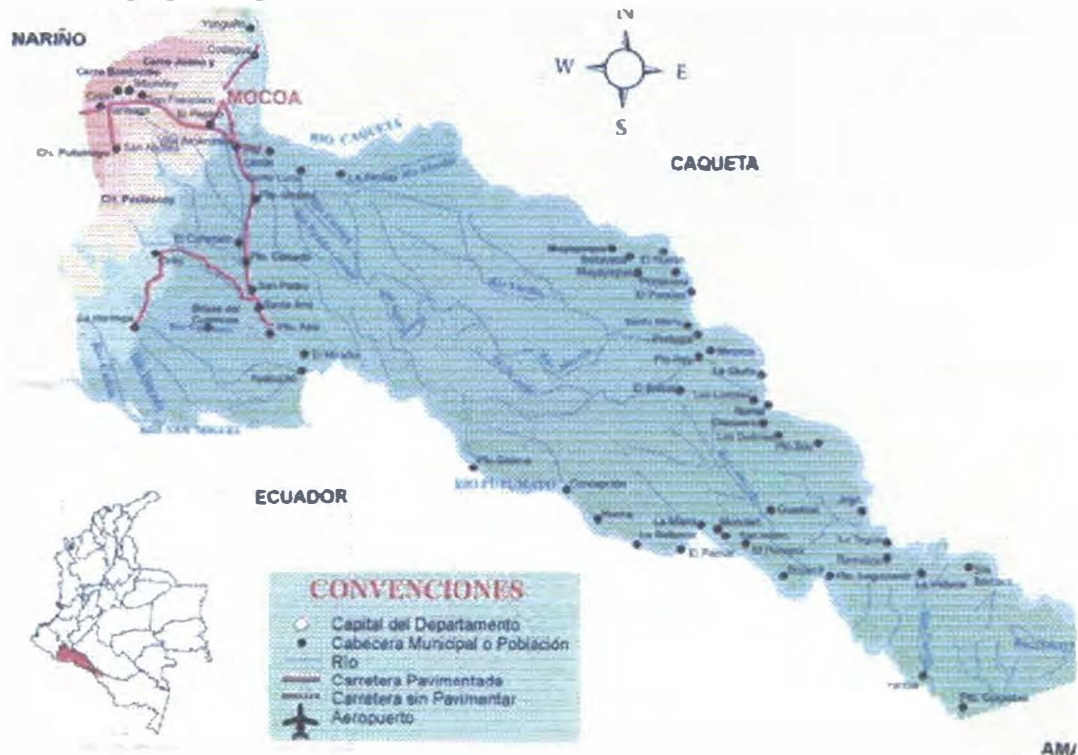

El Departamento del Putumayo, está localizado al sur de Colombia, entre los 0° 40' de latitud sur y 1° 25' de latitud norte y entre los 73° 50' y 77° 10' al oeste de Greenwich. Su extensión es de 25.282 kilómetros cuadrados, o sea el 2.26% de la superficie total del país. Limita al norte con el Departamento del Cauca,

en una longitud de 146 Km. al este limita con los departamentos del Caquetá y Amazonas, con una longitud de 57 Km. Al Sur limita con las Repúblicas del Ecuador y Perú, con una extensión de 81 kilómetros. Al oriente limita con el Departamento de Nariño, en una longitud de 50 Km. El territorio se extiende de occidente a oriente desde el pie de la cordillera oriental hasta la llanura amazónica, entre los ríos San Miguel y Putumayo al sur, el Cascabel al norte y el Caquetá al oriente.

### **1.2.1. Regiones:**

Existen tres regiones a saber:

**Zona Andina:** Limita con el Departamento de Nariño, es una región bastante montañosa con alturas que superan los 4.000 m.s.n.m., con climas fríos y de páramo. En ella se encuentran los municipios de Santiago, Colón, Sibundoy y San Francisco.

**Piedemonte:** Región constituida por el valle de Mocoa con alturas hasta de 590 m.s.n.m. y temperatura promedio de 25° C°; zona rica en petróleo, cobre y oro; apta para la ganadería. Está conformada por los municipios de Mocoa, Villagarzón, Puerto Guzmán, Puerto Caicedo, Orito, Valle del Guamués y San Miguel

**Llanura Amazónica:** Región plana cubierta de selva, con alturas que oscilan los 260 m.s.n.m. y temperaturas que fluctúan entre los 27° C° y 30° C°. La conforman los municipios de Puerto Asís, Puerto Leguizamo y la parte baja de Puerto Guzmán.

### **1.2.2. Aspecto Político-Administrativo:**

El Departamento del Putumayo está integrado por trece (13) municipios: Mocoa, Villagarzón, Puerto Asís, Orito, Valle del Guamués, Puerto Leguizamo, Sibundoy, Colón, Santiago, San Francisco, Puerto Caicedo, Puerto Guzmán, el Municipio de San Miguel.

### **1.2.3. Hidrografía:**

El Putumayo está formado por la Vertiente Amazónica, que comprende la hoya de los ríos Putumayo y Caquetá. El río Putumayo tiene una longitud de 1800 kilómetros y un caudal promedio de 500 metros cúbicos por segundo. Nace en el Nudo de los Pastos y es navegable desde Puerto Asís hasta su desembocadura en una longitud de 1350 kilómetros. El río Putumayo sirve de límite con el Ecuador y el Perú, desemboca en el río Amazonas.

El río Caquetá, es el segundo de importancia en el Departamento, sirve de límite entre los Departamentos del Cauca y Caquetá y desemboca en el río Putumayo, en territorio del vecino país de Brasil.

#### **Clima:**

En el Departamento del Putumayo, se registran temperaturas desde los 5° C° en el Valle de Sibundoy hasta los 25° C. en la llanura amazónica y una precipitación fluvial anual desde los 800 a los 2.100 m.m., en el piedemonte,

que aumenta hasta los 5000 m.m. al año, lo que hace típico al departamento de un clima de selva húmeda tropical, muy insalubre para el hombre.

#### **1. 2.4. Comunicaciones :**

El Putumayo cuenta con un Red de carreteras de 1. 100 kilómetros, que se encuentran en su mayoría sin pavimentar. Al interior del departamento cruzan dos carreteras importantes: La de San Miguel (Ptyo) a Pitalito (Huila), que va desde el sur del país a la troncal del Magdalena, con una longitud de 221 kilómetros. El otro eje vial lo constituye la carretera Tumaco - Puerto Asís, al occidente del departamento, y sirve de comunicación con el Departamento de Nariño. Existen 4 empresas de transporte terrestre y 2 de transporte aéreo (Aires, Satena ) y aeropuertos en Puerto Asís, Puerto Leguizamo y Villagarzón. Las telecomunicaciones se administran por intermedio de Telecom , en la actualidad se vincularon al territorio las empresas nacionales : COMCEL y CELUMOVIL. De acuerdo con la información de TELECOM hay cuatro líneas por cada 100 habitantes (Promedio Nacional, 12 líneas por 100 habitantes).

### **1.3 ASPECTOS ECONOMICOS :**

#### **1.3.1 Recurso forestal**

Se estima que en el Departamento del Putumayo existen unas 2.172.000 hectáreas de bosque, recurso forestal aunque explotado en forma anti-técnica sigue siendo de gran importancia en el desarrollo económico del Putumayo, se explota aproximadamente 110.500 metros cúbicos de madera procesada en establecimientos de transformación primaria. El uso de las especies maderables son para fibras y maderas artesanales, para frutas comestibles, para resinas y colorantes y como productoras de aceites .. Este recurso está representado en ciento treinta (130) especies de valor comercial, el consumo extra regional está ubicado en Pasto, Cali, Medellín y Barranquilla.

#### **1.3.2 Recursos mineros**

**Petróleo:** La extracción del petróleo existe desde mediados de los años 60, concentrada en los municipios de Orito, Puerto Asís, Valle del Guamuéz, y desde el año 1994 en Mocoa, Puerto Guzmán y Puerto Caicedo. En 1991 la extracción de Crudo fue de 10.993 barriles. A nivel nacional representa una participación del 2.6 %, La actividad genera 1.871 millones de pesos para el departamento y 523 millones de pesos para los municipios, Según ECOPELROL, el departamento cuenta con una reserva de petróleo crudo equivalente a una participación del 7% a 1991.

**Oro:** Según el Banco de la República, el Putumayo registró 6.176 onzas troy en 1991. Esta actividad se desarrolla en forma dispersa y sin ninguna tecnificación y desconocimiento de las áreas de explotación.

**Calizas, Marmolina y Cal:** Se registran 7.339 toneladas de Cal y 3 030 toneladas de Marmolina explotadas en 1991.

#### **1.3.3 Recurso pesquero:**

A nivel Departamental existen dos grandes centros pesqueros: Puerto Leguizamo y Puerto Asís, los cuales registran un movimiento de 116.9 toneladas de pescado fresco y 70 toneladas de pescado seco.

A fines de 1994 la Corporación Autónoma del Putumayo ( CAP ) tiene inventariadas 110 especies de las cuales 55 se utilizan para consumo; 16 son ornamentales; 15 sin uso definido y 15 promisorias para piscicultura.

4. Recurso Agrícola : Por la variedad de piso térmicos existentes en la región se presenta una amplia diversidad de cultivos semestrales, anuales y semipermanentes, de los cuales se cuentan en orden de importancia los siguientes : el plátano como primer producto, luego sigue el maíz tradicional, la yuca, el arroz con secado manual, la caña panelera, el frijol, la papa, el chontaduro, la soya, el caucho y cultivos fruticulos entre otros.

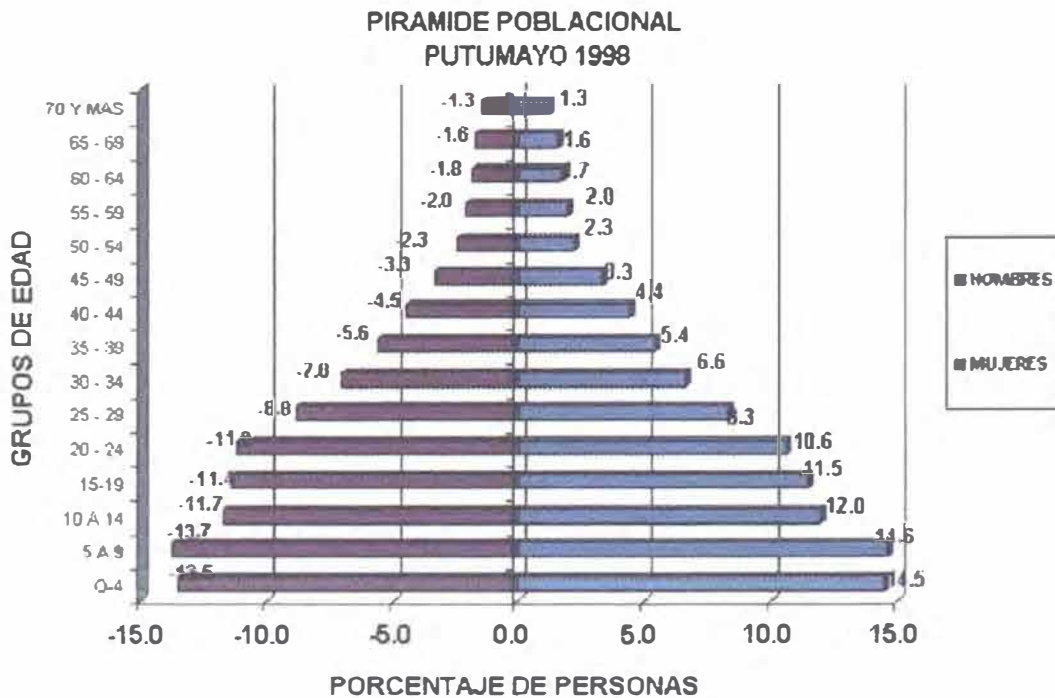



POBLACION INDIGENA POR DIFERENTES ETNIAS PUTUMAYO - 1.999

ORDEN	MUNICIPIOS	ETNIAS															Numero de	PESO	
		INGA	CAMTSA	KOFANA	SION	MURU	COREGUAJE	AWA	PAEZ	CATIO-EMBERA	QUICHUA	MULTIETNICOS	SUBTOTAL	CABILLADOS	MPAL	DPTAL			
1	MOCOCHA	2389	410					120			815	3734	9	11.8	1.15				
2	VILLAGARZON	663									1342	2100	15	8.0	0.65				
3	GUZMAN	783						550			78	1411	8	4.6	0.44				
4	PUERTO ASIS	210			784			556	165		930	2645	10	4.4	0.82				
5	PUERTO CAICEDO							735	803		333	1871	13	11.2	0.58				
6	ORITO			280				453		660	1557	2950	13	7.9	0.91				
7	VALLE GUAMUEZ			423					255	172		850	8	2.5	0.26				
8	SAN MIGUEL			236				151			358	848	5	4.0	0.26				
9	COLON	1202										1202	2	23.8	0.37				
10	SIBUNDOY		4250									4250	1	32.1	1.31				
11	SAN FRANCISCO		815									815	1	11.1	0.25				
12	SANTIAGO	5200										5200	2	48.3	1.61				
13	LEGUIZAMO	586			573	1369	46				710	3195	25	10.7	1.0				
	PUTUMAYO	10923	5475	939	1357	1369	46	1660	2873	997	358	5765	112	9.8	9.82				

FUENTE : Listado Censal de Cabildos Indigenas DASALUD



### **Sibundoy**

Está ubicado a 80 Kms. al Occidente de Mocoa. El municipio ofrece un clima frío y su principal altura es el Cerro Juanoy. Allí se celebra el "Encuentro de Teatro Experimental", el "Festival de la Canción" y el "Carnaval Camsá".

### **Mocoa**

Es la Capital del Departamento del Putumayo y está ubicado a 995 Kms. aprox. al Suroccidente de Santa Fe de Bogotá. Lo bañan los ríos Caquetá, Cristales, Mocoa, Mulato, Pepino, Rumiayaco y Ticuanayoy. Entre sus atractivos está el Parque Principal y las formaciones rocosas del río Mandiyaco. Sus "Fiestas Patronales" son en honor a San miguel.

### **La Hormiga (Valle del Guamués)**

Es la cabecera municipal del Valle del Guamués, ubicada a 150 Kms. al Suroccidente de Mocoa. Allí tiene lugar la agricultura, la explotación petrolera y forestal en sus selvas. Celebran sus "Ferias y Fiestas Municipales".

### **Puerto Leguizamo**

El municipio está ubicado a 300 Kms. al Suroriente de Mocoa y su extensión abarca más del 40% del Departamento. El **Parque Nacional Natural La Paya** es su principal atracción turística. Celebran sus "Fiestas Municipales". La zona cuenta con bases militares.

### **Santiago**

Municipio ubicado al Occidente del Valle de Sibundoy, a 97 Kms. al Occidente de Mocoa. Su topografía hace parte de la Cordillera de los Andes. Celebran "Fiestas Patronales".

### **Puerto Asis**

Municipio ubicado sobre la margen izquierda del río Putumayo, kilómetros abajo en la desembocadura del río Guamués a 90 Kms. al Sur de Mocoa. Es un importante punto de comunicación fluvial. Tiene celebración de "Ferias y Fiestas Municipales".

## **1.4. SONDEO DE MERCADO**

### **1.4.2 SIBUNDOY**

Esta Asesoría se desarrolló del 10 al 17 de Junio de 2003, para luego ser concluida en el mes de julio, puesto que se dejaron los productos en producción, Gracias al apoyo del laboratorio de Pasto para la convocatoria de los grupos artesanales.

De acuerdo al proyecto, la asesoría se centró en el rescate de productos y técnicas tradicionales.

Dentro del grupo asesorado, se encontró un artesano con un muy buen manejo de la técnica y con líneas de productos ya en el comercio, incluso en el momento es proveedor de Artesanías de Colombia.

Los productos que desarrollan en este municipio, son de gran variedad, manejan diferentes técnicas y oficios como la talla en madera, la cestería, la teneduría, bisutería, instrumentos musicales.

De los grupos asesorados, el único que ejerce el oficio con proyección empresarial es ANGEL MARINO JACANAMEJOY, puesto que siempre se ha preocupado por acoger todas las sugerencias de los diseñadores de Artesanías de Colombia, y por desarrollar nuevas propuestas para un mercado fluctuante.

Gracias a los buenos acabados de los productos, estos ya están posicionados en un mercado de alta competencia en cuanto a diseño calidad, innovación y acabados

Dentro del marco de la asesoría estaba contemplado realizar un estudio de factibilidad de nuevos proveedores para Artesanías de Colombia Teniendo en cuenta que la capacidad de producción del Municipio no alcanza a suplir la demanda del mercado; Y al hacer dicho estudio se concluyó que en un 90% de los casos, los artesanos no contemplan una proyección empresarial de sus productos, contemplan el desarrollo de productos como una actividad del día a día.

El 10 % restante, asume la actividad como medio de vida, los precios de los productos se ajustan a un mercado competitivo

### **1.4.3 PUERTO ASIS**

Esta Asesoría se desarrolló del 7 al 23 de Julio de 2003.

Gracias al apoyo de la Fundación Raíz por Raíz , en coordinación con la doctora Aydee Arias se logró la convocatoria de los grupos artesanales, logrando una asistencia de 12 maestros artesanos que en la práctica implicaba un total de 120 beneficiarios directos, puesto que cada maestro representaba una comunidad directa de 10 artesanos que ejercen el oficio como modo de vida.

De los productos observados, se encontro muy buena calidad en los trabajos de cesteria del grupo de Puerto Asis, talla en madera de Puerto leguizamo y Orito.

En el taller de costos, se trabajo muy fuerte en. el precio de los productos, puesto que por la bonanza que existió en tiempos anteriores, los productos de la canasta familiar se encarecieron, y por lo tanto el jornal tuvo que sufrir cambios, dando como consecuencia un sob re cos to en los productos y un punto desf avorable en cuanto a precios competitivos.

La capacidad de producción esta de acuerdo a una posible demanda de 30 juegos de canastas mes, y en el caso de la talla en madera, 20 piezas talladas al mes, por cada municipio productor.

## **2. MARCO TEORICO DE LA ASESORIA**

Conceptos Básicos -Artesanía

- Diseño
- Utilitario vs. Decorativo
- Neo-artesanía
- Fusión de Materiales

Diseño De Producto

- Generación de la idea
- Selección del producto
- Diseño preliminar del producto
- Construcción del prototipo
- Pruebas

F ase Exploratoria: -Nuevos Materiales ( fibras naturales del entorno)

Formatos:

- Medidas
- Normalización de acuerdo a Parámetros Internacionales

Interacción Entre El Diseño Del Producto Y El Diseño Del Proceso

- Planeación
- Información
- Diseño creativo
- Evaluación
- Implementación

## Taller de Creatividad

- Nuevos formatos
- Aplicaciones
- Parte grafica
- Parte formal

Evaluación de los productos artesanales existentes

DEPTO	MUNICIPIO - VEREDA	BENEF. DIRECTO S	MATERIA PRIMA	PROD.	OFICIO
PUTUMAYO	SIBUNDOY	15	Chambira,	Cestas	Cesteria
	SAN ANDRES	5	Madera	Mascaras	Talla en Madera
	TAMABIOI	4	Madera	Butacos tradicionales, mascaras, bateas,	Talla en Madera
	PUERTO ASIS	3	Madera	Butacos	Talla en madera
	PUERTO LEGUIZAM O	6	Madera	Animales tallados, mascaras,	Madera
	ORITO	5	Madera	Mascaras	Madera

- acabados
- manejo de color
- propuesta grafica
- propuesta formal
- fusión de materiales (nuevos materiales)

Tendencias de Diseño 2003

Políticas Artesanías de Colombia, Unidad de Diseño

### 2.1. SIBUNDOY

De acuerdo al convenio del proyecto, la Asesoría estuvo basada en el rescate de técnicas y productos tradicionales de la región.

Haciendo un estudio de los ritos tradicionales, y concertando con algunos taitas, se propuso desarrollar unas propuestas de diseño encaminadas en la exaltación del rito del YAGE y la danza de LOS SARAGUA YES, logrando dos muestras representativas de cada uno de estos ritos plasmadas en un juego de seis mascararas por acto, en donde se recorre por completo la actividad, teniendo en cuenta la parte cosmogónica, ritual y lúdica, ya que la danza es un espectáculo masivo en donde los indígenas manifiestan su raíz cultural.

## 2.2. PUERTO ASIS

El trabajo realizado en este Municipio fue la continuación de una asesoría en diseño desarrollada por la diseñadora SARA CASTRO, en la cual se produjeron cestas con una fusión de materiales, el concepto base de los diseños de cestas, se basó en la modulación, la apilabilidad y la propuesta gráfica enmarcada en un juego o "kit" de tres cestas.

Además, aprovechando el manejo de la talla de la madera, se diseñaron fruteros modulares teniendo como concepto base las formas orgánicas.

## 3. PROPUESTA DE DISEÑO

### 3.1. IMPORTANCIA CULTURAL DEL OFICIO.

Los objetos en una cultura, juegan un papel muy importante en el reconocimiento tradicional de los pueblos, estos sistemas objetuales, guardan una memoria intrínseca, que evidencia los cambios o transformaciones a los que ha sido sometido cada pueblo

Claro que para definir los objetos, es necesario que exista un gestor, artífice o creador, y aquí es donde juega un papel muy importante el "hacedor de imágenes", que plasma en sus obras, los acontecimientos y características que han marcado su vida, convirtiéndolos en obras de arte tangibles, y con un acervo cultural muy marcado.

Claro que para desarrollar productos, es necesario el recurso material, sin el cual, el objeto no sería perceptible, es aquí, donde la materia prima se „desdobla en un mar de estímulos para que el artesano "lea sus propiedades y las interprete desarrollando su "soporte material".

Para cada actividad, se determinan unos roles, que interactúan entre sí para generar actividades praxológicas, como resultado de su sinergia, estos roles determinan un ordenamiento de conductas, que más tarde se convierten en culturas materiales bien estructuradas.

#### DEFINICIÓN DEL ROL:

Es la suma total, de las pautas asociadas a un STATUS particular, de tal modo, incluye las actitudes, los valores, y la conducta adscrita a la sociedad, a cualquiera y a todas las personas que ocupan ese status.

## **3.2. APORTES DE DISEÑO**

### **3.2.1. SIBUNDOY**

La talla en madera es un oficio muy bien posicionado en el mercado, y aun mas los productos desarrollados en este municipio, es por esto, que aprovechando esta habilidad, y teniendo en cuenta el marco del convenio para la asesoria en diseño, se desarrollo un estudio cultural de ritos y actividades características de la región, para plasmarlas en objetos que representaran dichas actividades culturales.

Inicialmente, gracias a la colaboración de varios "taitas" tradicionales, en donde se analizo a fondo el rito del yage, se determinaron cinco "actos" por los cuales pasaban los indígenas una vez ingerían la planta del mismo nombre.

Con lo anterior, en un taller de creatividad en conjunto con los indígenas, se extractaron los diferentes "gestos" que podían representar cada etapa del rito y el resultado de dicho taller es un grupo de 6 mascararas en total, en donde, un medico tradicionalista dirige el rito, y cinco mascararas secundarias plasman las etapas por las que pasa el indígena durante la "purificación" gracias al yage.

Es importante anotar que con propuestas formales como esta, las culturas indígenas, reviven su cosmogonia y plasman en objetos su vivencia cultural como grupo, rescatando valores culturales como el respeto a la madre naturaleza y la conservación de una cultura a partir de la tradición oral

Además, se trabajo con un concepto minimalista, en donde los materiales son protagonistas al generar objetos utilitarios con un valor agregado de diseño en la parte cultural.

Esto en cuanto al trabajo cultural, aprovechando la talla en madera dirigido a ritos tradicionales.

En lo que respecta a objetos tradicionales, se trabajo basado en el concepto del "minero", en donde los indígenas trabajaban con una batea panda, en la cual existía un orificio superficial en el centro de la misma, teniendo en cuenta el concepto utilitario del grupo objetivo al cual están dirigidos los diseños realizados por Artesanías de Colombia, se propuso aplicar este mismo concepto para fruteros y centros de mesa, acompañados por un pasaboquero, para así lograr propuestas modulares y con buenas posibilidades en el mercado.

Una característica importante de los objetos utilitarios de estos grupos indígenas, es el uso de franjas en bajo relieve en los elementos de cocina,

tal como lo reseñaron los taitas tradicionales, aunque en el estudio cultural, no se encontraron dichos objetos, gracias a las explicaciones de los jefes indígenas, se logro desarrollar una propuesta con estas características formales y culturales, aunque esta propuesta esta en proceso, el resultado inicial es muy interesante, puesto que esta característica puede ser la base o el "accidente" formal que puede representar este grupo indígena en sus sistemas objetuales utilitarios.

### **3.2.2 PUERTO ASIS**

El desarrollo de los productos, es la continuación de una propuesta inicial de la diseñadora SARA CASTRO, en este caso en particular, se pretendió generar formas modulares en las manijas para optimizar la producción, además de contemplar el carácter apilable en el juego de tres cestas por diseño.

El concepto base parte de una expresión minimalista en la concepción de la forma, básicamente, contemplando principios de diseño como positivo y negativo ( tal es el caso del juego de cestas en donde la manija es curva).

## **4. PRODUCCIÓN**

### **4.1. SIBUNDOY**

La siguiente es la relación de prototipos desarrollados en el Municipio de Sibundoy

#### **1. MASCARAS RITUALES:**

##### **RITO DEL YAGE Y DANZA DE LOS SARAGÚAYES;**

De acuerdo al desarrollo de los prototipos, los tiempos de producción se tomaron teniendo en cuenta una "producción en serie", y aunque las mascararas no son iguales en gesto y expresión, el proceso productivo es el mismo a saber:

Inicialmente, se toman las dimensiones y se trazan los bloques a trabajar. Luego con un serrucho convencional se le da la forma inicial.

Una vez esta la forma base, se procede a tallar la parte cóncava de la mascara.

Paso seguido se empieza con la "expresión" de cada mascara.

Al tener la expresión terminada, se le da acabado con lija.



Y finalmente se prepara la cera de abejas con oleos amarillo y café para definir

PRODUCTO		MATERIA PRIMA	PROCESO (para las seis mascararas)	MANO DE OBRA (en horas)	TOTAL (en pesos)
JUEGO DE MASCARAS DE YAGE	SEIS MASCARAS DIFERENTES	MADERA	SELECCION	0.5	937.5
			TRAZADO	0.5	937.5
			CORTE INICIAL	2	3750
			TALLA CONCAVA	5	9375
			TALLA DE LA EXPRESION	12	22500
		Lija (insumos)	ACABADOS (lija)	16	30000
		Cera de abejas	TINTURA	16	30000
<b>TOTAL</b>					<b>97500</b>
JUEGO DE MASCARAS DANZA DE LOS SARAGÚAYES	SEIS MASCARAS DIFERENTES	MADERA	SELECCIÓN	0.5	937.5
			TRAZADO	0.5	937.5
			CORTE INICIAL	2	3750
			TALLA CONCAVA	5	9375
			TALLA DE LA EXPRESION	18	33750
		Lija (insumo)	ACABADOS (lija)	18	33750
		Cera de Abejas	TINTURA	18	33750
<b>TOTAL</b>					<b>116250</b>

espacios en cada mascara.

Aunque el proceso productivo es casi el mismo en los dos juegos de mascararas, el gupo de la danza de los saraguayes toma mas tiempo, puesto que las "coronas" de cada mascara deben conservar una medidas precisas.

PLATO TRADICIONAL, FRUTERO "MINERO", PASABOQUERO "MINERO"

Los totales de la tabla anterior contemplan un tiempo extra en el trabajo manual, y siendo asi, el precio final puesto en bogota es a saber:

JUEGO DE MASCARAS YAGE. \$100.000 (cien mil pesos moneda legal)

JUEGO DE MASCARAS DANZA DE LOS SARAGÚAYES  
\$120.000 (ciento veinte mil pesos )

<i>PRODUCTO</i>	<i>PRODUCCION MES</i>	<i>COSTO</i>	<i>PRECIO EN TALLER</i>	<i>PRECIO POR MAYOR</i>
JUEGO DE MASCARAS DANZA DE LOS SARAGÚAYES (seis mascararas diferentes)	4	100000	100000	100000
JUEGO DE MASCARAS DE YAGE (seis mascararas diferentes)	4	120000	120000	120000
Frutero "minero"	15	16000	16000	16000
Pasaboquero "minero"	20	8000	8000	8000
Plato Tradicional	20	8500	8500	8500
Rostros Kametza (hombre y mujer)	10	100000	10000	10000

#### **4.2. PUERTO ASIS**

En Puerto Asis se continuo la Asesoría en diseño anterior realizada por la diseñadora Sara Castro, y se desarrollaron tres juegos de canastas con manijas en madera a saber:

PRODUCTO	MATERIA PRIMA	PROCESO	MANO DE OBRA (en horas)	TOTAL (en pesos)
JUEGO DE CESTAS "MURU" Y JUEGO DE CESTAS "CHIRUY"	PREPARACIÓN DE LA FIBRA	CORTE	0.5	937.5
		RASPADO	0.5	937.5
		DEFIBRADO	2	3750
	CHAMBIRA	ENTORCHADO	3	5625
	CHAMBIRA, GUARUMO Y MATAPALO	TEJIDO DE LA BASE	6	11250
		CRECIDO O ALTURA DE CADA CANASTA	8	15000
		BORDE O TERMINADO	6	11250
FIJACIÓN DE LA MANIJA EN MADERA		3	5625	
<b>TOTAL</b>				<b>54375</b>
FRUTERO "HOJA"	GRANADILLO	CORTE DEL BLOQUE	0.5	937.5
		TRAZADO	0.5	937.5
		TALLA DELAS CONCAVIDADES	8	15000
		LIJA Y ACABADOS	8	15000
<b>TOTAL</b>				<b>31875</b>
FRUTERO "DYONA"	GRANADILLO	CORTE DEL BLOQUE	0.5	937.5
		TRAZADO	0.5	937.5
		TALLA DE LAS CONCAVIDADES	5	9375
		CORTE DE LAS SECCIONES	1	1875
		LIJA Y ACABADOS	5	9375
<b>TOTAL</b>				<b>22500</b>

La tabla anterior contempla solamente la mano de obra como jornal, la parte de costos de materias prima es aparte puesto que de acuerdo a la zona, la madera también cambia.

## 5. CAPACIDAD DE PRODUCCIÓN

### SIBUNDOY

<i>PRODUCTO</i>	<i>PRODUCCION MES</i>	<i>COSTO</i>	<i>PRECIO EN TALLER</i>	<i>PRECIO POR MAYOR</i>
JUEGO DE MASCARAS DANZA DE LOS SARAGÚAYES (seis mascararas diferentes)	4	100000	100000	100000
JUEGO DE MASCARAS DE YAGE (seis mascararas diferentes)	4	120000	120000	120000
Frutero "minero"	15	16000	16000	16000
Pasaboquero "minero"	20	8000	8000	8000
Plato Tradicional	20	8500	8500	8500
Rostros Kametza (hombre y mujer)	10	100000	10000	10000

## 5.1. PUERTO ASIS

<i>PRODUCTO</i>	<i>PRODUCCION MES</i>	<i>COSTO</i>	<i>PRECIO EN TALLER</i>	<i>PRECIO POR MAYOR</i>
Juego de cestas "CHIRUY"	20	60000	60000	60000
Juego de cestas "MURU"	20	60000	60000	60000
Frutero "DYONA"	15	23000	23000	23000
Pasaboquero "NARANJA"	15	30000	30000	30000
Frutero "HOJA"	7	35000	35000	35000
Leñero "DIOBE"	5	45000	45000	45000
<b>COMERCIALIZACION</b>		<b>DIRECTA</b>	<b>INDIRECTA</b>	<b>FERIAS</b>

## 6. CONTROL DE CALIDAD

### 6.1. MASCARAS TALLADAS EN MADERA

- La materia prima tiene que estar muy seca antes de empezar a trabajar la talla

- Es necesario dejar la madera almacenada a 10 centímetros por encima del piso para lograr que se seque perfectamente.
- Como el concepto es ofrecer una remembranza histórica y cultural plasmada en seis máscaras, las medidas de todas deben ser iguales, para que conformen una propuesta formal ordenada; en el caso del médico tradicionalista y el caporal, estas máscaras son un poco más grandes porque tienen cuello de plumas y hueso.
- La textura de las máscaras debe ser completamente lisa.
- Los gestos deben estar perfectamente definidos, de acuerdo a la expresión deseada
- Una vez lijadas las máscaras, se le aplica cera de abejas con óleo, esta pintura debe ser translúcida, es decir que permita ver la veta de la madera.
- El acabado de las máscaras es semi mate.
- Cada máscara debe tener solucionado el sistema de sujeción.

## **6.2. JUEGO DE CESTAS**

- El carácter de apilabilidad del juego de tres cestas debe ser parte fundamental en el proceso productivo.
- El remate de cada cesta, debe ser con doble bejuco, para que tenga una buena respuesta estructural.
- La propuesta de color, debe ser igual en todas y cada una de las tres cestas de cada juego
- Las manijas en madera deben estar muy bien acabadas, y deben contemplar el carácter modular de las cestas.
- Las manijas de madera deben ir amarradas a la cesta con la misma chambira, teniendo en cuenta el color que tiene el remate de cada canasta.
- El tinte con que se tinturan las canastas, debe ser a prueba de agua.

## **6.3. FRUTEROS Y DEMÁS ACCESORIOS UTILITARIOS**

- Los productos no pueden tener betún para darle el acabado final.
- La madera debe tener un acabado mate
- Es imprescindible tener en cuenta el sentido de la veta de la madera para desarrollar el producto, puesto que esto determina la resistencia mecánica del producto.
- No se deben apreciar huellas de la herramienta en los productos, las paredes deben tener una textura lisa y uniforme.
- El único acabado que se acepta (si es el caso), es con cera de abejas.
- En el caso del frutero "DYONA", las secciones deben encajar una dentro de la otra, para generar la abstracción geométrica de la hoja.

- En el caso del leñero "DIOBE", la parte que recibe los leños debe ser modular para que en producción en serie y transporte, se ahorre espacio, y a la vez se proteja el producto.
- El pasaboquero "NARANJA", debe ser totalmente modular, cada uno de los modulos debe ser lo mas exacto posible, y debe ser del mismo tronco para que la uniformidad en textura, color y acabados, se conserve.

## **7. CONCLUSIONES Y RECOMENDACIONES**

### **SIBUNDOY**

- Es necesario contemplar la capacitacion de los artesanos de este municipio, incluso se propuso como maestro artesano al señor ANGEL MARINO JACANAMEJOY, para que les impartiera dicha capacitacion y asi lograr un mejor volumen de producción y control de calidad.
- Para las mascararas rituales, se plantea ya en otra producción, utilizar plumas y chaquiras para el medico tradicionalista y el caporal.
- Puede ser interesante desarrollar el juego de seis mascararas en una sola talla del mismo tronco.
- Trabajar grandes formatos en las mascararas.
- El manejo de la técnica es muy bueno
- Solamente el artesano ángel marino Jacanamejoy, trabaja con muy buenos acabados, lo que hace necesario afianzar mas la parte de tintes y acabados que se inicio en esta comisión.

### **RECOMENDACIONES**

- Es necesario hacerle un seguimiento al grupo artesanal, porque los productos son de buena calidad
- Hay que hacer énfasis en la comercialización de los productos.
- Es necesario darle continuidad a las Asesorias en Diseño .
- Trabajar las mascararas en grandes formatos con fusion de varios materiales.

### **PUERTO ASIS**

- El potencial de beneficiarios directos es muy alto, pero por la situación de orden publico, se hace necesario trabajar en puerto asis ya que la seguridad en este Municipio esta solucionada aparentemente.
- No tienen la actividad artesanal como forma de vida.

- Se preocupan mas por la producción en cantidad que en la calidad
- La parte de comercialización la tienen casi solucionada, lo que les falta es determinar unas líneas de productos para detectar su grupo objetivo.
- Los productos existentes, son mas manualidades que artesanías.

## RECOMENDACIONES

- Continuar con la Asesoría en diseño, puesto que la mano de obra esta a total disposición el recurso tiempo es la gran fortaleza de este grupo
- Capacitar al grupo de artesanas para que formalicen una organización en pro del Municipio, para la producción de las cestas.
- Siempre que vaya a haber una asesoría es necesario contactarse primero con la FUNDACIÓN RAIZ POR RAIZ , ya que ellos son los que tienen el censo de los artesanos.





Ministerio de Comercio, Industria y Turismo  
artesanías de Colombia s.a.

# Dibujo y planos técnicos

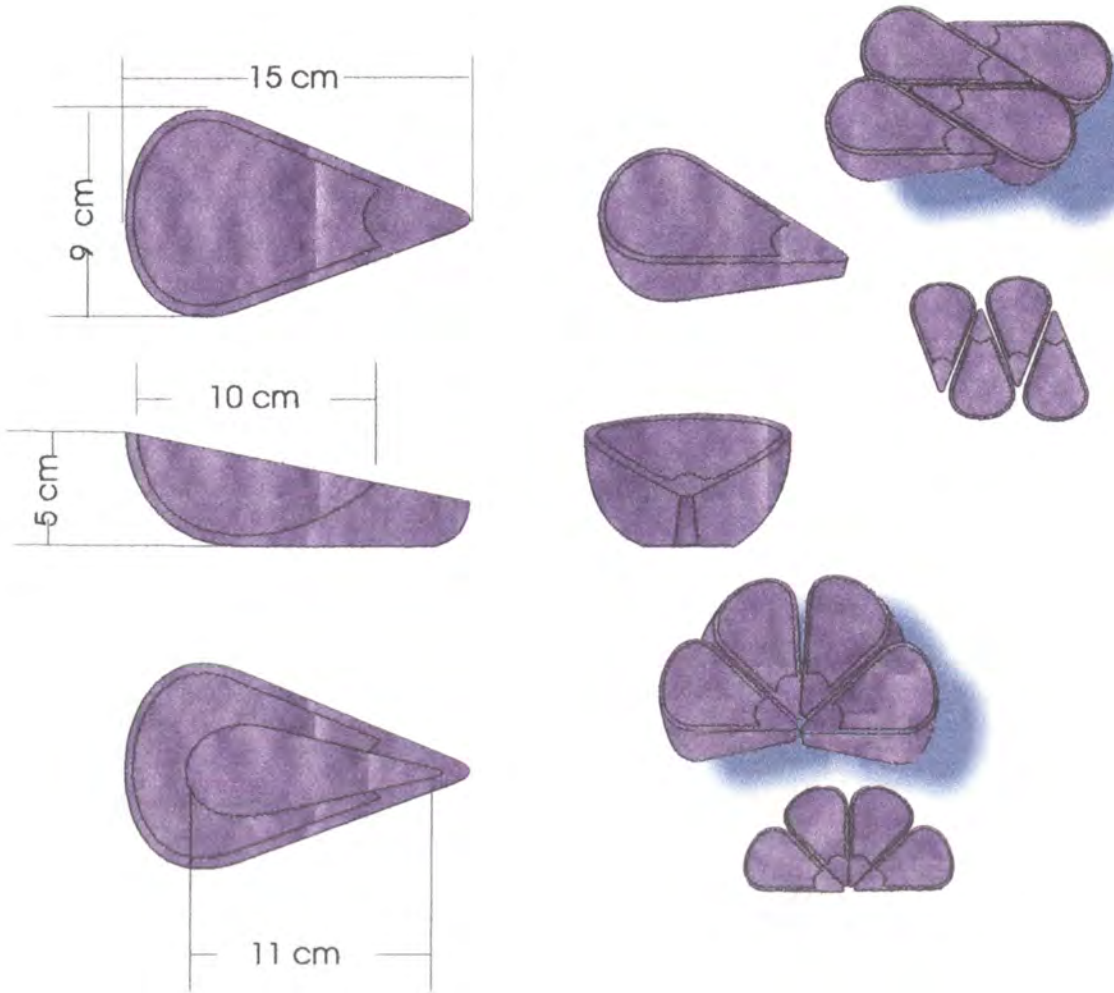

Diseñador: RICARDO DURAN RIOS	Especialidad: MOBILIARIO Y ACCESORIOS
Pieza PASABOQUERO :CENTRO DE MESA	Referencia: Esc.(cm): 1:4 Pl.1 de 1
Nombre: NARANJA	Línea comedor, sala:
Oficio: TRABAJO EN MADERA	Recurso Natural: MADERA
Técnica: TALLA EN MADERA	Materia prima: GRANADILLO

Proceso de producción : Selección de la madera, trazado, corte del bloque  
corte de las tres secciones, tallado, pulido.

Observaciones: Se propone desarrollar  
varios prototipos del frutero en diferente  
maderas: granadillo, Barbasco.

Responsable: RICARDO DURAN Fecha: 10 Agosto/03

Sistema de ref.           Código de región      Referente(s)  Propuesta  Muestra  Empaque



Ministerio de Comercio, Industria y Turismo  
artesanías de Colombia s.a.

# Dibujo y planos técnicos

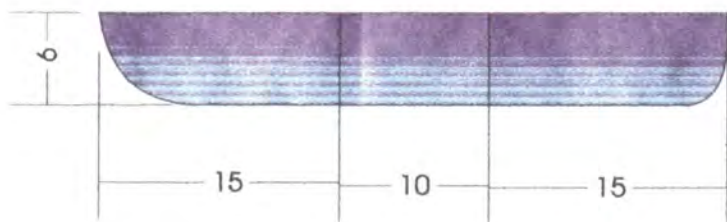
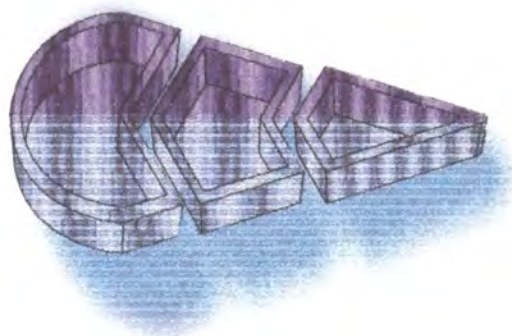
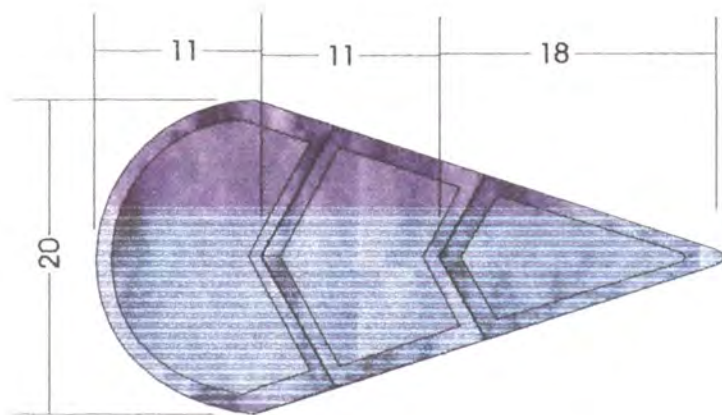

Diseñador: MARIA TERESA REYNA		Especialidad: MOBILIARIO Y ACCESORIOS	
Pieza FRUTERO; CENTRO DE MESA		Referencia:	Esc. (cm): 1:4 Pl.1 de 1
Nombre: DYONA		Línea comedor, sala:	
Oficio: TRABAJO EN MADERA		Recurso Natural: MADERA	
Técnica: TALLA EN MADERA		Materia prima: GRANADILLO	

Proceso de producción : Selección de la madera, trazado, corte del bloque  
corte de las tres secciones, tallado, pulido.

Observaciones: Se propone desarrollar  
varios prototipos del frutero en diferente  
maderas: granadillo, Barbasco.

Responsable: RICARDO DURAN Fecha: 10/08/03

Sistema de ref.           Código de región      Referente(s)  Propuesta  Muestra  Empaque

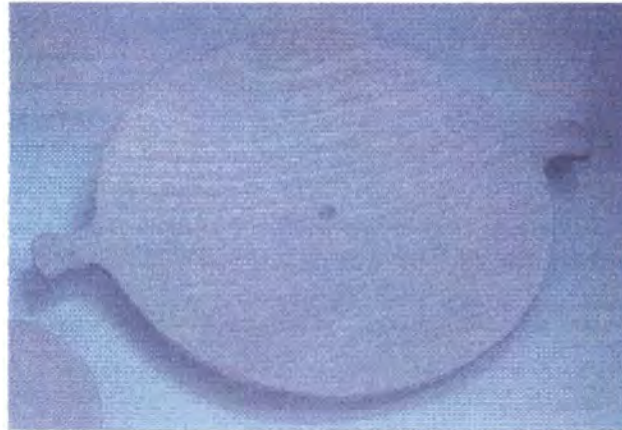

Diseñador: RICARDO DURAN RIOS		Especialidad: MOBILIARIO Y ACCESORIOS
Pieza: FRUTERO	Línea: COMEDOR	Artisanos: JULIAN PARICAHUA
Nombre: "MINERO LISO"	Referencia:	
	Largo (cm):      alto (cm): 4    ancho (cm): 20	Departamento: PUTUMAYO
Oficio: TALLA EN MADERA	Diametro: 35 cm peso (gr):	Localidad: SIBUNDOY
Recursos naturales: MADERA	Color: NATURAL	Vereda:
Materia prima: GRANADILLO	Certificado hecho a mano    si <input type="checkbox"/> no <input type="checkbox"/>	Tipo de población: INDIGENA

Mercado objetivo:	Costo 15000	Precio: 16000
Producción/mes: 15	Unitario: 15000	Unitario 16000
Empaque:	P. Mayor: 15000	P. Mayor: 15000
Embalaje:	Empaque:	Empaque:

Diseñado por: RICARDO DURAN
Diseñador ejecutor: RICARDO DURAN
Recomendaciones:
Fecha: 10/08/03







Ministerio de Comercio, Industria y Turismo  
artesañas de Colombia s.a.

# Dibujo y planos técnicos

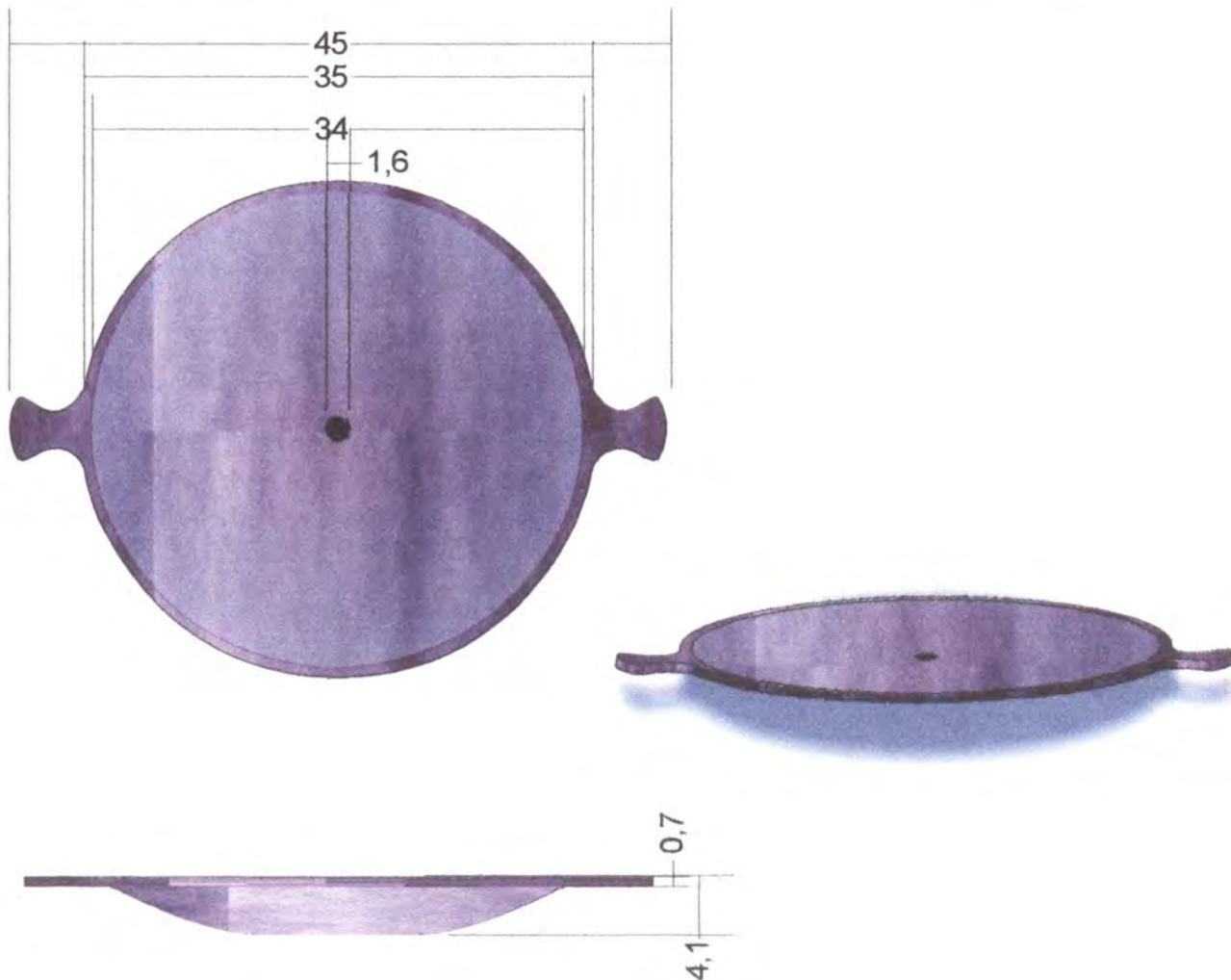

Diseñador: RICARDO DURAN RIOS	Especialidad: MOBILIARIO Y ACCESORIOS
Pieza FRUTERO: CENTRO DE MESA	Referencia: Esc. (cm): Pl.1 de 1
Nombre: "MINERO"	Línea comedor, sala:
Oficio: TRABAJO EN MADERA	Recurso Natural: MADERA
Técnica: TALLA EN MADERA	Materia prima: GRANADILLO

Proceso de producción : Selección de la madera, trazado, corte del bloque  
corte de las tres secciones, tallado, pulido.

Observaciones: Se propone desarrollar  
varios prototipos del frutero en diferente  
maderas: granadillo, Barbasco.

Responsable: RICARDO DURAN Fecha: 10/08/03

Sistema de ref.           Código de región      Referente(s)  Propuesta  Muestra  Empaque



Ministerio de Comercio, Industria y Turismo  
artesanas de Colombia s.a.

# Dibujo y planos técnicos

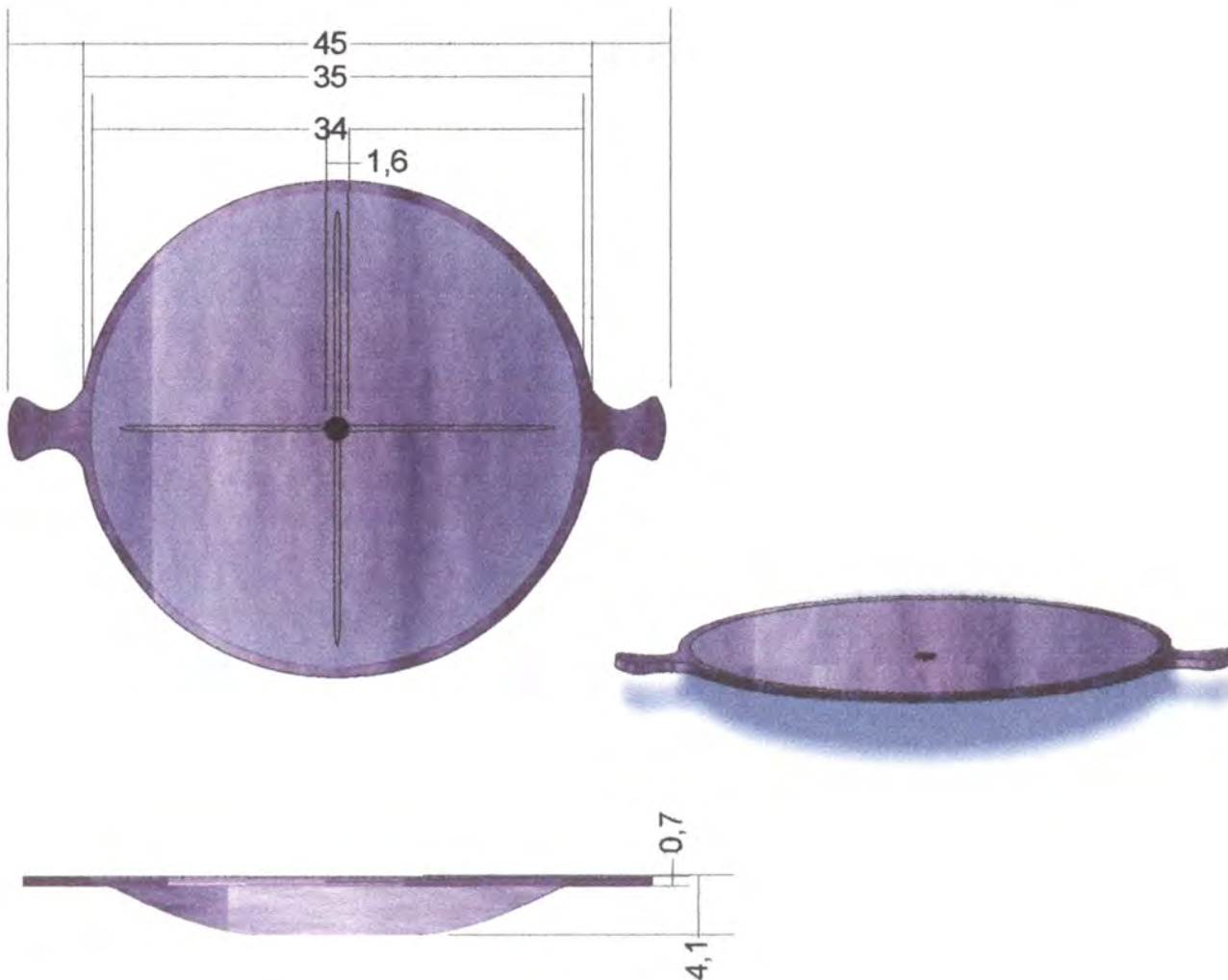

Diseñador: RICARDO DURAN RIOS	Especialidad: MOBILIARIO Y ACCESORIOS
Pieza FRUTERO, CENTRO DE MESA	Referencia: Esc.(cm): Pl.1 de 1
Nombre: "MINERO"	Línea comedor, sala:
Oficio: TRABAJO EN MADERA	Recurso Natural: MADERA
Técnica: TALLA EN MADERA	Materia prima: GRANADILLO

Proceso de producción : Selección de la madera, trazado, corte del bloque  
corte de las tres secciones, tallado, pulido.

Observaciones: Se propone desarrollar  
varios prototipos del frutero en diferente  
maderas: granadillo, Barbasco.

Responsable: RICARDO DURAN Fecha: 10/08/03

Sistema de ref.           Código de región     Referente(s)  Propuesta  Muestra  Empaque



Ministerio de Comercio, Industria y Turismo  
artesañas de Colombia s.a.

# Dibujo y planos técnicos

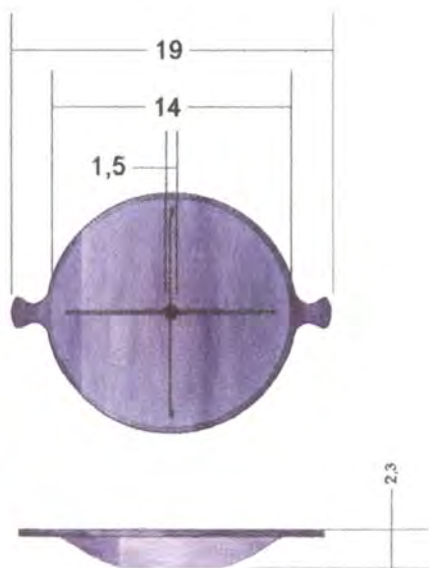

Diseñador: RICARDO DURAN RIOS	Especialidad: MOBILIARIO Y ACCESORIOS
Pieza PASABOQUERO	Referencia: Esc. (cm): Pl. 1 de 1
Nombre: "MINERO"	Línea comedor, sala:
Oficio: TRABAJO EN MADERA	Recurso Natural: MADERA
Técnica: TALLA EN MADERA	Materia prima: GRANADILLO

Proceso de producción : Selección de la madera, trazado, corte del bloque tallado, pulido.

Observaciones: Se propone desarrollar varios prototipos del frutero en diferentes maderas: granadillo, Barbasco.

Responsable: RICARDO DURAN Fecha: 10/08/03

Sistema de ref.           Código de región      Referente(s)  Propuesta  Muestra  Empaque





Ministerio de Comercio, Industria y Turismo  
artesanías de Colombia s.a.

# Ficha de producto



Diseñador: RICARDODURAN RIOS		Especialidad:MOBILIARIO Y ACCESORIOS
Pieza:PLATO Y PASABOQUERO	Línea: COMEDOR	Artisanos: ANGEL MARINO JACANAMEJOY
Nombre: "DYONA"	Referencia:	
	Largo (cm):    alto (cm): 4 cm ancho (cm):	Departamento:PUTUMAYO
Oficio: TALLA EN MADERA	Diametro: 19 cm peso (gr):	Localidad:SIBUNDOY
Recursos naturales: MADERA	Color: AMARILLO Y CAFE	Vereda:
Materia prima: GRANADILLO	Certificado hecho a mano    si <input type="checkbox"/> no <input type="checkbox"/>	Ttipo de población: INDIGENA

Mercado objetivo:	Costo 6000	Precio: 9000
Producción/mes: 15	Unitario:6000	Unitario 9000
Empaque:	P. Mayor:6000	P. Mayor:9000
Embalaje:	Empaque:	Empaque:

Diseñado por:RICARDO DURAN
Diseñador ejecutor:RICARDO DURAN
Recomendaciones:Es necesario desarrollar la línea completa con este concepto, el precio registrado es de cada producto
Fecha: 10/08/03



Sistema de referencia         Tipo de ficha: Referente(s)  Muestra  Línea  Empaque





Ministerio de Comercio, Industria y Turismo  
artesanías de colombia s.a.

# Dibujo y planos técnicos

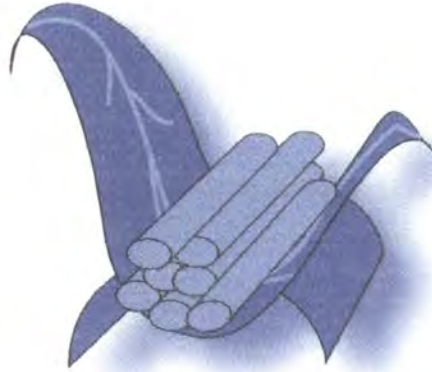
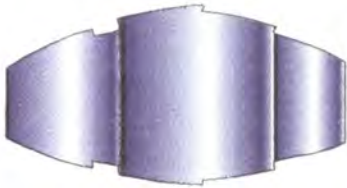

Apilable, propuesta de embalaje

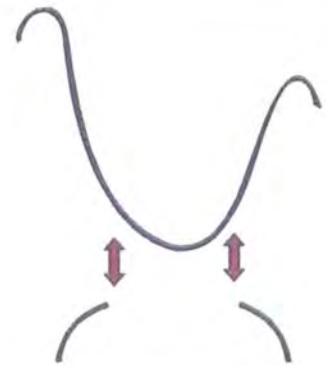
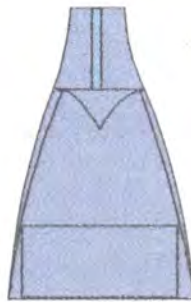
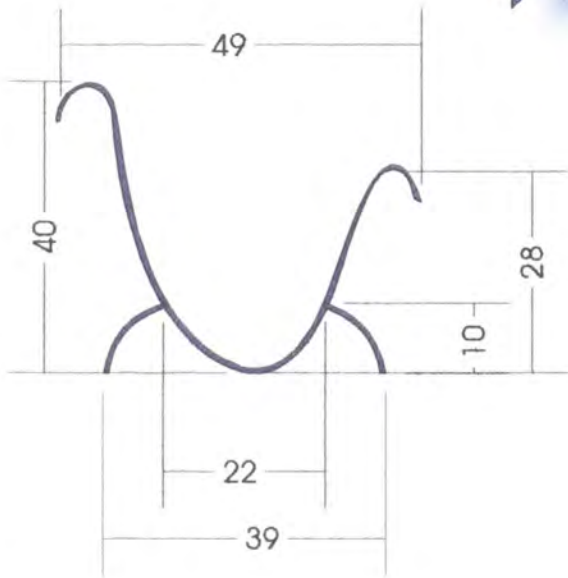

Las patas entran ensambladas

Diseñador: RICARDO DURAN RIOS		Especialidad: mobiliario y accesorios	
Pieza LEÑERO	Referencia:	Esc.(cm): 1:4	Pl.1 de 1
Nombre: "DIOBE"	Línea comedor, sala:		
Oficio: TALLA EN MADERA	Recurso Natural: MADERA		
Técnica: TALLA	Materia prima: GRANADILLO		

Proceso de producción : Se selecciona el bloque en madera, luego se traza la curva de la hoja, paso seguido, se talla la parte concava, despues, se corta la forma del elemento, por ultimo, se talla la parte convexa, paso seguido, se lija la madera para darle acabado, luego se tallan las nervaduras en bajo relieve, luego se sacan las secciones que van ensambladas en el elemento para que se sostenga y sea apilable.

Observaciones: se propone trabajar con diferentes maderas como barbasco, granadillo

Responsable: RICARDO DURAN Fecha:

Sistema de ref.           Código de región     Referente(s)  Propuesta  Muestra  Empaque



Diseñador: RICARDODURAN RIOS		Especialidad: MOBILIARIO Y ACCESORIOS
Pieza: JUEGO DE CESTAS	Línea: COMEDOR, COCINA	Artisanos: JPAOLA ATAMA
Nombre: "CHIRUY"	Referencia:	
	Largo (cm):    alto (cm)    cm ancho (cm):	Departamento: PUTUMAYO
Oficio: TALLA EN MADERA	Diametro:    peso (gr):	Localidad: PUERTO ASIS
Recursos naturales: GUARUMO, CHAMBIRA Color: NATURAL		Vereda:
Materia prima: GRANADILLO	Certificado hecho a mano    si <input type="checkbox"/> no <input type="checkbox"/>	Tipo de población: INDIGENA

Mercado objetivo:	Costo 60000	Precio: 60000
Producción/mes: 20	Unitario: 60000	Unitario 60000
Empaque:	P. Mayor: 60000	P. Mayor: 60000
Embalaje:	Empaque:	Empaque:

Diseñado por: RICARDO DURAN
Diseñador ejecutor: RICARDO DURAN
Recomendaciones: Las medidas estan estipuladas en los planos tecnicos por el caracter modular del producto
Fecha: 10/08/03

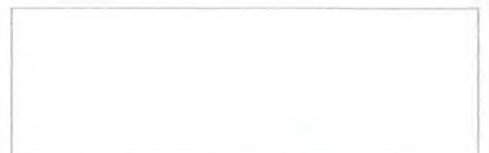



Ministerio de Comercio, Industria y Turismo  
artesañas de Colombia s.a.

# Dibujo y planos técnicos

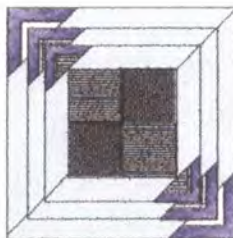
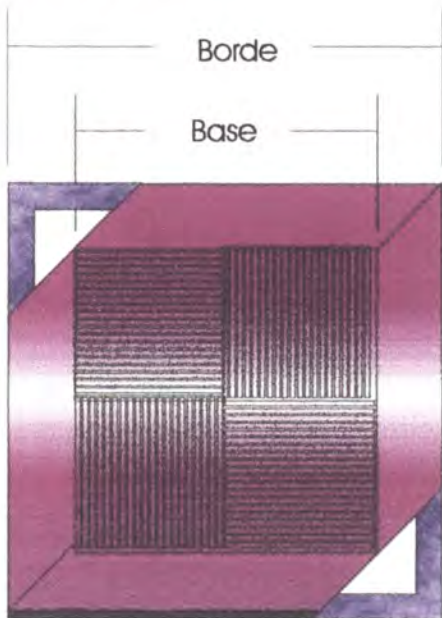

Orificios para asegurar la manija a la cesta

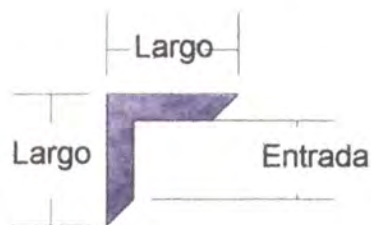

DIMENSIONES DE LAS CANASTAS			
CANASTA	Grande	Mediana	Pequeña
Base	30 cm	25 cm	20 cm
Altura	8 cm	6 cm	4 cm
Borde	35 cm	30 cm	25 cm

DIMENSIONES DE LA MANIJA			
MANIJA	Grande	Mediana	Pequeña
Largo	12 cm	10 cm	8 cm
Entrada	6 cm	4 cm	2 cm

Diseñador: RICARDO DURAN RIOS		Especialidad: mobiliario y accesorios	
Pieza JUEGO DE TRES CESTAS		Referencia:	Esc.(cm): Pl.1 de 1
Nombre: "CHIRUY"		Línea comedor, sala:	
Oficio: CESTERIA		Recurso Natural: FIBRA VEGETAL, MADERA	
Técnica: TALLA		Materia prima: GRANADILLO, GUARUMO, MATAPALO,	

**CHAMBIRA**  
 Proceso de producción : Se selecciona la fibra vegetal, luego se corta, se raspa, se sacan las fibras, y se comienza a tejer la base de cada canasta por separado, luego se amarra con la chambira, se hace el "crecido, por ultimo se hace el remate, luego se tinte cada canasta de acuerdo al diseño de color y por ultimo se amarran las manijas.

Observaciones: Las propuestas de color varían de acuerdo a cada tendencia.

Responsable: RICARDO DURAN      Fecha: 10/08/03

Sistema de ref.           Código de región      Referente(s)  Propuesta  Muestra  Empaque





Diseñador: RICARDODURAN RIOS		Especialidad: MOBILIARIO Y ACCESORIOS
Pieza: JUEGO DE CESTAS	Línea: COMEDOR, COCINA	Artisanos: JPAOLA ATAMA
Nombre: "MURU"	Referencia:	
	Largo (cm):    alto (cm)    cm    ancho (cm):	Departamento: PUTUMAYO
Oficio: TALLA EN MADERA	Diametro:    peso (gr):	Localidad: PUERTO ASIS
Recursos naturales: GUARUMO, CHAMBIRA	Color: NATURAL	Vereda:
Materia prima: GRANADILLO	Certificado hecho a mano    sí <input type="checkbox"/> no <input type="checkbox"/>	Tipo de población: INDIGENA

Mercado objetivo:	Costo 60000	Precio: 60000
Producción/mes: 20	Unitario: 60000	Unitario 60000
Empaque:	P. Mayor: 60000	P. Mayor: 60000
Embalaje:	Empaque:	Empaque:

Diseñado por: RICARDO DURAN
Diseñador ejecutor: RICARDO DURAN
Recomendaciones: Las medidas estan estipuladas en los planos tecnicos por el caracter modular del producto
Fecha: 10/08/03





Ministerio de Comercio, Industria y Turismo  
artesañas de Colombia s.a.

# Dibujo y planos técnicos

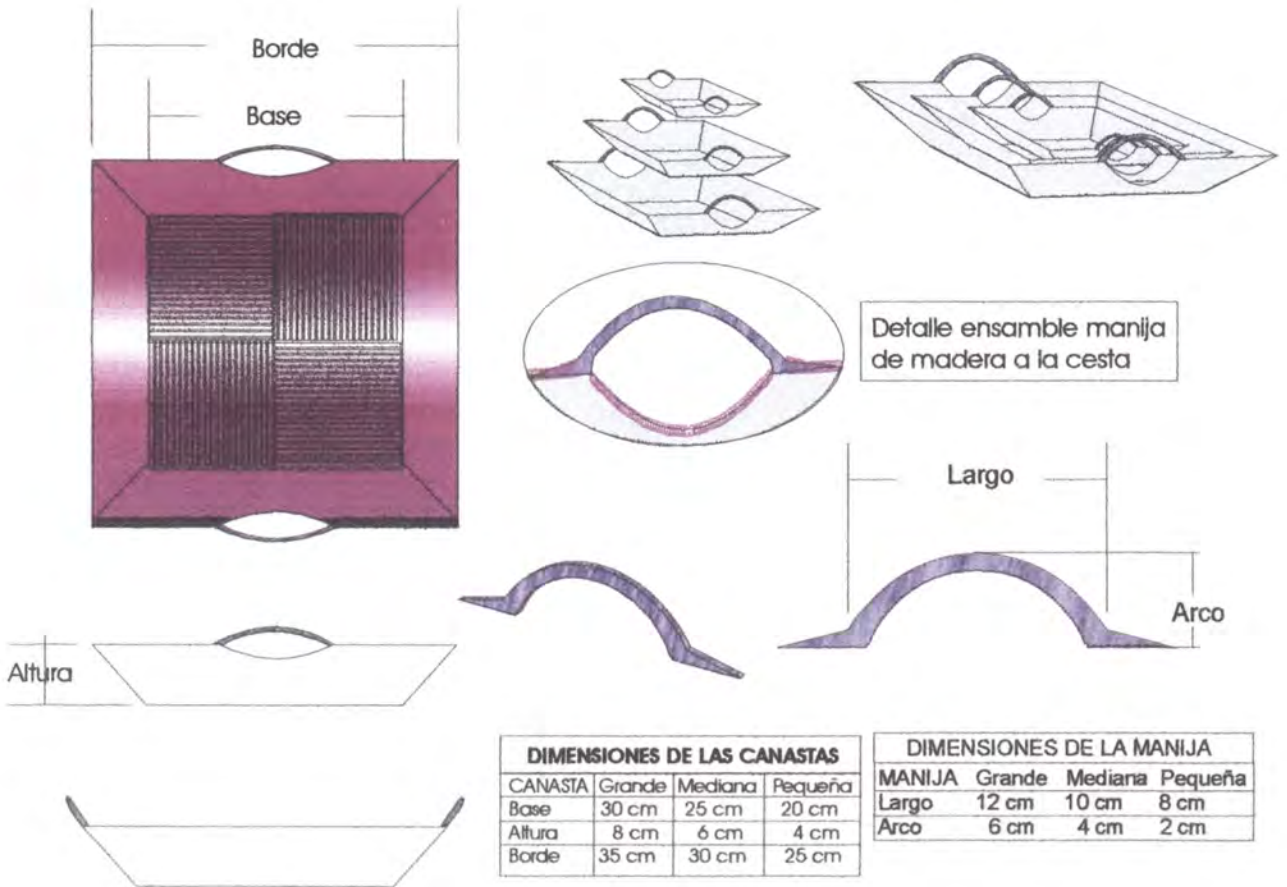

DIMENSIONES DE LAS CANASTAS			
CANASTA	Grande	Mediana	Pequeña
Base	30 cm	25 cm	20 cm
Altura	8 cm	6 cm	4 cm
Borde	35 cm	30 cm	25 cm

DIMENSIONES DE LA MANIJA			
MANIJA	Grande	Mediana	Pequeña
Largo	12 cm	10 cm	8 cm
Arco	6 cm	4 cm	2 cm

Diseñador: RICARDO DURAN RIOS	Especialidad: mobiliario y accesorios
Pieza JUEGO DE TRES CESTAS	Referencia: Esc.(cm): 1:4 Pl.1 de 1
Nombre: "MURU"	Línea comedor, sala:
Oficio: CESTERIA	Recurso Natural: FIBRA VEGETAL, MADERA
Técnica: TALLA	Materia prima: GRANADILLO, GUARUMO, MATAPALO, CHAMBIRA

Proceso de producción : Se selecciona la fibra vegetal, luego se corta, se raspa, se sacan las fibras, y se comienza a tejer la base de cada canasta por separado, luego se amarra con la chambira, se hace el "crecido", por ultimo se hace el remate, luego se tinte cada canasta de acuerdo al diseño de color y por ultimo se amarran las manijas.

Observaciones: Las propuestas de color varían de acuerdo a cada tendencia.

Responsable: RICARDO DURAN Fecha: 10/08/03

Sistema de ref.         Código de región     Referente(s)  Propuesta  Muestra  Empaque



Ministerio de Comercio, Industria y Turismo  
artesanas de colombia s.a.

# Ficha de producto



Diseñador: RICARDODURAN RIOS		Especialidad: MOBILIARIO Y ACCESORIOS
Pieza: PLATO Y PASABOQUERO	Línea: COMEDOR	Artisanos: ANGEL MARINO JACANAMEJOY
Nombre: "DYONA"	Referencia:	
	Largo (cm):    alto (cm):    cm ancho (cm):	Departamento: PUTUMAYO
Oficio: TALLA EN MADERA	Diametro:    cm peso (gr):	Localidad: SIBUNDOY
Recursos naturales: MADERA	Color: AMARILLO Y CAFE	Vereda:
Materia prima: GRANADILLO	Certificado hecho a mano    si <input type="checkbox"/> no <input type="checkbox"/>	Tipo de población: INDIGENA

Mercado objetivo:	Costo 100000	Precio: 100000
Producción/mes: 15	Unitario: 100000	Unitario 100000
Empaque:	P. Mayor: 100000	P. Mayor: 100000
Embalaje:	Empaque:	Empaque:

Diseñado por: RICARDO DURAN
Diseñador ejecutor: RICARDO DURAN
Recomendaciones: El diseño de las seis mascararas, se desarrollo para vender el paquete completo, deben tener el sistema de sujecion ala parec
Fecha: 10/08/03



Sistema de referencia         Tipo de ficha: Referente(s)  Muestra  Línea  Empaque





Ministerio de Comercio, Industria y Turismo  
artesañas de Colombia s.a.

# Dibujo y planos técnicos

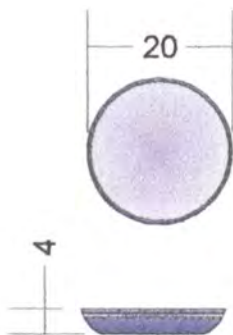
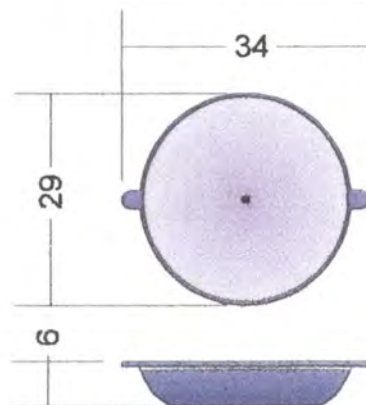

Diseñador: MARIA TERESA REYNA		Especialidad:	
Pieza FRUTERO.:CENTRO DE MESA		Referencia:	Esc.(cm): 1:4 Pl.1 de 1
Nombre: DYONA		Línea comedor, sala:	
Oficio: TRABAJO EN MADERA		Recurso Natural: MADERA	
Técnica: TALLA EN MADERA		Materia prima: GRANADILLO	

Proceso de producción : Selección de la madera, trazado, corte del bloque  
corte de las tres secciones, tallado, pulido.

Observaciones:Se propone desarrollar  
varios prototipos del frutero en diferente  
maderas: granadillo, Barbasco.

Responsable: RICARDO DURAN Fecha:

Sistema de ref.           Código de región     Referente(s)  Propuesta  Muestra  Empaque



Diseñador: RICARDODURAN RIOS		Especialidad: MOBILIARIO Y ACCESORIOS
Pieza: LINEA DE MASCARAS	Línea: SALA	Artisanos: ANGEL MARINO JACANAMEJOY
Nombre: "RITO DEL YAGE"	Referencia:	
	Largo (cm):	alto (cm): cm ancho (cm):
Oficio: TALLA EN MADERA	Diametro: cm peso (gr):	Departamento: PUTUMAYO
Recursos naturales: MADERA	Color: AMARILLO Y CAFE	Localidad: SIBUNDOY
Materia prima: URAPAN	Certificado hecho a mano <input type="checkbox"/> si <input type="checkbox"/> no	Vereda:
		Tipo de población: INDIGENA

Mercado objetivo:	Costo 100000	Precio: 100000
Producción/mes: 15	Unitario: 100000	Unitario 100000
Empaque:	P. Mayor: 100000	P. Mayor: 100000
Embalaje:	Empaque:	Empaque:

Diseñado por: RICARDO DURAN
Diseñador ejecutor: RICARDO DURAN
Recomendaciones: El diseño de las seis mascararas, se desarrollo para vender el paquete completo, deben tener el sistema de sujecion ala parec
Fecha: 10/08/03

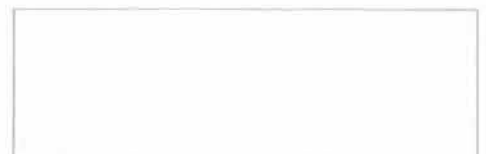

Sistema de referencia         Tipo de ficha: Referente(s)  Muestra  Línea  Empaque





Diseñador: RICARDODURAN RIOS		Especialidad: MOBILIARIO Y ACCESORIOS
Pieza: LINEA DE MASCARAS	Línea: SALA	Artisanos: ANGEL MARINO JACANAMEJOY
Nombre: MEDICO TRADICIONALISTA TAITA Referencia:		
Largo (cm): 15    alto (cm): 25.5    ancho (cm): 8		Departamento: PUTUMAYO
Oficio: TALLA EN MADERA	Diametro: cm    peso (gr):	Localidad: SIBUNDOY
Recursos naturales: MADERA	Color: AMARILLO Y CAFE	Vereda:
Materia prima: URAPAN	Certificado hecho a mano    si <input type="checkbox"/> no <input type="checkbox"/>	Tipo de población: INDIGENA

Mercado objetivo:	Costo 100000	Precio: 100000
Producción/mes: 15	Unitario: 100000	Unitario 100000
Empaque:	P. Mayor: 100000	P. Mayor: 100000
Embalaje:	Empaque:	Empaque:

Diseñado por: RICARDO DURAN
Diseñador ejecutor: RICARDO DURAN
Recomendaciones: El diseño de las seis mascararas, se desarrollo para vender el paquete completo, deben tener el sistema de sujecion ala parec
Fecha: 10/08/03

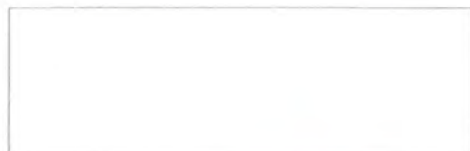

Sistema de referencia         Tipo de ficha: Referente(s)  Muestra  Línea  Empaque



Ministerio de Comercio, Industria y Turismo  
artesanías de colombia s.a.

# Ficha de producto



Diseñador: RICARDODURAN RIOS		Especialidad: MOBILIARIO Y ACCESORIOS
Pieza: LINEA DE MASCARAS	Línea: SALA	Artisanos: ANGEL MARINO JACANAMEJOY
Nombre: SATISFECHO	Referencia:	
	Largo (cm):	alto (cm): cm ancho (cm):
Oficio: TALLA EN MADERA	Diametro: cm	peso (gr):
Recursos naturales: MADERA	Color: AMARILLO Y CAFE	Vereda:
Materia prima: URAPAN	Certificado hecho a mano	si <input type="checkbox"/> no <input type="checkbox"/>
		Tipo de población: INDIGENA

Mercado objetivo:	Costo 100000	Precio: 100000
Producción/mes: 15	Unitario: 100000	Unitario 100000
Empaque:	P. Mayor: 100000	P. Mayor: 100000
Embalaje:	Empaque:	Empaque:

Diseñado por: RICARDO DURAN
Diseñador ejecutor: RICARDO DURAN
Recomendaciones: El diseño de las seis mascararas, se desarrollo para vender el paquete completo, deben tener el sistema de sujecion ala parec
Fecha: 10/08/03

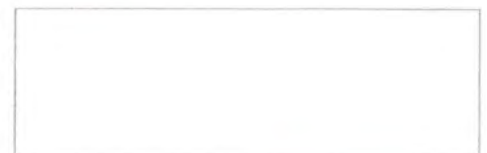

Sistema de referencia         Tipo de ficha: Referente(s)  Muestra  Línea  Empaque



Diseñador: RICARDODURAN RIOS		Especialidad: MOBILIARIO Y ACCESORIOS
Pieza: LINEA DE MASCARAS	Línea: SALA	Artisanos: ANGEL MARINO JACANAMEJOY
Nombre: PINTAS	Referencia:	
	Largo (cm):	Departamento: PUTUMAYO
	alto (cm):	Localidad: SIBUNDOY
	cm ancho (cm):	Vereda:
Oficio: TALLA EN MADERA	Díametro: cm	Vereda:
Recursos naturales: MADERA	Color: AMARILLO Y CAFE	Tipo de población: INDIGENA
Materia prima: URAPAN	Certificado hecho a mano	si <input type="checkbox"/> no <input type="checkbox"/>

Mercado objetivo:	Costo 100000	Precio: 100000
Producción/mes: 15	Unitario: 100000	Unitario 100000
Empaque:	P. Mayor: 100000	P. Mayor: 100000
Embalaje:	Empaque:	Empaque:

Diseñado por: RICARDO DURAN
Diseñador ejecutor: RICARDO DURAN
Recomendaciones: El diseño de las seis mascararas, se desarrollo para vender el paquete completo, deben tener el sistema de sujecion ala parec
Fecha: 10/08/03



Sistema de referencia           Tipo de ficha: Referente(s)  Muestra  Línea  Empaque





Mercado de Comercio, Industria y Turismo  
artesanías de Colombia s.a.

# Ficha de producto

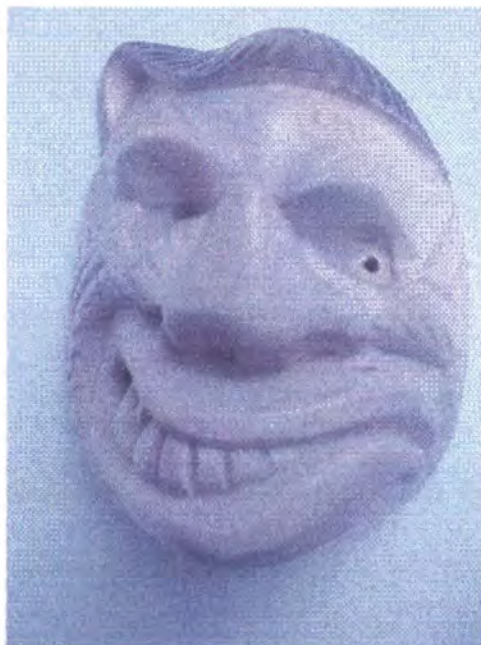

Diseñador: RICARDODURAN RIOS		Especialidad: MOBILIARIO Y ACCESORIOS
Pieza: LINEA DE MASCARAS	Línea: SALA	Artesanos: ANGEL MARINO JACANAMEJOY
Nombre: VISION	Referencia:	
	Largo (cm): 15 alto (cm): 20 ancho (cm): 8	Departamento: PUTUMAYO
Oficio: TALLA EN MADERA	Diametro: cm peso (gr):	Localidad: SIBUNDOY
Recursos naturales: MADERA	Color: AMARILLO Y CAFE	Vereda:
Materia prima: URAPAN	Certificado hecho a mano <input type="checkbox"/> si <input type="checkbox"/> no <input type="checkbox"/>	Tipo de población: INDIGENA

Mercado objetivo:	Costo 100000	Precio: 100000
Producción/mes: 15	Unitario: 100000	Unitario 100000
Empaque:	P. Mayor: 100000	P. Mayor: 100000
Embalaje:	Empaque:	Empaque:

Diseñado por: RICARDO DURAN
Diseñador ejecutor: RICARDO DURAN
Recomendaciones: El diseño de las seis mascararas, se desarrollo para vender el paquete completo, deben tener el sistema de sujecion ala pared
Fecha: 10/08/03

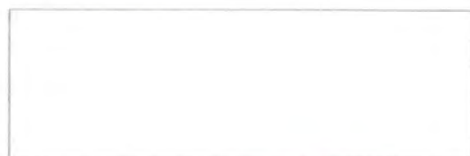

Sistema de referencia         Tipo de ficha: Referente(s)  Muestra  Línea  Empaque



Diseñador: RICARDODURAN RIOS		Especialidad: MOBILIARIO Y ACCESORIOS
Pieza: LINEA DE MASCARAS	Línea: SALA	Artisanos: ANGEL MARINO JACANAMEJOY
Nombre: VOMITO	Referencia:	
	Largo (cm): 15    alto (cm): 20    ancho (cm): 8	Departamento: PUTUMAYO
Oficio: TALLA EN MADERA	Díametro: cm    peso (gr):	Localidad: SIBUNDOY
Recursos naturales: MADERA	Color: AMARILLO Y CAFE	Vereda:
Materia prima: URAPAN	Certificado hecho a mano    si <input type="checkbox"/> no <input type="checkbox"/>	Tipo de población: INDIGENA

Mercado objetivo:	Costo 100000	Precio: 100000
Producción/mes: 15	Unitario: 100000	Unitario 100000
Empaque:	P. Mayor: 100000	P. Mayor: 100000
Embalaje:	Empaque:	Empaque:

Diseñado por: RICARDO DURAN
Diseñador ejecutor: RICARDO DURAN
Recomendaciones: El diseño de las seis mascararas, se desarrollo para vender el paquete completo, deben tener el sistema de sujecion ala parec
Fecha: 10/08/03

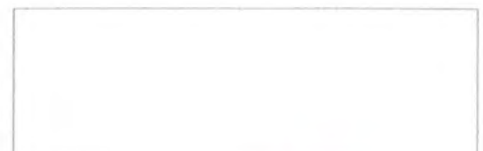

Sistema de referencia         Tipo de ficha: Referente(s)  Muestra  Línea  Empaque

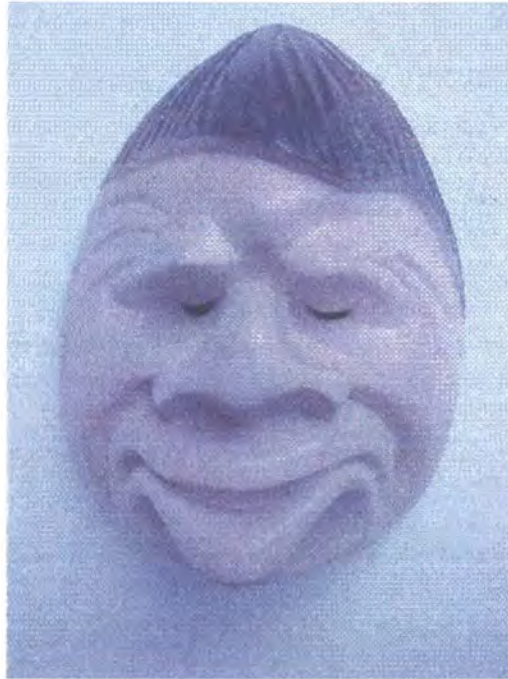

Diseñador: RICARDODURAN RIOS		Especialidad: MOBILIARIO Y ACCESORIOS
Pieza: LINEA DE MASCARAS	Línea: SALA	Artesanos: ANGEL MARINO JACANAMEJOY
Nombre: MAREO	Referencia:	
	Largo (cm): 15 alto (cm): 20 ancho (cm): 8	Departamento: PUTUMAYO
Oficio: TALLA EN MADERA	Díametro: cm peso (gr):	Localidad: SIBUNDOY
Recursos naturales: MADERA	Color: AMARILLO Y CAFE	Vereda:
Materia prima: URAPAN	Certificado hecho a mano <input type="checkbox"/> si <input type="checkbox"/> no <input type="checkbox"/>	Tipo de población: INDIGENA

Mercado objetivo:	Costo 100000	Precio: 100000
Producción/mes: 15	Unitario: 100000	Unitario 100000
Empaque:	P. Mayor: 100000	P. Mayor: 100000
Embalaje:	Empaque:	Empaque:

Diseñado por: RICARDO DURAN
Diseñador ejecutor: RICARDO DURAN
Recomendaciones: El diseño de las seis mascararas, se desarrollo para vender el paquete completo, deben tener el sistema de sujecion ala parec
Fecha: 10/08/03



Sistema de referencia         Tipo de ficha: Referente(s)  Muestra  Línea  Empaque





Ministerio de Comercio, Industria y Turismo  
artesanas de Colombia s.a.

# Dibujo y planos técnicos

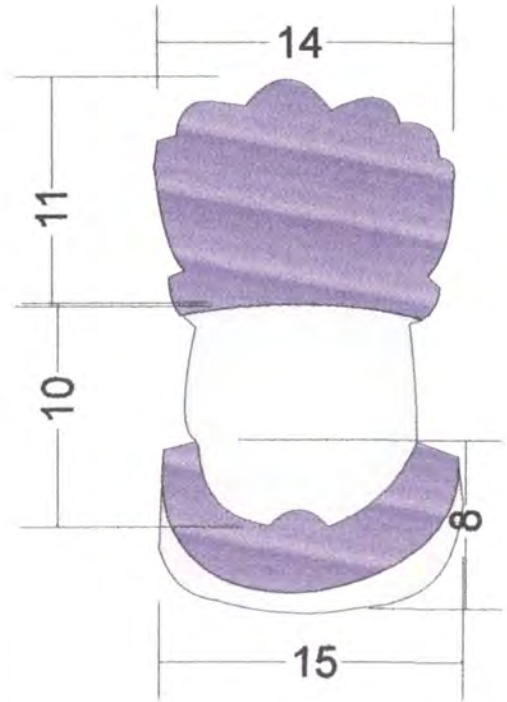
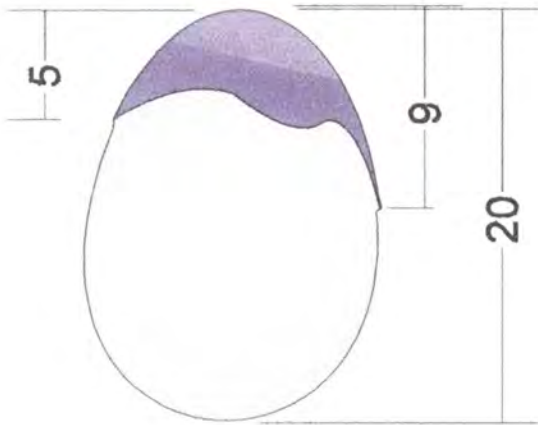

Como la linea de mascararas conforman un "paquete" de venta, y las dimensiones de las mascararas deben ser las mismas, solamente se presenta el plano generico de la forma.

Diseñador: RICARDO DURAN RIOS		Especialidad: MOBILIARIO Y ACCESORIOS	
Pieza LINEA DE MASCARAS RITUALES	Referencia:	Esc.(cm): 1:4	Pl.1 de 1
Nombre: YAGE	Línea comedor, sala:		
Oficio: TRABAJO EN MADERA	Recurso Natural: MADERA		
Técnica: TALLA EN MADERA	Materia prima: urapan		

Proceso de producción : Selección de la madera, trazado, corte del bloque  
diseño de la expresión, tallado, lijado, pulido, acabado con cera de abejas

Observaciones: Se propone trabajar las mascararas en formatos grandes y usar plumas y chaquiras tradicionales

Responsable: RICARDO DURAN Fecha: 15/08/03

Sistema de ref.           Código de región      Referente(s)  Propuesta  Muestra  Empaque



Ministerio de Comercio, Industria y Turismo  
artesanas de colombia s.a.

# Ficha de producto



Diseñador: RICARDODURAN RIOS		Especialidad:MOBILIARIO Y ACCESORIOS
Pieza: LINEA DE MASCARAS	Línea: SALA	Artisanos: ANGEL MARINO JACANAMEJOY
Nombre:BAILE DE LOS SARAGUAYES	Referencia:	
	Largo (cm): 15 alto (cm): 20 ancho (cm): 8	Departamento:PUTUMAYO
Oficio: TALLA EN MADERA	Díametro: cm peso (gr):	Localidad:SIBUNDOY
Recursos naturales: MADERA	Color: AMARILLO Y CAFE	Vereda:
Materia prima: URAPAN	Certificado hecho a mano <input type="checkbox"/> si <input type="checkbox"/> no <input type="checkbox"/>	Tipo de población: INDIGENA

Mercado objetivo:	Costo 120000	Precio: 120000
Producción/mes: 15	Unitario:120000	Unitario 120000
Empaque:	P. Mayor:120000	P. Mayor:120000
Embalaje:	Empaque:	Empaque:

Diseñado por:RICARDO DURAN
Diseñador ejecutor:RICARDO DURAN
Recomendaciones: El diseño de las seis mascararas, se desarrollo para vender el paquete completo, deben tener el sistema de sujecion ala parec
Fecha: 10/08/03



Sistema de referencia         Tipo de ficha: Referente(s)  Muestra  Línea  Empaque





Diseñador: RICARDODURAN RIOS		Especialidad: MOBILIARIO Y ACCESORIOS
Pieza: LINEA DE MASCARAS	Línea: SALA	Artisanos: ANGEL MARINO JACANAMEJOY
Nombre: JEFE SARAGUAYE	Referencia:	
	Largo (cm): 15    alto (cm): 20    ancho (cm): 8	Departamento: PUTUMAYO
Oficio: TALLA EN MADERA	Diametro:    cm    peso (gr):	Localidad: SIBUNDOY
Recursos naturales: MADERA	Color: AMARILLO Y CAFE	Vereda:
Materia prima: URAPAN	Certificado hecho a mano    si <input type="checkbox"/> no <input type="checkbox"/>	Tipo de población: INDIGENA

Mercado objetivo:	Costo 120000	Precio: 120000
Producción/mes: 15	Unitario: 120000	Unitario 120000
Empaque:	P. Mayor: 120000	P. Mayor: 120000
Embalaje:	Empaque:	Empaque:

Diseñado por: RICARDO DURAN
Diseñador ejecutor: RICARDO DURAN
Recomendaciones: El diseño de las seis mascararas, se desarrollo para vender el paquete completo, deben tener el sistema de sujecion ala parec
Fecha: 10/08/03



Sistema de referencia         Tipo de ficha: Referente(s)  Muestra  Línea  Empaque



Diseñador: RICARDODURAN RIOS		Especialidad: MOBILIARIO Y ACCESORIOS
Pieza: LINEA DE MASCARAS	Línea: SALA	Artisanos: ANGEL MARINO JACANAMEJOY
Nombre: ALEGRIA	Referencia:	
	Largo (cm): 15    alto (cm): 20    ancho (cm): 8	Departamento: PUTUMAYO
Oficio: TALLA EN MADERA	Diametro: cm    peso (gr):	Localidad: SIBUNDOY
Recursos naturales: MADERA	Color: AMARILLO Y CAFE	Vereda:
Materia prima: URAPAN	Certificado hecho a mano    si <input type="checkbox"/> no <input type="checkbox"/>	Tipo de población: INDIGENA

Mercado objetivo:	Costo 120000	Precio: 120000
Producción/mes: 15	Unitario: 120000	Unitario 120000
Empaque:	P. Mayor: 120000	P. Mayor: 120000
Embalaje:	Empaque:	Empaque:

Diseñado por: RICARDO DURAN
Diseñador ejecutor: RICARDO DURAN
Recomendaciones: El diseño de las seis mascararas, se desarrollo para vender el paquete completo, deben tener el sistema de sujecion ala parec
Fecha: 10/08/03



Sistema de referencia         Tipo de ficha: Referente(s)  Muestra  Línea  Empaque



Diseñador: RICARDODURAN RIOS		Especialidad: MOBILIARIO Y ACCESORIOS
Pieza: LINEA DE MASCARAS	Línea: SALA	Artesanos: ANGEL MARINO JACANAMEJOY
Nombre: TOCANDO RONDADOR	Referencia:	
	Largo (cm): 15    alto (cm): 20    ancho (cm): 8	Departamento: PUTUMAYO
Oficio: TALLA EN MADERA	Diámetro: cm    peso (gr):	Localidad: SIBUNDOY
Recursos naturales: MADERA	Color: AMARILLO Y CAFE	Vereda:
Materia prima: URAPAN	Certificado hecho a mano    si <input type="checkbox"/> no <input type="checkbox"/>	Tipo de población: INDIGENA

Mercado objetivo:	Costo 120000	Precio: 120000
Producción/mes: 15	Unitario: 120000	Unitario 120000
Empaque:	P. Mayor: 120000	P. Mayor: 120000
Embalaje:	Empaque:	Empaque:

Diseñado por: RICARDO DURAN
Diseñador ejecutor: RICARDO DURAN
Recomendaciones: El diseño de las seis mascararas, se desarrollo para vender el paquete completo, deben tener el sistema de sujecion ala parec
Fecha: 10/08/03



Sistema de referencia         Tipo de ficha: Referente(s)  Muestra  Línea  Empaque





Ministerio de Comercio, Industria y Turismo  
artesanías de Colombia s.a.

# Ficha de producto

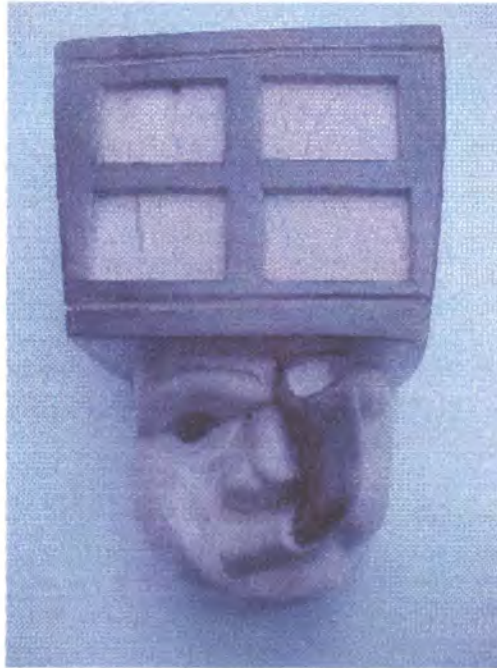

Diseñador: RICARDODURAN RIOS		Especialidad: MOBILIARIO Y ACCESORIOS
Pieza: LINEA DE MASCARAS	Línea: SALA	Artisanos: ANGEL MARINO JACANAMEJOY
Nombre: TOCANDO CACHO	Referencia:	
	Largo (cm): 15    alto (cm): 20    ancho (cm): 8	Departamento: PUTUMAYO
Oficio: TALLA EN MADERA	Diametro:    cm    peso (gr):	Localidad: SIBUNDOY
Recursos naturales: MADERA	Color: AMARILLO Y CAFE	Vereda:
Materia prima: URAPAN	Certificado hecho a mano    si <input type="checkbox"/> no <input type="checkbox"/>	Tipo de población: INDIGENA

Mercado objetivo:	Costo 120000	Precio: 120000
Producción/mes: 15	Unitario: 120000	Unitario 120000
Empaque:	P. Mayor: 120000	P. Mayor: 120000
Embalaje:	Empaque:	Empaque:

Diseñado por: RICARDO DURAN
Diseñador ejecutor: RICARDO DURAN
Recomendaciones: El diseño de las seis mascararas, se desarrollo para vender el paquete completo, deben tener el sistema de sujecion ala parec
Fecha: 10/08/03

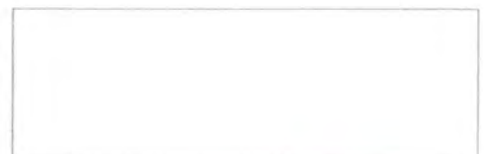

Sistema de referencia         Tipo de ficha: Referente(s)  Muestra  Línea  Empaque



Diseñador: RICARDODURAN RIOS		Especialidad: MOBILIARIO Y ACCESORIOS
Pieza: LINEA DE MASCARAS	Línea: SALA	Artisanos: ANGEL MARINO JACANAMEJOY
Nombre: BORRACHO	Referencia:	
	Largo (cm): 15    alto (cm): 20    ancho (cm): 8	Departamento: PUTUMAYO
Oficio: TALLA EN MADERA	Diametro:    cm    peso (gr):	Localidad: SIBUNDOY
Recursos naturales: MADERA	Color: AMARILLO Y CAFE	Vereda:
Materia prima: URAPAN	Certificado hecho a mano    si <input type="checkbox"/> no <input type="checkbox"/>	Tipo de población: INDIGENA

Mercado objetivo:	Costo 120000	Precio: 120000
Producción/mes: 15	Unitario: 120000	Unitario 120000
Empaque:	P. Mayor: 120000	P. Mayor: 120000
Embalaje:	Empaque:	Empaque:

Diseñado por: RICARDO DURAN
Diseñador ejecutor: RICARDO DURAN
Recomendaciones: El diseño de las seis mascararas, se desarrollo para vender el paquete completo, deben tener el sistema de sujecion ala parec
Fecha: 10/08/03

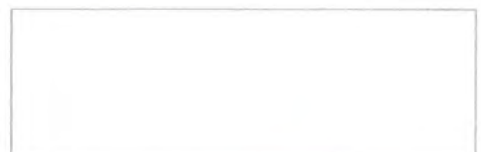

Sistema de referencia         Tipo de ficha: Referente(s)  Muestra  Línea  Empaque



Ministerio de Comercio, Industria y Turismo  
artesanas de colombia s.a.

# Ficha de producto



Diseñador: RICARDODURAN RIOS		Especialidad: MOBILIARIO Y ACCESORIOS
Pieza: LINEA DE MASCARAS	Línea: SALA	Artisanos: ANGEL MARINO JACANAMEJOY
Nombre: GRITO	Referencia:	
	Largo (cm): 15    alto (cm): 20    ancho (cm): 8	Departamento: PUTUMAYO
Oficio: TALLA EN MADERA	Diametro: cm    peso (gr):	Localidad: SIBUNDOY
Recursos naturales: MADERA	Color: AMARILLO Y CAFE	Vereda:
Materia prima: URAPAN	Certificado hecho a mano    si <input type="checkbox"/> no <input type="checkbox"/>	Tipo de población: INDIGENA

Mercado objetivo:	Costo: 120000	Precio: 120000
Producción/mes: 15	Unitario: 120000	Unitario: 120000
Empaque:	P. Mayor: 120000	P. Mayor: 120000
Embalaje:	Empaque:	Empaque:

Diseñado por: RICARDO DURAN
Diseñador ejecutor: RICARDO DURAN
Recomendaciones: El diseño de las seis mascararas, se desarrollo para vender el paquete completo, deben tener el sistema de sujecion ala parec
Fecha: 10/08/03



Sistema de referencia         Tipo de ficha: Referente(s)  Muestra  Línea  Empaque





Ministerio de Comercio, Industria y Turismo  
artesanías de Colombia s.a.

# Dibujo y planos técnicos

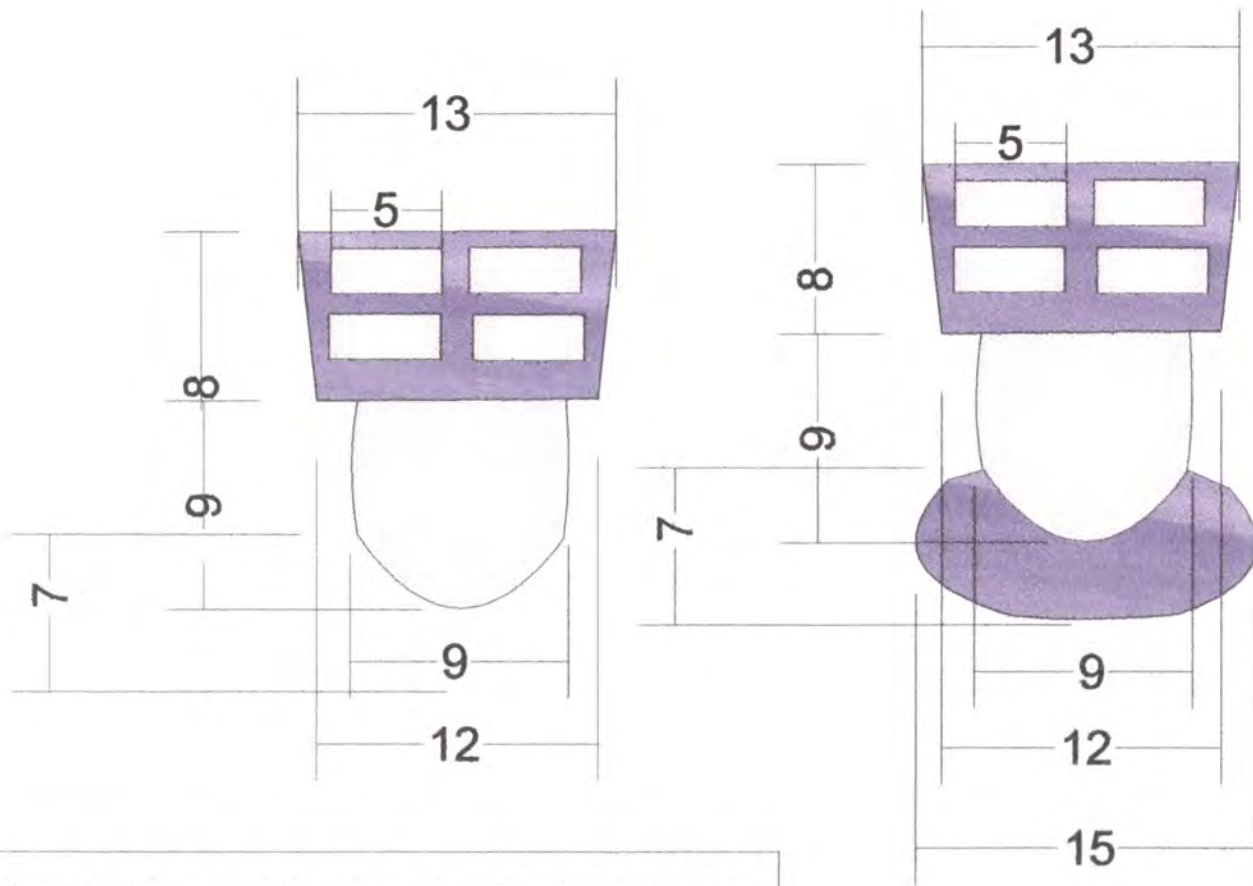

Como la linea de mascarar conforman un "paquete" de venta, y las dimensiones de las mascarar deben ser las mismas, solamente se presenta el plano generico de la forma.

Diseñador: RICARDO DURAN RIOS		Especialidad: MOBILIARIO Y ACCESORIOS	
Pieza LINEA DE MASCARAS RITUALES		Referencia:	Esc.(cm): 1:4 Pl.1 de 1
Nombre: DANZA DE LOS SARAGUAYES		Línea comedor, sala:	
Oficio: TRABAJO EN MADERA		Recurso Natural: MADERA	
Técnica: TALLA EN MADERA		Materia prima: urapan	

Proceso de producción : Selección de la madera, trazado, corte del bloque  
diseño de la expresión, tallado, lijado, pulido, acabado con cera de abejas

Observaciones: Se propone trabajar las mascarar en formatos grandes y usar plumas y chaquiras tradicionales

Responsable: RICARDO DURAN Fecha: 15/08/03

Sistema de ref.           Código de región      Referente(s)  Propuesta  Muestra  Empaque



Diseñador: RICARDODURAN RIOS		Especialidad: MOBILIARIO Y ACCESORIOS
Pieza: MASCARA TRADICIONAL	Línea: SALA, COMEDOR	Artisanos: ANGEL MARINO JACANAMEJOY
Nombre: MUJER KAMETZA	Referencia:	
	Largo (cm):    alto (cm):    cm ancho (cm):	Departamento: PUTUMAYO
Oficio: TALLA EN MADERA	Diametro: 38    cpreso (gr):	Localidad: SIBUNDOY
Recursos naturales: MADERA	Color: AMARILLO Y CAFE	Vereda: tamabioi
Materia prima: URAPAN	Certificado hecho a mano    si <input type="checkbox"/> no <input type="checkbox"/>	Tipo de población: INDIGENA

Mercado objetivo:	Costo 50.000	Precio: 50.000
Producción/mes: 15	Unitario: 1 50.000	Unitario 50.000
Empaque:	P. Mayor: 50.000	P. Mayor: 50.000
Embalaje:	Empaque:	Empaque:

Diseñado por: RICARDO DURAN

Diseñador ejecutor: RICARDO DURAN

Recomendaciones: El diseño contempla las dos mascararas hombre y mujer kametza

Fecha: 10/08/03





Diseñador: RICARDODURAN RIOS		Especialidad: MOBILIARIO Y ACCESORIOS
Pieza: MASCARA TRADICIONAL	Línea: SALA, COMEDOR	Artesanos: ANGEL MARINO JACANAMEJQY
Nombre: HOMBRE KAMETZA	Referencia:	
	Largo (cm):    alto (cm):    cm ancho (cm):	Departamento: PUTUMAYO
Oficio: TALLA EN MADERA	Diametro:    cm    peso (gr):	Localidad: SIBUNDOY
Recursos naturales: MADERA	Color: AMARILLO Y CAFE	Vereda: lamabioi
Materia prima: URAPAN	Certificado hecho a mano    si <input type="checkbox"/> no <input type="checkbox"/>	Tipo de población: INDIGENA

Mercado objetivo:	Costo 50.000	Precio: 50.000
Producción/mes: 15	Unitario: 1 50.000	Unitario 50.000
Empaque:	P. Mayor: 50.000	P. Mayor: 50.000
Embalaje:	Empaque:	Empaque:

Diseñado por: RICARDO DURAN
Diseñador ejecutor: RICARDO DURAN
Recomendaciones: El diseño contempla las dos mascararas hombre y mujer kametza
Fecha: 10/08/03

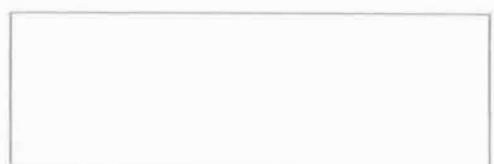

Sistema de referencia           Tipo de ficha: Referente(s)  Muestra  Línea  Empaque