



CONVENIO
SENA - ARTESANIAS DE COLOMBIA - COSURCA
1997

CUADERNO DE DISEÑO

**TEJEDURÍA EN GUANGA CON LANA DE OVEJA
BOLIVAR - CAUCA**

Responsable del proyecto
CLAUDIA HELENA GONZALEZ

Santafé de Bogotá, Marzo de 1998



TEJEDURIA EN GUANGA CON LANA DE OVEJA
BOLIVAR - CAUCA

CECILIA DUQUE DUQUE
Gerente General

LUIS JAIRO CARRILLO
Subgerente de Desarrollo

MILENA TORRES
Coordinadora Regional

LYDA DEL CARMENDIAZ
Coordinadora Diseño

Responsable del proyecto
CLAUDIA HELENA GONZALEZ

TABLA DE CONTENIDO

INTRODUCCIÓN

I. ANTECEDENTES

II. ANÁLISIS DE LOS PROTOTIPOS APROBADOS

- A. Muestras de diseño
- B. Prototipos de producción
- C. Fichas técnicas de producto

III. PRODUCCIÓN

- A. Propuesta del esquema productivo
 - 1. Definición de los productos
 - 2. Consecución de la materia prima
 - 3. Distribución de labores
 - 4. Preparación de la materia prima y adecuación de herramientas
 - 5. Proceso de tejido
 - 6. Lavado y ajuste de medidas
 - 7. Adecuación de las piezas
 - 8. Control de calidad
- B. Proceso de producción
 - 1. Definición de los productos
 - 2. Consecución de la materia prima
 - 3. Distribución de labores
 - 4. Preparación de la materia prima y adecuación de herramientas
 - 5. Proceso de tejido
 - 6. Lavado y ajuste de medidas
 - 7. Adecuación de las piezas
 - 8. Control de calidad
- C. Especificaciones técnicas de los productos
- D. Capacidad de producción
- E. Costos de producción
- F. Proveedores
- G. Control de calidad
- H. Fichas técnicas de dibujo y planos técnicos

IV. COMERCIALIZACIÓN

- A. Mercados sugeridos y presentación comercial
- B. Propuesta de marca, etiqueta y sello de identidad
- C. Propuesta de empaque
- D. Propuesta de embalaje
- E. Propuesta de transporte
- F. Ficha técnica del taller

CONCLUSIONES

OBSERVACIONES Y RECOMENDACIONES

ANEXO

CRÉDITOS

INTRODUCCIÓN

El presente informe contiene los resultados arrojados en la asesoría prestada a la comunidad artesanal de Bolívar – Cauca, del 12 al 23 de Noviembre de 1997, con las veredas de El Cidral, Angoní, Placetillas y San Juan.

La asesoría contó con el apoyo de la Cooperativa de Artesanos del Sur del Cauca COSURCA, quien brindó la oportunidad de realizar la asesoría en un solo lugar y en la cual participaron varios representantes de cada una de las localidades.

El objeto fue desarrollar la etapa de producción de las muestras de diseño aprobadas en la anterior asesoría (Noviembre de 1996), al tiempo que realizar nuevas piezas y generar correcciones sobre las existentes.

Los prototipos aprobados se incluyen dentro de la línea de ambientes y se designa como línea ANGONÍ CLÁSICA, por el manejo del color que se le imprimió al trabajar con lana sin tinturar. Dicha línea contiene productos como cojines para muebles, cojines para piso, tapetes, sobres de pared y telas para sillas. Al mismo tiempo, se plantea una alternativa con color industrial que se designa como PLACETILLAS RÚSTICO y la cual queda sugerida con la presentación de un juego de telas para silla.

Sobre cada producto y sobre la técnica en general se orientó el proceso de producción, se verificaron los procesos y se ofrecieron las especificaciones técnicas y de diseño indispensables para la ejecución de cada pieza.

Todos los participantes estuvieron al tanto de la elaboración de los prototipos y de la organización para su producción.

I. ANTECEDENTES

En Noviembre de 1996 se realizó la primera etapa de la presente asesoría (ref. Cuaderno de Diseño "Tejeduría en Guanga con lana de oveja" - Claudia Helena González, febrero de 1997),cuyo objeto fue el desarrollo de una línea productiva que tuvo como punto de referencia los productos elaborados anteriormente en el convenio Artesanías de Colombia y Naciones Unidas.

La asesoría prestada definió e introdujo el concepto de línea entre las comunidades, hizo énfasis en el ejercicio de diversificación, y desarrolló los productos que intervienen en una línea.

El resultado obtenido fueron tres propuestas de líneas de productos, dos para comedor y una para sala en donde se destacó el manejo de los diseños sobre las urdimbres, los efectos de color sobre las mismas, el empleo de tejidos básicos en tafetán y la aplicación de diferentes lenguajes en color, tanto con colorantes químicos como naturales (ver cuaderno de diseño 1997).

La Unidad de Diseño en Noviembre -Diciembre de 1996 arrojó una crítica favorable de la asesoría por haber ofrecido una dirección adecuada de los productos con tenidos dentro de las líneas planteadas, haber desarrollado nuevas piezas en las líneas, manejar óptimamente el diseño de las telas, emplear diversidad en el manejo del color al plantear una carta clásica y otra contemporánea, perseguir la funcionalidad adecuada en cada una de las piezas y obtener alta calidad en los tejidos

Para el desarrollo de la siguiente etapa de la asesoría, tanto la Gerencia de Artesanías de Colombia, el área Comercial y la Unidad de Diseño, presentaron las siguientes directrices

UNIDAD DE DISEÑO :

- √ Aprobó los cojines, caminos de mesa y telas para silla.
- √ Ajustar las medidas de las muestras de diseño con relación a la estandarización que la Unidad de diseño ofreció para cada producto.
- √ Continuar el desarrollo de los productos dentro del concepto de líneas de producción.
- √ Plantear nuevas dimensiones en las telas para silla puesto que resultan muy largas.

- √ Dar mayor peso en las esquinas de las telas para silla para brindarles mejor caída.
- √ Ofrecer una alternativa diferente a las piezas en donde se manejaron diseños con franjas de color.
- √ Seguir manejando una línea con colores naturales y una alternativa con colores industriales.

GERENCIA :

Recomendó recuperar los diseños planteados en las asesorías brindadas por Gladys de Tellez dentro del programa con Naciones Unidas (1988-1992). La unidad de Diseño aconsejó que dichos productos se plantearan con nuevas medidas y correcciones en composición, acabados y colores, al tiempo que hizo énfasis en lograr que todas las localidades conocieran el proceso de elaboración de las piezas puesto que se encontró que muchos artesanos lo desconocían.

COMERCIAL :

Eligió los cojines y caminos de mesa para dirigirlos a las franquicias de Artesanías de Colombia, pues es éste mercado el que logra pagar el precio de las piezas.

II. ANÁLISIS DE MUESTRAS DE DISEÑO Y PROTOTIPOS DE PRODUCCIÓN

A. MUESTRAS DE DISEÑO

Las muestras de diseño que se aprobaron a nivel de diseño y que pasaron a la etapa de producción con las correcciones necesarias fueron las siguientes:

Tapete Angoní

Debe ejecutarse como pieza entera ya que ante la premura del tiempo en la asesoría del 96 se ejecutó en tres partes que se unieron a mano y cuyo aspecto hizo que la estructura se desestabilizara. El color permanece en crudo/café y el diseño de las franjas se modificará. El producto se obtuvo a buen precio (\$40.000), mas se considera que aumentará considerablemente en esta etapa. La medida ha de modificarse de 108 x 172 cm, a 120 x 180 cm.

- Camino de mesa Angoní

Técnicamente presenta alta calidad en el tejido, su peso es liviano, los efectos de color son dinámicos y el diseño con flotes hace que la pieza sea de óptima apreciación y tenga una dificultad mayor al resto de las productos de las líneas. La pieza permanecerá igual en diseño, mas el tamaño se ajustará de 44 x 160 cm, a 40 x 150 cm. El precio ofrecido a Dic./96 fue de \$30.000 y se considera bueno.

- Cojines sencillos Angoní

En color café/crudo con su opuesto en crudo/café.

De buena ejecución, con un lenguaje sencillo y diseño de rombos con técnica de flotes de urdimbre. Se manejará la producción por pares y el tamaño debe regularse de 48 x 45 cm, a 45 x 45 cm. El precio se considera bueno, \$ 13.000.

- Telas para silla

Una pieza nueva que se ofreció en juego de 4 para las sillas del comedor, mas que debe presentarse en juego de 6 unidades. El sistema de amarre y el concepto como tela tienen fuerza dentro del diseño y la funcionalidad de la pieza, por lo tanto son los aspectos que van a permanecer en el próximo desarrollo del producto. El precio de \$12.00 por unidad se considera bueno.

Los ajustes que se deben realizar sobre las pieza son :

- Reducir el largo de la pieza, el ancho permanece igual (medida anterior de 40 cm. ancho x 80 cm. largo).
- Desarrollar una alternativa diferente a las franjas.
- Dar mayor peso sobre las esquinas.

Con éstas especificaciones, se consideró trabajar 2 nuevas alternativas para el producto

Tela de 40x70 cm, estilo clásico, en colores crudo/café que entrara en la línea Angoní con un lenguaje similar al camino de mesa, mas eliminando el juego pesado de las rayas.

Tela de 40 x60 cm. estilo rústico en crudo/verde, con un lenguaje que eliminara el concepto de franjas ó rayas contundentes mediante efectos de color por urdimbre.

B. PROTOTIPOS DE PRODUCCIÓN

Para la etapa de producción se consideró adecuado agrupar las dos líneas propuestas anteriormente en una sola, es decir, manejar con un mismo lenguaje los productos de sala y comedor. Para su conformación, no solo se cuenta con las muestras aprobadas, sino que al recomendar el área comercial el rescate de piezas elaboradas dentro del programa con Naciones Unidas, se consideró conveniente incluir algunas de ellas dentro de la línea a desarrollar. (La producción de dichas piezas se realizaron en base al material fotográfico puesto que no se encontraron especificaciones técnicas ó de construcción).

Así, se desarrolló una línea que contiene suficientes elementos para manejar un espacio completo en sala y comedor, ó, escoger las piezas que requiera el cliente para armar su propio espacio. La línea propuesta ofrece gran versatilidad y por ello se planteó con colores tradicionales - naturales que permanecen en el tiempo.

Su designación es línea de Ambientes *Angoní Clásico* y a continuación se enumeran sus componentes

| PRODUCTO | Cantidad | Medida cm. |
|----------------------------------|----------|------------|
| • Tapete Angoní clásico | 1 | 120x180 |
| • Camino de mesa Angoní clásico | 1 | 40x150 |
| • Tela para silla Angoní clásico | 6 | 40 x 70 |
| • Cojín parragón en crudo | 2 | 45x45 |
| • parragón en café | 2 | 45x45 |
| • Cojín pestaña clásico | 2 | 40 x 40 |
| • Cojín doble yo clásico | 2 | 60 x 60 |

Sobre de pared sencillo
Sobre de pared doble

55 x55
60 x55

Se plantea además, otra alternativa de línea de diseño a la que se designa como Ambientes Placetillas Rústico. Esta línea será propicia para ambientes rústicos, más frescos, en donde se busque imprimir un aspecto campestre, y por lo cual se escogió el color verde en contraste con el natural en crudo.

Puesto que la Línea Angoní Clásico contiene numerosas piezas, de la línea Placetillas Rústico se presenta por ahora un solo componente: las telas para silla. Para éstas, se adoptó un lenguaje textil sencillo en donde se ofreciera un juego óptico y no existieran las rayas. El largo de las telas se planteó 10 cm. menos que en Angoní para observar su comportamiento y poder presentar un precio diferente

| PRODUCTO | Cantidad | Medida cm. |
|---------------------------------------|----------|------------|
| • Tela para silla Placetillas rústico | 6 | 40 x 60 |



| | | |
|----------------------------------|--|----------------------------|
| PIEZA: TAPETE | LINEA: AMBIENTES - ZONAS SOCIALES | ARTESANO: ANA TULIA IJAJI |
| NOMBRE : TAPETE ANGONI CLASICO | REFERENCIA: | DEPARTAMENTO: CAUCA |
| OFICIO: TEJEDURIA | LARGO(CM): 180 ANCHO(CM):120 ALTO(CM): | CIUDAD/MUNICIPIO: BOLIVAR |
| TECNICA: TELAR VERTICAL - GUANGA | DIAMETRO(CM): PESO(GR): 2.200 | LOCALIDAD/VEREDA/ : ANGONI |
| RECURSO NATURAL: VELLON DE LANA | COLOR: NATURALES CRUDO/CAFE | RESGUARDO: |
| MATERIA PRIMA: LANA DE OVEJA | CERTIFICADO HECHO A MANO: SI <input type="checkbox"/> No <input checked="" type="checkbox"/> | TIPO DE POBLACION: RURAL |

| | | |
|---|---------------------|---------------------|
| MERCADO OBJETIVO: MEDIO ALTO Y ALTO | COSTO | PRECIO |
| PRODUCCION/MES: 45 UNIDADES | UNITARIO: \$ 60.000 | UNITARIO: \$ 64.400 |
| EMPAQUE: | P. MAYOR: | P. MAYOR: |
| EMBALAJE: CAJAS DE CARTON FORRADAS CON PLASTICO | EMPAQUE: | EMPAQUE: |

OBSERVACIONES: LOS CALCULOS DE PRODUCCION POR MES SE ESTABLECIERON
CONTANDO CON LA MATERIA PRIMA YA HILADA Y CON UN PROMEDIO DE 15 ARTESANAS
PARA SU PRODUCCION.

RESPONSABLE: CLAUDIA HELENA GONZALEZ FECHA: NOVIEMBRE 1997



SISTEMA DE REFERENCIA 1 9 1 9 1 4 TIPO DE FICHA: REFERENTE(S) MUESTRA LINEA EMPAQUE



| | | |
|--|--|-----------------------------|
| PIEZA: CAMINO DE MESA | LINEA: AMBIENTES - ZONAS SOCIALES | ARTESANO: ISMAELINA IMBACHI |
| NOMBRE : CAMINO DE MESA ANGONI CLASICO | REFERENCIA: | DEPARTAMENTO: CAUCA |
| OFICIO: TEJEDURIA | LARGO(CM): 150 ANCHO(CM): 40 ALTO(CM): | CIUDAD/MUNICIPIO: BOLIVAR |
| TECNICA: TELAR VERTICAL - GUANGA | DIAMETRO(CM): PESO(GR): 380 | LOCALIDAD/VEREDA/ : ANGONI |
| RECURSO NATURAL: VELLON DE LANA | COLOR: NATURALES CRUDO/CAFE | RESGUARDO: |
| MATERIA PRIMA: LANA DE OVEJA | CERTIFICADO HECHO A MANO: Si <input type="checkbox"/> No <input checked="" type="checkbox"/> | TIPO DE POBLACION: RURAL |

| | | |
|---|---------------------|---------------------|
| MERCADO OBJETIVO: MEDIO ALTO Y ALTO | COSTO | PRECIO |
| PRODUCCION/MES: 20 UNIDADES | UNITARIO: \$ 38.000 | UNITARIO: \$ 38.800 |
| EMPAQUE: | P. MAYOR: | P. MAYOR: |
| EMBALAJE: CAJAS DE CARTON FORRADAS CON PLASTICO | EMPAQUE: | EMPAQUE: |

OBSERVACIONES: LOS CALCULOS DE PRODUCCION POR MES SE ESTABLECIERON
CONTANDO CON LA MATERIA PRIMA YA HILADA Y CON UN PROMEDIO DE 5 ARTESANAS
PARA SU PRODUCCION.

RESPONSABLE: CLAUDIA HELENA GONZALEZ FECHA: NOVIEMBRE 1997

SISTEMA DE REFERENCIA 1 9 1 9 1 4 TIPO DE FICHA: REFERENTE(S) MUESTRA LINEA EMPAQUE



| | | |
|-------------------------------------|--|----------------------------|
| PIEZA: COJIN | LINEA: AMBIENTES - ZONAS SOCIALES | ARTESANO: ANA TULIA IJAJI |
| NOMBRE: COJIN PARRAGON CLASICO CAFE | REFERENCIA: | DEPARTAMENTO: CAUCA |
| OFICIO: TEJEDURIA | LARGO(CM): 45 ANCHO(CM): 45 ALTO(CM): | CIUDAD/MUNICIPIO: BOLIVAR |
| TECNICA: TELAR VERTICAL - GUANGA | DIAMETRO(CM): PESO(GR): 250 | LOCALIDAD/VEREDA/ : ANGONI |
| RECURSO NATURAL: VELLON DE LANA | COLOR: NATURALES CAFE/CRUDO | RESGUARDO: |
| MATERIA PRIMA: LANA DE OVEJA | CERTIFICADO HECHO A MANO: SI <input type="checkbox"/> No <input checked="" type="checkbox"/> | TIPO DE POBLACION: RURAL |

| | | |
|---|---------------------|---------------------|
| MERCADO OBJETIVO: MEDIO ALTO Y ALTO | COSTO | PRECIO |
| PRODUCCION/MES: 160 UNIDADES | UNITARIO: \$ 20.000 | UNITARIO: \$ 20.500 |
| EMPAQUE: | P. MAYOR: | P. MAYOR: |
| EMBALAJE: CAJAS DE CARTON FORRADAS CON PLASTICO | EMPAQUE: | EMPAQUE: |

OBSERVACIONES: LOS CALCULOS DE PRODUCCION POR MES SE ESTABLECIERON
CONTANDO CON LA MATERIA PRIMA YA HILADA Y CON UN PROMEDIO DE 20 ARTESANAS
PARA SU PRODUCCION.

RESPONSABLE: CLAUDIA HELENA GONZALEZ FECHA: NOVIEMBRE 1997

SISTEMA DE REFERENCIA 1 9 1 9 1 4 TIPO DE FICHA: REFERENTE(S) MUESTRA LINEA EMPAQUE



| | | |
|--|--|----------------------------------|
| PIEZA: COJIN | LINEA: AMBIENTES - ZONAS SOCIALES | ARTESANO: DELIA MARINA TUQUERRES |
| NOMBRE : COJIN PARRAGON CLASICO EN CRUDO | REFERENCIA: | DEPARTAMENTO: CAUCA |
| OFICIO: TEJEDURIA | LARGO(CM): 45 ANCHO(CM): 45 ALTO(CM): | CIUDAD/MUNICIPIO: BOLIVAR |
| TECNICA: TELAR VERTICAL - GUANGA | DIAMETRO(CM): PESO(GR): 200 | LOCALIDAD/VEREDA/ : EL CIDRAL |
| RECURSO NATURAL: VELLON DE LANA | COLOR: NATURALES CRUDO/CAFE | RESGUARDÓ: |
| MATERIA PRIMA: LANA DE OVEJA | CERTIFICADO HECHO A MANO: Si <input type="checkbox"/> No <input checked="" type="checkbox"/> | TIPO DE POBLACION: RURAL |

| | | |
|---|---------------------|---------------------|
| MERCADO OBJETIVO: MEDIO ALTO Y ALTO | COSTO | PRECIO |
| PRODUCCION/MES: 160 UNIDADES | UNITARIO: \$ 18.000 | UNITARIO: \$ 18.500 |
| EMPAQUE: | P. MAYOR: | P. MAYOR: |
| EMBALAJE: CAJAS DE CARTON FORRADAS CON PLASTICO | EMPAQUE: | EMPAQUE: |

OBSERVACIONES: LOS CALCULOS DE PRODUCCION POR MES SE ESTABLECIERON
CONTANDO CON LA MATERIA PRIMA YA HILADA Y CON UN PROMEDIO DE 20 ARTESANAS
PARA SU PRODUCCION.

RESPONSABLE: CLAUDIA HELENA GONZALEZ FECHA: NOVIEMBRE 1997

SISTEMA DE REFERENCIA 191914 TIPO DE FICHA: REFERENTE(S) MUESTRA LINEA EMPAQUE



| | | |
|--|--|----------------------------|
| PIEZA: COJIN | LINEA: AMBIENTES - ZONAS SOCIALES | ARTESANO: ORFELINA SAMBONI |
| NOMBRE: COJIN PESTAÑA CLASICO BASE TAFETAN | REFERENCIA: | DEPARTAMENTO: CAUCA |
| OFICIO: TEJEDURIA | LARGO(CM): 40 ANCHO(CM): 40 ALTO(CM): | CIUDAD/MUNICIPIO: BOLIVAR |
| TECNICA: TELAR VERTICAL - GUANGA | DIAMETRO(CM): PESO(GR): 250 | LOCALIDAD/VEREDA: ANGONI |
| RECURSO NATURAL: VELLON DE LANA | COLOR: NATURALES CRUDO/CAFE | RESGUARDO: |
| MATERIA PRIMA: LANA DE OVEJA | CERTIFICADO HECHO A MANO: SI <input type="checkbox"/> No <input checked="" type="checkbox"/> | TIPO DE POBLACION: RURAL |

| | | |
|---|---------------------|---------------------|
| MERCADO OBJETIVO: MEDIO ALTO Y ALTO | COSTO | PRECIO |
| PRODUCCION/MES: 72 UNIDADES | UNITARIO: \$ 20.000 | UNITARIO: \$ 20.500 |
| EMPAQUE: | P. MAYOR: | P. MAYOR: |
| EMBALAJE: CAJAS DE CARTON FORRADAS CON PLASTICO | EMPAQUE: | EMPAQUE: |

OBSERVACIONES: LOS CALCULOS DE PRODUCCION POR MES SE ESTABLECIERON
CONTANDO CON LA MATERIA PRIMA YA HILADA Y CON UN PROMEDIO DE 12 ARTESANAS
PARA SU PRODUCCION.

RESPONSABLE: CLAUDIA HELENA GONZALEZ FECHA: NOVIEMBRE 1997

SISTEMA DE REFERENCIA 1919114 TIPO DE FICHA: REFERENTE(S) MUESTRA LINEA EMPAQUE

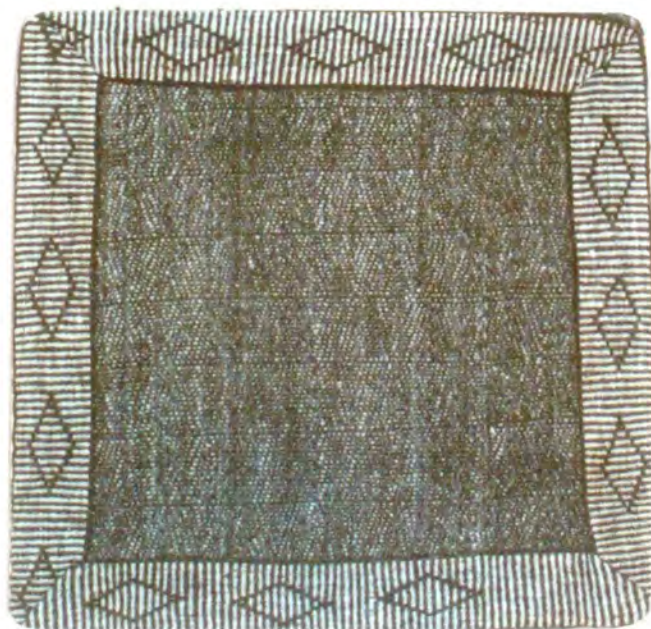

| | | |
|---|--|----------------------------|
| PIEZA: COJIN | LINEA: AMBIENTES - ZONAS SOCIALES | ARTESANO: ORFELINA SAMBONI |
| NOMBRE : COJIN PESTAÑA CLASICO BASE SARGA | REFERENCIA: | DEPARTAMENTO: CAUCA |
| OFICIO: TEJEDURIA | LARGO(CM): 40 ANCHO(CM): 40 ALTO(CM): | CIUDAD/MUNICIPIO: BOLIVAR |
| TECNICA: TELAR VERTICAL - GUANGA | DIAMETRO(CM): PESO(GR): 280 | LOCALIDAD/VEREDA/ : ANGONI |
| RECURSO NATURAL: VELLON DE LANA | COLOR: NATURALES CRUDO/CAFE | RESGUARDO: |
| MATERIA PRIMA: LANA DE OVEJA | CERTIFICADO HECHO A MANO: Si <input type="checkbox"/> No <input checked="" type="checkbox"/> | TIPO DE POBLACION: RURAL |

| | | |
|---|---------------------|---------------------|
| MERCADO OBJETIVO: MEDIO ALTO Y ALTO | COSTO | PRECIO |
| PRODUCCION/MES: 72 UNIDADES | UNITARIO: \$ 20.000 | UNITARIO: \$ 20.500 |
| EMPAQUE: | P. MAYOR: | P. MAYOR: |
| EMBALAJE: CAJAS DE CARTON FORRADAS CON PLASTICO | EMPAQUE: | EMPAQUE: |

OBSERVACIONES: LOS CALCULOS DE PRODUCCION POR MES SE ESTABLECIERON
CONTANDO CON LA MATERIA PRIMA YA HILADA Y CON UN PROMEDIO DE 12 ARTESANAS
PARA SU PRODUCCION.



RESPONSABLE: CLAUDIA HELENA GONZALEZ FECHA: NOVIEMBRE 1997

SISTEMA DE REFERENCIA 1 9 1 9 1 4 TIPO DE FICHA: REFERENTE(S) MUESTRA LINEA EMPAQUE

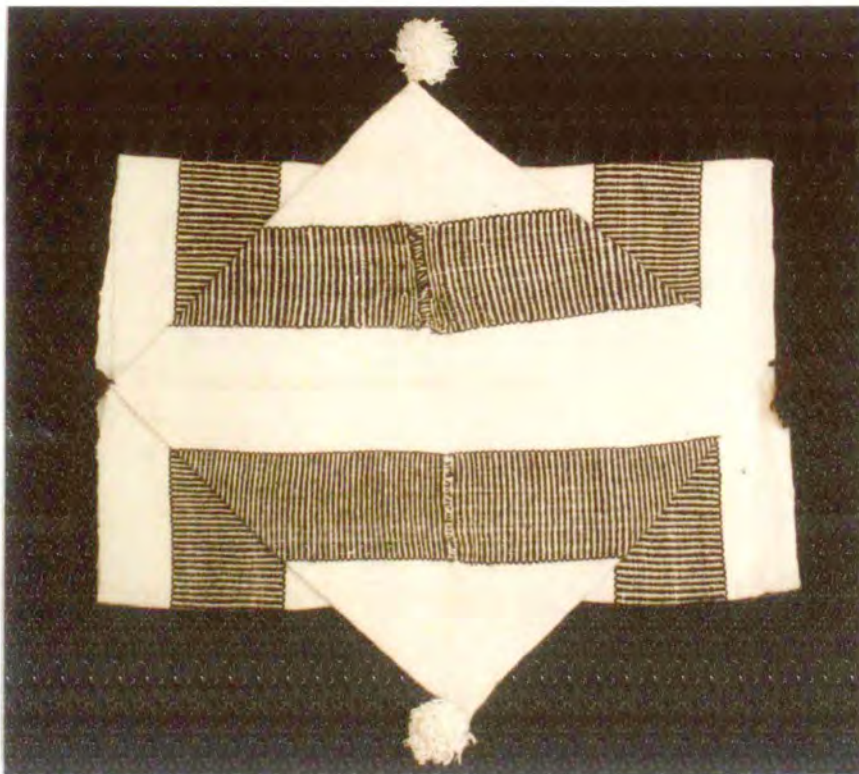

| | | |
|---|--|--|
| PIEZA: COJIN | LINEA: AMBIENTES - ZONAS SOCIALES | ARTESANO: ISMAELINA IMBACHI VDA. CORDOBA |
| NOMBRE : COJIN DOBLE YO FRANJA PARRAGON | REFERENCIA: | DEPARTAMENTO: CAUCA |
| OFICIO : TEJEDURIA | LARGO(cm): 60 ANCHO(cm): 60 ALTO(cm): | CIUDAD/MUNICIPIO: BOLIVAR |
| TECNICA: TELAR VERTICAL - GUANGA | DIAMETRO(cm): PESO(GR): 680 | LOCALIDAD/VEREDA/ : EL CIDRAL |
| RECURSO NATURAL: VELLON DE LANA | COLOR: NATURALES CRUDO/CAFE | RESGUARDO: |
| MATERIA PRIMA: LANA DE OVEJA | CERTIFICADO HECHO A MANO: SI <input type="checkbox"/> NO <input checked="" type="checkbox"/> | TIPO DE POBLACION: RURAL |

| | | |
|---|---------------------|---------------------|
| MERCADO OBJETIVO: MEDIO ALTO Y ALTO | COSTO | PRECIO |
| PRODUCCION/MES: 30 UNIDADES | UNITARIO: \$ 41.000 | UNITARIO: \$ 42.500 |
| EMPAQUE: | P. MAYOR: | P. MAYOR: |
| EMBALAJE: CAJAS DE CARTON FORRADAS CON PLASTICO | EMPAQUE: | EMPAQUE: |

OBSERVACIONES: LOS CALCULOS DE PRODUCCION POR MES SE ESTABLECIERON
CONTANDO CON LA MATERIA PRIMA YA HILADA Y CON UN PROMEDIO DE 10 ARTESANAS
PARA SU PRODUCCION.

Artesanías de Colombia
 Centro de Documentación CENDAR

RESPONSABLE: CLAUDIA HELENA GONZALEZ FECHA: NOVIEMBRE 1997

SISTEMA DE REFERENCIA 1 9 1 9 1 4 TIPO DE FICHA: REFERENTE(S) MUESTRA LINEA EMPAQUE



| | | |
|--|--|-------------------------------|
| PIEZA: COJIN | LINEA: AMBIENTES - ZONAS SOCIALES | ARTESANO : ANA TULIA IJAJI |
| NOMBRE: COJIN DOBLE YO - FRANJA EN LINEA 2'2 | REFERENCIA: | DEPARTAMENTO: CAUCA |
| OFICIO: TEJEDURIA | LARGO(cm): 60 ANCHO(cm): 60 ALTO(cm): | CIUDAD/MUNICIPIO: BOLIVAR |
| TECNICA: TELAR VERTICAL - GUANGA | DIAMETRO(cm): PESO(gr): 720 | LOCALIDAD/VEREDA/ : EL CIDRAL |
| RECURSO NATURAL: VELLON DE LANA | COLOR: NATURALES CRUDO/CAFE | RESGUARDO: |
| MATERIA PRIMA: LANA DE OVEJA | CERTIFICADO HECHO A MANO: SI <input type="checkbox"/> No <input checked="" type="checkbox"/> | TIPO DE POBLACION: RURAL |

| | | |
|---|---------------------|---------------------|
| MERCADO OBJETIVO: MEDIO ALTO Y ALTO | COSTO | PRECIO |
| PRODUCCION/MES: 30 UNIDADES | UNITARIO: \$ 41.000 | UNITARIO: \$ 42.500 |
| EMPAQUE: | P. MAYOR: | P. MAYOR: |
| EMBALAJE: CAJAS DE CARTON FORRADAS CON PLASTICO | EMPAQUE: | EMPAQUE: |

OBSERVACIONES: LOS CALCULOS DE PRODUCCION POR MES SE ESTABLECIERON
CONTANDO CON LA MATERIA PRIMA YA HILADA Y CON UN PROMEDIO DE 10 ARTESANAS
PARA SU PRODUCCION.

RESPONSABLE: CLAUDIA HELENA GONZALEZ FECHA: NOVIEMBRE 1997

SISTEMA DE REFERENCIA 191914 TIPO DE FICHA: REFERENTE(S) MUESTRA LINEA EMPAQUE



| | | |
|----------------------------------|--|-------------------------------|
| PIEZA: SOBRE DE PARED | LINEA: AMBIENTES - ZONAS SOCIALES | ARTESANO : AYDE MARIA CAICEDO |
| NOMBRE: SOBRE DE PARED SENCILLO | REFERENCIA: | DEPARTAMENTO: CAUCA |
| OFICIO: TEJEDURIA | LARGO(CM): 55 ANCHO(CM): 55 ALTO(CM): | CIUDAD/MUNICIPIO: BOLIVAR |
| TECNICA: TELAR VERTICAL - GUANGA | DIAMETRO(CM): PESO(GR): 400 | LOCALIDAD/VEREDA/ : ANGONI |
| RECURSO NATURAL: VELLON DE LANA | COLOR: NATURALES CRUDO/CAFE | RESGUARDO: |
| MATERIA PRIMA: LANA DE OVEJA | CERTIFICADO HECHO A MANO: SI <input type="checkbox"/> No <input checked="" type="checkbox"/> | TIPO DE POBLACION: RURAL |

| | | |
|---|---------------------|---------------------|
| MERCADO OBJETIVO: MEDIO ALTO Y ALTO | COSTO | PRECIO |
| PRODUCCION/MES: 75 UNIDADES | UNITARIO: \$ 28.000 | UNITARIO: \$ 28.800 |
| EMPAQUE: | P. MAYOR: | P. MAYOR: |
| EMBALAJE: CAJAS DE CARTON FORRADAS CON PLASTICO | EMPAQUE: | EMPAQUE: |

OBSERVACIONES: LOS CALCULOS DE PRODUCCION POR MES SE ESTABLECIERON
CONTANDO CON LA MATERIA PRIMA YA HILADA Y CON UN PROMEDIO DE 15 ARTESANAS
PARA SU PRODUCCION.



RESPONSABLE: CLAUDIA HELENA GONZALEZ FECHA: NOVIEMBRE 1997

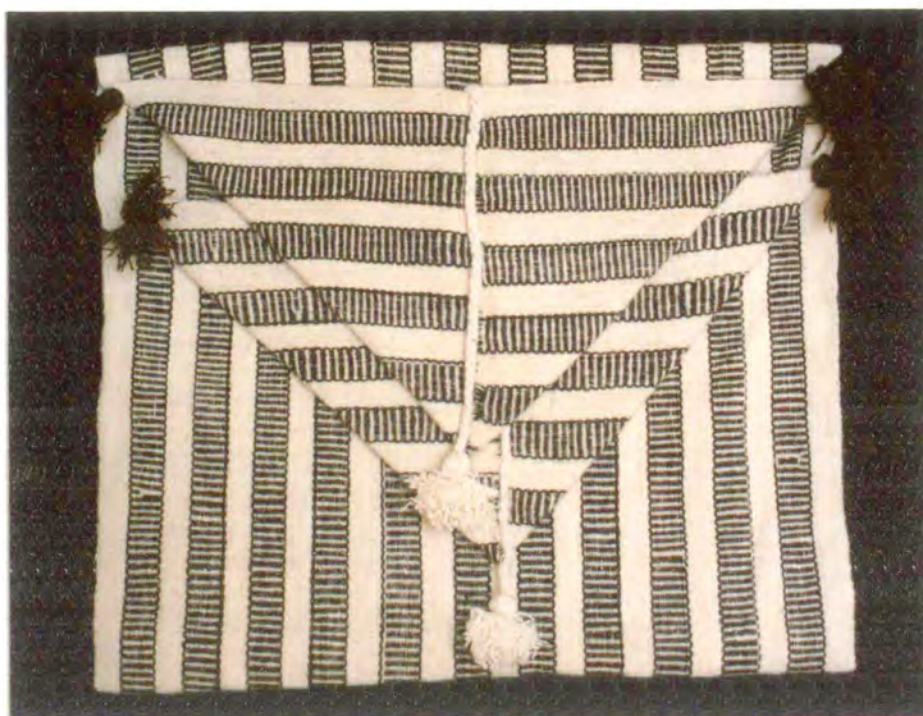

| | | |
|----------------------------------|--|-----------------------------------|
| PIEZA: SOBRE DE PARED | LINEA: AMBIENTES - ZONAS SOCIALES | ARTESANO : BEATRIZ MIREYA MENESES |
| NOMBRE: SOBRE DE PARED DOBLE | REFERENCIA: | DEPARTAMENTO: CAUCA |
| OFICIO: TEJEDURIA | LARGO(ICM): 55 ANCHO(ICM): 60 ALTO(ICM): | CIUDAD/MUNICIPIO: BOLIVAR |
| TECNICA: TELAR VERTICAL - GUANGA | DIAMETRO(ICM): PESO(GR): 650 | LOCALIDAD/VEREDA/ : EL CIDRAL |
| RECURSO NATURAL: VELLON DE LANA | COLOR: NATURALES CRUDO/CAFE | RESGUARDO: |
| MATERIA PRIMA: LANA DE OVEJA | CERTIFICADO HECHO A MANO: SI <input type="checkbox"/> No <input checked="" type="checkbox"/> | TIPO DE POBLACION: RURAL |

| | | |
|---|---------------------|---------------------|
| MERCADO OBJETIVO: MEDIO ALTO Y ALTO | COSTO | PRECIO |
| PRODUCCION/MES: 30 UNIDADES | UNITARIO: \$ 41.000 | UNITARIO: \$ 42.500 |
| EMPAQUE: | P. MAYOR: | P. MAYOR: |
| EMBALAJE: CAJAS DE CARTON FORRADAS CON PLASTICO | EMPAQUE: | EMPAQUE: |

OBSERVACIONES: LOS CALCULOS DE PRODUCCION POR MES SE ESTABLECIERON
CONTANDO CON LA MATERIA PRIMA YA HILADA Y CON UN PROMEDIO DE 10 ARTESANAS
PARA SU PRODUCCION.

RESPONSABLE: CLAUDIA HELENA GONZALEZ FECHA: NOVIEMBRE 1997

SISTEMA DE REFERENCIA 191914 TIPO DE FICHA: REFERENTE(S) MUESTRA LINEA EMPAQUE



| | | |
|---------------------------------------|--|--------------------------------|
| PIEZA: TELA PARA SILLA | LINEA: AMBIENTES - ZONAS SOCIALES | ARTESANO : MARIA LEONOR MACIAS |
| NOMBRE TELA PARA SILLA ANGONI CLASICO | REFERENCIA: | DEPARTAMENTO: CAUCA |
| OFICIO: TEJEDURIA | LARGO(ICM): 70 ANCHO(ICM): 40 ALTO(ICM): | CIUDAD/MUNICIPIO: BOLIVAR |
| TECNICA: TELAR VERTICAL - GUANGA | DIAMETRO(ICM): PESO(GR): 250 | LOCALIDAD/VEREDA/ : ANGONI |
| RECURSO NATURAL: VELLON DE LANA | COLOR: NATURALES CAFE/CRUDO | RESGUARDO: |
| MATERIA PRIMA: LANA DE OVEJA | CERTIFICADO HECHO A MANO: SI <input type="checkbox"/> No <input checked="" type="checkbox"/> | TIPO DE POBLACION: RURAL |

| | | |
|---|---------------------|---------------------|
| MERCADO OBJETIVO: MEDIO ALTO Y ALTO | COSTO | PRECIO |
| PRODUCCION/MES: 160 UNIDADES | UNITARIO: \$ 15.000 | UNITARIO: \$ 15.500 |
| EMPAQUE: | P. MAYOR: | P. MAYOR: |
| EMBALAJE: CAJAS DE CARTON FORRADAS CON PLASTICO | EMPAQUE: | EMPAQUE: |

OBSERVACIONES: LOS CALCULOS DE PRODUCCION POR MES SE ESTABLECIERON
CONTANDO CON LA MATERIA PRIMA YA HILADA Y CON UN PROMEDIO DE 20 ARTESANAS
PARA SU PRODUCCION.

RESPONSABLE: CLAUDIA HELENA GONZALEZ FECHA: NOVIEMBRE 1997

SISTEMA DE REFERENCIA 1919 14 TIPO DE FICHA: REFERENTE(S) MUESTRA LINEA EMPAQUE



| | | |
|---|--|---------------------------------|
| PIEZA: TELA PARA SILLA | LINEA: AMBIENTES - ZONAS SOCIALES | ARTESANO : MAGDALENA GUAMANGA |
| NOMBRE: TELA PARA SILLA PLACETILLAS RUSTICO | REFERENCIA: | DEPARTAMENTO: CAUCA |
| OFICIO: TEJEDURIA | LARGO(CM): 60 ANCHO(CM): 40 ALTO(CM): | CIUDAD/MUNICIPIO: BOLIVAR |
| TECNICA: TELAR VERTICAL - GUANGA | DIAMETRO(CM): PESO(GR): 220 | LOCALIDAD/VEREDA/ : PLACETILLAS |
| RECURSO NATURAL: VELLON DE LANA | COLOR: VERDE/CRUDO | RESGUARDO: |
| MATERIA PRIMA: LANA DE OVEJA | CERTIFICADO HECHO A MANO: SI <input type="checkbox"/> No <input checked="" type="checkbox"/> | TIPO DE POBLACION: RURAL |

| | | |
|---|---------------------|---------------------|
| MERCADO OBJETIVO: MEDIO ALTO Y ALTO | COSTO | PRECIO |
| PRODUCCION/MES: 200 UNIDADES | UNITARIO: \$ 13.000 | UNITARIO: \$ 13.500 |
| EMPAQUE: | P. MAYOR: | P. MAYOR: |
| EMBALAJE: CAJAS DE CARTON FORRADAS CON PLASTICO | EMPAQUE: | EMPAQUE: |

OBSERVACIONES: LOS CALCULOS DE PRODUCCION POR MES SE ESTABLECIERON
CONTANDO CON LA MATERIA PRIMA YA HILADA Y CON UN PROMEDIO DE 20 ARTESANAS
PARA SU PRODUCCION.



RESPONSABLE: CLAUDIA HELENA GONZALEZ FECHA: NOVIEMBRE 1997

III. PRODUCCIÓN

A. PROPUESTA DEL ESQUEMA PRODUCTIVO

Las piezas que se generan en las localidades de Bolívar / Cauca presentan en general buena calidad gracias a que el oficio es tradicional, a que la técnica se hereda con una adecuada enseñanza y al concepto como tal de calidad que se ha ido incorporando con las asesorías adelantadas por Artesanías de Colombia. Ahora bien, la habilidad que se desarrolle depende tanto de la destreza de cada artesana como del tiempo que le dedique a la labor, y en éste último aspecto intervienen factores como el de la pobre comercialización de los productos que hace del oficio una oportunidad extra, mas no se piensa en él como empresa que incorpore un sistema productivo eficiente.

Para comenzar a pensar en un esquema productivo adecuado a la situación actual, se considera que las dificultades se centran en la información, la organización, los tiempos en producción, la obtención de la materia prima, la irregularidad en los bordes del tejido y el ajuste de medidas exactas al tejido.

La siguiente es la propuesta del esquema productivo :

1. Definición de los productos :

En donde se conceptualiza la línea de productos a desarrollar y sus componentes, ó si es el caso, de los productos individuales que han de ejecutarse.

Deben darse a conocer los aspectos formales del producto (tamaños, colores, calidad del hilo a emplear y el diseño del tejido). la función del producto (la relación que tiene dentro de la línea y su funcionalidad como tal) y la cantidad a elaborar.

2. Consecución de la materia prima :

¿ Se cuenta con la materia prima suficiente para la realización de la producción ? . Si existe, el mismo día se pasa a la distribución del trabajo, de lo contrario, habría que aunar esfuerzos para obtenerla con rapidez. Actualmente existen dos posibilidades : realizar el proceso de hilatura por las mismas artesanas empleando el vellón de lana que se consigue en la localidad, ó, realizar un pedido de

lana ya hilada a la Cooperativa Marulanda (Caldas). En cualquier caso, ha de tenerse en cuenta los diferentes grosores de los hilos para la producción de cada pieza y realizar un cálculo de la cantidad requerida de cada tipo de hilo para la totalidad de la producción.

3. Distribución de labores :

Se reparten las labores que cada artesana ha de asumir para llevar a cabo el total de la producción. Dicha repartición se hace por productos puesto que cada artesana es responsable de la ejecución del producto en su totalidad y se considera que por ahora dicho sistema es el más funcional. A cada artesana se le entregan las especificaciones técnicas de los productos que ha de realizar, y en el caso que la materia prima se requiera tinturar, es necesario asumir una labor en conjunto para que el lote pueda salir de color homogéneo.

4. Preparación de la materia prima y adecuación de herramientas :

Si la materia prima se encuentra en forma de vellón, el primer paso es hilarla de acuerdo al grosor requerido; si se encuentra hilada, se escoge el grosor que ha de emplearse en cada pieza (hilado delgado, medio ó grueso) y se realiza la labor de retorcido de la lana que sirve como urdimbre. En el caso de requerir lana tinturada, se realiza el proceso en grupo, y se hace antes del retorcido, seleccionando la totalidad de lana que ha de tinturarse y realizando un solo baño de tintura por color para evitar alteraciones en la tonalidad. Por otra parte, se prepara el equipo (telares), al tiempo que las herramientas necesarias, ya sea por que se posean ó deban hacerse (palos, puperos y macanas).

5. Proceso de tejido

Preparativos

Anivel individual, tener a mano el telar, las herramientas necesarias para tejer, la materia prima de urdimbre y trama ya preparada, las guascas para las medidas del urdido y el metro . Además, ubicar un espacio adecuado que posea suficiente luz para poder realizar la labor en condiciones favorables.

• Urdido :

En el que se requiere la toma de medidas del largo del tejido con un adecuado aumento sobre la medida final puesto que el tejido sufre cierto encogimiento al tejerse.

- **Zingado :**

Todos los productos que intervienen en estas líneas productivas, solo requieren del zingado del primer lizo puesto que han sido diseñados para que se emplee únicamente el tejido tafetán por cuanto se considera que es tejido de mayor facilidad y en el cual se reduce el peso del tejido.

- **Tramado :**

Para el que se exige el empleo permanente del metro y la habilidad en el manejo de los bordes, evitando al máximo las irregularidades y el encogimiento del ancho del tejido.

- **Terminación del tejido y remate de los hilos :**

La totalidad de la urdimbre sobre el telar ha de ser tramada puesto que ninguno de los productos aquí desarrollados presenta flecos. La terminación del tejido es uno de los procesos que necesita mayor destreza y aunque se emplea cierto tiempo para su ejecución, el aspecto final de la pieza aporta el valor agregado para compensar este tiempo. El remate de hilos se realiza luego de desmontado el tejido.

6. Lavado y ajuste de medidas :

Indispensable para brindar la suavidad necesaria al tejido y realizar el ajuste de medidas lo más cercano a la exactitud. Debe considerarse como una etapa fundamental y comenzar a desarrollarse como tal puesto que es la que puede llegar a brindarnos la estandarización de las medidas de los productos.

7. Adecuación de las piezas :

En el que se toma el tejido y se transforma en la pieza requerida, ya sea por el cierre del tejido, la separación de la tela que ha salido tubular del telar, la estructuración de la pieza por medio de dobleces y costuras a mano, ó la ornamentación de borlas y lazos que vienen a formar parte integral del producto.

8. Control de calidad :

Que debe realizarse durante el proceso de tejido y en la evaluación del producto terminado. Será guiado en un principio por la diseñadora y las artesanas más hábiles, mas debe llegar a permanecer en la comunidad como un ente autónomo, tanto de supervisión individual durante el proceso de tejido, como grupal a la

entrega del producto. Este último, contaría con la dirección de una ó máxi mo dos personas, quienes liderarían el control de calidad.

Así mismo se observa que cuanto mayor tiempo halla en la dedicación al oficio, las artesanas tendrán una productividad más eficiente y se lograrán máximas destrezas que solucionarán las imperfecciones en el tejido.

B. PROCESO DE PRODUCCIÓN

En la presente asesoría se contó con el apoyo de la Cooperativa del Sur del Cauca COSURCA, quien de antemano había venido solucionando la obtención de la materia prima haciendo su compra en Marulanda (Caldas) y queriendo con ello crear un fondo rotatorio entre las localidades de Bolívar. Igualmente, hizo posible la reunión de los cuatro grupos artesanales en un mismo lugar para el desarrollo de la asesoría, lo que brindó un considerable apoyo para intervenir sobre la acción que debe ejercer un grupo productivo.

Para el desarrollo de la actividad, se visitó cada una de las veredas con el fin de contar con un número adecuado de participantes que se reunieron de manera permanente durante 6 días en un mismo lugar (Concentración de El Morro). Aunque se pretendía lograr un tiempo mayor de labor conjunta, esto no fue posible debido al tiempo que se requirió para hacer el llamado a las artesanas y a la disponibilidad de las participantes, quienes debieron dejar por completo sus quehaceres cotidianos.

Cabe anotar que las distancias entre las veredas son relativamente largas, por lo que para una producción no se podría contar con que volvieran a trabajar en un solo lugar, y por lo tanto lo más acertado es que la labor de tejido se realice en la casa de cada artesana, mas debe contarse con una reunión en donde se expongan los tres primeros pasos del esquema productivo propuesto (definición de los productos, consecución de la materia prima y distribución de labores), y una segunda reunión en donde se realice la evaluación de los resultados y el control de calidad sobre cada uno de los productos.

El proceso productivo se ejecutó de la siguiente manera

1. Definición de los productos :

Sobre el grupo, se dio a conocer el interés por realizar una acción de desarrollo de productos dirigidos a su producción. Cada producto se presentó como

componente de una línea y se llegó a concretar que se quería la ejecución más fiel posible del prototipo.

Se expuso así los componentes de la línea contando tanto con el material fotográfico registrado anteriormente, como con los dibujos de las piezas nuevas. Igualmente, se dio a conocer la funcionalidad de cada producto, el juego que hace con los demás, las especificaciones de carácter formal y técnico, y, la cantidad a producir de cada pieza. (Las especificaciones formales y técnicas de cada uno de los productos se encuentran relacionadas en el proceso productivo de cada pieza que se detalla más adelante).

2. Consecución de la materia prima :

Para ganar tiempo sobre la asesoría, se dio a conocer en las visitas previas a la acción en conjunto, la necesidad de disponer de la materia prima en las cantidades requeridas para la producción y en las condiciones necesarias, es decir, el tipo del hilado, los colores naturales y el material retorcido indispensable para cada producto.

3. Distribución de labores :

Se realizó tanto en las visitas a las veredas como en el primer día del trabajo con los cuatro grupos. De acuerdo con la habilidad que tenía cada participante se le asignó la elaboración de una pieza específica ó de varias de ellas, determinando las especificaciones técnicas para cada una de ellas. En el caso que se trabajaran dos piezas idénticas, se entregó la labor una misma persona y si eran más de dos piezas, se asignaron diferentes personas que trabajaron a la vez. (Producción en serie).

4. Preparación de la materia prima y adecuación de herramientas

Puesto que la materia prima pedida con anterioridad respondía casi en su totalidad a los requerimientos exigidos, el proceso de hilado y/o retorcido ya se daba por realizado. Solo en el caso de las telas para silla Placetillas se llevó a cabo la labor de tinturado, y aunque la mayor parte de las participantes no emplearían la materia prima tinturada, el proceso se realizó con cada uno de los grupos para afianzar el procedimiento y la importancia de llevar a cabo la tintura de un mismo color con toda la materia prima requerida para producir una serie ó línea.

Para el proceso se emplearon tintes industriales y la siguiente es la manera como lo ejecutaron las artesanas:

Llevar al fuego la olla con el agua y cuando ésta esté apenas tibia, se le añade la sal y el vinagre en pequeñas cantidades que no se promedian. Luego, se vierte el colorante calculando su color y cantidad, mediante una prueba de inmersión con un hilo de lana que permanece en el baño de tintura por unos segundos luego de los cuales y según salga el color del hilo, se coloca más colorante al baño ó se le mezcla otro color. La inmersión de este hilo de prueba se realiza tantas veces sea necesario y cuando el color esté bien, se le añade otro poco del colorante(s) empleado para que la intensidad final del material a tinturar sea muy similar a la prueba realizada. Sobre este baño se introduce la lana previamente humedecida y se deja al fuego por espacio de 30 a 45 minutos luego del punto de ebullición. Se retira, se deja reposar hasta que la temperatura esté ambiente y luego se lava en agua fría hasta que el agua salga clara. Las madejas se dejan secar a la sombra.

NOTA: El proceso aquí descrito fue observado sólo en esta segunda etapa de la asesoría y puede decirse que las artesanas gozan de habilidad para reproducir colores, mas se hace indispensable la introducción de un manejo técnico más adecuado en el que se les proporcione los implementos necesarios y la teoría básica para los cálculos y se pueda llegar a promediar con gramos.

5. Proceso de tejido

. Preparativos

El lugar donde se realizó la producción cuenta con suficiente luz y espacio para que cada artesana pudiera ubicar su telar e instrumentos necesarios. En otra forma a. la artesana ha de procurar escoger un sitio de su casa en donde la iluminación natural se presente durante todo el día y le llegue de forma indirecta. El equipo, herramientas y materias primas tratadas y adecuadas al requerimiento de cada producto se tuvo a la mano al momento de empezar :Telar, elementos del tejido, palos, lazos para tomar las medidas del largo del tejido, metro, y lana en diferentes colores y grosores, tomándose en cuenta que se deben clasificarse tres tipos de hilado, el delgado, el medio y el grueso, en tre los cuales también existen calidades. y que se emplean de acuerdo al producto a realizar.

Urdido

De acuerdo a la pieza a realizar y el largo de la misma se seleccionan los palos que van a soportar la urdimbre, teniendo en cuenta que si la tela es grande y pesada se eligen palos gruesos. mientras que si la tela es corta y liviana se eligen palos delgados mas resistentes. Estos palos deben presentar la superficie lisa y e,

diámetro parejo para que los hilos no sufran daños y el largo del tejido no se altere. Cabe recordar que los hilos empleados para la urdimbre han de estar previamente retorcidos a fin de que sufran el mínimo de roturas durante el tejido.

La medida del largo del armado no se tomó exacta puesto que al tejer se produce cierto encogimiento que no solo se debe al tejido, cuyo encogimiento va en proporción a su largo, sino también al ajuste de trama que realiza cada artesana, al grosor del hilo empleado y a la densidad en la urdimbre.

Las siguientes son las medidas de aumento que se realizaron sobre el largo de las medidas del urdido. ó armado como lo llaman en la localidad:

| PRODUCTO | Largo prototipo | Largo del tejido | Aumento sobre urdido | Medida del armado |
|------------------------------------|-----------------|------------------|----------------------|-------------------|
| Tapete | 180 | 180 | + 20 | 200 |
| Camino de mesa | 150 | 150 | + 10 | 160 |
| Cojín parragón | 45 | 90 | + 4 | 94 |
| Cojín pestaña tafetán | 40 | 80 | + 4 | 84 |
| Cojín pestaña sarga Cojín doble yo | 40 | 80 | + 8 | 88 |
| Sobre pared sencillo | 60 | 160 | + 12 | 172 |
| Sobre de pared doble Tala | 55 | 80 | + 5 | 85 |
| para silla Angoní | 55 | 160 | + 1 | 172 |
| Tela para silla Placetillas | 70 | 70 | 2 | 74 |
| | 60 | 60 | + 4 | 64 |
| | | | + 4 | |

El ancho del tejido se ve igualmente afectado por el encogimiento durante el tramado y ajuste del mismo. Para ello, se hace un aumento sobre el ancho del tejido que va entre 1 ó 4 cms, de acuerdo al requerimiento de la tejedora.

La disposición del color sobre la urdimbre se indica en las especificaciones técnicas de cada producto y en el dibujo técnico. Básicamente, se emplearon dos efectos de color que son los siguientes:

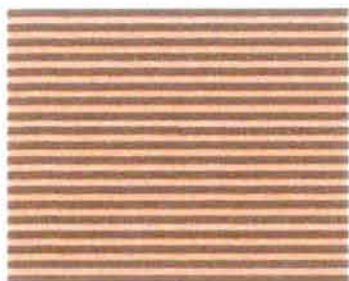

Efecto de color 1-1 ó parragón, como lo denominan en la localidad. Se urde un hilo de lana en crudo y un hilo de color. El efecto al tejer, son líneas en forma horizontal: una en crudo y otra de color.

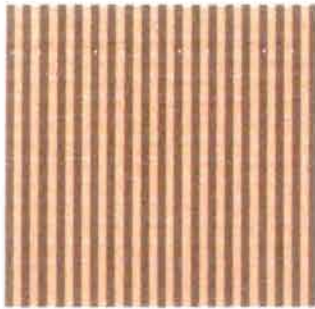

Efecto de color 2-2, en donde se urden 2 hilos de lana en crudo y 2 hilos de lana de color. El efecto son líneas en forma vertical, y su grosor varía de acuerdo a la cantidad de hilos que se urdan. Así, se puede entonces emplear el efecto 3-3, 4-4, 5-5, etc, para aumentar el grosor de las líneas.

Zingado

El presente sistema productivo únicamente emplea el tejido tafetán por lo que se requirió del zingado de un solo lizo. Ahora bien, existe una muestra que se realizó con tejido sarga, mas se ejecutó puesto que la artesana podía manejar mejor dicho tejido y la muestra era necesaria, sin embargo debe entenderse que es mejor que se realice con tejido tafetán. Para el tipo de hilo a emplear en el zingado, se recomienda el hilo de terlenka que no hace fricción con la lana y se desliza bien.

Tramado

Las piezas fueron pensadas para ser tejidas con una sola trama, agilizando con ello la labor. Durante el tramado, se hizo indispensable el empleo permanente del metro para ir verificando el ancho del tejido a medida que se trama, y así se controlan los bordes. Las irregularidades de los mismos se controlan más con la apreciación del ojo que con el mismo metro, y en lo cual, las artesanas deben seguir desarrollando la agudeza visual.

Terminación del tejido y remate de hilos

Una de las características más importantes para la línea desarrollada, es que los tejidos no presentan flecos y por lo tanto deben tejerse en su totalidad. Esta etapa es una de las más importantes y es la que presenta mayor dificultad técnica.

Al ir finalizando el tejido, se encuentra un punto en donde es imposible seguir trabajando con los lizos, por lo que éstos se quitan y se procede a realizar el entretejido con una aguja levantando uno a uno los hilos de urdimbre para pasar luego la trama. Cuando ya no existe posibilidad de seguir este procedimiento sobre el telar, se desmonta el tejido y se termina el en trecruzado con la tela fuera

de la guanga. El acabado del tejido debe realizarse con cuidado y aunque presenta un aspecto menos parejo que el resto, ha de tratar de mantener su calidad.

6. Lavado y ajuste de medidas :

Proceso que se llevó a cabo con la totalidad de los productos, mas con el que se se debe profundizar con mayor detenimiento puesto que se considera indispensable para lograr la máxima estandarización de las medidas finales de los tejidos en lana. El proceso realizado fue el siguiente:

La tela que ha salido tubular del telar, pasa a su lavado con jabón suave tan to para eliminar suciedades como para brindarle suavidad y ajustar las medidas que requiere la tela. En el caso que la tela haya quedado más largo de lo requerido, se realiza un lavado con agua caliente hasta que encoja lo necesario y luego pasa a la guanga para ser templada. Si sucede lo contrario, la tela se lava con agua fría.

Para templar las telas, se disponen los palos de la guanga con la medida exacta del largo del tejido y se coloca entre ellos con la precaución de ubicar unos plástico entre la tela y los palos para evitar suciedades. En esta forma, el tejido queda de nuevo montado sobre el telar y así permanecerá hasta que se seque, luego de lo cual se vuelve a sacar de la guanga.

7. Adecuación de las piezas :

Según su funcionalidad y diseño, cada pieza se fue adecuando a los requerimientos que tienen luego de estar preparado el tejido (ver detalle de cada pieza en especificaciones técnicas).

Si el tejido ha de permanecer tubular como en el caso de algunos cojines, sólo ha de cerrarse un costado de la tela y el otro se deja abierto para poder rellenarse. El cosido se hace a mano y la aguja ha de pasar en medio del extremo cerrado que se forma entre pasada y pasada para que así el tejido no abra hueco.

En el caso que el tejido deba abrirse, se suelta el hilo que une al tejido tubular y se vuelven a pasar unas tramas a mano sobre los extremos que se acaban de desprender. La tela queda así lista ya sea para dar por terminado el producto (como en el caso del camino de mesa y el tapete), para pasar a la construcción de la pieza (cojines doble yo y sobres de pared) y/o adecuar las decoraciones necesarias (telas para silla, cojines doble yo y sobres de pared).

8. Control de calidad :

Se realizó con cada una de las artesanas a medida que iban ejecutando los productos, mas no se pudo realizar con la totalidad de los productos debido a la premura en el tiempo. Dicho control se efectuó en todas las etapas de elaboración de la pieza, que parte desde la preparación de la materia prima, hasta la evaluación sobre el producto final. Como el grupo se encontraba reunido en mismo lugar, fue posible la intervención conjunta relacionados con los aspectos en calidad y las artesanas brindaron apreciaciones bastante valiosas al tiempo que intercambiaban opiniones respecto a la calidad del tejido y el producto.

Durante el taller se verificó la capacidad de algunas de las artesanas para llegar a atender el control de calidad in terno que se requiere sobre la producción, y aunque se dejó como encargada a una artesana para recoger, aprobar ó desaprobar las muestras que quedaron en producción, aún no se implementa un sistema de control de calidad como tal.

ESPECIFICACIONES TÉCNICAS DE LOS PRODUCTOS

• Tapete Angoní clásico

| | |
|--------------------------------|---|
| Característica del hilo Tejido | Hilado grueso |
| Color urdimbre | Plano ó tafetán |
| Color trama | Naturales en crudo y café |
| Ancho pieza | Crudo |
| Largo pieza | 120 cm. |
| Medida para el urdido | 180 cm. |
| Medida para el ancho | 200 cm. |
| Disposición del urdido | 124 cm. |
| | 10 cm lana blanca |
| | 5 cm efecto 2-2 (lana blanca y café) 10 |
| | cm lana blanca |
| | 10 cm efecto 2-2 (lana blanca y café) 5 |
| | cm lana blanca |
| | 10 cm efecto 2-2 (lana blanca y café) |
| | 20 cm lana blanca |
| Disposición del tramado | Repetir los 6 primeros pasos. |
| Presentación del tejido | Liso a una trama en color crudo. |
| | Abierto, desuniendo el tejido tubular. |

• Cojín parragón clásico en crudo

| | |
|-------------------------|--|
| Característica del hilo | Hilado de medio grosor |
| Tejido | Plano ó tafetán Naturales |
| Color urdimbre | en crudo y café Crudo |
| Color trama | |
| Ancho pieza | 45 cm. |
| Largo pieza | 45 cm. |
| Medida para el urdido | 94 cm. |
| Medida para el ancho | 46 cm. |
| Presentación del tejido | Tubular |
| Disposición del urdido | 16 cm lana en crudo 13 cm efecto parragón encerrado (café y crudo). 16 cm lana en crudo. |
| Disposición del tramado | Liso a una trama en color café. Técnica de flotes de urdimbre con un rombo en cada lado (ver dibujo técnico). |
| Acabados | Costado izquierdo cerrado a mano |
| Adecuación a la pieza | Costado izquierdo cerrado a mano e hilo adicional sobre el otro costado para posibilitar el posterior cierre. |

• Cojín pestaña clásico base tafetán

| | |
|-----------------------------------|--|
| Característica del hilo | Hilado de medio grosor para el cojín Hilado delgado para el chumbe Plano |
| Tejido | ó tafetán |
| Color urdimbre | Naturales en crudo y café |
| Color trama | Crudo para el cojín Café para el chumbe |
| Ancho pieza | 40 cm. |
| Largo pieza | 40 cm. |
| Medida para el urdido | 84 cm. |
| Medida para el ancho | 42 cm. |
| Ancho del chumbe Largo del chumbe | 5 cm. |
| Disposición del urdido | 220 cm. Efecto de color 2-2 para el cojín. Chumbe en café y crudo. |
| Disposición del tramado | Cojín liso a una trama en color crudo. Chumbe con trama café. Técnica de flotes de urdimbre con rombos en el chumbe (ver dibujo técnico). |

| | |
|-------------------------|---|
| Presentación del tejido | Tubular |
| Adecuación a la pieza | Pegar al cojín el chumbe realizando un plegado adecuado sobre cada esquina y coser a mano Costado izquierdo cerrado a mano e hilo adicional sobre el otro costado para posibilitar el posterior cierre. |

• **Cojín pestaña clásico • base sarga**

| | |
|-------------------------|--|
| Característica del hilo | Hilado de medio grosor para el cojín Hilado delgado para el chumbe Sarga |
| Tejido | en el cojín. Tafetán para el chumbe. |
| Color urdimbre | Café para el cojín. Crudo y café para el chumbe. Crudo |
| Color trama | |
| Ancho pieza | 40 cm. |
| Largo pieza | 40 cm. |
| Medida para el urdido | 88 cm. |
| Medida para el ancho | 42 cm. |
| Ancho del chumbe | 5 cm. |
| Largo del chumbe | 220 cm. |
| Disposición del urdido | Base del cojín en café. Chumbe en café y crudo. |
| Disposición del tramado | Trama del cojín en crudo. Chumbe con trama café. Técnica de flotes de urdimbre con rombos en el chumbe (ver dibujo técnico). |

| | |
|-------------------------|---|
| Presentación del tejido | Tubular |
| Adecuación a la pieza | Pegar al cojín el chumbe realizando un plegado adecuado sobre cada esquina y coser a mano Costado izquierdo cerrado a mano e hilo adicional sobre el otro costado para posibilitar el posterior cierre. |

• **Cojín doble yo con franja en parragón**

| | |
|-------------------------|---------------------------|
| Característica del hilo | Hilado de medio grosor |
| Tejido | Plano ó tafetán Naturales |
| Color urdimbre | en crudo y café Crudo |
| Color trama | |

| | |
|-------------------------|--|
| Ancho pieza | 60 cm. |
| Largo pieza | 60 cm. |
| Medida para el urdido | 172 cm. |
| Medida para el ancho | 64 cm. |
| Disposición del urdido | 5 cm lana en crudo 10 cm efecto parragón (café y crudo) 30 cm lana en crudo 10 cm efecto parragón (café y crudo) 5 cm lana en crudo. |
| Disposición del tramado | Liso a una trama en crudo. |
| Presentación del tejido | Abierto, desuniendo el tejido tubular. |
| Adecuación a la pieza | Construir el cojín con los dobleces especificados en el dibujo y planos técnicos y realizar las costuras a mano. Colocar sobre cada esquina del cuadrado una borla. Cerrar el costado izquierdo a mano y colocar un hilo adicional sobre el otro costado para posibilitar el posterior cierre. |

- Cojín doble yo con franja en líneas 2-2

| | |
|--------------------------------|--|
| Característica del hilo Tejido | Hilado de medio grosor Plano ó tafetán Naturales en crudo y café Crudo |
| Color urdimbre | |
| Color trama | |
| Ancho pieza | 60 cm. |
| Largo pieza | 60 cm. 172 cm. |
| Medida para el urdido | 64 cm. |
| Medida para el ancho | 5 cm lana en crudo 10 cm efecto 2-2 (café y crudo) 30 cm lana en crudo 10 cm efecto 2-2 (café y crudo) 5 cm lana en crudo. |
| Disposición del urdido | Liso a una trama en crudo. |
| Disposición del tramado | Abierto, desuniendo el tejido tubular. |
| Presentación del tejido | Construir el cojín con los dobleces especificados en el dibujo y planos técnicos y realizar las costuras a mano. Colocar sobre cada esquina del cuadrado una borla. Cerrar el costado izquierdo a mano y colocar un hilo adicional |
| Adecuación a la pieza | |

sobre el otro costado para posibilitar el posterior cierre.

- Sobre de pared sencillo

| | |
|--------------------------------|--|
| Característica del hilo Tejido | Hilado de medio grosor Plano ó tafetán |
| Color urdimbre | Naturales en crudo y café |
| Color trama | Crudo |
| Ancho pieza | 55 cm. |
| Largo pieza | 55 cm. |
| Medida para el urdido | 85 cm. |
| Medida para el ancho | 84 cm. |
| Disposición del urdido | 8 cm lana en crudo 4 cm efecto 2-2 (café y crudo) 8 cm lana en crudo 4 cm efecto 2-2 (café y crudo) 32 cm lana en crudo 4 cm efecto 2-2 (café y crudo) 8 cm lana en crudo 4 cm efecto 2-2 (café y crudo) 8 cm lana en crudo |
| Disposición del tramado | Liso a una trama en crudo. |
| Presentación del tejido | Abierto, desuniendo el tejido tubular. |
| Adecuación a la pieza | Construir el sobre con los dobleces especificados y realizar las costuras a mano. Colocar sobre cada esquina del cuadrado una borla y los cordones interiores de la pieza. Realizar una cadeneta sobre la parte superior del sobre con el fin de crear un espacio para introducir un palo. |

- Sobre de pared doble

| | |
|--------------------------------|---|
| Característica del hilo Tejido | Hilado de medio grosor Plano ó tafetán |
| Color urdimbre | Naturales en crudo y café |
| Color trama | Crudo |
| Ancho pieza | 60 cm. |
| Largo pieza | 55 cm. |
| Medida para el urdido | 172 cm. |
| Medida para el ancho | 64 cm. |

| | |
|-------------------------|---|
| Disposición del urdido | 2.5 cm aprox. de lana en crudo 2.5 cm aprox. de parragón encerrado (café y crudo). Repetir la secuencia hasta completar el ancho, terminando con lana en crudo. |
| Disposición del tramado | Liso a una trama en crudo. |
| Presentación del tejido | Abierto, desuniendo el tejido tubular. |
| Adecuación a la pieza | Construir el sobre con los dobleces especificados y realizar las costuras a mano. Colocar sobre las borlas necesarias y los cordones interiores de la pieza. |

- Tela para silla Angoní clásico

| | |
|--------------------------------|---|
| Característica del hilo Tejido | Hilado de medio grosor Plano ó tafetán |
| Color urdimbre | Naturales en crudo y café |
| Color trama | Crudo |
| Ancho pieza | 40 cm. |
| Largo pieza | 70 cm. |
| Medida para el urdido | 74 cm. |
| Medida para el ancho | 42 cm. |
| Disposición del urdido | 6 hilos en crudo 6 hilos café Repetir hasta completar 2,5 cm. aprox 3,5 cm. de efecto parragón encerrado. 33 cm efecto de color 2-2 (crudo y café). |
| Disposición del tramado | Liso a una trama en crudo. Diseño de rombos con flotes de urdimbre sobre el La franja de parragón (ver dibujo técnico). |
| Presentación del tejido | Abierto, desuniendo el tejido tubular |
| Adecuación a la pieza | Cordones de cuatro cabos rematados con borlas que se cosen en cada extremo del tejido y sistema de amarre a la silla con los mismos cordones que se introducen en 4 ojales realizados sobre la parte superior de la tela. |

- Tela para silla Placetillas rústico

| | |
|-------------------------|------------------------|
| Característica del hilo | Hilado de medio grosor |
|-------------------------|------------------------|

| | |
|-------------------------|---|
| Tejido | Plano ó tafetán |
| Color urdimbre | Crudo y verde (tinte industrial) |
| Color trama | Crudo |
| Ancho pieza | 40 cm. |
| Largo pieza | 60 cm. |
| Medida para el urdido | 64 cm. |
| Medida para el ancho | 42 cm. |
| Disposición del urdido | 2 hilos en crudo 1 hilo verde 1 hilo en crudo Repetir 9 veces 1 hilo verde – 1 hilo en crudo (aprox. 1,5 cm). 2 hilos verdes. Repetir la secuencia hasta completar el ancho. |
| Disposición del tramado | Liso a una trama en crudo. |
| Presentación del tejido | Abierto, desuniendo el tejido tubular |
| Adecuación a la pieza | Cordones de cuatro cabos rematados con borlas que se cosen en cada extremo del tejido y sistema de amarre a la silla con los mismos cordones que se introducen en 4 ojales realizados sobre la parte superior de la tela. |

D. CAPACIDAD DE PRODUCCIÓN

Los siguientes términos se evaluaron durante la asesoría y los tiempos de producción son los más aproximados posible.

La labor se estimó en términos de días y no se propone en términos de horas puesto que cada pieza se comienza y termina por la misma persona, haciendo que sea inaplicable un rendimiento de producción por horas.

Para relacionar la capacidad de producción que pueda ajustarse a una realidad actual, han de tomarse en cuenta varios aspectos puesto que a la fecha las comunidades no han manejado volúmenes de producción. Dichos aspectos son:

- El producto que se va a elaborar : Dependiendo del producto que se envíe a producción, existe un índice laboral que conoce bien el producto el producto y lo podría realizar con todas las especificaciones técnicas.

- Potencial de producción por veredas : Para manejar la producción y los pedidos, es recomendable realizar una distribución de la producción por veredas para que la eficiencia, el control de calidad y el dinamismo se puedan manejar adecuadamente.
- El índice laboral por veredas se aproxima al siguiente :

| | |
|--------------------|----------------|
| Vereda Angoní | 20 artesanas * |
| Vereda El Cidral | 15 artesanas * |
| Vereda Placetillas | 6 artesanas 2 |
| Vereda San Juan | artesanas 43 |
| TOTAL | artesanas |

* Aunque los datos no coinciden con el potencial laboral existente, se cree conveniente trabajar estos índices que van por debajo de lo estimado por las comunidades, por cuanto se sabe que no todas las artesanas poseen suficiente habilidad.

La vereda de Placetillas junto con la de San Juan pueden manejar su producción dentro de un mismo bloque para así aumentar su potencial productivo. Así mismo, es importante no desestimar esta fuerza laboral puesto que es la más afectada ante el desplazamiento del oficio por los cultivos de amapola.

A continuación se presentará una relación de la capacidad de producción por producto, factible en la actualidad :

| PRODUCTO | tiempo producción | piezas / mes por persona | personas ejecutantes | TOTAL piezas / mes |
|---|-------------------|--------------------------|----------------------|--------------------|
| Tapete Angoní clásico | 8 | 3 | 15 | 45 |
| Camino de mesa Angoní clásico | 6 | 4 | 5 | 20 |
| Cojín parragón clásico café | 3 | 8 | 20 | 160 |
| Cojín parragón clásico en crudo | 3 | 8 | 20 | 160 |
| Cojín pestaña base tafetán | 4 | 6 | 12 | 72 |
| Cojín pestaña base sarga | 4 | 6 | 12 | 72 |
| Cojín doble yo franja parragón | 7 | 3 | 10 | 30 |
| Cojín doble yo franja líneas 2 2 ^c | 7 | 3 | 10 | 30 |
| obre de pared sencillo | 5 | 5 | 15 | 75 |
| Sobre de pared doble | 7 | 3 | 10 | 30 |
| Tela para silla Angoní clásico | 3 | 8 | 20 | 160 |
| Tela para silla Placetillas rústico | 2.5 | 10 | 20 | 200 |

E. COSTOS DE PRODUCCIÓN

Artesanías de Colombia realizó un convenio con la Empresa Cooperativa del Sur del Cauca COSURCA de "Asesoría y capacitación a la base organizativa y productiva a las tejedoras de guanga del Municipio de Bolívar". Uno de los puntos principales en lo referente a la optimización del proceso de producción fue el de adquirir materia prima en Marulanda (Caldas) para bajar los costos de la misma, ya que su obtención en la localidad resulta difícil y la preparación costosa. El propósito final es el de formar un fondo rotatorio de materia prima en la comunidad, proceso que se encuentra aún en etapa de experimentación.

Los costos deducidos en la localidad relacionan el valor de una libra de lana ya hilada en \$32.000, mientras que en Marulanda se obtiene en \$7.800 + \$280 del flete, llegando a \$8.080 la libra, costo que resulta dramáticamente diferente al obtenido en la localidad.

De acuerdo al precio de la materia prima y al pago de la mano de obra a \$5.000 día, Cosurca estableció los precios de los productos que se ofrecen en la localidad, y que a continuación se exponen

| PRODUCTO | Tiempo producción (días) | Costo mano de obra | Materia prima (libras) | Costo materia prima * | Costo tintura | Costo total |
|----------|--------------------------|--------------------|------------------------|-----------------------|---------------|-------------|
| Bolso | 6 | \$ 30.000 | 1 | \$ 7.800 | \$ 656 | \$ 38.456 |
| Cojín | 7 | \$ 35.000 | 1.5 | \$ 11.700 | \$ 775 | \$ 47.475 |
| Poncho | 8.5 | \$ 42.500 | 1.75 | \$ 13.650 | \$ 1.123 | \$ 57.273 |
| Tapete | 14 | \$ 70.000 | 3 | \$ 23.400 | \$ 1.568 | \$ 94.968 |
| Ruana | 16 | \$ 80.000 | 3.5 | \$ 27.300 | \$ 2.146 | \$ 109.440 |

*NOTA :El flete por libra no se tuvo en cuenta.

Ante los costos tan elevados, la preocupación por estar estos precios inmediatamente fuera de mercado, y el contraste con los precios manejados por Artesanías de Colombia, se convino en reunir a los artesanos para llegar a un acuerdo. Se propuso entonces establecer los precios de acuerdo a como se venían manejando con la Empresa, realizando los ajustes necesarios ante el costo de la mano de obra.

A continuación se presenta los productos y los precios de Noviembre de 1996 en relación con lo acordado a Noviembre de 1997, al tiempo que se presentan los nuevos productos :

| PRODUCTO | Medida Nov/96 | Precio Nov/96 | Medida Nov/97 | Precio Nov/97 |
|-------------------------|------------------|------------------|------------------|------------------|
| Tapete Angoní | 108 x 172 | 40.000 | 120 x 180 | 60.000 |
| Camino de mesa | 44 x 160 | 30.000 | 40 x 150 | 38.000 |
| Cojín parragón café | 48 x 45 | 13.000 | 45 x 45 | 20.000 |
| parragón crudo | 48 x 45 | 13.000 | 45 x 45 | 18.000 |
| pestaña tafetán | --- | --- | 40 x 40 | 20.000 |
| pestaña sarga | --- | --- | 40 x 40 | 20.000 |
| doble y parragón | --- | --- | 60 x 60 | 41.000 |
| doble y líneas | --- | --- | 60 x 60 | 41.000 |
| Sobre de pared sencillo | --- | --- | 55 x 55 | 28.000 |
| Sobre de pared doble | --- | --- | 60 x 55 | 41.000 |
| Tela para silla Angoní | 40 x 80 | 12.000 | 40 x 70 | 15.000 |
| Tela silla Placetillas | 40 x 80 | 12.000 | 40 x 60 | 13.000 |

Ya en Bogotá se realizó una tabla de costos netos (Materia prima + mano de obra) para así realizar una comparación entre los costos netos de producción y los precios convenidos por las artesanas :

| PRODUCTO | Tiempo producción (días) | Costo Mano de obra (\$5.000) día | Peso en gramos | Materia prima (\$8.080) libra | Costo neto pieza | Precio en la comunidad | Precio en Bogotá |
|-------------------------|--------------------------------|---|----------------------|--|------------------------|------------------------------|------------------------|
| Tapete Angoní | 8 | 40.000 | 2.200 | 35.552 | 75.552 | 60.000 | 64.400 |
| Camino de mesa | 6.5 | 32.500 | 380 | 6.140 | 38.640 | 38.000 | 38.800 |
| Cojín parragón café* | 3 | 15.000 | 250 | 4.500 | 19.500 | 20.000 | 20.500 |
| Cojín parragón crudo | 3 | 15.000 | 200 | 3.232 | 18.232 | 18.000 | 18.500 |
| Cojín pestaña tafetán | 4 | 20.000 | 250 | 4.040 | 24.040 | 20.000 | 20.500 |
| Cojín pestaña sarga | 4 | 20.000 | 280 | 4.524 | 24.524 | 20.000 | 20.500 |
| doble y parragón | 7 | 35.000 | 680 | 10.988 | 45.988 | 41.000 | 42.500 |
| doble y línea 2-2 | 7 | 35.000 | 720 | 11.635 | 46.635 | 41.000 | 42.500 |
| Sobre de pared sencillo | 5 | 25.000 | 400 | 6.464 | 31.464 | 28.000 | 28.800 |
| Sobre de pared doble | 7.3 | 35.000 | 650 | 10.504 | 45.504 | 41.000 | 42.500 |
| Tela para silla Angoní | 2.5 | 15.000 | 250 | 4.040 | 19.040 | 15.000 | 15.500 |
| Tela silla Placetillas* | | 12.500 | 220 | 3.960 | 16.460 | 13.000 | 13.500 |

* En estos productos, el cálculo de la materia prima se realiza sobre un costo de \$9.000 libra, puesto que, para el primer caso la lana café es más difícil de conseguir, y para el segundo caso, la lana está tinturada.

Una diferencia muy alta entre el costo neto y el precio dado por la comunidad, se presenta en el Tapete Angoní que puede deberse a que el tiempo en su elaboración no se pudo registrar durante la asesoría y por lo cual el tiempo expuesto se estimó de acuerdo que lo dicho por las artesana.

F. PROVEEDORES

Los proveedores de materia prima se pueden considerar así :

- Proveedores de vellón de lana Que son las mismas artesanas y otras personas de las localidades de Angoní y El Cidral, quienes poseen unas cuantas ovejas y ocasionalmente venden los vellones ó los emplean para su propio uso.

- Proveedores de lana hilada : De la Cooperativa de Marulanda (Caldas).

No existen proveedores de equipo para la labor de tejido, puesto que cada artesana se encarga de realizar el telar y las herramientas que necesita. El metro, las agujas y las tijeras se consiguen en la cabecera del Municipio.

G. CONTROL DE CALIDAD

- Control de calidad para el artesano durante el proceso de tejido

| ASPECTO A EVALUAR | ETAPA DONDE SE EVALÚA |
|---|------------------------------|
| Materia prima limpia | Limpieza de la materia prima |
| Uniformidad en el hilo | limpieza de la materia prima |
| Retorcido de los hilos de urdimbre | limpieza de la materia prima |
| Grosor del hilo adecuado al producto | Limpieza de la materia prima |
| Color homogéneo por producto u por línea | limpieza de la materia prima |
| Excedentes en el algo de la urdimbre Excedentes en el ancho del urdido | Proceso de tejido - urdido |
| Permanencia en el ancho del tejido | Proceso de tejido - urdido |
| Control de bordes rectos | Proceso de tejido - urdido |
| Control de flotes de urdimbre no programados | Proceso de tejido - urdido |
| A asentamiento fuerte y parajo de las pasadas | Proceso de tejido - urdido |
| Entretejido parejo con aguja de mano | Proceso de tejido - urdido |
| Adecuado lavado del tejido | Lavado y ajuste de medidas |
| Disposición de plásticos entre palos del armado | Lavado y ajuste de medidas |
| Toma de medidas entre los palos del armado | lavado y ajuste de medidas |
| Correcto secado del tejido sobre el telar Cerrado a mano en tejidos tubulares | Lavado y ajuste de medidas |
| Paso de tramas con aguja sobre tejidos abiertos | Adecuación de las piezas |
| Decoraciones pegadas fuertemente a mano | Adecuación de las piezas |

- Pautas de aceptación o rechazo sobre el producto final para los artesanos :
 - √ Que las piezas presenten el mínimo de deformación sobre su estructura básica, es decir, que si es un cuadrado ha de aproximarse lo más posible a un cuadrado.
 - √ El tejido no debe presentar flotes de urdimbre sin programar, y en tal caso que se presenten han de ser una mínima cantidad y no exceder de una pasada de largo .
 - √ Los bordes del tejido han de ser muy regulares y si presenta mucha irregularidad, el tejido debe rechazarse.
 - √ Los dibujos con flotes de urdimbre y los efectos de color sobre el urdido han de ser simétricos.
 - √ No se aceptan tejidos con sangrado ó suciedades.

- Control de calidad para el comprador

- √ El ancho del tejido ha de ser regular
- √ Los bordes del tejido han de presentar un mínimo de irregularidad.
- √ El color de los hilos debe ser firme y no presentar aspecto mareado.
- √ No deben existir manchas de color sobre los tejido (sangrado).
- √ La pieza no debe presentar errores en el tejido.
El tejido debe ser compacto y no permitir un fácil arrastre de hilos.
- √ No deben existir flotes de urdimbre donde no hay dibujos.
- √ Las medidas de los productos han de ser muy aproximadas.
- √ No ha de exigirse medidas de máxima exactitud por cuanto la técnica misma no lo permite.
- √ Igualmente, las medidas en el ancho de las líneas, las franjas ó los dibujos son aproximadas.

- FORMACIÓN DE GRUPOS DE CALIDAD :

Los grupos de calidad podrían formarse para las siguientes etapas :

- Preparación de la materia prima : El cual apoyaría las labores de preparación y condición de la materia prima, los proceso de hilado y tinturado, y, la elección del calibre del hilo para las piezas.

Pre - producción En donde se expondrían los productos a ejecutar junto con todas las especificaciones técnicas como medidas, color, diseño y acabados antes de iniciar la labor del tejido.

Post – tejido: Que evaluaría las telas antes de ser sometidas a los acabados estableciendo si pueden, o no, entrar en la etapa de acabados, ó si requieren mejoras.

Acabados: O control de calidad final. Aprueba, desaprueba ó da las pautas necesarias para mejorar el producto.

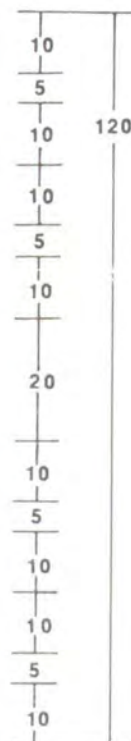

VISTA FRONTAL = VISTA POSTERIOR

| | | |
|----------------------------------|-----------------------------------|----------------------------|
| PIEZA: TAPETE | REFERENCIA: | ESC.(cm): 1:12,5 PL. 1 / 1 |
| NOMBRE: TAPETE ANGONÍ CLÁSICO | LÍNEA: AMBIENTES : COMEDOR - SALA | |
| OFICIO: TEJEDURIA | RECURSO NATURAL: VELLÓN DE OVEJA | |
| TÉCNICA: TELAR VERTICAL "GUANGA" | MATERIA PRIMA: LANA DE OVEJA | |

PROCESO DE PRODUCCIÓN: MONTAR LOS HILOS DE URDIMBRE SOBRE LA GUANGA SEGÚN LA DISPOSICIÓN DEL COLOR INDICADA Y LAS MEDIDAS ESPECIFICADAS. EL LIGAMENTO ES TAFETÁN PARA LO CUAL SE ZINGA EL PRIMER LIZO Y EL SEGUNDO ACTÚA COMO BAJADOR. DISPUESTOS LOS LIZOS, SE COMIENZA EL TEJIDO PLANO CON UNA SOLA TRAMA HASTA CULMINAR. EL TEJIDO SE DESMONTA DEL TELAR, SE HÚMEDO SE TEMPLA SOBRE LA GUANGA CON LA MEDIDA FINAL REQUERIDA. SE DEJA SECAR, SE DESMONTA DEL TELAR Y SE ABRE EL TEJIDO QUE HASTA AHORA PERMANECÍA TUBULAR.

OBSERVACIONES: EL HILADO DE LA LANA EMPLEADA DEBE SER GRUESO PARA QUE LA TELA GOCE DE BUEN PESO.



RESPONSABLE: CLAUDIA HELENA GONZÁLEZ FECHA: NOVIEMBRE 1997

SISTEMA DE REF. 191914 CÓDIGO DE REGIÓN 0319100 REFERENTE(S) PROPUESTA MUESTRA EMPAQUE

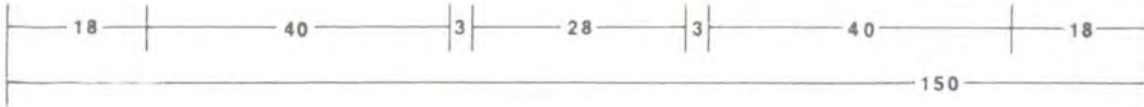
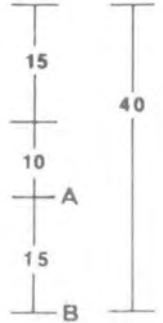
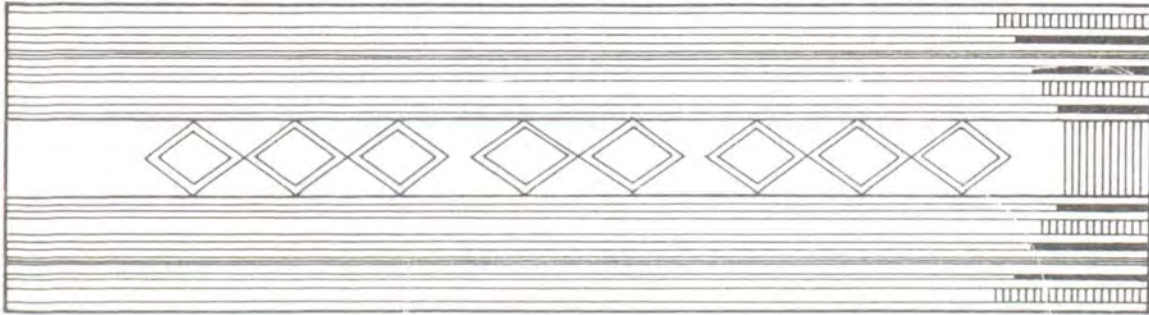

VISTA FRONTAL = VISTA POSTERIOR

| | | |
|---------------------------------------|-----------------------------------|--------------------------|
| PIEZA: CAMINO DE MESA | REFERENCIA: | ESC.(CM): 1:10 PL. 1 / 2 |
| NOMBRE: CAMINO DE MESA ANGONÍ CLÁSICO | LÍNEA: AMBIENTES : COMEDOR - SALA | |
| OFICIO: TEJEDURIA | RECURSO NATURAL: VELLÓN DE OVEJA | |
| TÉCNICA: TELAR VERTICAL "GUANGA" | MATERIA PRIMA: LANA DE OVEJA | |

PROCESO DE PRODUCCIÓN: MONTAR LOS HILOS DE URDIMBRE SOBRE LA GUANGA
SEGÚN LA DISPOSICIÓN DEL COLOR INDICADA Y LAS MEDIDAS ESPECIFICADAS : ESTAS
MEDIDAS SE TOMAN EN PRIMERA INSTANCIA CON METRO, MAS CUANDO SE LLEGA AL
CENTRO DEL URDIDO SE OPTA POR EL CONTEO DE LOS HILOS PARA DUPLICAR CON
MAYOR EXACTITUD. DESPUÉS, SE PROCEDE A ZINGAR EL PRIMER LIZO PARA LUEGO A
TEJER EN TAFETÁN CON UNA SOLA TRAMA EN CRUDO. TERMINADO EL TEJIDO, SE
DESMONTA DEL TELAR, SE LAVA, SE TEMPLA SOBRE LA GUANGA, SE DEJA SECAR Y SE
VUELVE A DESMONTAR. POR ÚLTIMO, SE DESUNE EL TEJIDO QUE HA SALIDO TUBULAR
DEL TELAR.

OBSERVACIONES: EL HILADO DE LA LANA
EMPLEADA DEBE SER MUY DELGADO PARA
QUE LA TELA GOCE DE ALTA CALIDAD Y PESO
PLUMA.

RESPONSABLE: CLAUDIA HELENA GONZÁLEZ FECHA: NOVIEMBRE 1997

SISTEMA DE REF. 191914 CÓDIGO DE REGIÓN 0319100 REFERENTE(S) PROPUESTA MUESTRA EMPAQUE

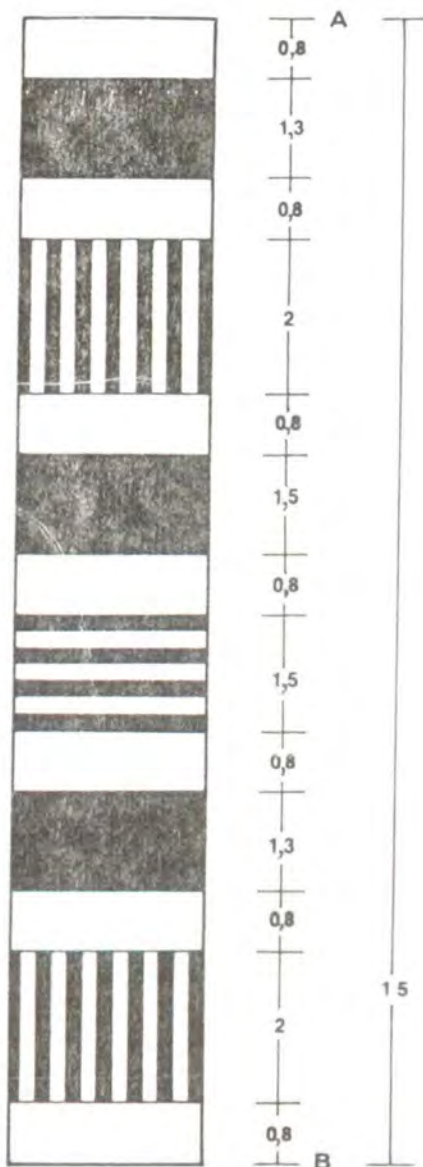

DETALLE SECCION A - B

| | | |
|---------------------------------------|-----------------------------------|--------------------------|
| PIEZA: CAMINO DE MESA | REFERENCIA: | ESC.(CM): 1:10 PL. 2 / 2 |
| NOMBRE: CAMINO DE MESA ANGONÍ CLÁSICO | LÍNEA: AMBIENTES : COMEDOR - SALA | |
| OFICIO: TEJEDURIA | RECURSO NATURAL: VELLÓN DE OVEJA | |
| TÉCNICA: TELAR VERTICAL "GUANGA" | MATERIA PRIMA: LANA DE OVEJA | |

PROCESO DE PRODUCCIÓN: MONTAR LOS HILOS DE URDIMBRE SOBRE LA GUANGA SEGÚN LA DISPOSICIÓN DEL COLOR INDICADA Y LAS MEDIDAS ESPECIFICADAS : ESTAS MEDIDAS SE TOMAN EN PRIMERA INSTANCIA CON METRO, MAS CUANDO SE LLEGA AL CENTRO DEL URDIDO SE OPTA POR EL CONTEO DE LOS HILOS PARA DUPLICAR CON MAYOR EXACTITUD. DESPUÉS, SE PROCEDE A ZINGAR EL PRIMER LIZO PARA LUEGO A TEJER EN TAFETÁN CON UNA SOLA TRAMA EN CRUDO. TERMINADO EL TEJIDO, SE DESMONTA DEL TELAR, SE LAVA, SE TEMPLA SOBRE LA GUANGA, SE DEJA SECAR Y SE VUELVE A DESMONTAR. POR ÚLTIMO, SE DESUNE EL TEJIDO QUE HA SALIDO TUBULAR DEL TELAR.

OBSERVACIONES: EL HILADO DE LA LANA EMPLEADA DEBE SER MUY DELGADO PARA QUE LA TELA GOCE DE ALTA CALIDAD Y PESO PLUMA.

RESPONSABLE: CLAUDIA HELENA GONZÁLEZ FECHA: NOVIEMBRE 1997

SISTEMA DE REF. 1919 14 CÓDIGO DE REGIÓN 0319100 REFERENTE(S) PROPUESTA MUESTRA EMPAQUE

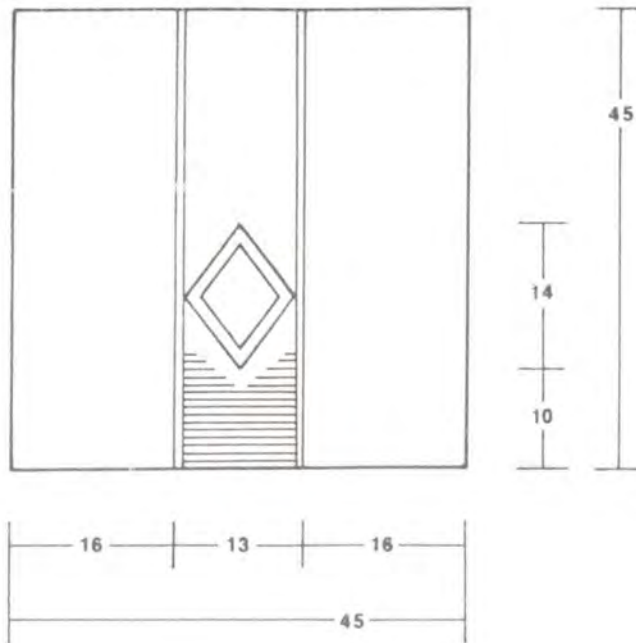

VISTA FRONTAL = VISTA POSTERIOR

| | | |
|-------------------------------------|----------------------------------|----------------------------|
| PIEZA: COJÍN | REFERENCIA: | ESC.(cm): 1: 7,5 PL. 1 / 1 |
| NOMBRE: COJÍN PARRAGÓN CLÁSICO CAFÉ | LÍNEA: AMBIENTES : SALA | |
| OFICIO: TEJEDURIA | RECURSO NATURAL: VELLÓN DE OVEJA | |
| TÉCNICA: TELAR VERTICAL "GUANGA" | MATERIA PRIMA: LANA DE OVEJA | |

PROCESO DE PRODUCCIÓN: MONTAR LOS HILOS DE URDIMBRE SOBRE LA GUANGA SEGÚN LA DISPOSICIÓN DEL COLOR INDICADA Y LAS MEDIDAS ESPECIFICADAS. ZINGAR EL PRIMER LIZO Y PROCEDER A TEJER CON UNA SOLA TRAMA. EFECTUAR LOS DIBUJOS RESPECTIVOS CON FLOTES DE URDIMBRE A LA ALTURA ESTIPULADA . TERMINADO EL TEJIDO, DESMONTARLO DEL TELAR, LAVARLO, TEMPLARLO SOBRE LA GUANGA, DEJARLO SECAR Y DESMONTAR. POR ÚLTIMO, CERRAR A MANO SOBRE UN COSTADO.

OBSERVACIONES: EL TIPO DE HILADO QUE SE REQUIERE ES DE MEDIANO A BAJO GROSOR.



| | |
|--------------------------------------|-----------------------|
| RESPONSABLE: CLAUDIA HELENA GONZÁLEZ | FECHA: NOVIEMBRE 1997 |
|--------------------------------------|-----------------------|

SISTEMA DE REF. 191914 CÓDIGO DE REGIÓN 0319100 REFERENTE(S) PROPUESTA MUESTRA EMPAQUE

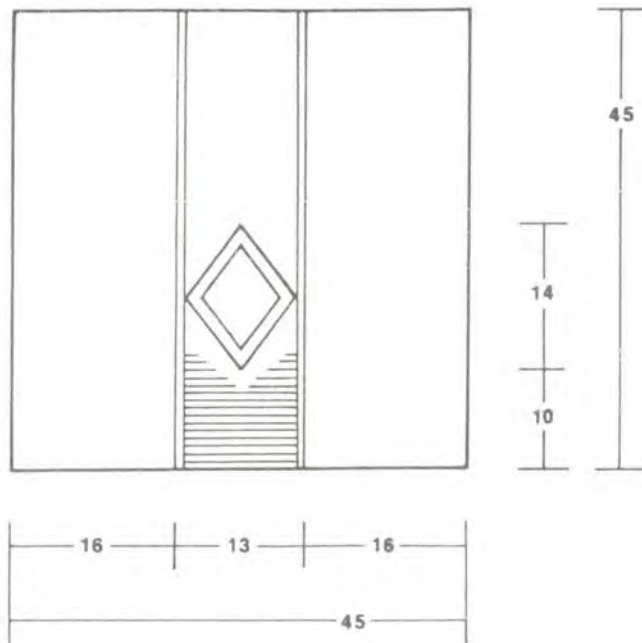

VISTA FRONTAL = VISTA POSTERIOR

| | | |
|---|----------------------------------|-----------------------------|
| PIEZA: COJÍN | REFERENCIA: | ESC.(cm): 1 : 7,5 PL. 1 / 1 |
| NOMBRE: COJÍN PARRAGÓN CLÁSICO EN CRUDO | LÍNEA: AMBIENTES : SALA | |
| OFICIO: TEJEDURIA | RECURSO NATURAL: VELLÓN DE OVEJA | |
| TÉCNICA: TELAR VERTICAL "GUANGA" | MATERIA PRIMA: LANA DE OVEJA | |

PROCESO DE PRODUCCIÓN: MONTAR LOS HILOS DE URDIMBRE SOBRE LA GUANGA
 SEGÚN LA DISPOSICIÓN DEL COLOR INDICADA Y LAS MEDIDAS ESPECIFICADAS. ZINGAR
 EL PRIMER LIZO Y PROCEDER A TEJER CON UNA SOLA TRAMA. EFECTUAR LOS
 DIBUJOS RESPECTIVOS CON FLOTES DE URDIMBRE A LA ALTURA ESTIPULADA .
 TERMINADO EL TEJIDO, DESMONTARLO DEL TELAR, LAVARLO, TEMPLARLO SOBRE LA
 GUANGA, DEJARLO SECAR Y DESMONTAR. POR ÚLTIMO, SE CERRAR A MANO SOBRE
 UN COSTADO.

OBSERVACIONES: EL TIPO DE HILADO QUE
SE REQUIERE ES DE MEDIANO A BAJO
 GROSOR.



RESPONSABLE: CLAUDIA HELENA GONZÁLEZ FECHA: NOVIEMBRE 1997

SISTEMA DE REF. 1919 114 CÓDIGO DE REGIÓN 0319100 REFERENTE(S) PROPUESTA MUESTRA EMPAQUE

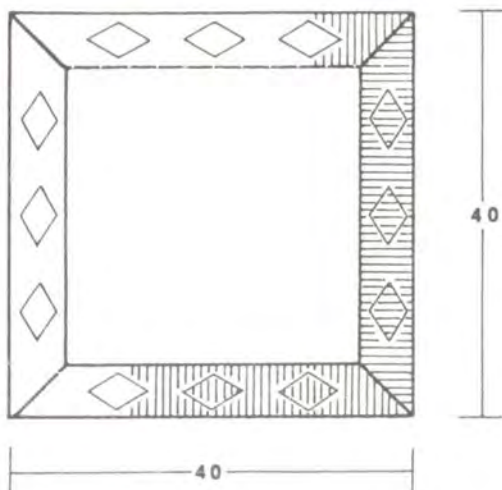

VISTA FRONTAL

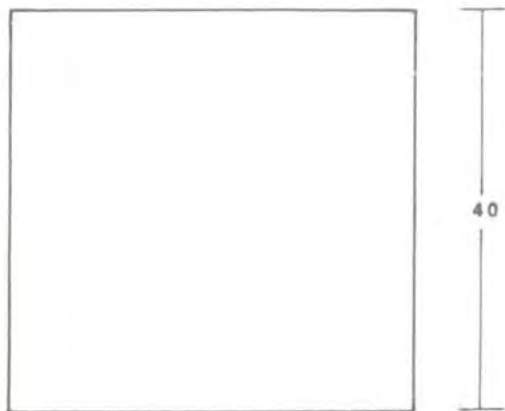

VISTA POSTERIOR

| | | |
|--|----------------------------------|-----------------------------|
| PIEZA: COJÍN | REFERENCIA: | ESC.(cm): 1 : 7,5 PL. 1 / 1 |
| NOMBRE: COJÍN PESTAÑA CLÁSICO BASE TAFETÁN | LÍNEA: AMBIENTES : SALA | |
| OFICIO: TEJEDURIA | RECURSO NATURAL: VELLÓN DE OVEJA | |
| TÉCNICA: TELAR VERTICAL "GUANGA" | MATERIA PRIMA: LANA DE OVEJA | |

PROCESO DE PRODUCCIÓN: MONTAR LOS HILOS DE URDIMBRE SOBRE LA GUANGA SEGÚN LA DISPOSICIÓN DEL COLOR INDICADA Y LAS MEDIDAS ESPECIFICADAS. ZINGAR EL PRIMER LISO Y PROCEDER A TEJER CON UNA SOLA TRAMA. TERMINADO EL TEJIDO, DESMONTARLO DEL TELAR, LAVARLO, TEMPLARLO SOBRE LA GUANGA, DEJARLO SECAR Y DESMONTAR. REALIZAR EL CHUMBE CON DIBUJOS Y MONTARLO CUIDADOSAMENTE SOBRE EL COJÍN PARA LUEGO COSERLO A MANO. POR ÚLTIMO, CERRAR A MANO SOBRE UN COSTADO.

OBSERVACIONES: EL TIPO DE HILADO QUE SE REQUIERE EN LA BASE DEL COJÍN ES DE MEDIANO A BAJO GROSOR. PARA EL CHUMBE SE HACE INDISPENSABLE EMPLEAR UN HILADO MUY DELGADO.

RESPONSABLE: CLAUDIA HELENA GONZÁLEZ FECHA: NOVIEMBRE 1997

SISTEMA DE REF. 191914 CÓDIGO DE REGIÓN 0319100 REFERENTE(S) PROPUESTA MUESTRA EMPAQUE

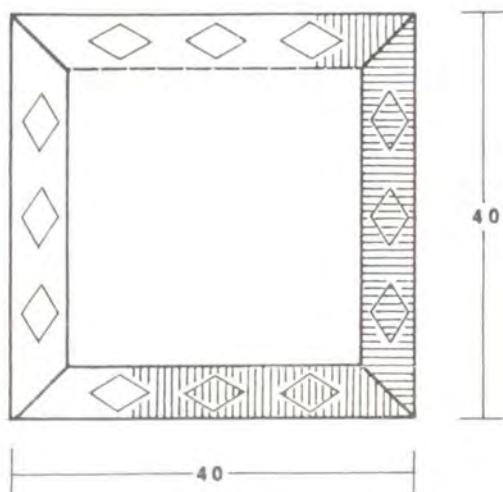

VISTA FRONTAL



VISTA POSTERIOR

| | | |
|--|----------------------------------|-----------------------------|
| PIEZA: COJÍN | REFERENCIA: | ESC.(cm): 1 : 7,5 PL. 1 / 1 |
| NOMBRE: COJÍN PESTAÑA CLÁSICO BASE SARGA | LÍNEA: AMBIENTES - SALA | |
| OFICIO: TEJEDURIA | RECURSO NATURAL: VELLÓN DE OVEJA | |
| TÉCNICA: TELAR VERTICAL "GUANGA" | MATERIA PRIMA: LANA DE OVEJA | |

PROCESO DE PRODUCCIÓN: MONTAR LOS HILOS DE URDIMBRE SOBRE LA GUANGA SEGÚN LA DISPOSICIÓN DEL COLOR INDICADA Y LAS MEDIDAS ESPECIFICADAS. ZINGAR LOS TRES LIZOS Y PROCEDER A TEJER CON UNA SOLA TRAMA. TERMINADO EL TEJIDO, DESMONTARLO DEL TELAR, LAVARLO, TEMPLARLO SOBRE LA GUANGA, DEJARLO SECAR Y DESMONTAR. REALIZAR EL CHUMBE CON DIBUJOS Y MONTARLO CUIDADOSAMENTE SOBRE EL COJÍN PARA LUEGO COSERLO A MANO. POR ÚLTIMO, CERRAR A MANO SOBRE UN COSTADO.

OBSERVACIONES: EL TIPO DE HILADO QUE SE REQUIERE EN LA BASE DEL COJÍN ES DE MEDIANO A BAJO GROSOR. PARA EL CHUMBE SE HACE INDISPENSABLE EMPLEAR UN HILADO MUY DELGADO.

RESPONSABLE: CLAUDIA HELENA GONZÁLEZ FECHA: NOVIEMBRE 1997

SISTEMA DE REF. 191914 CÓDIGO DE REGIÓN 0319100 REFERENTE(S) PROPUESTA MUESTRA EMPAQUE

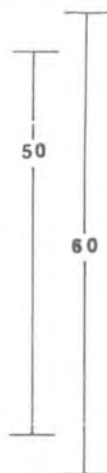
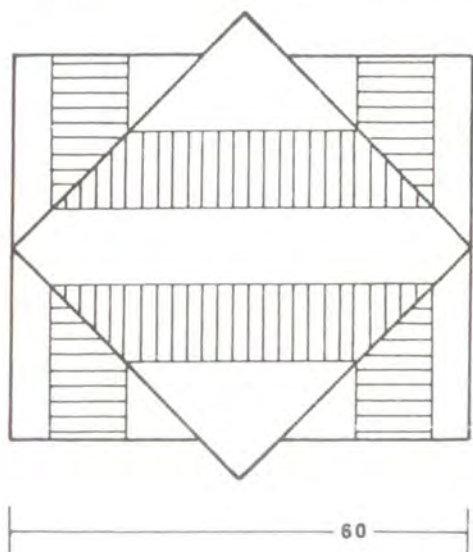

VISTA FRONTAL

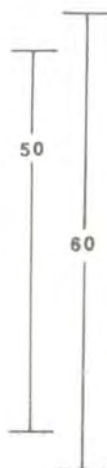
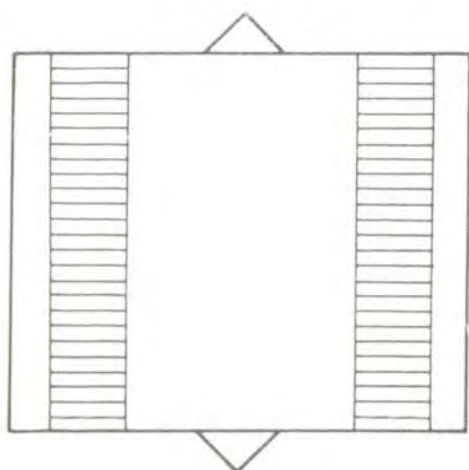

VISTA POSTERIOR

| | | |
|---|----------------------------------|----------------------------|
| PIEZA: COJÍN | REFERENCIA: | ESC.(CM): 1 : 10 PL. 1 / 4 |
| NOMBRE: COJÍN DOBLE YO CON FRANJA EN PARRAGÓN | LÍNEA: AMBIENTES : SALA | |
| OFICIO: TEJEDURIA | RECURSO NATURAL: VELLÓN DE OVEJA | |
| TÉCNICA: TELAR VERTICAL "GUANGA" | MATERIA PRIMA: LANA DE OVEJA | |

PROCESO DE PRODUCCIÓN: MONTAR LOS HILOS DE URDIMBRE SOBRE LA GUANGA SEGÚN LA DISPOSICIÓN DEL COLOR INDICADA Y LAS MEDIDAS ESTABLECIDAS. ZINGAR EL PRIMER LIZO Y PROCEDER A TEJER CON UNA SOLA TRAMA. TERMINADO EL TEJIDO, DESMONTARLO DEL TELAR, LAVARLO, TEMPLARLO SOBRE LA GUANGA, DEJARLO SECAR Y DESMONTAR. DESUNIR EL TEJIDO TUBULAR Y REALIZAR LOS DOBLECES ESPECIFICADOS SOBRE LA TELA. COSER A MANO LAS UNIONES NECESARIAS Y CERRAR UN COSTADO DEL COJÍN. POR ÚLTIMO, ADECUAR LAS BORLAS.

OBSERVACIONES: EL TIPO DE HILADO QUE SE REQUIERE ES DE MEDIANO A BAJO GROSOR.

RESPONSABLE: CLAUDIA HELENA GONZÁLEZ FECHA: NOVIEMBRE 1997

SISTEMA DE REF. 1919 24 CÓDIGO DE REGIÓN 0319100 REFERENTE(S) PROPUESTA MUESTRA EMPAQUE

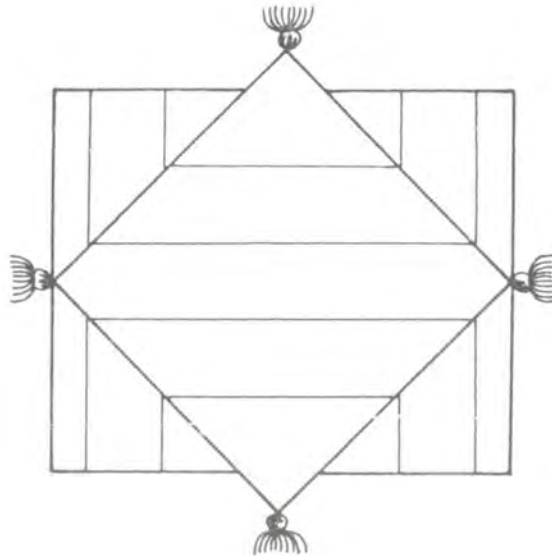

COJIN CON ADECUACIÓN DE BORLAS
VISTA FRONTAL

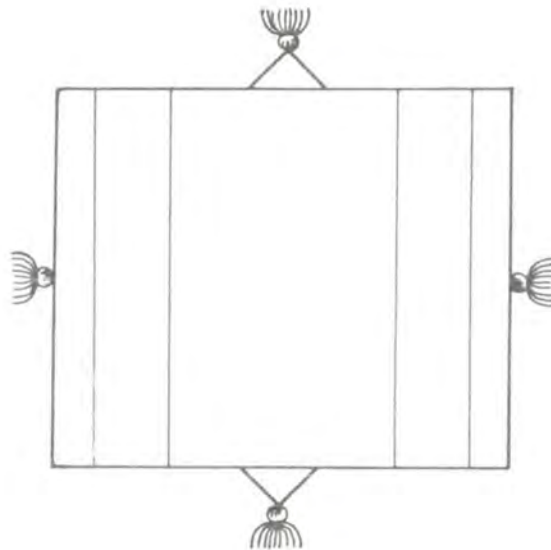

COJIN CON ADECUACIÓN DE BORLAS
VISTA POSTERIOR

| | | |
|---|----------------------------------|-----------------------------|
| PIEZA: COJÍN | REFERENCIA: | ESC. (CM): 1 : 10 PL. 2 / 4 |
| NOMBRE: COJÍN DOBLE YO CON FRANJA EN PARRAGÓN | LÍNEA: AMBIENTES : SALA | |
| OFICIO: TEJEDURIA | RECURSO NATURAL: VELLÓN DE OVEJA | |
| TÉCNICA: TELAR VERTICAL "GUANGA" | MATERIA PRIMA: LANA DE OVEJA | |

PROCESO DE PRODUCCIÓN: MONTAR LOS HILOS DE URDIMBRE SOBRE LA GUANGA SEGÚN LA DISPOSICIÓN DEL COLOR INDICADA Y LAS MEDIDAS ESTABLECIDAS. ZINGAR EL PRIMER LIZO Y PROCEDER A TEJER CON UNA SOLA TRAMA. TERMINADO EL TEJIDO, DESMONTARLO DEL TELAR, LAVARLO, TEMPLARLO SOBRE LA GUANGA, DEJARLO SECAR Y DESMONTAR. DESUNIR EL TEJIDO TUBULAR Y REALIZAR LOS DOBLECES ESPECIFICADOS SOBRE LA TELA. COSER A MANO LAS UNIONES NECESARIAS Y CERRAR UN COSTADO DEL COJÍN. POR ÚLTIMO, ADECUAR LAS BORLAS.

OBSERVACIONES: EL TIPO DE HILADO QUE SE REQUIERE ES DE MEDIANO A BAJO GROSOR.

RESPONSABLE: CLAUDIA HELENA GONZÁLEZ FECHA: NOVIEMBRE 1997

SISTEMA DE REF. 1 9 1 9 2 4 CÓDIGO DE REGIÓN 0 3 1 9 1 0 0 REFERENTE(S) PROPUESTA MUESTRA EMPAQUE

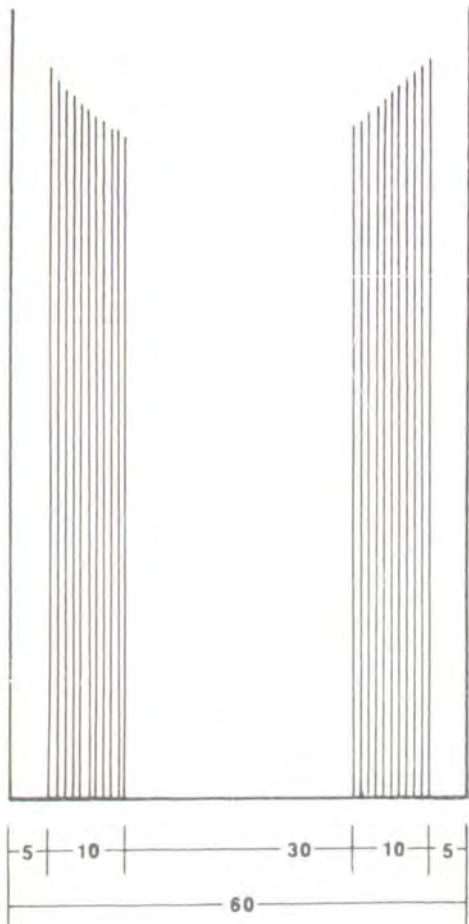

DISPOSICIÓN DE LAS FRANJAS EN EL URDIDO

ESCALA 1 : 10

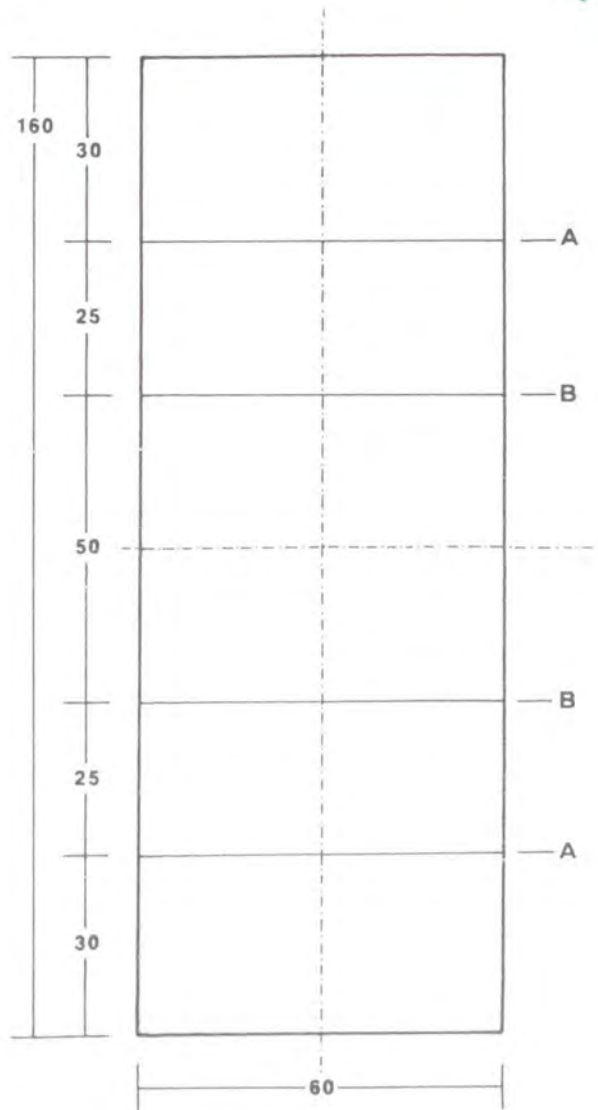

EJES PARA EJECUTAR LOS DOBLECES

ESCALA 1 : 12,5

| | | |
|---|----------------------------------|------------------------------|
| PIEZA: COJÍN | REFERENCIA: | ESC.(CM): 1 : 12,5 PL. 3 / 4 |
| NOMBRE: COJÍN DOBLE YO CON FRANJA EN PARRAGÓN | LÍNEA: AMBIENTES : SALA | |
| OFICIO: TEJEDURIA | RECURSO NATURAL: VELLÓN DE OVEJA | |
| TÉCNICA: TELAR VERTICAL "GUANGA" | MATERIA PRIMA: LANA DE OVEJA | |

PROCESO DE PRODUCCIÓN: MONTAR LOS HILOS DE URDIMBRE SOBRE LA GUANGA SEGÚN LA DISPOSICIÓN DEL COLOR INDICADA Y LAS MEDIDAS ESTABLECIDAS. ZINGAR EL PRIMER LIZO Y PROCEDER A TEJER CON UNA SOLA TRAMA. TERMINADO EL TEJIDO, DESMONTARLO DEL TELAR, LAVARLO, TEMPLARLO SOBRE LA GUANGA, DEJARLO SECAR Y DESMONTAR. DESUNIR EL TEJIDO TUBULAR Y REALIZAR LOS DOBLECES ESPECIFICADOS SOBRE LA TELA. COSER A MANO LAS UNIONES NECESARIAS Y CERRAR UN COSTADO DEL COJÍN. POR ÚLTIMO, ADECUAR LAS BORLAS.

OBSERVACIONES: EL TIPO DE HILADO QUE SE REQUIERE ES DE MEDIANO A BAJO GROSOR.

RESPONSABLE: CLAUDIA HELENA GONZÁLEZ FECHA: NOVIEMBRE 1997

SISTEMA DE REF. 1919 24 CÓDIGO DE REGIÓN 0319100 REFERENTE(S) PROPUESTA MUESTRA EMPAQUE

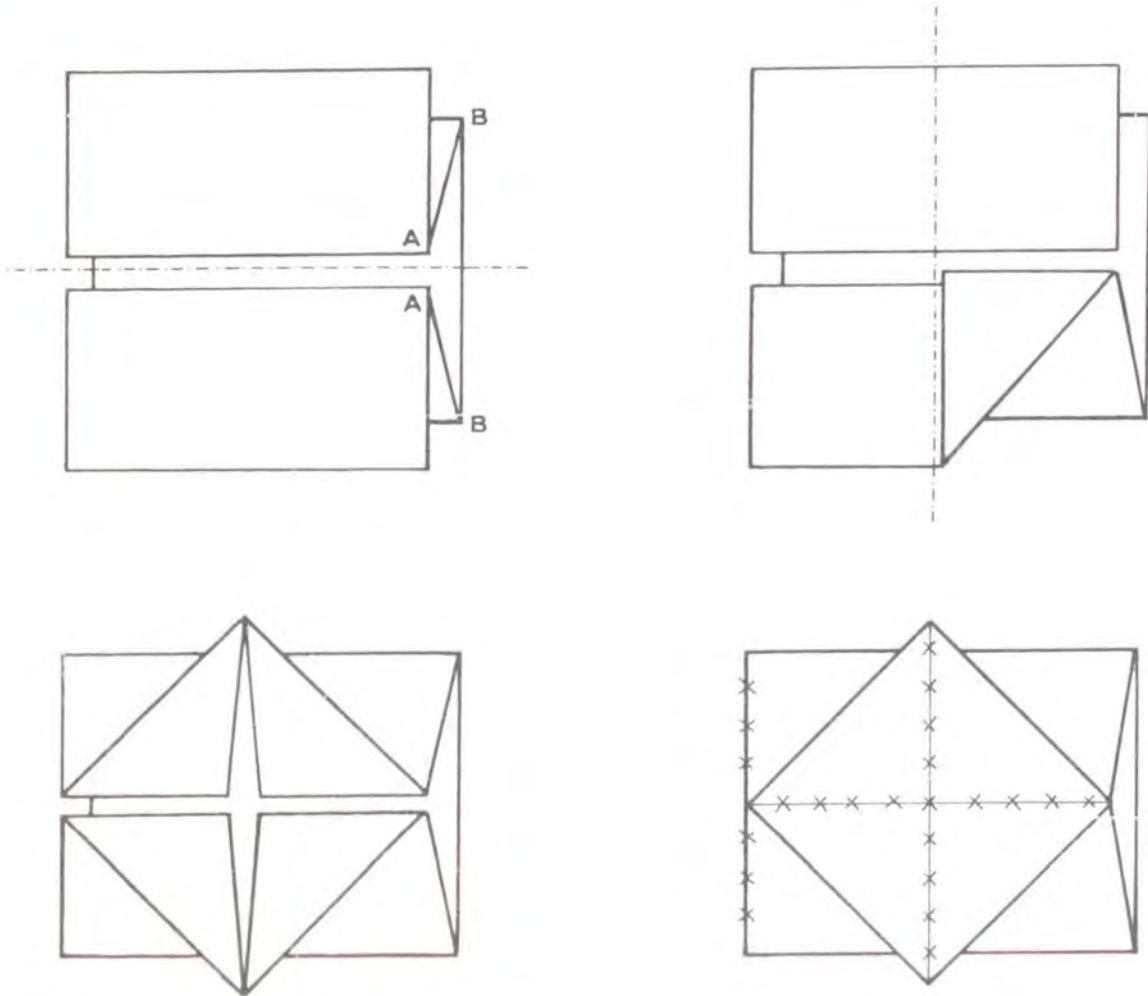

SECUENCIA DE DOBLECES PARA OBTENER EL COJÍN DOBLE YO

| | | |
|---|----------------------------------|------------------------------|
| PIEZA: COJÍN | REFERENCIA: | ESC.(CM): 1 : 12,5 PL. 4 / 4 |
| NOMBRE: COJÍN DOBLE YO CON FRANJA EN PARRAGÓN | LÍNEA: AMBIENTES - SALA | |
| OFICIO: TEJEDURIA | RECURSO NATURAL: VELLÓN DE OVEJA | |
| TÉCNICA: TELAR VERTICAL "GUANGA" | MATERIA PRIMA: LANA DE OVEJA | |

PROCESO DE PRODUCCIÓN: MONTAR LOS HILOS DE URDIMBRE SOBRE LA GUANGA SEGÚN LA DISPOSICIÓN DEL COLOR INDICADA Y LAS MEDIDAS ESTABLECIDAS. ZINGAR EL PRIMER LIZO Y PROCEDER A TEJER CON UNA SOLA TRAMA. TERMINADO EL TEJIDO, DESMONTARLO DEL TELAR, LAVARLO, TEMPLARLO SOBRE LA GUANGA, DEJARLO SECAR Y DESMONTAR. DESUNIR EL TEJIDO TUBULAR Y REALIZAR LOS DOBLECES ESPECIFICADOS SOBRE LA TELA. COSER A MANO LAS UNIONES NECESARIAS Y CERRAR UN COSTADO DEL COJÍN. POR ÚLTIMO, ADECUAR LAS BORLAS.

OBSERVACIONES: EL TIPO DE HILADO QUE SE REQUIERE ES DE MEDIANO A BAJO GROSOR.



RESPONSABLE: CLAUDIA HELENA GONZÁLEZ FECHA: NOVIEMBRE 1997

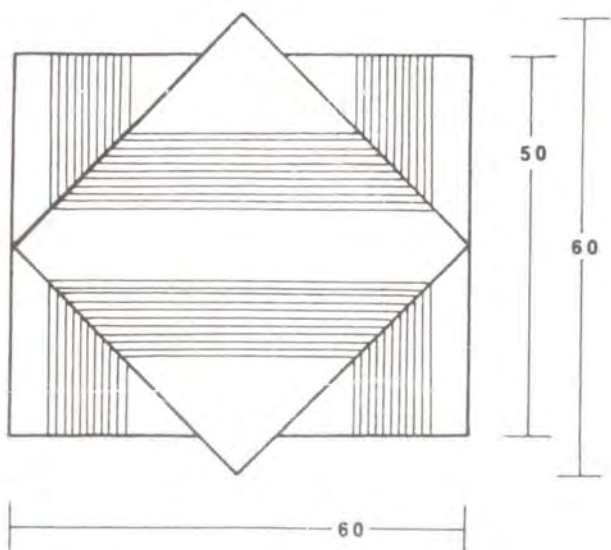

VISTA FRONTAL

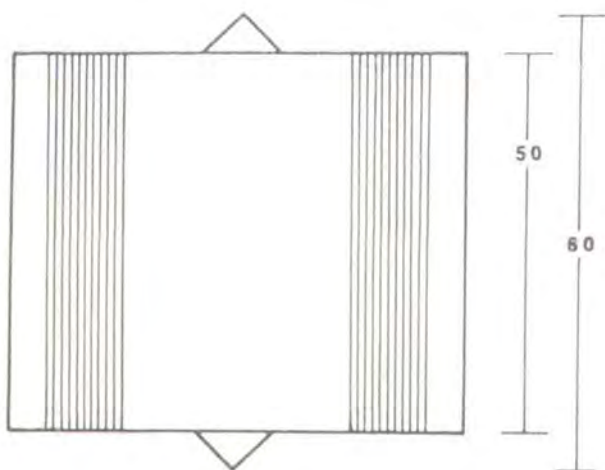

VISTA POSTERIOR

| | | |
|---|----------------------------------|----------------------------|
| PIEZA: Cojín | REFERENCIA: | ESC.(CM): 1 : 10 PL. 1 / 4 |
| NOMBRE: Cojín DOBLE YO CON FRANJA EN LINEAS 2'2 | LÍNEA: AMBIENTES ; SALA | |
| OFICIO: TEJEDURIA | RECURSO NATURAL: VELLÓN DE OVEJA | |
| TÉCNICA: TELAR VERTICAL "GUANGA" | MATERIA PRIMA: LANA DE OVEJA | |

PROCESO DE PRODUCCIÓN: MONTAR LOS HILOS DE URDIMBRE SOBRE LA GUANGA SEGÚN LA DISPOSICIÓN DEL COLOR INDICADA Y LAS MEDIDAS ESTABLECIDAS. ZINGAR EL PRIMER LIZO Y PROCEDER A TEJER CON UNA SOLA TRAMA. TERMINADO EL TEJIDO, DESMONTARLO DEL TELAR, LAVARLO, TEMPLARLO SOBRE LA GUANGA, DEJARLO SECAR Y DESMONTAR. DESUNIR EL TEJIDO TUBULAR Y REALIZAR LOS DOBLECES ESPECIFICADOS SOBRE LA TELA. COSER A MANO LAS UNIONES NECESARIAS Y CERRAR UN COSTADO DEL COJÍN. POR ÚLTIMO, ADECUAR LAS BORLAS.

OBSERVACIONES: EL TIPO DE HILADO QUE SE REQUIERE ES DE MEDIANO A BAJO GROSOR.

RESPONSABLE: CLAUDIA HELENA GONZÁLEZ FECHA: NOVIEMBRE 1997

SISTEMA DE REF. 1919 24 CÓDIGO DE REGIÓN 0319100 REFERENTE(S) PROPUESTA MUESTRA EMPAQUE

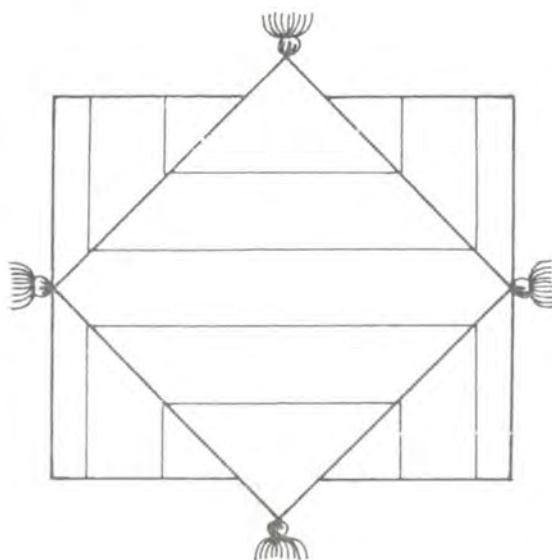

COJIN CON ADECUACIÓN DE BORLAS
VISTA FRONTAL

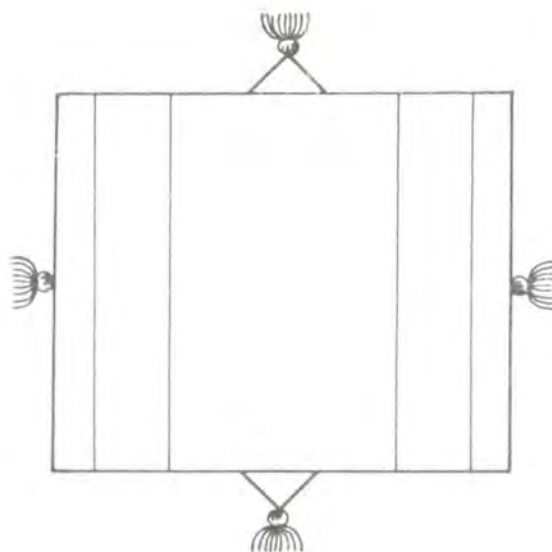

COJIN CON ADECUACIÓN DE BORLAS
VISTA POSTERIOR

| | | |
|---|----------------------------------|---------------------------|
| PIEZA: COJÍN | REFERENCIA: | ESC.(cm): 1: 10 PL. 2 / 4 |
| NOMBRE: COJÍN DOBLE YO CON FRANJA EN LÍNEAS 2'2 | LÍNEA: AMBIENTES : SALA | |
| OFICIO: TEJEDURIA | RECURSO NATURAL: VELLÓN DE OVEJA | |
| TÉCNICA: TELAR VERTICAL "GUANGA" | MATERIA PRIMA: LANA DE OVEJA | |

PROCESO DE PRODUCCIÓN: MONTAR LOS HILOS DE URDIMBRE SOBRE LA GUANGA SEGÚN LA DISPOSICIÓN DEL COLOR INDICADA Y LAS MEDIDAS ESTABLECIDAS. ZINGAR EL PRIMER LIZO Y PROCEDER A TEJER CON UNA SOLA TRAMA. TERMINADO EL TEJIDO, DESMONTARLO DEL TELAR, LAVARLO, TEMPLARLO SOBRE LA GUANGA, DEJARLO SECAR Y DESMONTAR. DESUNIR EL TEJIDO TUBULAR Y REALIZAR LOS DOBLECES ESPECIFICADOS SOBRE LA TELA. COSER A MANO LAS UNIONES NECESARIAS Y CERRAR UN COSTADO DEL COJÍN. POR ÚLTIMO, ADECUAR LAS BORLAS.

OBSERVACIONES: EL TIPO DE HILADO QUE SE REQUIERE ES DE MEDIANO A BAJO GROSOR.

RESPONSABLE: CLAUDIA HELENA GONZÁLEZ FECHA: NOVIEMBRE 1997

SISTEMA DE REF. 1919 24 CÓDIGO DE REGIÓN 0319100 REFERENTE(S) PROPUESTA MUESTRA EMPAQUE

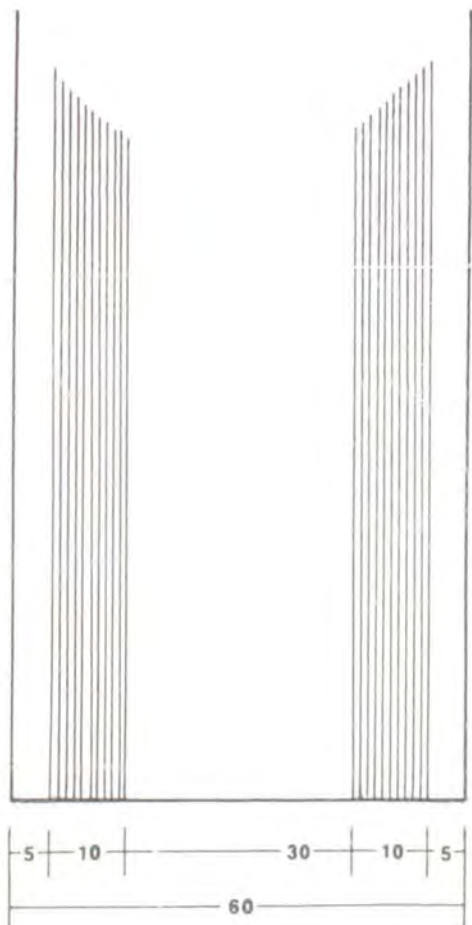

DISPOSICIÓN DE LAS FRANJAS EN EL URDIDO

ESCALA 1 : 10

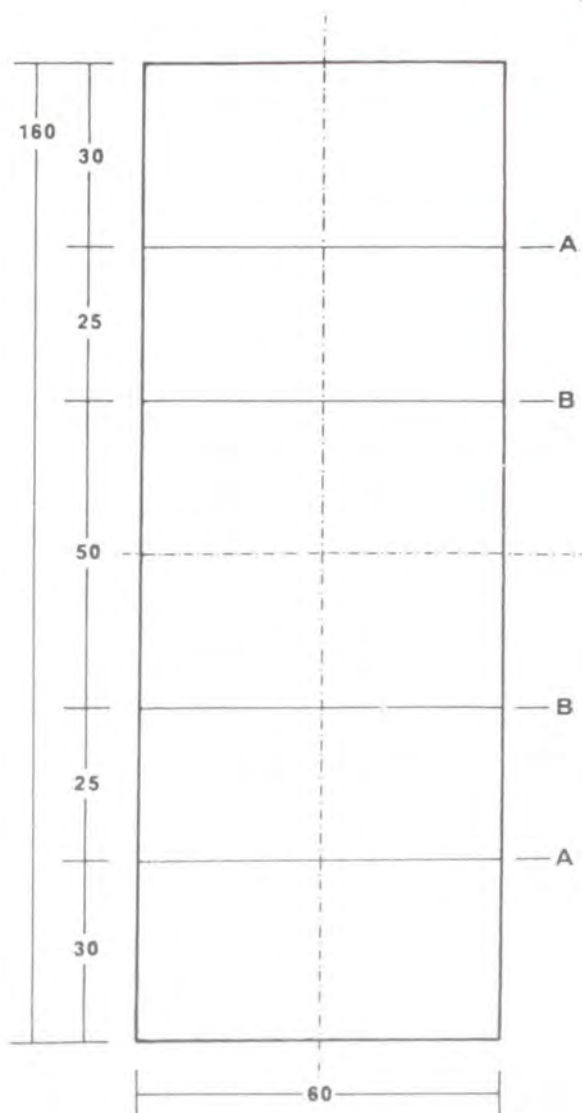

EJES PARA EJECUTAR LOS DOBLECES

ESCALA 1 : 12,5

| | | |
|---|----------------------------------|------------------------------|
| PIEZA: Cojín | REFERENCIA: | ESC.(CM): 1 : 12,5 PL. 3 / 4 |
| NOMBRE: Cojín DOBLE YO CON FRANJA EN LÍNEAS 2'2 | LÍNEA: AMBIENTES : SALA | |
| OFICIO: TEJEDURIA | RECURSO NATURAL: VELLÓN DE OVEJA | |
| TÉCNICA: TELAR VERTICAL "GUANGA" | MATERIA PRIMA: LANA DE OVEJA | |

PROCESO DE PRODUCCIÓN: MONTAR LOS HILOS DE URDIMBRE SOBRE LA GUANGA SEGÚN LA DISPOSICIÓN DEL COLOR INDICADA Y LAS MEDIDAS ESTABLECIDAS. ZINGAR EL PRIMER LIZO Y PROCEDER A TEJER CON UNA SOLA TRAMA. TERMINADO EL TEJIDO, DESMONTARLO DEL TELAR, LAVARLO, TEMPLARLO SOBRE LA GUANGA, DEJARLO SECAR Y DESMONTAR. DESUNIR EL TEJIDO TUBULAR Y REALIZAR LOS DOBLECES ESPECIFICADOS SOBRE LA TELA. COSER A MANO LAS UNIONES NECESARIAS Y CERRAR UN COSTADO DEL COJÍN. POR ÚLTIMO, ADECUAR LAS BORLAS.

OBSERVACIONES: EL TIPO DE HILADO QUE SE REQUIERE ES DE MEDIANO A BAJO GROSOR.

RESPONSABLE: CLAUDIA HELENA GONZÁLEZ FECHA: NOVIEMBRE 1997

Artesanías de Colombia
 Centro de Documentación CENDAB

SISTEMA DE REF. 1919 24 CÓDIGO DE REGIÓN 0319100 REFERENTE(S) PROPUESTA MUESTRA EMPAQUE

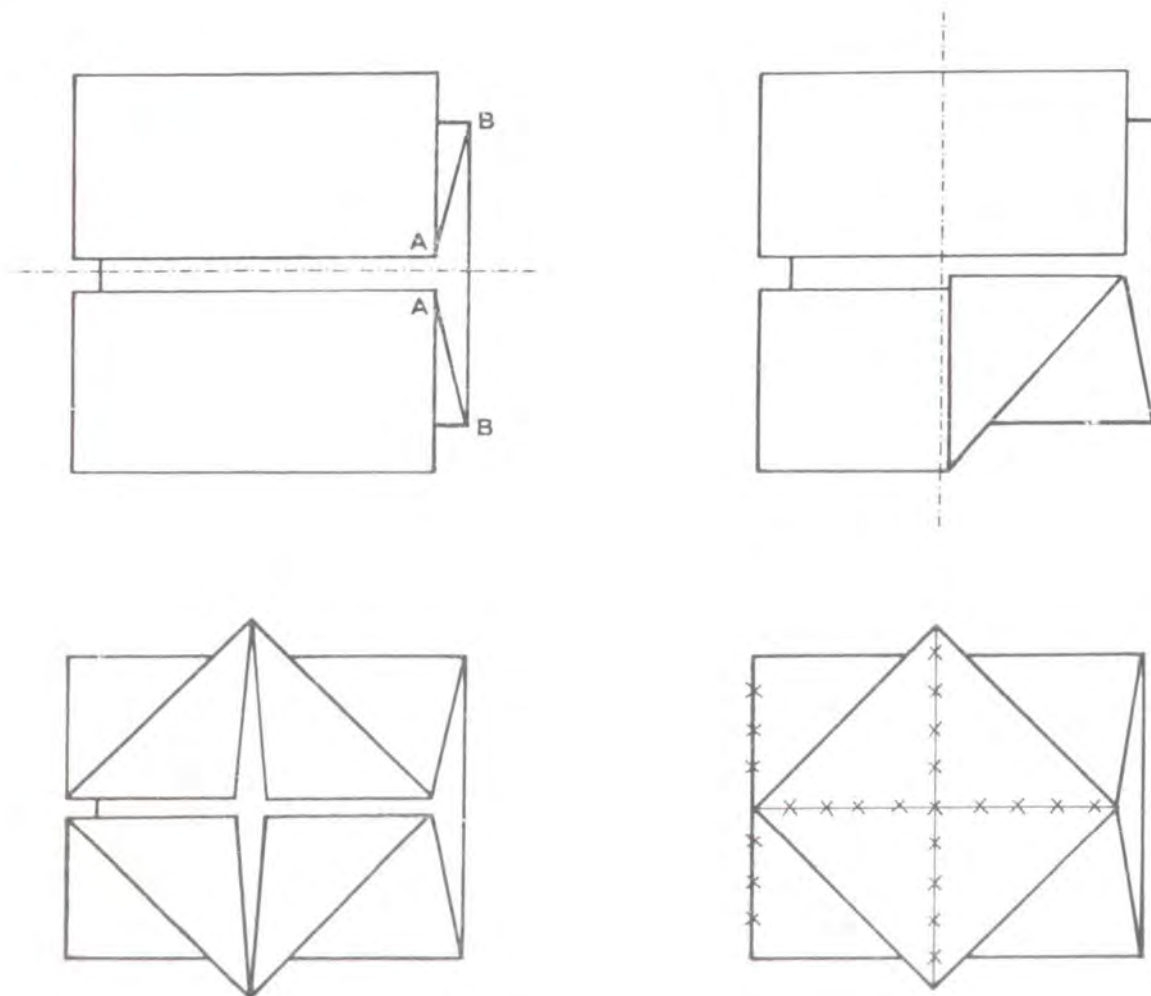

SECUENCIA DE DOBLECES PARA OBTENER EL COJÍN DOBLE YO

| | | |
|---|----------------------------------|-------------------------------|
| PIEZA: Cojín | REFERENCIA: | Esc. (cm): 1 : 12,5 PL. 4 / 4 |
| NOMBRE: Cojín DOBLE YO CON FRANJA EN LÍNEAS 2"2 | LÍNEA: AMBIENTES : SALA | |
| OFICIO: TEJEDURIA | RECURSO NATURAL: VELLÓN DE OVEJA | |
| TÉCNICA: TELAR VERTICAL "GUANGA" | MATERIA PRIMA: LANA DE OVEJA | |

PROCESO DE PRODUCCIÓN: MONTAR LOS HILOS DE URDIMBRE SOBRE LA GUANGA SEGÚN LA DISPOSICIÓN DEL COLOR INDICADA Y LAS MEDIDAS ESTABLECIDAS. ZINGAR EL PRIMER LIZO Y PROCEDER A TEJER CON UNA SOLA TRAMA. TERMINADO EL TEJIDO, DESMONTARLO DEL TELAR, LAVARLO, TEMPLARLO SOBRE LA GUANGA, DEJARLO SECAR Y DESMONTAR. DESUNIR EL TEJIDO TUBULAR Y REALIZAR LOS DOBLECES ESPECIFICADOS SOBRE LA TELA. COSER A MANO LAS UNIONES NECESARIAS Y CERRAR UN COSTADO DEL COJÍN. POR ÚLTIMO, ADECUAR LAS BORLAS.

OBSERVACIONES: EL TIPO DE HILADO QUE SE REQUIERE ES DE MEDIANO A BAJO GROSOR.

RESPONSABLE: CLAUDIA HELENA GONZÁLEZ FECHA: NOVIEMBRE 1997

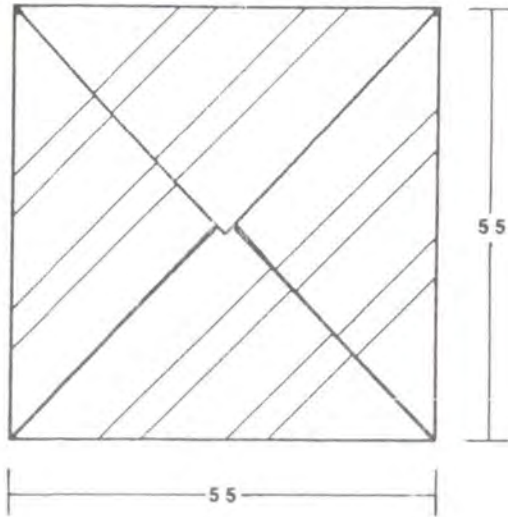

VISTA FRONTAL

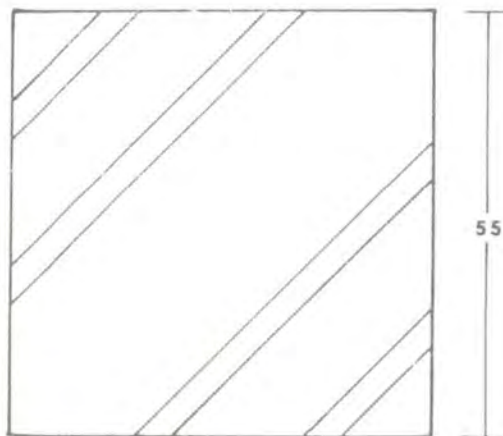

VISTA POSTERIOR

| | | |
|----------------------------------|----------------------------------|--------------------------|
| PIEZA: SOBRE DE PARED | REFERENCIA: | ESC.(CM): 1:10 PL. 1 / 3 |
| NOMBRE: SOBRE DE PARED SENCILLO | LÍNEA: AMBIENTES : SALA | |
| OFICIO: TEJEDURIA | RECURSO NATURAL: VELLÓN DE OVEJA | |
| TÉCNICA: TELAR VERTICAL "GUANGA" | MATERIA PRIMA: LANA DE OVEJA | |

PROCESO DE PRODUCCIÓN: MONTAR LOS HILOS DE URDIMBRE SOBRE LA GUANGA SEGÚN LA DISPOSICIÓN DEL COLOR INDICADA Y LAS MEDIDAS ESTABLECIDAS. ZINGAR EL PRIMER LIZO Y PROCEDER A TEJER CON UNA SOLA TRAMA. TERMINADO EL TEJIDO, DESMONTARLO DEL TELAR, LAVARLO, TEMPLARLO SOBRE LA GUANGA, DEJARLO SECAR Y DESMONTAR. DESUNIR EL TEJIDO TUBULAR Y REALIZAR LOS DOBLECES ESPECIFICADOS SOBRE LA TELA. COSER A MANO LAS UNIONES NECESARIAS LA TAPA REALIZAR UNA CADENETA A MANO QUE UNA LAS DOS TELAS. POR ÚLTIMO ADECUAR LAS BORLAS.

OBSERVACIONES: EL TIPO DE HILADO QUE SE REQUIERE ES DE MEDIANO A BAJO GROSOR.



RESPONSABLE: CLAUDIA HELENA GONZÁLEZ FECHA: NOVIEMBRE 1997

SISTEMA DE REF. 191914 CÓDIGO DE REGIÓN 0319100 REFERENTE(S) PROPUESTA MUESTRA EMPAQUE

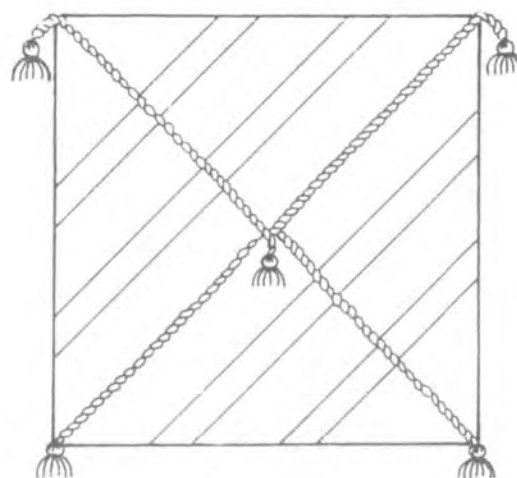
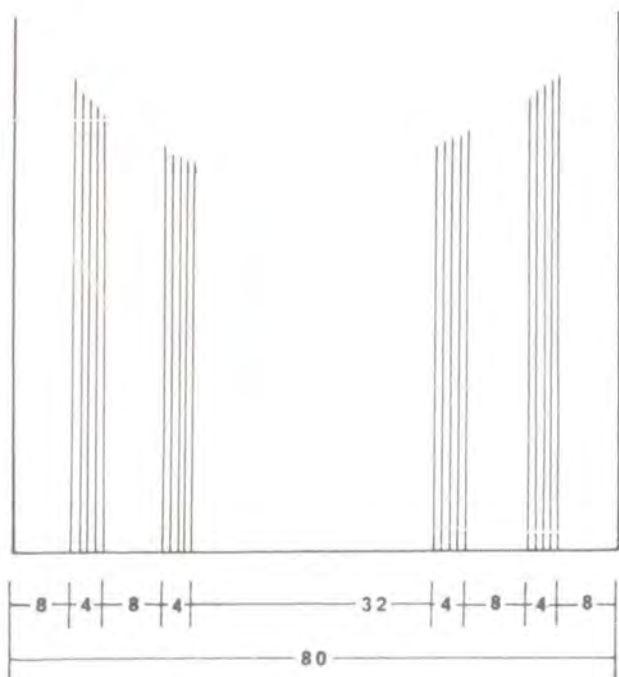

DISPOSICIÓN DE LAS LÍNEAS EN EL URDIDO

SOBRE CON CORDONES Y BORLAS YA DISPUESTOS

| | | |
|----------------------------------|----------------------------------|---------------------------|
| PIEZA: SOBRE DE PARED | REFERENCIA: | ESC.(cm): 1: 10 PL. 2 / 3 |
| NOMBRE: SOBRE DE PARED SENCILLO | LÍNEA: AMBIENTES : SALA | |
| OFICIO: TEJEDURIA | RECURSO NATURAL: VELLÓN DE OVEJA | |
| TÉCNICA: TELAR VERTICAL "GUANGA" | MATERIA PRIMA: LANA DE OVEJA | |

PROCESO DE PRODUCCIÓN: MONTAR LOS HILOS DE URDIMBRE SOBRE LA GUANGA SEGÚN LA DISPOSICIÓN DEL COLOR INDICADA Y LAS MEDIDAS ESTABLECIDAS. ZINGAR EL PRIMER LIZO Y PROCEDER A TEJER CON UNA SOLA TRAMA. TERMINADO EL TEJIDO, DESMONTARLO DEL TELAR, LAVARLO, TEMPLARLO SOBRE LA GUANGA, DEJARLO SECAR Y DESMONTAR. DESUNIR EL TEJIDO TUBULAR Y REALIZAR LOS DOBLECES ESPECIFICADOS SOBRE LA TELA. COSER A MANO LAS UNIONES NECESARIAS Y SOBRE LA TAPA REALIZAR UNA CADENETA A MANO QUE UNA LAS DOS TELAS. POR ÚLTIMO ADECUAR LAS BORLAS.

OBSERVACIONES: EL TIPO DE HILADO QUE SE REQUIERE ES DE MEDIANO A BAJO GROSOR.

RESPONSABLE: CLAUDIA HELENA GONZÁLEZ FECHA: NOVIEMBRE 1997

SISTEMA DE REF. 1919 24 CÓDIGO DE REGIÓN 0319100 REFERENTE(S) PROPUESTA MUESTRA EMPAQUE

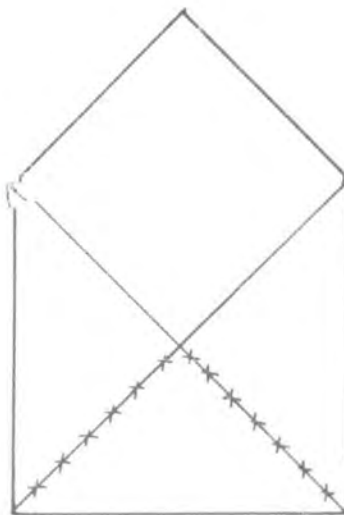
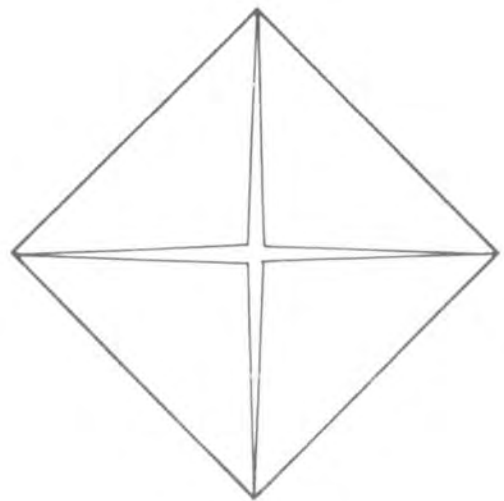
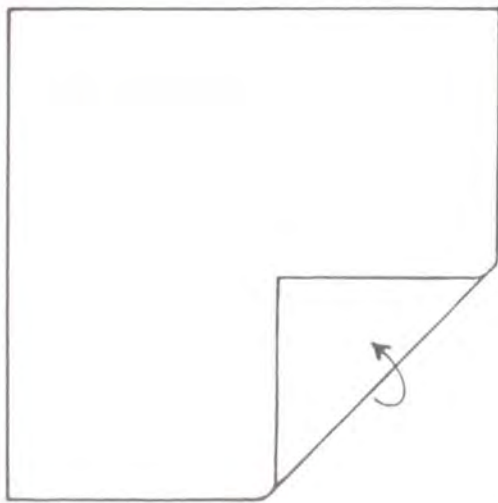

SECUENCIA DE DOBLECES PARA ARMAR EL SOBRE

| | | |
|----------------------------------|----------------------------------|------------------------|
| PIEZA: SOBRE DE PARED | REFERENCIA: | ESCALA: 1:10 PL. 3 / 3 |
| NOMBRE: SOBRE DE PARED SENCILLO | LÍNEA: AMBIENTES : SALA | |
| OFICIO: TEJEDURIA | RECURSO NATURAL: VELLÓN DE OVEJA | |
| TÉCNICA: TELAR VERTICAL "GUANGA" | MATERIA PRIMA: LANA DE OVEJA | |

PROCESO DE PRODUCCIÓN: MONTAR LOS HILOS DE URDIMBRE SOBRE LA GUANGA SEGÚN LA DISPOSICIÓN DEL COLOR INDICADA Y LAS MEDIDAS ESTABLECIDAS. ZINGAR EL PRIMER LIZO Y PROCEDER A TEJER CON UNA SOLA TRAMA. TERMINADO EL TEJIDO, DESMONTARLO DEL TELAR, LAVARLO, TEMPLARLO SOBRE LA GUANGA, DEJARLO SECAR Y DESMONTAR. DESUNIR EL TEJIDO TUBULAR Y REALIZAR LOS DOBLECES ESPECIFICADOS SOBRE LA TELA. COSER A MANO LAS UNIONES NECESARIAS Y SOBRE LA TAPA REALIZAR UNA CADENETA A MANO QUE UNA LAS DOS TELAS. POR ÚLTIMO ADECUAR LAS BORLAS.

OBSERVACIONES: EL TIPO DE HILADO QUE SE REQUIERE ES DE MEDIANO A BAJO GROSOR.



RESPONSABLE: CLAUDIA HELENA GONZÁLEZ FECHA: NOVIEMBRE 1997

SISTEMA DE REF. 1919 24 CÓDIGO DE REGIÓN 0319100 REFERENTE(S) PROPUESTA MUESTRA EMPAQUE

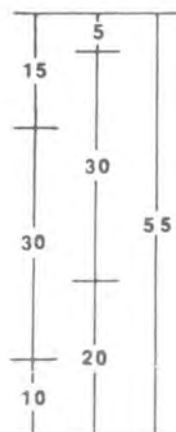
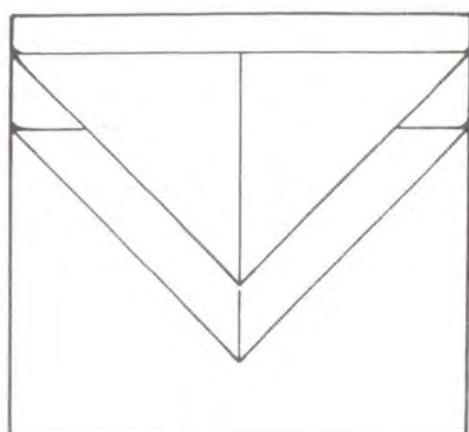

VISTA FRONTAL



VISTA POSTERIOR

| | | |
|----------------------------------|----------------------------------|---------------------------|
| PIEZA: SOBRE DE PARED | REFERENCIA: | ESC.(CM): 1: 10 PL. 1 / 4 |
| NOMBRE: SOBRE DE PARED DOBLE | LÍNEA: AMBIENTES : SALA | |
| OFICIO: TEJEDURIA | RECURSO NATURAL: VELLÓN DE OVEJA | |
| TÉCNICA: TELAR VERTICAL "GUANGA" | MATERIA PRIMA: LANA DE OVEJA | |

PROCESO DE PRODUCCIÓN: MONTAR LOS HILOS DE URDIMBRE SOBRE LA GUANGA SEGÚN LA DISPOSICIÓN DEL COLOR INDICADA Y LAS MEDIDAS ESTABLECIDAS. ZINGAR EL PRIMER LIZO Y PROCEDER A TEJER CON UNA SOLA TRAMA. TERMINADO EL TEJIDO, DESMONTARLO DEL TELAR, LAVARLO, TEMPLARLO SOBRE LA GUANGA, DEJARLO SECAR Y DESMONTAR. DESUNIR EL TEJIDO TUBULAR Y REALIZAR LOS DOBLECES ESPECIFICADOS SOBRE LA TELA. COSER A MANO LAS UNIONES NECESARIAS Y POR ÚLTIMO ADECUAR LAS BORLAS.

OBSERVACIONES: EL TIPO DE HILADO QUE SE REQUIERE ES DE MEDIANO A BAJO GROSOR.

RESPONSABLE: CLAUDIA HELENA GONZÁLEZ FECHA: NOVIEMBRE 1997

SISTEMA DE REF. 191914 CÓDIGO DE REGIÓN 0319100 REFERENTE(S) PROPUESTA MUESTRA EMPAQUE

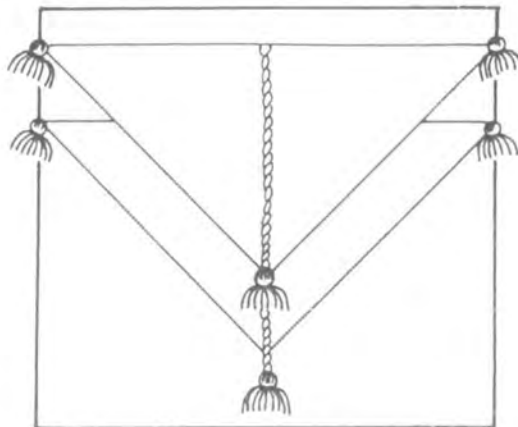

SOBRE CON ADECUACIÓN
 DE CORDONES Y BORLAS

VISTA FRONTAL



SOBRE CON ADECUACIÓN
 DE CORDONES Y BORLAS

VISTA POSTERIOR

| | | |
|----------------------------------|----------------------------------|---------------------------|
| PIEZA: SOBRE DE PARED | REFERENCIA: | ESC.(CM): 1: 10 PL. 2 / 4 |
| NOMBRE: SOBRE DE PARED DOBLE | LÍNEA: AMBIENTES : SALA | |
| OFICIO: TEJEDURIA | RECURSO NATURAL: VELLÓN DE OVEJA | |
| TÉCNICA: TELAR VERTICAL "GUANGA" | MATERIA PRIMA: LANA DE OVEJA | |

PROCESO DE PRODUCCIÓN: MONTAR LOS HILOS DE URDIMBRE SOBRE LA GUANGA SEGÚN LA DISPOSICIÓN DEL COLOR INDICADA Y LAS MEDIDAS ESTABLECIDAS. ZINGAR EL PRIMER LIZO Y PROCEDER A TEJER CON UNA SOLA TRAMA. TERMINADO EL TEJIDO, DESMONTARLO DEL TELAR, LAVARLO, TEMPLARLO SOBRE LA GUANGA, DEJARLO SECAR Y DESMONTAR. DESUNIR EL TEJIDO TUBULAR Y REALIZAR LOS DOBLECES ESPECIFICADOS SOBRE LA TELA. COSER A MANO LAS UNIONES NECESARIAS Y POR ÚLTIMO ADECUAR LOS CORDONES Y LAS BORLAS.

OBSERVACIONES: EL TIPO DE HILADO QUE SE REQUIERE ES DE MEDIANO A BAJO GROSOR.



RESPONSABLE: CLAUDIA HELENA GONZÁLEZ FECHA: NOVIEMBRE 1997

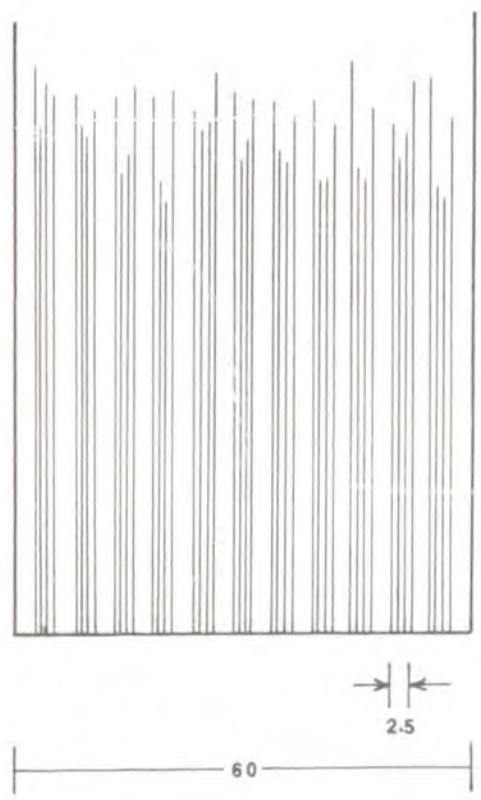

DISPOSICIÓN DE LAS FRANJAS EN EL URDIDO
 ESCALA 1 : 10

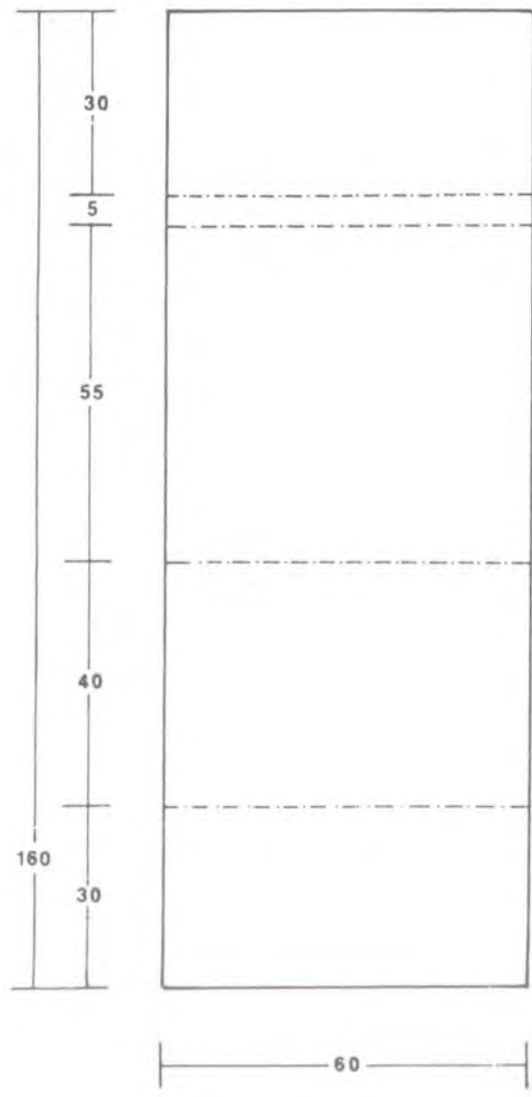

EJES PARA EJECUTAR LOS DOBLECES
 ESCALA 1 : 12,5

| | | |
|----------------------------------|----------------------------------|------------------------------|
| PIEZA: SOBRE DE PARED | REFERENCIA: | ESC.(CM): 1 : 12,5 PL. 3 / 4 |
| NOMBRE: SOBRE DE PARED DOBLE | LÍNEA: AMBIENTES : SALA | |
| OFICIO: TEJEDURIA | RECURSO NATURAL: VELLÓN DE OVEJA | |
| TÉCNICA: TELAR VERTICAL "GUANGA" | MATERIA PRIMA: LANA DE OVEJA | |

PROCESO DE PRODUCCIÓN: MONTAR LOS HILOS DE URDIMBRE SOBRE LA GUANGA SEGÚN LA DISPOSICIÓN DEL COLOR INDICADA Y LAS MEDIDAS ESTABLECIDAS. ZINGAR EL PRIMER LIZO Y PROCEDER A TEJER CON UNA SOLA TRAMA. TERMINADO EL TEJIDO, DESMONTARLO DEL TELAR, LAVARLO, TEMPLARLO SOBRE LA GUANGA, DEJARLO SECAR Y DESMONTAR. DESUNIR EL TEJIDO TUBULAR Y REALIZAR LOS DOBLECES ESPECIFICADOS SOBRE LA TELA. COSER A MANO LAS UNIONES NECESARIAS Y POR ÚLTIMO ADECUAR LOS CORDONES Y LAS BORLAS.

OBSERVACIONES: EL TIPO DE HILADO QUE SE REQUIERE ES DE MEDIANO A BAJO GROSOR.



RESPONSABLE: CLAUDIA HELENA GONZÁLEZ FECHA: NOVIEMBRE 1997

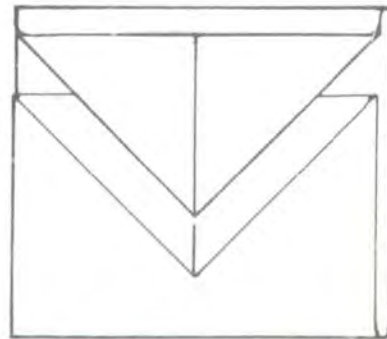
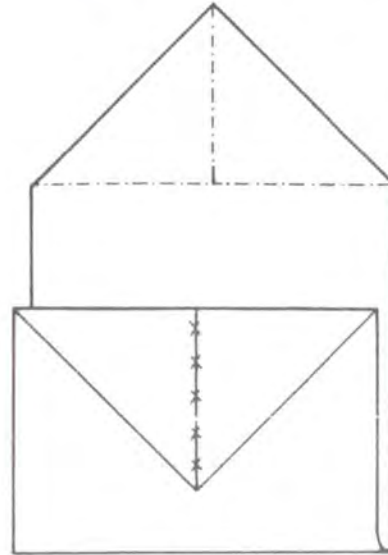
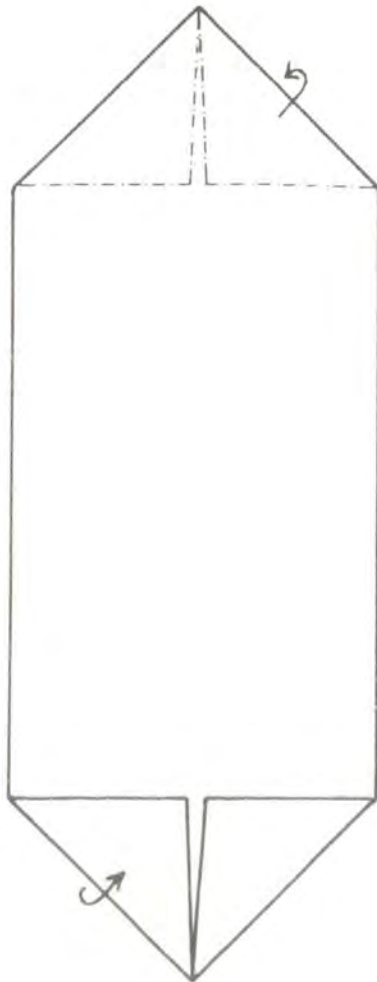

SECUENCIA DE DOBLECES PARA ARMAR EL SOBRE

| | | |
|----------------------------------|----------------------------------|--------------------------|
| PIEZA: SOBRE DE PARED | REFERENCIA: | ESC.(cm): 1: 10 PL 4 / 4 |
| NOMBRE: SOBRE DE PARED DOBLE | LÍNEA: AMBIENTES : SALA | |
| OFICIO: TEJEDURIA | RECURSO NATURAL: VELLÓN DE OVEJA | |
| TÉCNICA: TELAR VERTICAL "GUANGA" | MATERIA PRIMA: LANA DE OVEJA | |

PROCESO DE PRODUCCIÓN: MONTAR LOS HILOS DE URDIMBRE SOBRE LA GUANGA SEGÚN LA DISPOSICIÓN DEL COLOR INDICADA Y LAS MEDIDAS ESTABLECIDAS. ZINGAR EL PRIMER LIZO Y PROCEDER A TEJER CON UNA SOLA TRAMA. TERMINADO EL TEJIDO, DESMONTARLO DEL TELAR, LAVARLO, TEMPLARLO SOBRE LA GUANGA, DEJARLO SECAR Y DESMONTAR. DESUNIR EL TEJIDO TUBULAR Y REALIZAR LOS DOBLECES ESPECIFICADOS SOBRE LA TELA. COSER A MANO LAS UNIONES NECESARIAS Y POR ÚLTIMO ADECUAR LAS BORLAS.

OBSERVACIONES: EL TIPO DE HILADO QUE SE REQUIERE ES DE MEDIANO A BAJO GROSOR.



RESPONSABLE: CLAUDIA HELENA GONZÁLEZ FECHA: NOVIEMBRE 1997

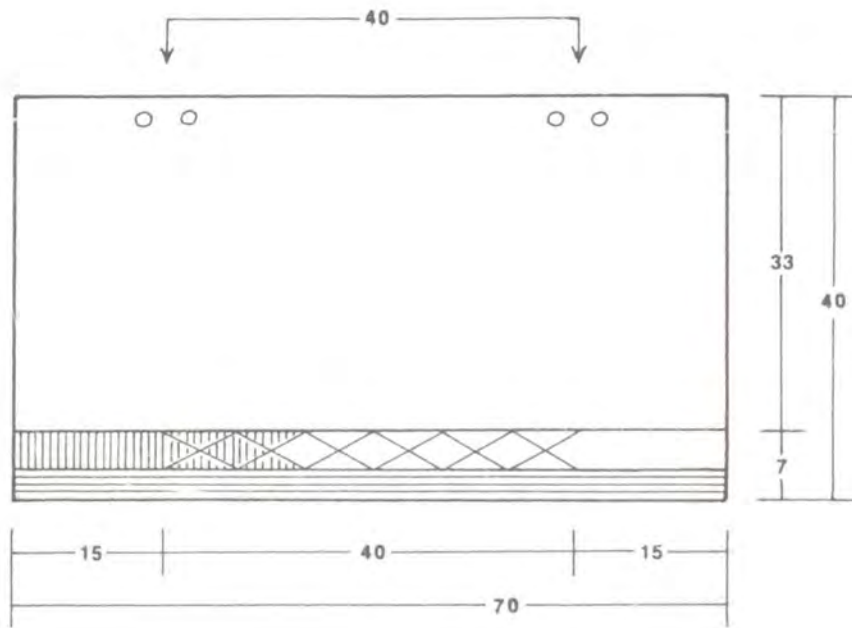

VISTA FRONTAL = VISTA POSTERIOR

| | | |
|--|----------------------------------|---------------------------|
| PIEZA: TELA PARA SILLA | REFERENCIA: | ESC.(cm): 1:7,5 PL. 1 / 2 |
| NOMBRE: TELA PARA SILLA ANGONÍ CLÁSICO | LÍNEA: AMBIENTES : COMEDOR | |
| OFICIO: TEJEDURIA | RECURSO NATURAL: VELLÓN DE OVEJA | |
| TÉCNICA: TELAR VERTICAL "GUANGA" | MATERIA PRIMA: LANA DE OVEJA | |

PROCESO DE PRODUCCIÓN: MONTAR LOS HILOS DE URDIMBRE SOBRE LA GUANGA SEGÚN LA DISPOSICIÓN DEL COLOR INDICADA Y LAS MEDIDAS ESPECIFICADAS. EL LIGAMENTO ES TAFETÁN PARA LO CUAL SE ZINGA EL PRIMER LIZO Y EL SEGUNDO ACTÚA COMO BAJADOR. DISPUESTOS LOS LIZOS, SE COMIENZA EL TEJIDO PLANO CON UNA SOLA TRAMA HASTA CULMINAR. EL TEJIDO SE DESMONTA DEL TELAR, SE HÚMEDO SE TEMPLA SOBRE LA GUANGA CON LA MEDIDA FINAL REQUERIDA. DEJAR SECAR, DESMONTAR DEL TELAR Y ABRIR EL TEJIDO QUE HASTA AHORA PERMANECÍA TUBULAR. A MANO, HACER LOS OJALES, PEGAR LOS CORDONES SOBRE LOS EXTREMOS Y ADECUAR OTROS CORDONES PASÁNDOLOS POR LOS OJALES. FINALMENTE SE COLOCAN LAS BORLAS.

OBSERVACIONES: EL TIPO DE HILADO QUE SE REQUIERE ES DE MEDIANO A BAJO GROSOR.

RESPONSABLE: CLAUDIA HELENA GONZÁLEZ FECHA: NOVIEMBRE 1997

SISTEMA DE REF. 191914 CÓDIGO DE REGIÓN 0319100 REFERENTE(S) PROPUESTA MUESTRA EMPAQUE

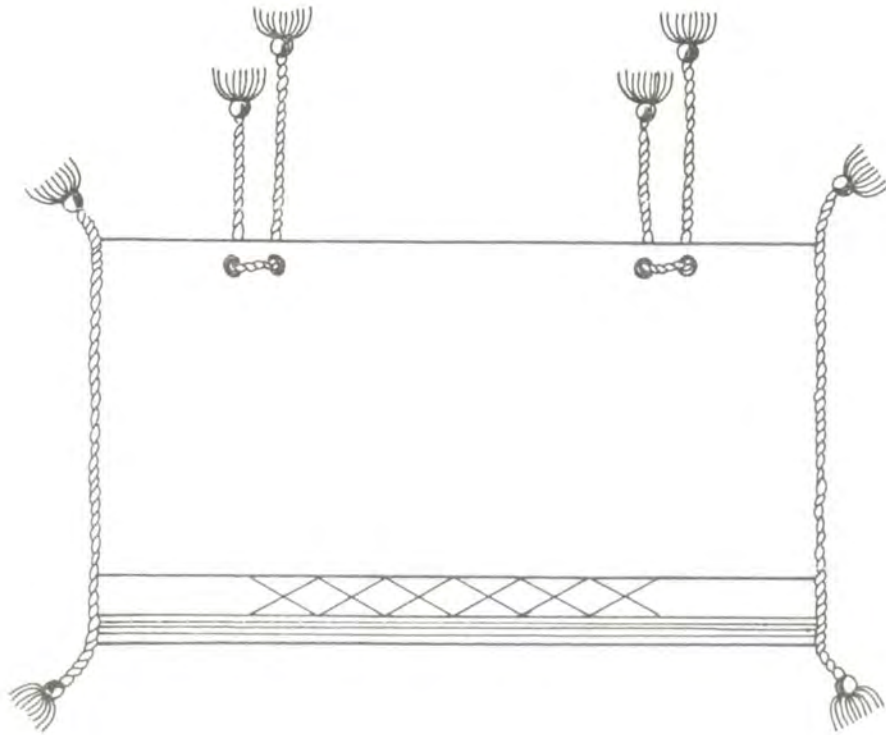

TELA CON CORDONES YA DISPUESTOS

| | | |
|--|----------------------------------|---------------------------|
| PIEZA: TELA PARA SILLA | REFERENCIA: | ESC.(cm): 1:7,5 PL. 2 / 2 |
| NOMBRE: TELA PARA SILLA ANGONÍ CLÁSICO | LÍNEA: AMBIENTES : COMEDOR | |
| OFICIO: TEJEDURIA | RECURSO NATURAL: VELLÓN DE OVEJA | |
| TÉCNICA: TELAR VERTICAL "GUANGA" | MATERIA PRIMA: LANA DE OVEJA | |

PROCESO DE PRODUCCIÓN: MONTAR LOS HILOS DE URDIMBRE SOBRE LA GUANGA SEGÚN LA DISPOSICIÓN DEL COLOR INDICADA Y LAS MEDIDAS ESPECIFICADAS. EL LIGAMENTO ES TAFETÁN PARA LO CUAL SE ZINGA EL PRIMER LIZO Y EL SEGUNDO ACTÚA COMO BAJADOR. DISPUESTOS LOS LIZOS, SE COMIENZA EL TEJIDO PLANO CON UNA SOLA TRAMA HASTA CULMINAR. EL TEJIDO SE DESMONTA DEL TELAR, SE HÚMEDO SE TEMPLA SOBRE LA GUANGA CON LA MEDIDA FINAL REQUERIDA. DEJAR SECAR, DESMONTAR DEL TELAR Y ABRIR EL TEJIDO QUE HASTA AHORA PERMANECÍA TUBULAR. A MANO, HACER LOS OJALES, PEGAR LOS CORDONES SOBRE LOS EXTREMOS Y ADECUAR OTROS CORDONES PASÁNDOLOS POR LOS OJALES. FINALMENTE SE COLOCAN LAS BORLAS.

OBSERVACIONES: EL TIPO DE HILADO QUE SE REQUIERE ES DE MEDIANO A BAJO GROSOR.



RESPONSABLE: CLAUDIA HELENA GONZÁLEZ FECHA: NOVIEMBRE 1997

SISTEMA DE REF. 1919 14 CÓDIGO DE REGIÓN 0319100 REFERENTE(S) PROPUESTA MUESTRA EMPAQUE

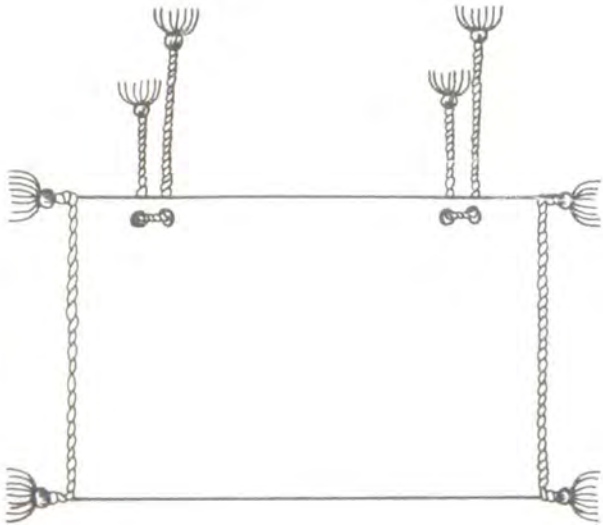
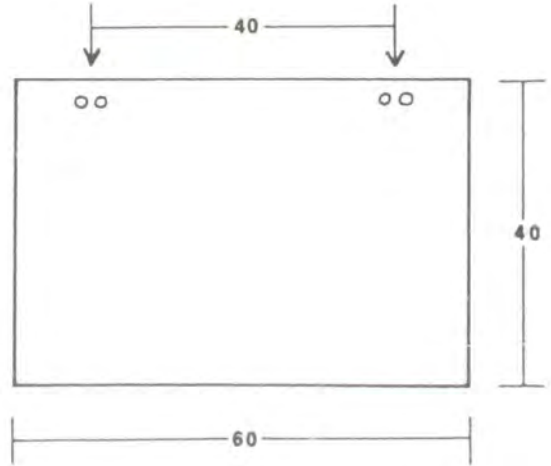
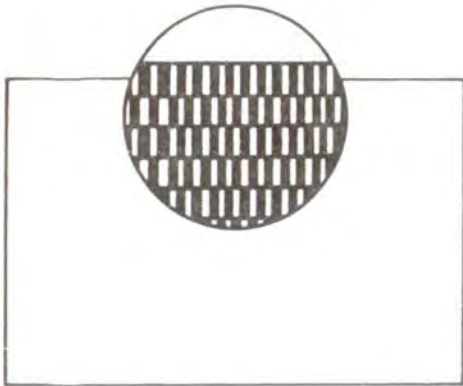

VISTA FRONTAL = VISTA POSTERIOR

TELA CON CORDONES YA DISPUESTOS

| | | |
|---|----------------------------------|---------------------------|
| PIEZA: TELA PARA SILLA | REFERENCIA: | ESC.(cm): 1: 10 PL. 1 / 1 |
| NOMBRE: TELA PARA SILLA PLACETILLAS RÚSTICO | LÍNEA: AMBIENTES : COMEDOR | |
| OFICIO: TEJEDURIA | RECURSO NATURAL: VELLÓN DE OVEJA | |
| TÉCNICA: TELAR VERTICAL "GUANGA" | MATERIA PRIMA: LANA DE OVEJA | |

PROCESO DE PRODUCCIÓN: MONTAR LOS HILOS DE URDIMBRE SOBRE LA GUANGA SEGÚN LA DISPOSICIÓN DEL COLOR INDICADA Y LAS MEDIDAS ESPECIFICADAS. EL LIGAMENTO ES TAFETÁN PARA LO CUAL SE ZINGA EL PRIMER LIZO Y EL SEGUNDO ACTÚA COMO BAJADOR. DISPUESTOS LOS LIZOS, SE COMIENZA EL TEJIDO PLANO CON UNA SOLA TRAMA HASTA CULMINAR. EL TEJIDO SE DESMONTA DEL TELAR, SE HÚMEDO SE TEMPLA SOBRE LA GUANGA CON LA MEDIDA FINAL REQUERIDA. DEJAR SECAR, DESMONTAR DEL TELAR Y ABRIR EL TEJIDO QUE HASTA AHORA PERMANECÍA TUBULAR. A MANO, HACER LOS OJALES, PEGAR LOS CORDONES SOBRE LOS EXTREMOS Y ADECUAR OTROS CORDONES PASÁNDOLOS POR LOS OJALES. FINALMENTE SE COLOCAN LAS BORLAS.

OBSERVACIONES: EL TIPO DE HILADO QUE SE REQUIERE ES DE MEDIANO A BAJO GROSOR.



RESPONSABLE: CLAUDIA HELENA GONZÁLEZ FECHA: NOVIEMBRE 1997

SISTEMA DE REF. 191914 CÓDIGO DE REGIÓN 0319100 REFERENTE(S) PROPUESTA MUESTRA EMPAQUE

III. COMERCIALIZACIÓN

A. MERCADOS SUGERIDOS Y PRESENTACIÓN COMERCIAL

Los productos tienen un mercado potencial hacia la clase media alta y alta y su orientación se encamina a la decoración de ambientes interiores para climas fríos o medianamente templados.

Las piezas pueden funcionar individualmente, como una lámpara para sala, para comedor, o como un conjunto adecuado a los requerimientos del cliente, en donde es él quien escoge las piezas que necesita y arma su propia línea.

La presentación comercial ha de realizarse en un ambiente cálido, con muebles rústicos en madera, y en donde se exhiba la funcionalidad de cada uno de los productos.

Igualmente, ciertas piezas pueden presentarse en un rincón, sobre un espacio al piso o sobre sillas en cemento para exhibirlos con mayor libertad e imprimir con mayor fuerza su carácter de calidez.

B. PROPUESTA DE MARCA, ETIQUETA Y SELLO DE IDENTIDAD

La imagen de los productos no ha sido desarrollada, y, debido a las condiciones de la población, a la escasa producción, a la falta de consolidación gremial y a las precarias condiciones del quehacer, en la actualidad ésta no sería asumida por la comunidad y Artesanías de Colombia habría de asumirla.

Las siguientes son las recomendaciones que se han de tener en cuenta

- **MARCA**

Se identificaría como ANGONÍ CLÁSICO – Tejidos en guanga.

La línea de color se identificaría como PLACETILLAS RÚSTICO- Tejidos en guanga.

ETIQUETA

| | |
|------------------------------|--|
| Origen | Colombia – Cauca – Bolívar. |
| Materia prima | 100% lana de oveja |
| Valores agregados | Tradición indígena. 100% hecho a mano. |
| Recomendaciones de lavado | Lavado a mano con agua fría y jabón suave. |
| Recomendaciones de secado | Secado a la sombra y tendido sobre una toalla. |
| Recomendaciones de planchado | Plancha en tibio y en dirección al hilo. |

SELLO DE IDENTIDAD

Imagen con efecto de color por urdimbre 1-1 (parragón) con un diseño de rombos y técnica de flotes de urdimbre.

C. PROPUESTA DE EMPAQUE

Como la lí nea es flexible, los productos pueden venderse individualmente, en grupos escogidos ó por línea, por lo tanto, el empaque ha de ser independiente al producto. Se propondría entonces que cada pieza se enrollara y se sujetara con un cordón hecho en lana por la misma comunidad, y en esta forma, los productos se empacarían en una bolsa de papel craft con manijas.

D. PROPUESTA DE EMBALAJE

Los productos se han de transportar durante todo su trayecto en cajas de cartón. De las veredas a la cabecera del municipio, y desde aquí hasta Bogotá, se recomienda transportar los productos con una debida protección al agua para evitar que se mojen y lleguen con mal olor. Así, han de envolverse en plástico antes de depositarse en las cajas de cartón.

E. PROPUESTA DE TRANSPORTE

La ruta de los productos se realiza por vía terrestre y es la siguiente :

De las veredas a la cabecera del municipio de Bolivar, en chivas ó camperos contratados. (Responsable : artesanos).

De Bolivar a Popayán en bus. (Responsable : artesanos).

De Popayán a Bogotá se entrega la mercancía a un servicio de mensajería. (Responsable : la agencia).

Existe un nuevo servicio de mensajería en Bolivar, AEROMENSAJERÍA, que evitaría el desplazamiento de los artesanos hasta Popayán. La dirección es Cra. 5 No.74b. Actualmente no cuenta con teléfono.

CONCLUSIONES

- La etapa de producción se pudo llevar a cabo con las cuatro localidades, haciendo que todos los grupos participaran de la asesoría y realizaran los ejercicios en conjunto, acción que apoyó el concepto de organización para la producción.
- Se logró definir las especificaciones técnicas de cada una de los prototipos involucrados en la producción requerida y se obtuvo resultados exactos en diseño y aproximados en dimensiones.
- Los productos están dirigidos a una línea de ambientes para sala, comedor y zonas sociales, que se designa como ANGONÍ CLÁSICO, mas cabe anotar que las piezas poseen suficiente versatilidad con el propósito que sea el mismo cliente el que proponga su juego de acuerdo a las necesidades que tenga. Es así como se puede vender desde un cojín hasta un juego para comedor y sala. Se ejecutaron ejercicios de reproducción de piezas elaboradas anteriormente, tanto de productos desarrollados en la asesoría de Nov. De 1996. como de desarrollados dentro del convenio con Naciones Unidas.
- Igualmente, se realizaron ejercicios de producción de una misma pieza por pares ó juegos de 4 y 6 unidades. Estos ejercicios se propusieron en dos formas : que una misma artesana ejecutara 2 piezas idénticas, ó que 4 artesanas actuaran sobre el mismo producto para sacar la totalidad del juego (producción seriada).

Los anteriores ejercicios fueron fundamentales para la comprensión de un sistema productivo puesto que las artesanas no habían elaborado piezas idénticas ó en serie, y la producción se trabajaba de acuerdo a la materia prima de que disponía cada artesano sin contar con las dimensiones del producto, el color y el diseño.

OBSERVACIONES Y RECOMENDACIONES

La asesoría contó con la participación de 18 artesanas representantes de las 4 veredas del municipio de Bolívar en donde se desarrolla la actividad artesanal con guanga.

La identificación de los productos a desarrollar contó con el apoyo del material en fotocopias de la anterior asesoría en cuanto fichas técnicas. Dicho material se consignó en carpetas y se dejó en cada una de las localidades.

- Se realizaron charlas explicativas en grupo para proponer el desarrollo de la asesoría y la producción de las piezas.

Cada artesana estuvo al tanto de la realización de todas las piezas.

Se observó en la anterior asesoría la preocupación por la obtención de la materia prima, cuestión que se está solucionando con el apoyo y la propuesta de COSURCA en la conformación de un fondo rotatorio de materia prima que en este momento ha de estar en funcionamiento, y que se abastece con lana traída de Marulanda (Caldas).

- Los costos en producción no se realizaron en la comunidad debido a que poco antes de mi llegada, ellos habían recibido una capacitación en costos con COSURCA y los resultados fueron excesivamente altos. Para solucionar esto y no crear discrepancias, se convino antes de viajar y desde la unidad de diseño, acordar los precios con los artesanos en relación a los precios que se venían manejando con Artesanías de Colombia.

La tabla de costos netos (materia prima + mano de obra) se realizó en Bogotá para poder establecer una referente de los precios obtenidos en la comunidad.

- Se recomienda hacer un pedido a la comunidad para saber cómo responden a la producción sin la dirección de un asesor.

Es necesario desarrollar un taller de tintes industriales en donde se maneje la teoría básica del color y se empleen cálculos con mediciones exactas para llegar a una reproducción muy aproximada de los colores. Para ello se requiere igualmente el suministro del equipo necesario.

ANEXOS

Listado de diapositivas

| | |
|----|-------------------------------------|
| 01 | Tapete Angoní clásico |
| 02 | Camino de mesa Angoní clásico |
| 03 | Cojín parragón clásico café |
| 04 | Cojín parragón clásico en crudo |
| 05 | Cojín pestaña base tafetán Cojín |
| 06 | pestaña base sarga |
| 07 | Cojín doble y franja parragón |
| 08 | Cojín doble y franja líneas 2-2 |
| 09 | Sobre de pared sencillo |
| 10 | Sobre de pared doble |
| 11 | Tela para silla Angoní clásico Tela |
| 12 | para silla Placetillas rústico |

Negativos de los prototipos de producción.

- Diskette de parte escrita.

Diskette de fichas técnicas y de productos.

CRÉDITOS

A la Cooperativa del Sur del Cauca COSURCA

Gerardo Pérez

Diego Velasco

Eduardo Cajas

A las artesanas participantes:

Ana Tulia Ijají

Ismaelina Imbachí

María Isabella Imbachí

Orfelina Samboní

María Leonor Macías

Enelia Macías

Aydé María Caicedo

Ismaelina Imbachí viuda de Córdoba

Nancy Arley Muñoz

Beatriz Mireya Meneses

Aydé Samboní Macías

Doris Amparo Catusche

Doris Esperanza Guamanga María

Barbarita Macías

Magdalena Guamanga

María Albino Chilito

Custodia Macías

Y al presidente del grupo de artesanos:

Manuel Túquerres