



**EXPOARTESANIAS 93**

**ASESORIA EN DISEÑO DE PRODUCTO**

**MARIA CECILIA ARANGO ARANGO**

**Bogotá 1993**

# Ficha de Diseño

Fecha de Documentación

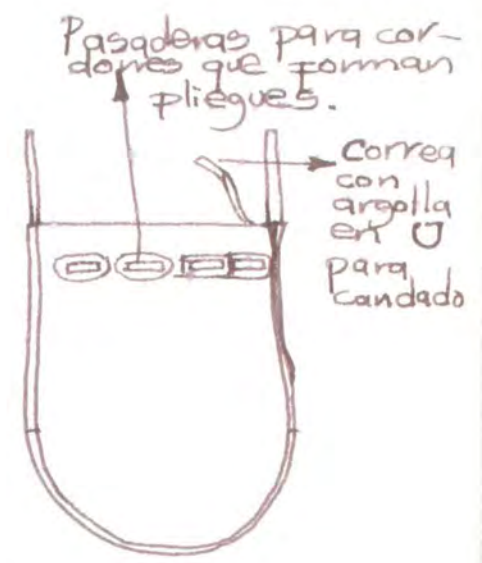
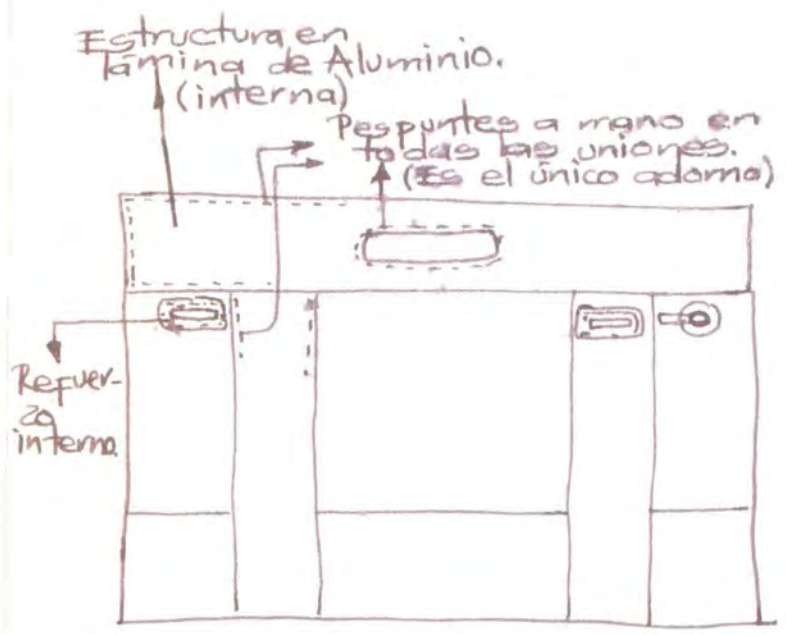
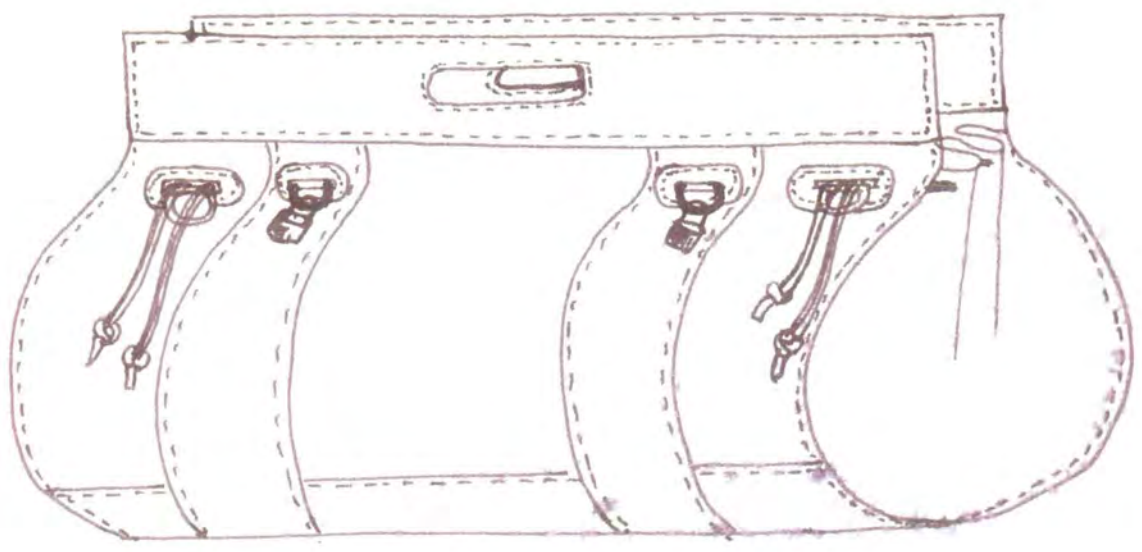

MARIA CECILIA ARANGO

DIVERSIFICACION.

Art. Personales VAJE.

TULA Hoja 1/2.

TRANSP. ROPA EQUIPAJE.

MARROQUINERIA

COSTURA A MANO

CUERO DE RES. SUAVE.

Foja de Diseño

DETALLE DE  
CORREA INTERNA  
PARA GANDADOS.

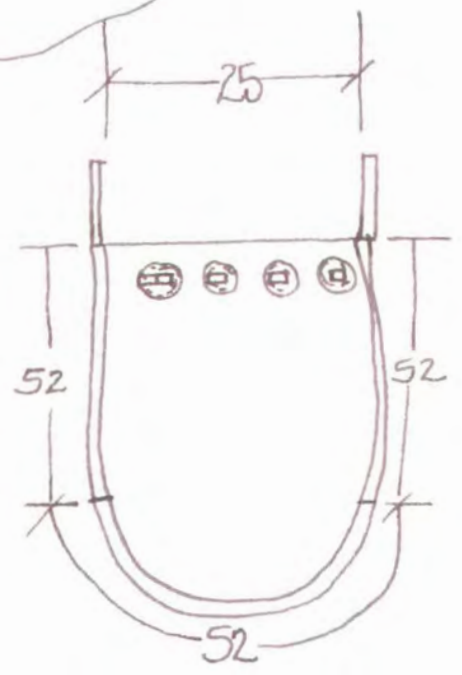
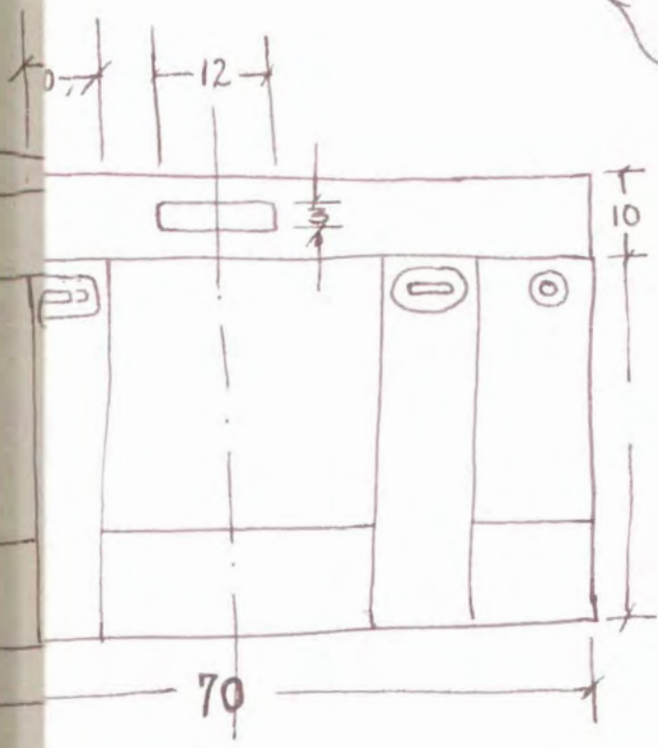

MAJECILA ABANGO.  
4. personas VIAJE

DIVERS.

TUL Hoja 2/2 EQUIPAJE  
ABRUJINERIA. COSTURA A MANO.

CUERO DE RES  
SUAVE

# Ficha de Diseño

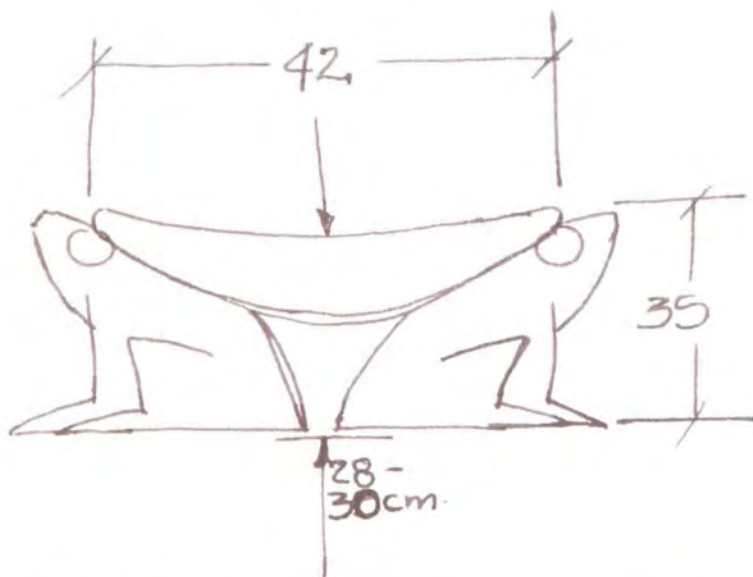

MA. CECILIA ARANGO.

DIVERSIF.

LAGARTOS.

BUTACO BAJO.

TIPO CEREMONIAL

TALLA MADERA

TALLADO Y PINTURA

MADERA.

# Ficha de Diseño

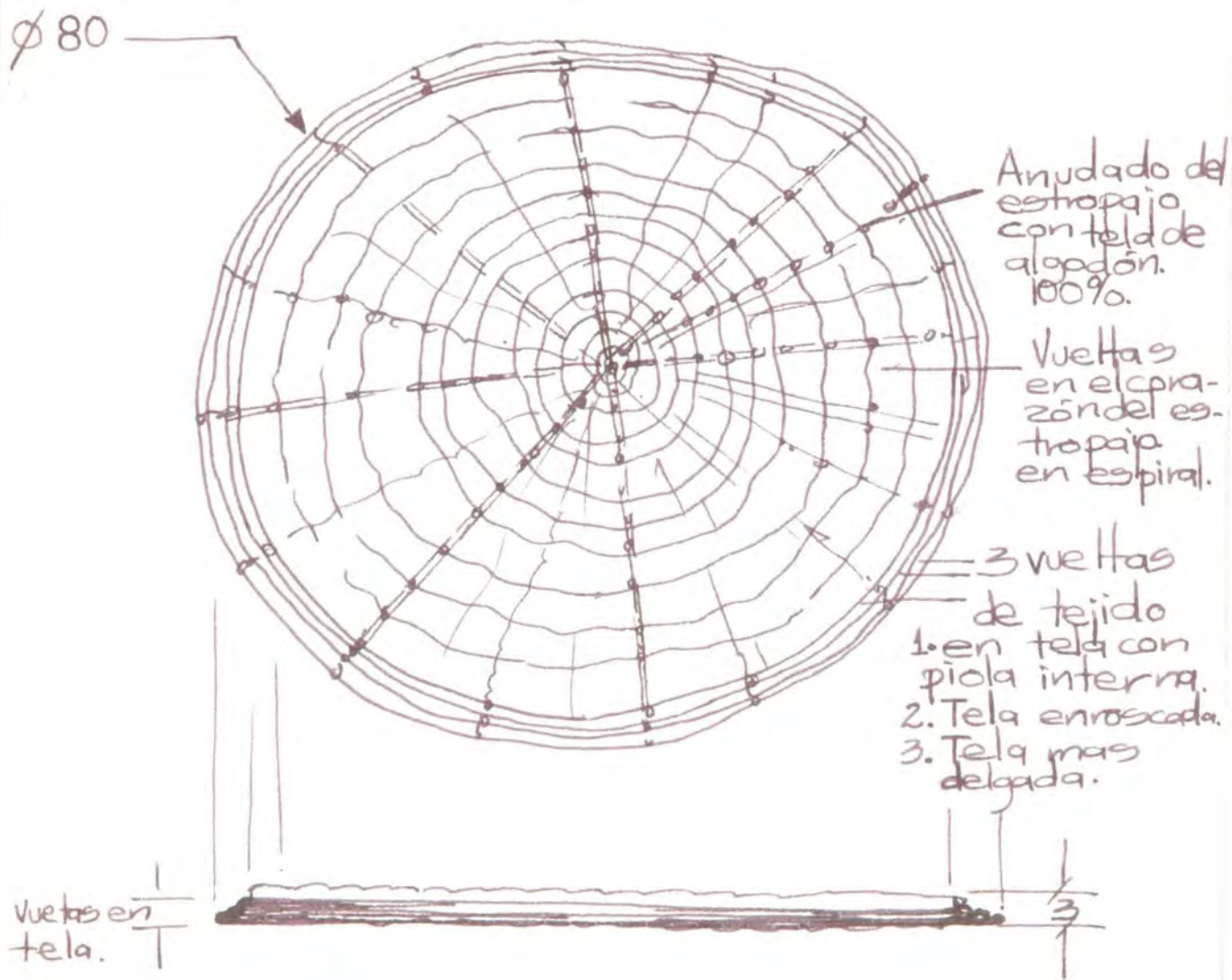

MA. CECILIA ARANGO.

DIVERSIFIC. 6

TAPETES RECEPCION HOGAR. CARACTERIZACION.

Circular.

LIMPIA ZAPATOS

NEGARTESANA.

Anudado en espiral.

ESTROPajo -  
TEJIDO ALGODÓN.

## Ficha de Diseño



TODA LA BASE EN COLOR NATURAL.

MA CECILIA ABANGO.

DIVERSIFICACIÓN

CANDELEROS. PITALITO JUEGO MESA.

3 CANDELEROS

CANDELERO.

POPULAR (TRADICIONAL)

BARRO

PINTURA EN FRIO

BARRO.

## Ficha de Diseño

### TEMAS DE DECORACION CANDELEROS:

- ① PERSONAJES DEL PUEBLO: Como si estuvieran sentados en unas gradenerías al rededor del candelero.



"Siempre los 3 tamaños con el mismo tema."

- ② Flores:      ③ Frutas      ④ Verduras.



- ⑤ Animales domesticos.      ⑥ Reptiles:  
Sapo.  
Lagartijo.  
Culebra.  
Babilla.  
Iguana.

JUEGO DE MESA PITACOSTO

ART. POPULAR

# Ficha de Diseño

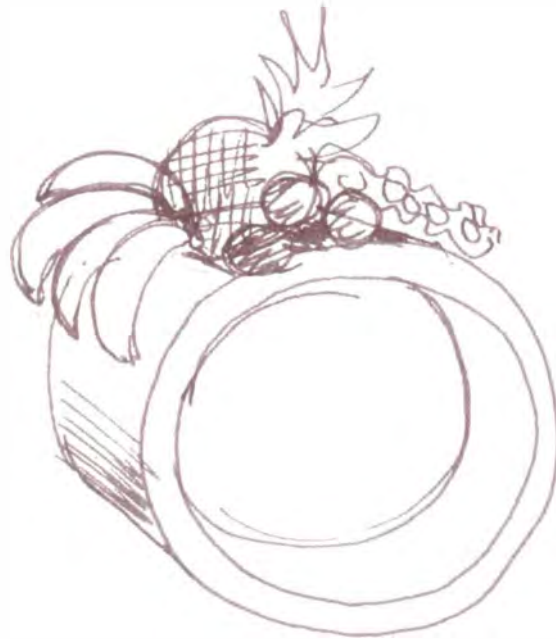

SERVILLETERO  
QUE JUEGA CON  
CANDELEROS.

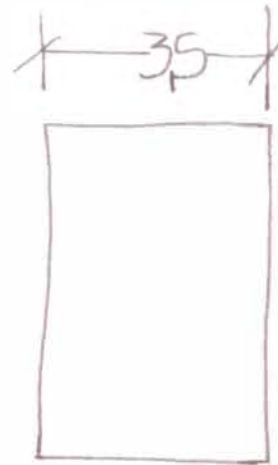
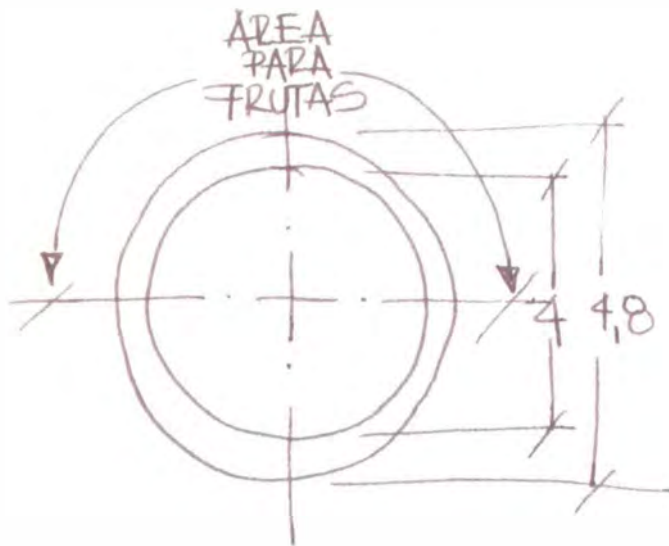

MA. CECILIA ABANGO.

DIVERSIF.

JUEGO MESA PITALITO. Hoja 3/3

SERVILLETERO.

PORTA  
SERVILLETA DE TELA

ART. POPULAR

BARRO

PEGADO Y PINTADO  
A MANO.

BARRO.



Ficha de Diseño

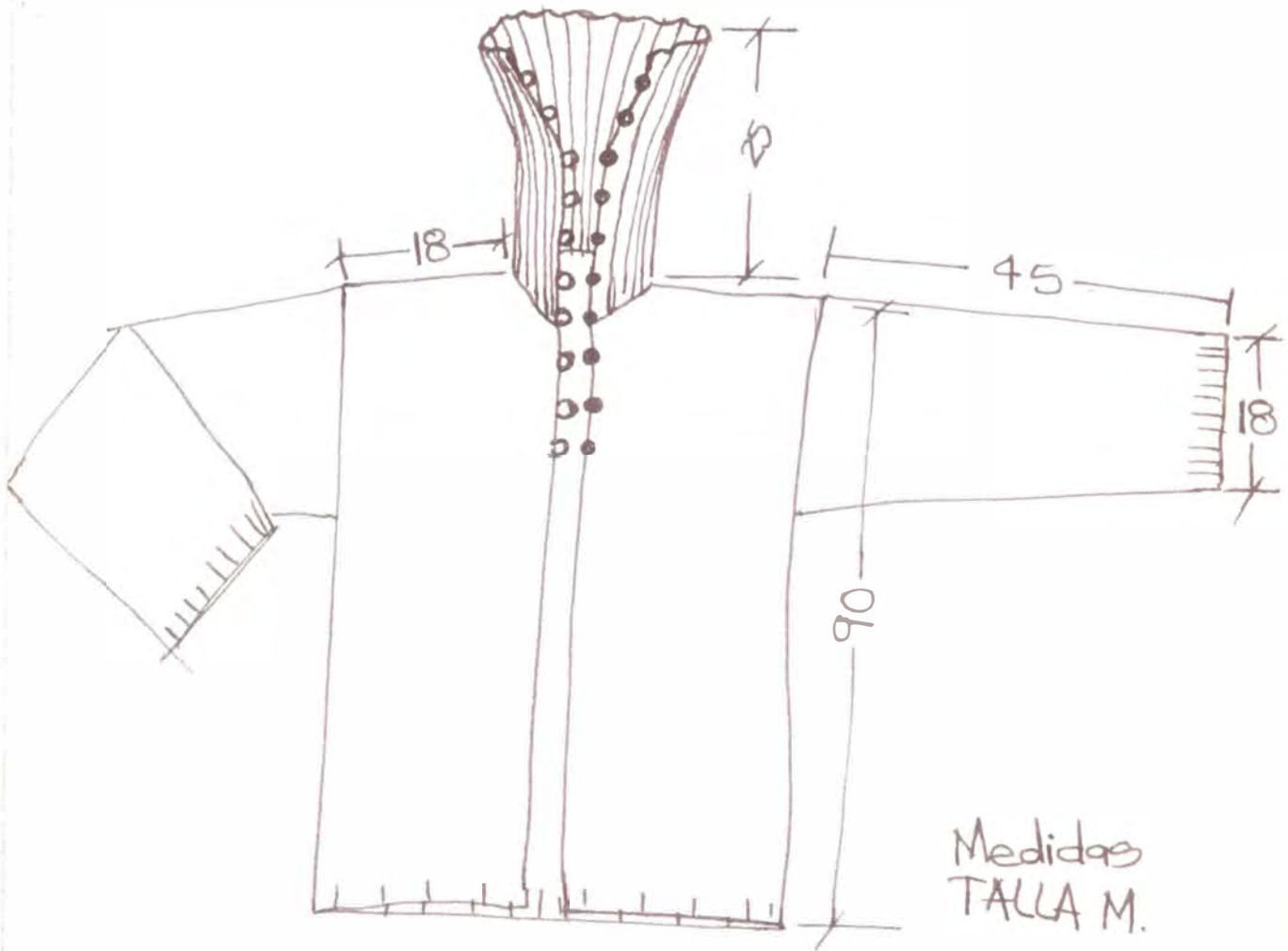

Aguja  $\pm 6\frac{1}{2}$  para hacer tejido muy suelto.

Disfrazo	MA. CECILIA ARANGO.	Procedimiento	REDISEÑO.
Modelo	ABRIGOS LIVIANOS. Hoja 1/2.		
Nombre	Sweater chaqueta.	Material	ABRIGO. TRAD.
Material	Tej. Lana virgen.	Herramientas	2 AGUJAS. LANA VIRGEN.

Ficha de Diseño

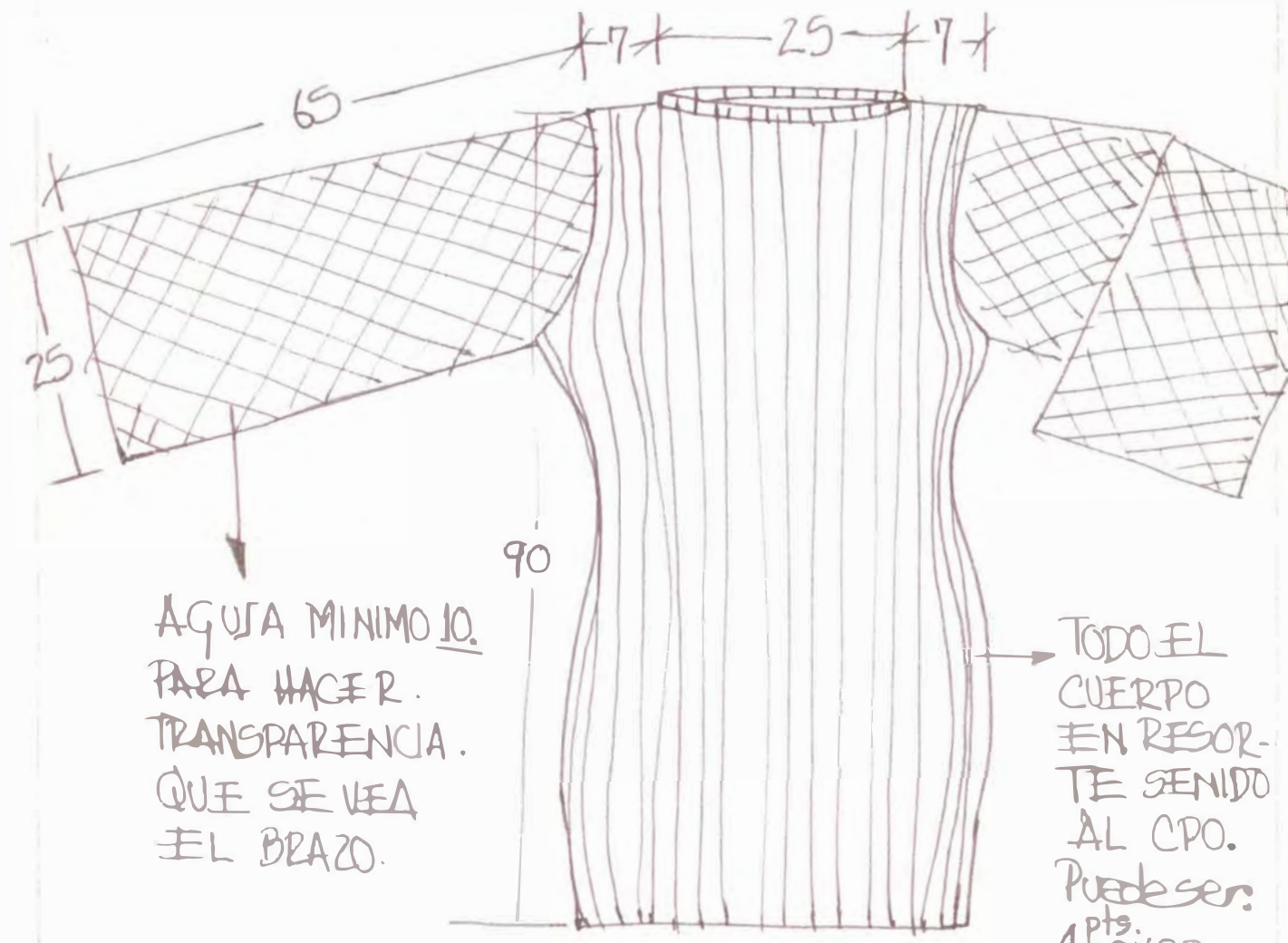

AGUJA MINIMO 10.  
 PARA HACER  
 TRANSPARENCIA.  
 QUE SE VEA  
 EL BRAZO.

TODO EL  
 CUERPO  
 EN RESOR-  
 TE SENIDO  
 AL CPO.  
 Puede ser:  
 4 pts.  
 4 revez.  
 3 pts.  
 3 revez.  
 u  
 8 revez.  
 6 derecho.

ESTE SWETER  
 SE PUEDE HACER  
 ABIERTO HACIENDO  
 EL CUERPO UN POCO  
 MAS ANCHO Y RESORTE  
 2-2.

25  
 (Resorte en  
 estado de  
 reposo)

MA. CECILIA ARANGO.

REDISEÑO.

ABRIGOS LIGEROS. P 2/2

Sweter Senido.

Abriego.

TRAD.

Tej. Lana Virgen.

2 agujas.

LANA VIRGEN.

# Ficha de Diseño

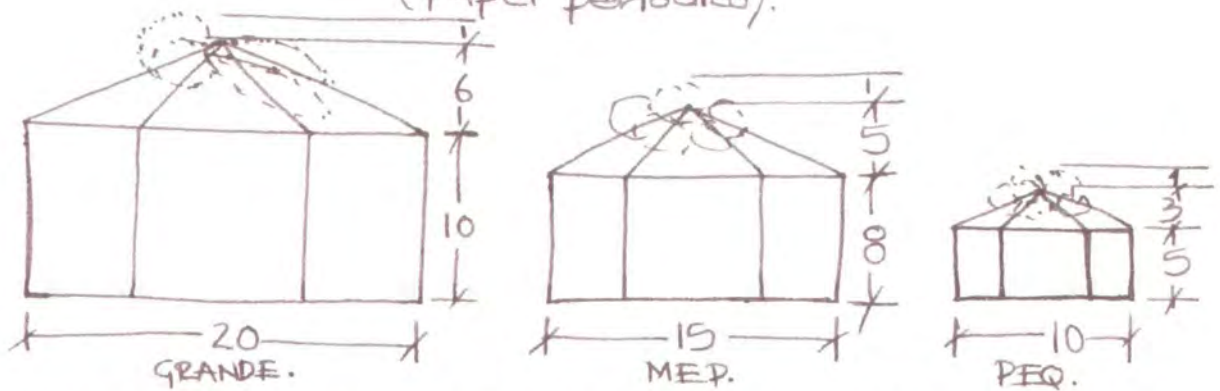
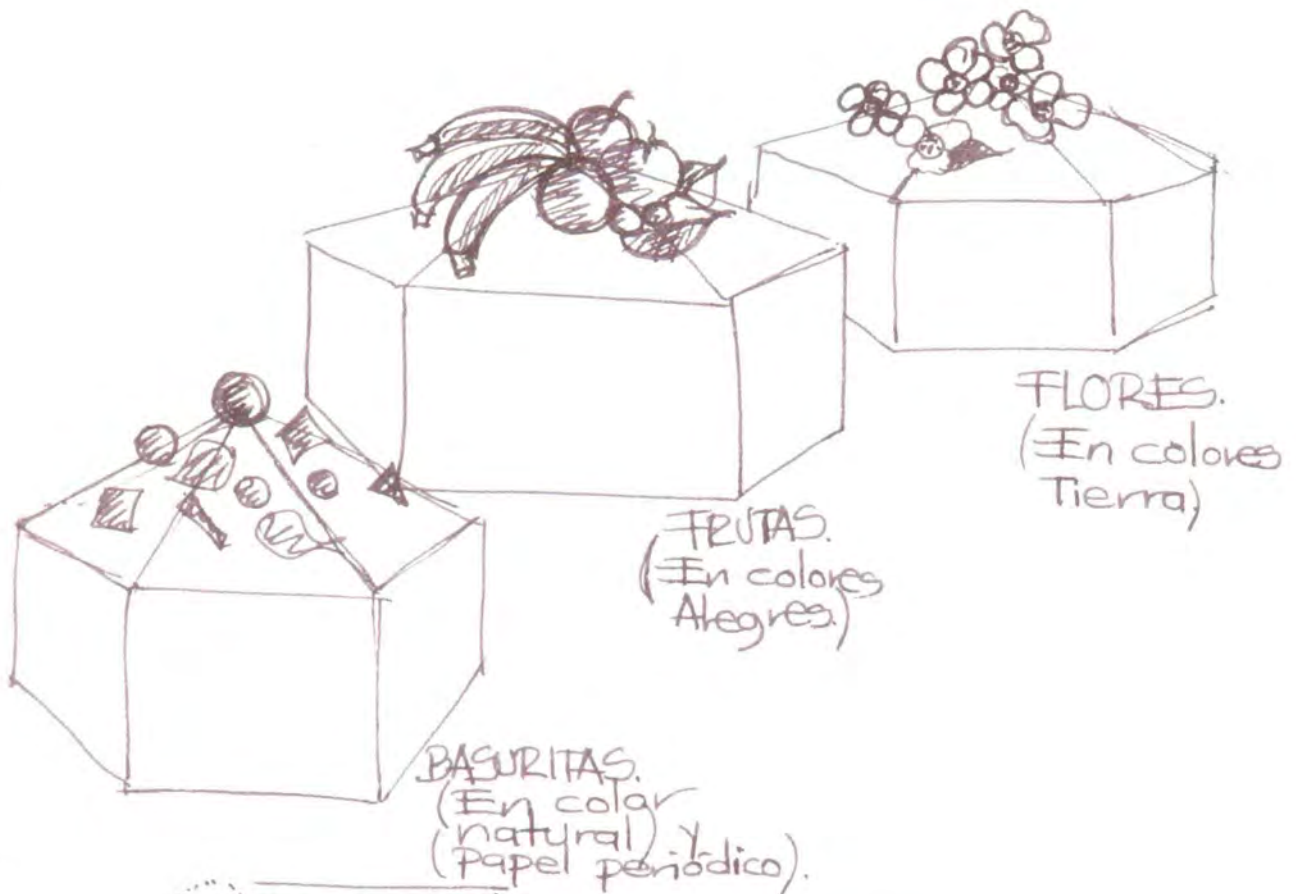

MA. CECILIA ABANGO.

DIVERSIFICACION.

PAPEL RECICLADO OBJETOS.

CAJAS DECORADAS

CONTENEDOR.

NEO ARTES.

CARTONAJE

MOLIDO MOLDEADO.

PAPEL PER. y ALMIDÓN.

# Ficha de Diseño



PORTA NOMBRES "PELOTICAS"



CATA FOSFOROS "FLORES GEOMETRICAS"

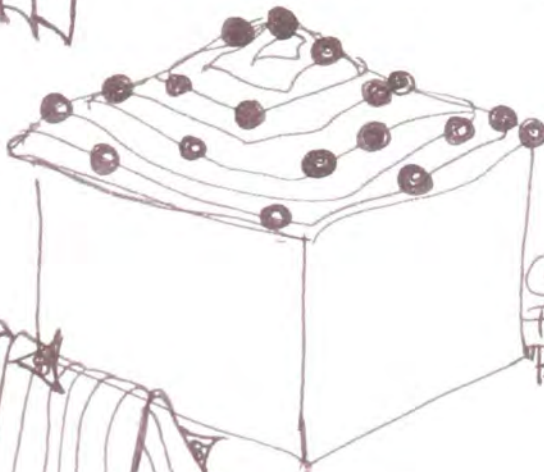

CATA FOSFOROS "PELOTICAS"



PORTA NOMBRES "FLORES GEOMETRICAS"

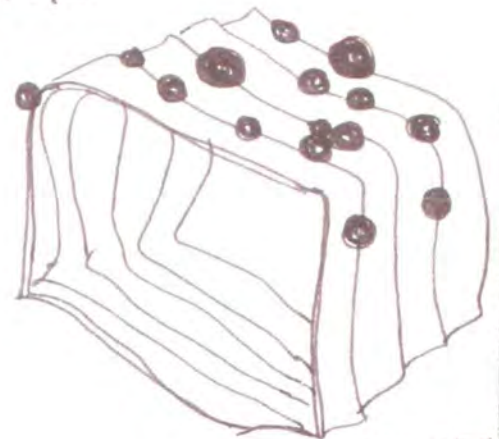

SERVILETERO "PELOTICAS"



SERVILETERO INDIV. "FLORES GEOMETRICAS"

Diseñador MA. CECILIA ARANGO. Tipo de Asesoría REDISEÑO.

Línea "Fiesta" - RECORDATORIOS (SEMIDESHECHABLES).

Pieza SERV.-PTA.NOM.-PTA.FOSF. Función VARIAS.

Clasific. NEOARTESANIA.

Oficio MANUALIDAD

Técnica EXTRUSION Y MODELADO

Mat.Prima PORCELANICROM

## Ficha de Diseño

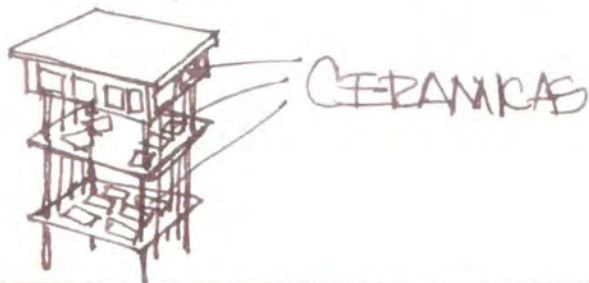
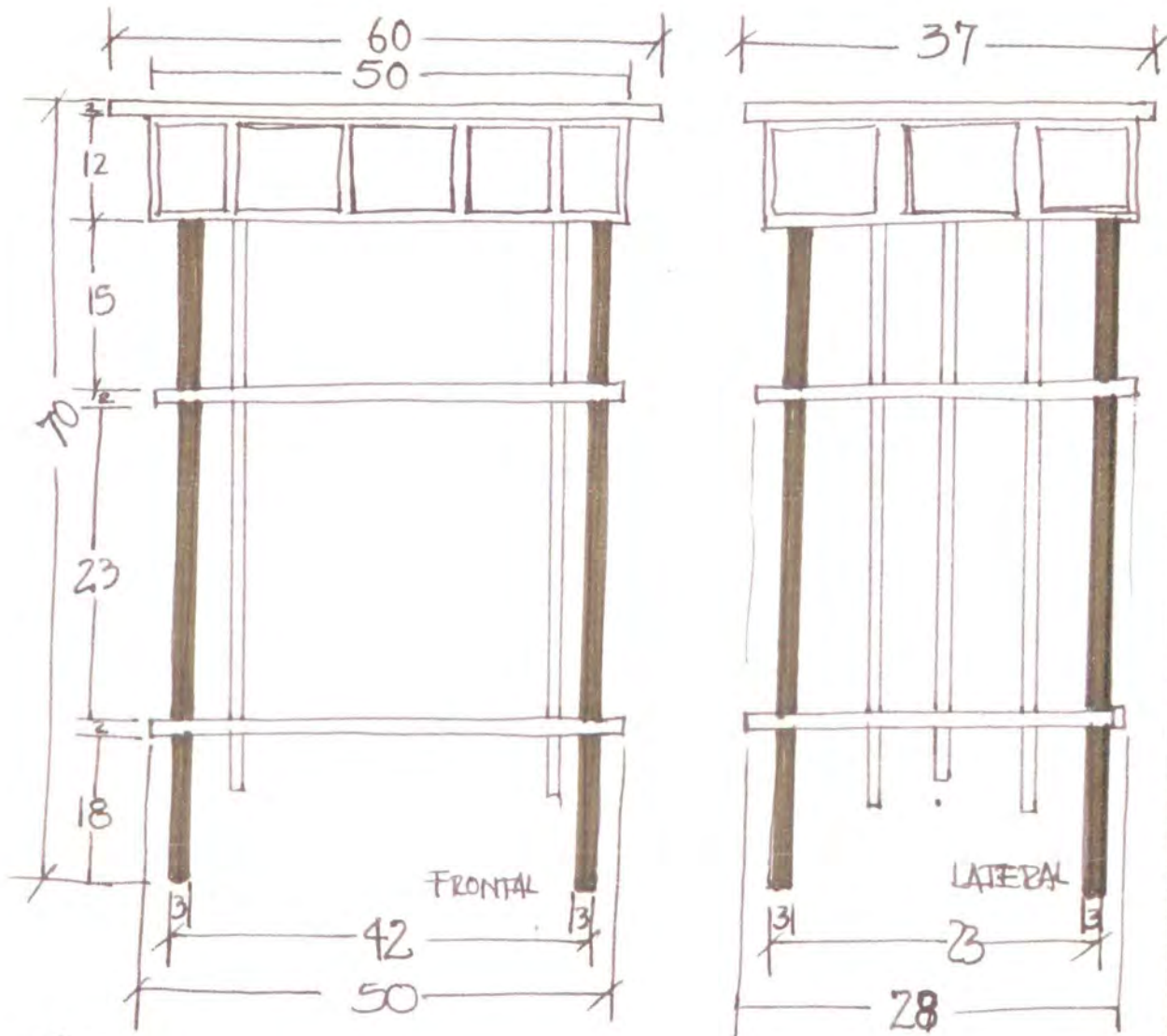

Diseñador MA. CECILIA ARANGO.		Tipo de Asesoría DIVI PEDIGENTO.	
Línea MADERA Y BARRO.			
Pieza MESA TELEFONO	Función APOYO-ALMACENAJE	Clasific. NEOARTESANIA	
Oficio CERAMICA.	Técnica INCrustACION MADERA	Mat. Prima MAD. BARRO.	

# Ficha de Diseño

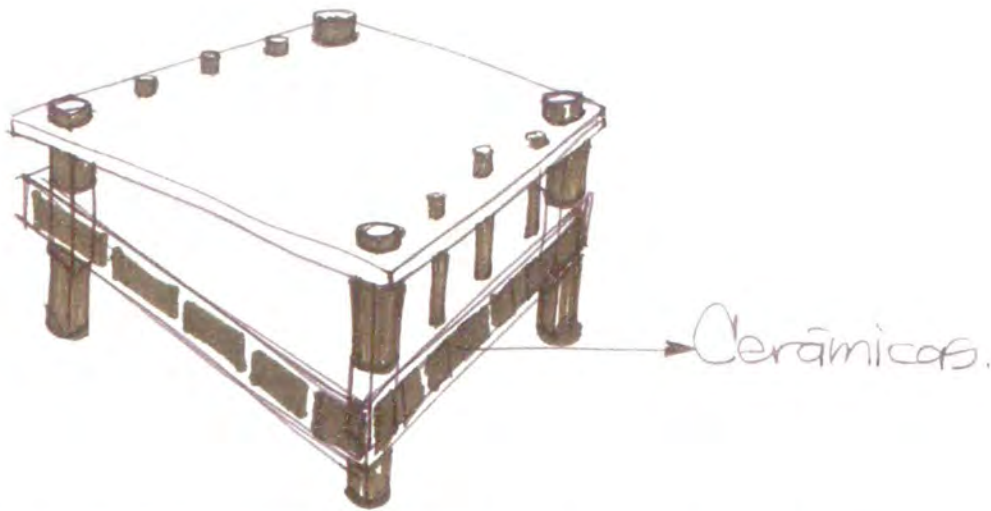
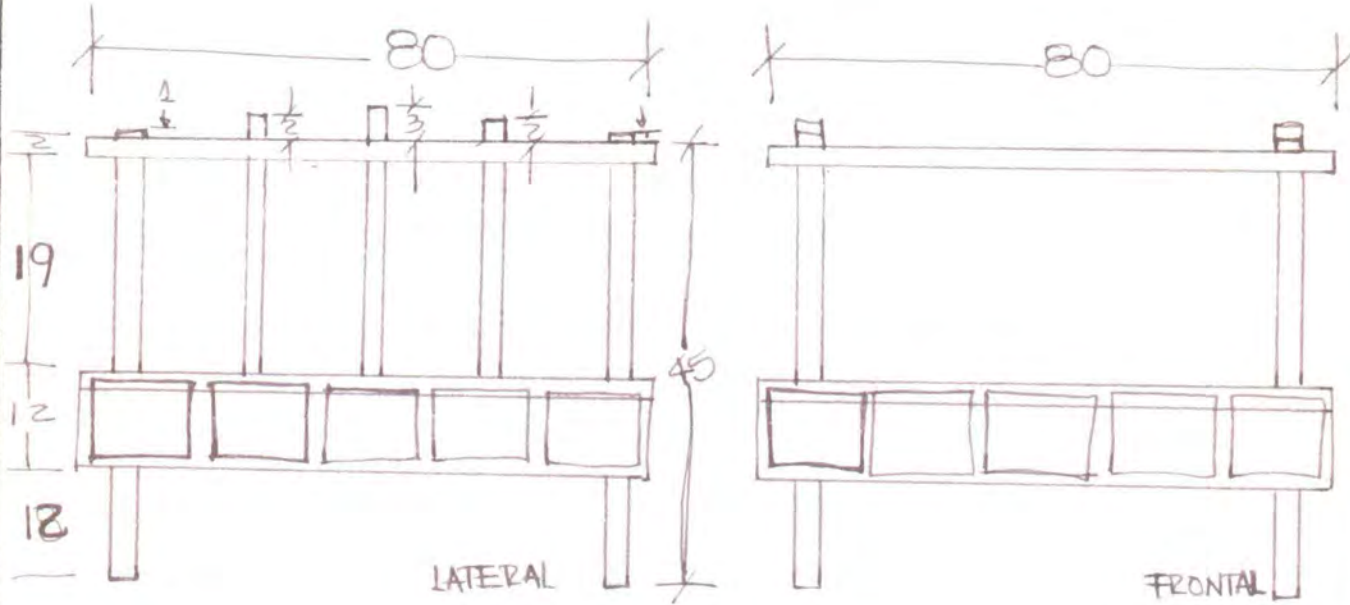

Diseñador MA. CECILIA ARANGO.		Tipo de Asesoría REDISEÑO.	
Linea MADERA Y BARRO.			
Pieza MESA CENTRO.	Función APOYO.	Clasific. NEOART.	
Oficio CERAMICA.	Técnica	Mat.Prima MAD Y BARRO.	

## Ficha de Diseño

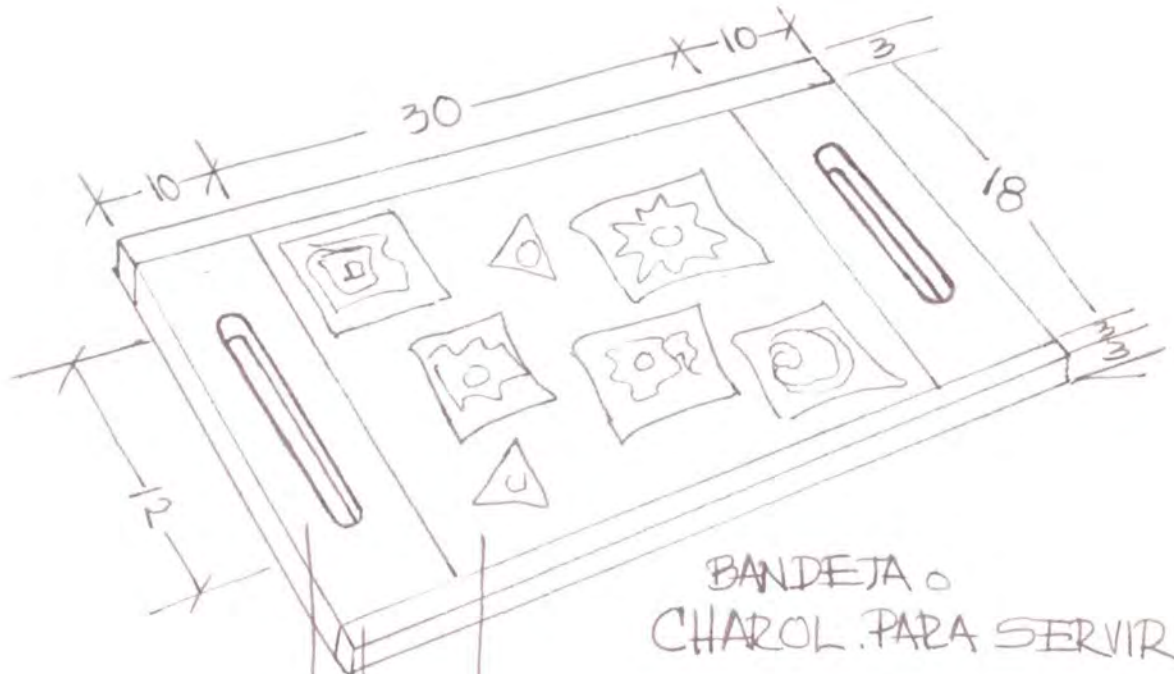

BANDEJA  
 CHAROL PARA SERVIR.

MADERA.

Vaciado en cemento pigmentado con colores minerales.  
 Las cerámicas van incorporadas en el momento del vaciado.

Diseñador MA. CECILIA ARANGO.

Tipo de Asesoría REDISEÑO.

Línea MADERA Y BARRO.

Pieza BANDEJA.

Función Servicio Alimentos.

Clasific. NEOARTESANIA

Oficio CERAMICA.

Técnica Vaciado de cemento.

Mat. Prima MAD. CEMENTO BARRO.

# Ficha de Diseño

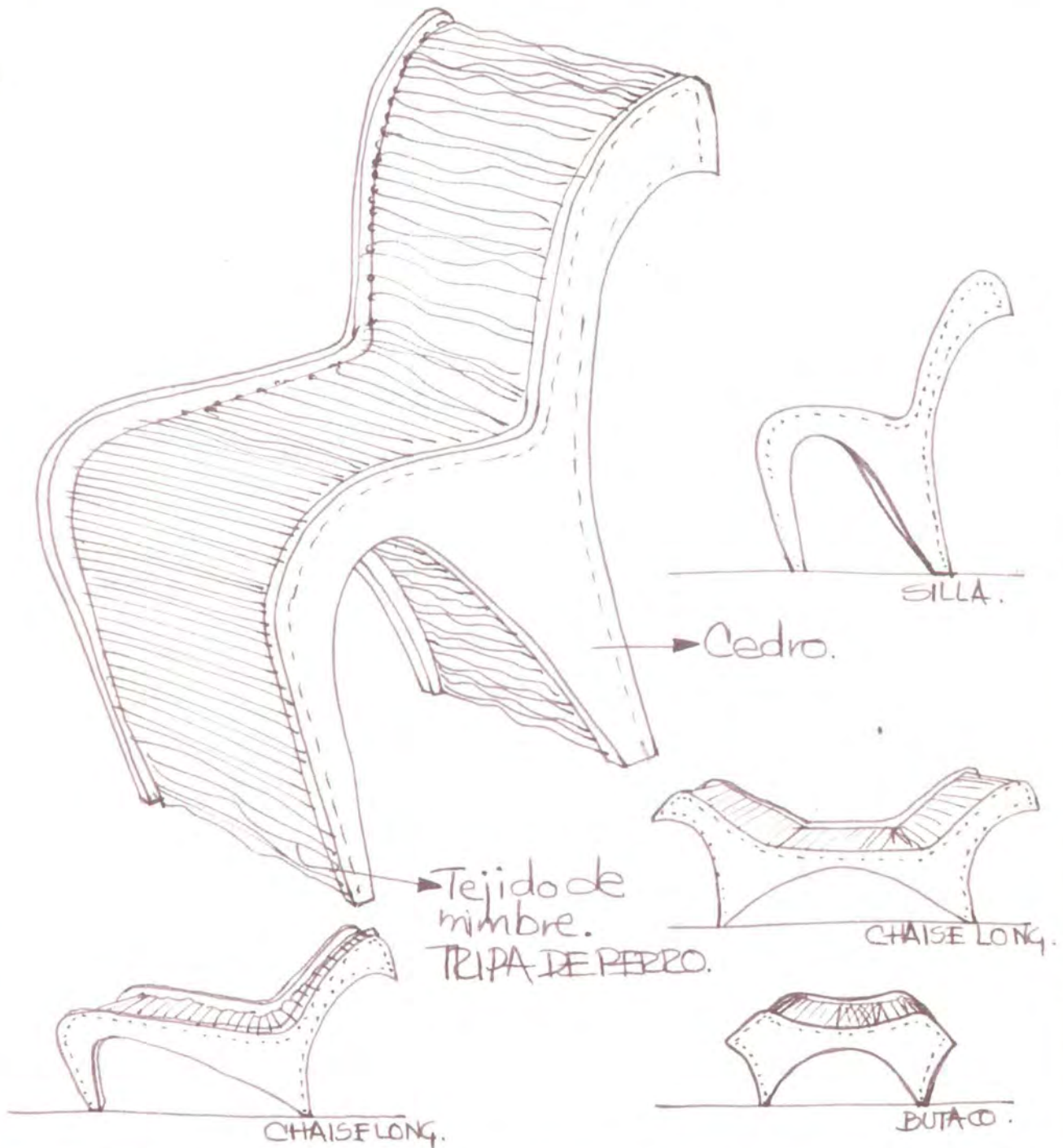

Diseñador MA. CECILIA ARANGO.		Tipo de Asesoría DIVERSI-	
Línea TRIPA DE P. VALE LA PENA.		FICACION.	
Pieza MUEBLES.	Función APOYOS.	Clasific. TRADICIONAL.	
Oficio CESTERIA.	Técnica	Mat. Prima TRIPA DE PERRO (BEJUCO).	



## Ficha de Diseño

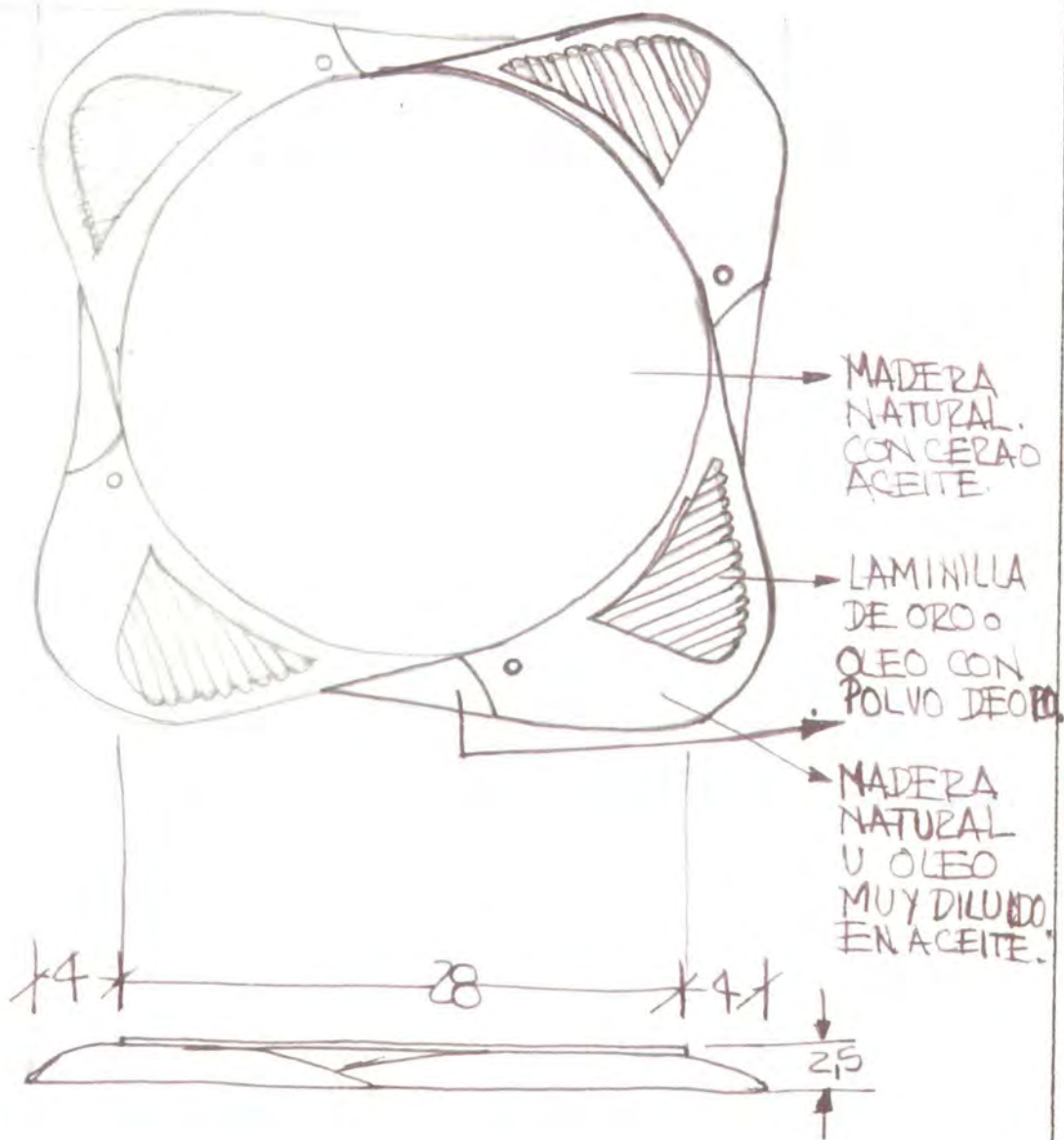

Diseñador MA. CECILIA ARANGO.		Tipo de Asesoría DIVERSIF.	
Linea AVES UTILITARIO.			
Pieza PLATO DE SITIO	Función RECIBIR HARINAS.	Clasific. TRAD.	
Oficio TALLA.	Técnica EN LA MESA. MANUAL Y TORNO.	Mat. Prima CEDRO.	

## Ficha de Diseño

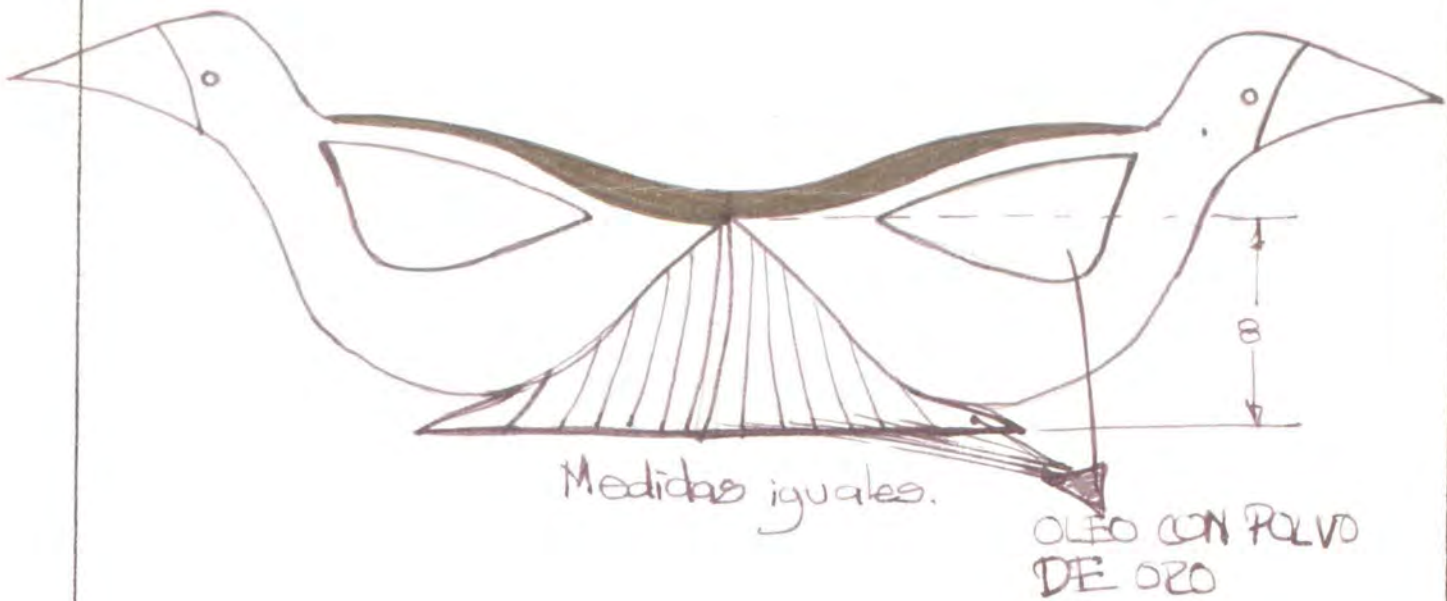
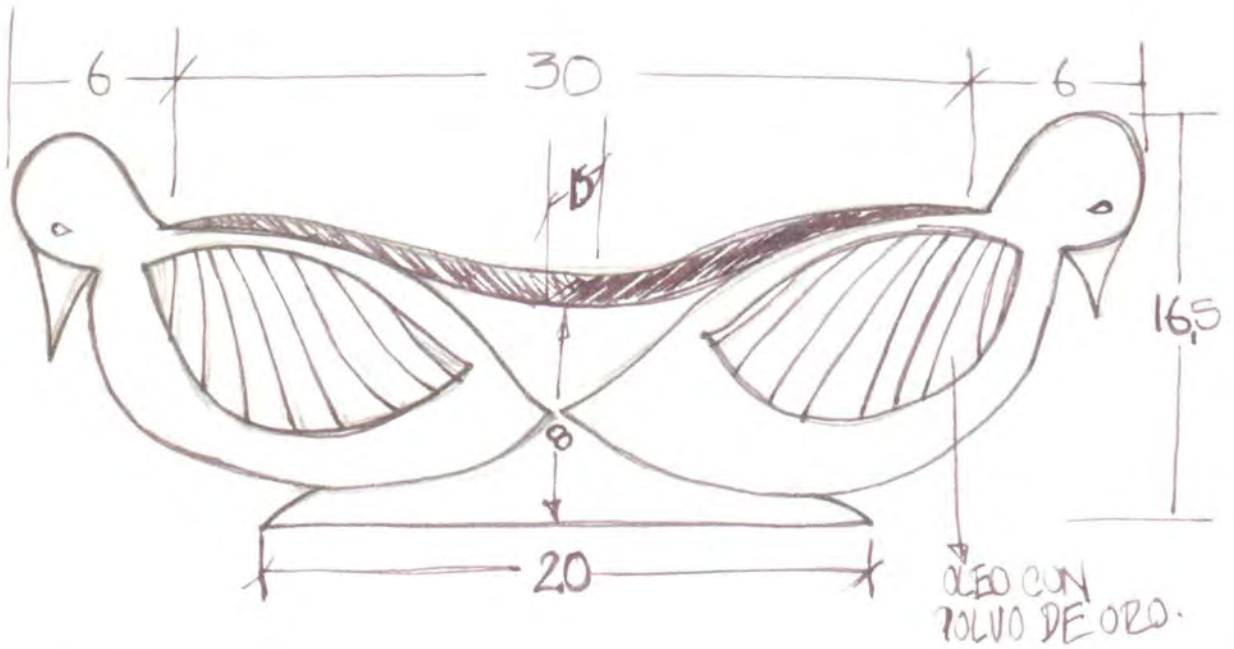

Diseñador MA CECILIA ARANGO.		Tipo de Asesoría DIVERSIFICACION.	
Linea AVES UTILITARIO.			
Pieza FRUTEROS.	Función CONTENEDOR.	Clasific. TRAD.	
Oficio TALLA MAD.	Técnica MANUAL.	Mat.Prima MAD.CEDRO.	

## Ficha de Diseño

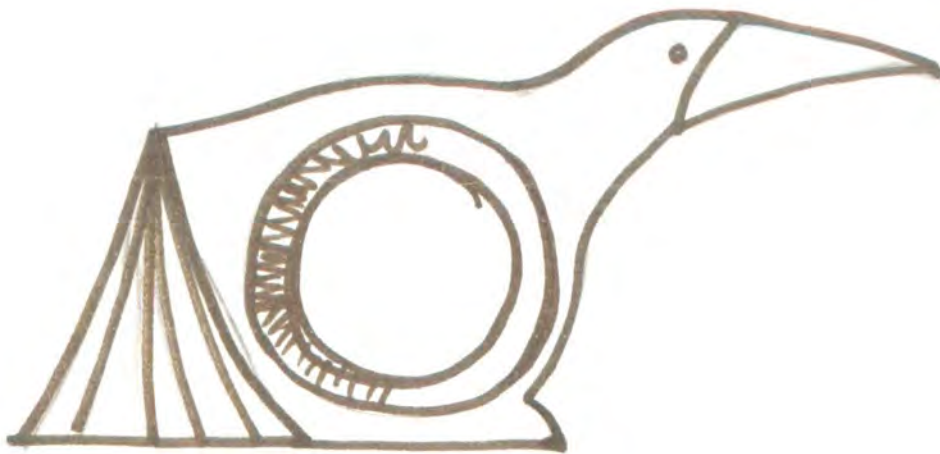
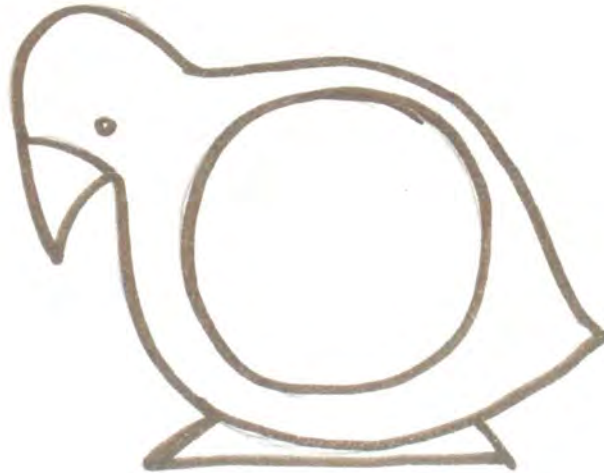

Diseñador MA. CECILIA ARANGO. Tipo de Asesoría DIVERSIFICACION.

Línea AVES UTILITARIO

Pieza SERVILLETEROS.

Función ARGOLA SERV.

Clasific. TRAD.

Oficio TALLA.

Técnica MANUAL Y

Mat. Prima CEDRO.

TORNO O TALADRO.

# Ficha de Diseño

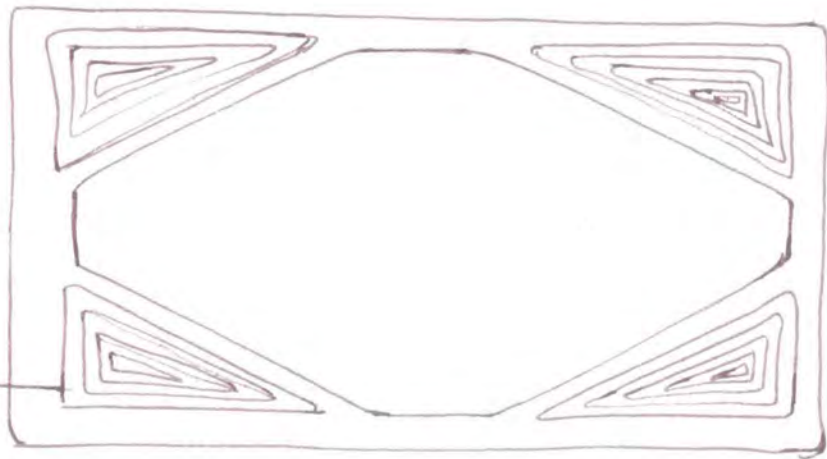

BANDEJA.

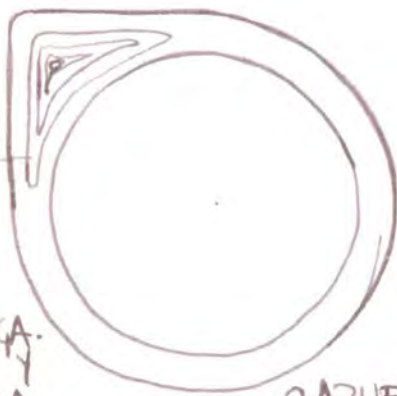

CAZUELA



SERVILLETERO

LAMINA DELGADA REPUJADA Y SOLDADA A LA BASE.



Diseñador		Tipo de Asesoría	
Linea			
Pieza	Función	Clasific.	
Oficio	Técnica	Mat. Prima	

## Ficha de Diseño

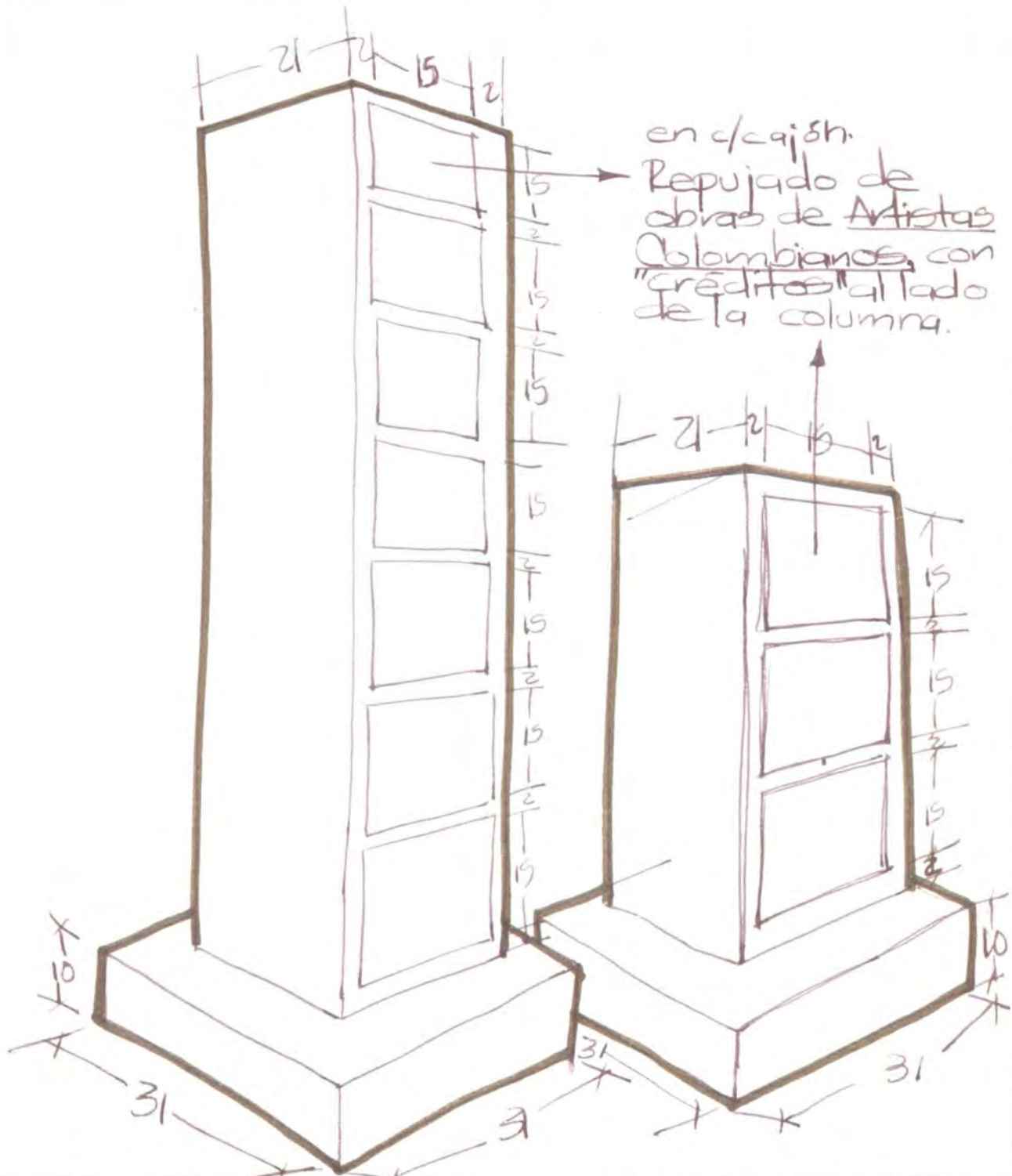

en c/cajón.  
 Repujado de  
 obras de Artistas  
Colombianos, con  
 "créditos" al lado  
 de la columna.

Diseñador MA. CECILIA ARANGO A.		Tipo de Asesoría DIVERSIFICACION.	
Línea ORGANIZADORES LAMINILLA.			
Pieza PARA COMPACT. DISC.	Función ORGANIZADOR.	Clasific. NEOARTESANIA	
Oficio REPUJADO LAMINILLA	Técnica BAÑO EN PLATA.	Mat. Prima AGLOM. MADERA. MEPLE. LAMINILLA COBRE.	

## Ficha de Diseño

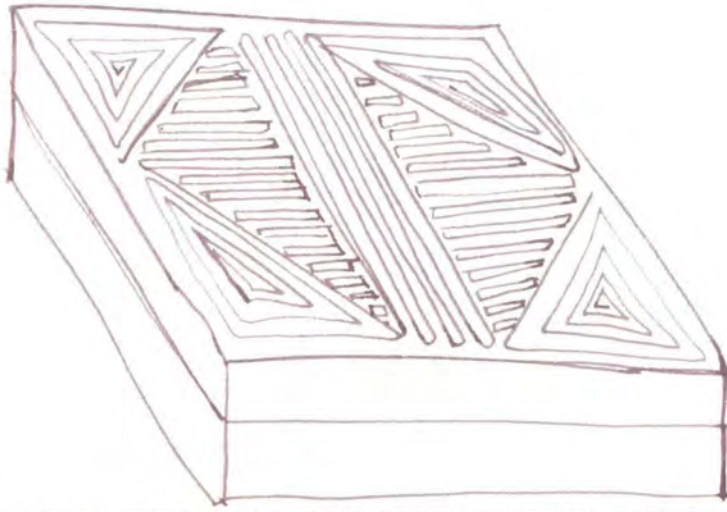
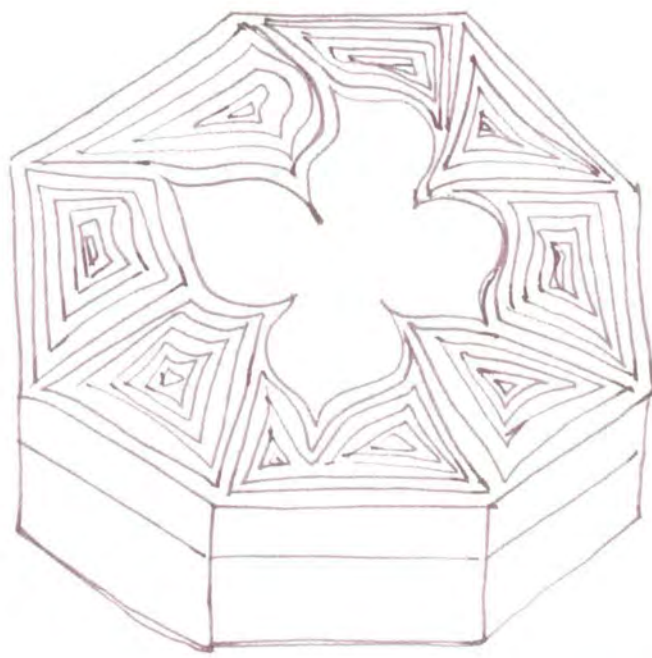

ESTO SON  
 PAUTAS DE  
 DISEÑO QUE  
 SE DIERON  
 AL ARTESANO.

Diseñador	MA. GECILIA ARANGO	Tipo de Asesoría	PAUTA DE
Línea	NUEVA GRAFICA PARAREPUTADO	DISEÑO GRAFICO	(REPUTADO)
Pieza	CAJAS	Función	CONTENER.
Oficio	REPUTADO METAL	Técnica	BANO PLATA.
		Clasific.	NEO.
		Mat. Prima	MAD. LAMINILLA

## Ficha de Diseño



- Dedos bordados
- Ficciones de la cara bordadas en el mismo hilo.
- Franela de algodón color natural (crudo) o café para negras.
- Pelo de piola, hilaza de algodón o lana virgen.
- Moños en cinta de algodón o resp.
- Vestido bordado a mano.
- Lienzo. (Todos los vestidos)
- Si se pone encaje tiene que ser de algodón bordado en algodón (Letín)
- Todas las costuras deben estar recodadas en hilo a mano en Lona costera.

Diseñador MA. CECILIA ARANGO.		Tipo de Asesoría REDISEÑO.	
Linea MUÑEQUERIA EN ALGODON		(Cambio total de materiales)	
Pieza MUÑECA Y BEBE.	Función JUEGO.	Clasific. NEOART.	
Oficio MUÑEQUERIA	Técnica BORDADO A MANO.	Mat. Prima ALGODON 100%	

### Ficha de Diseño

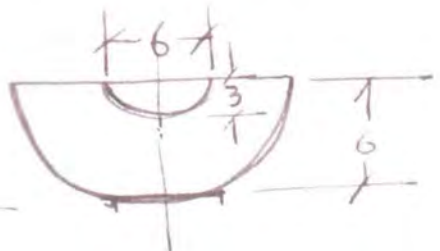
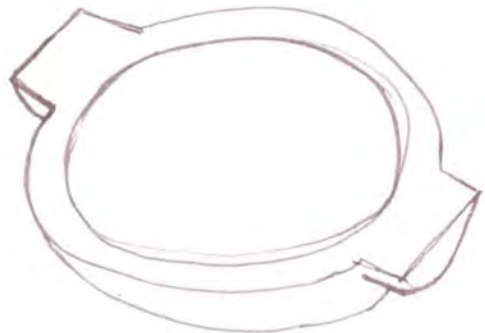
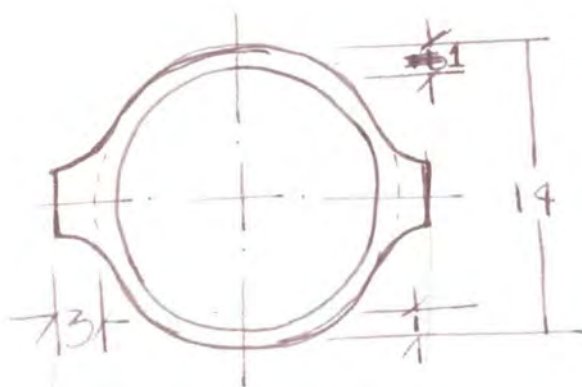

CAZUELA

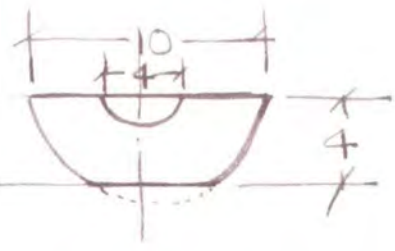
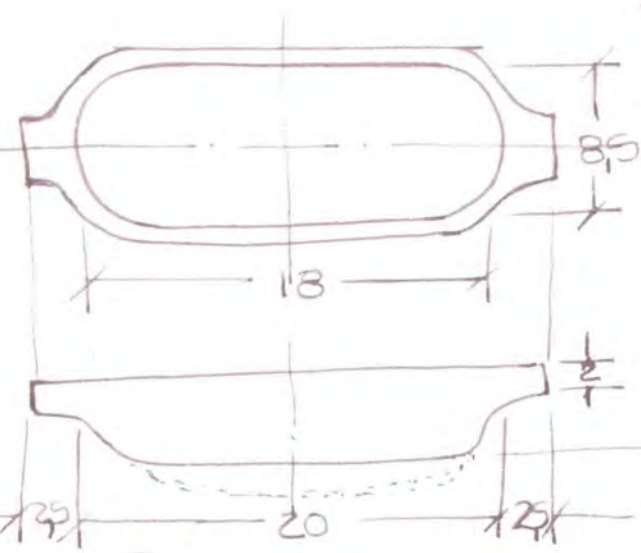

PLATO PARA MAIZ-PLATANO, ETC.

Diseñador MA. CECILIA ARANGO.	Tipo de Asesoría DIVERSIFICA.	
Línea VAJILLA PARA TÍPICOS COL.		
Pieza CAZUELA Y PLATO.	Función Contenedor comida	clasific. NEOARTES.
Oficio TORNO	Técnica TORNO Y VACIADO	Mat. Prima QUAYACAN (MAD)



## Ficha de Diseño

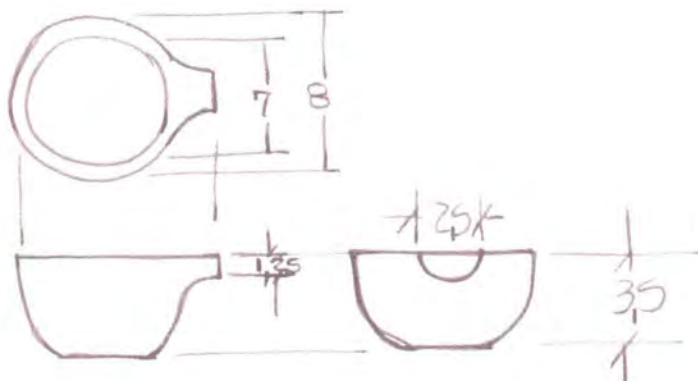

SALCERA. INDIVIDUAL.  
 Para perro, mantequilla,  
 crema de leche, alcaparras, etc.

Diseñador MA. CECILIA ARANGO.		Tipo de Asesoría	
Linea VAJILLA TÍPICOS.			
Pieza SALCERA.	Función Contenedor.	Clasific. NEO.	
Oficio TORNO.	Técnica TORNO Y VASEADO.	Mat. Prima QUAYACAN.	

## Ficha de Diseño

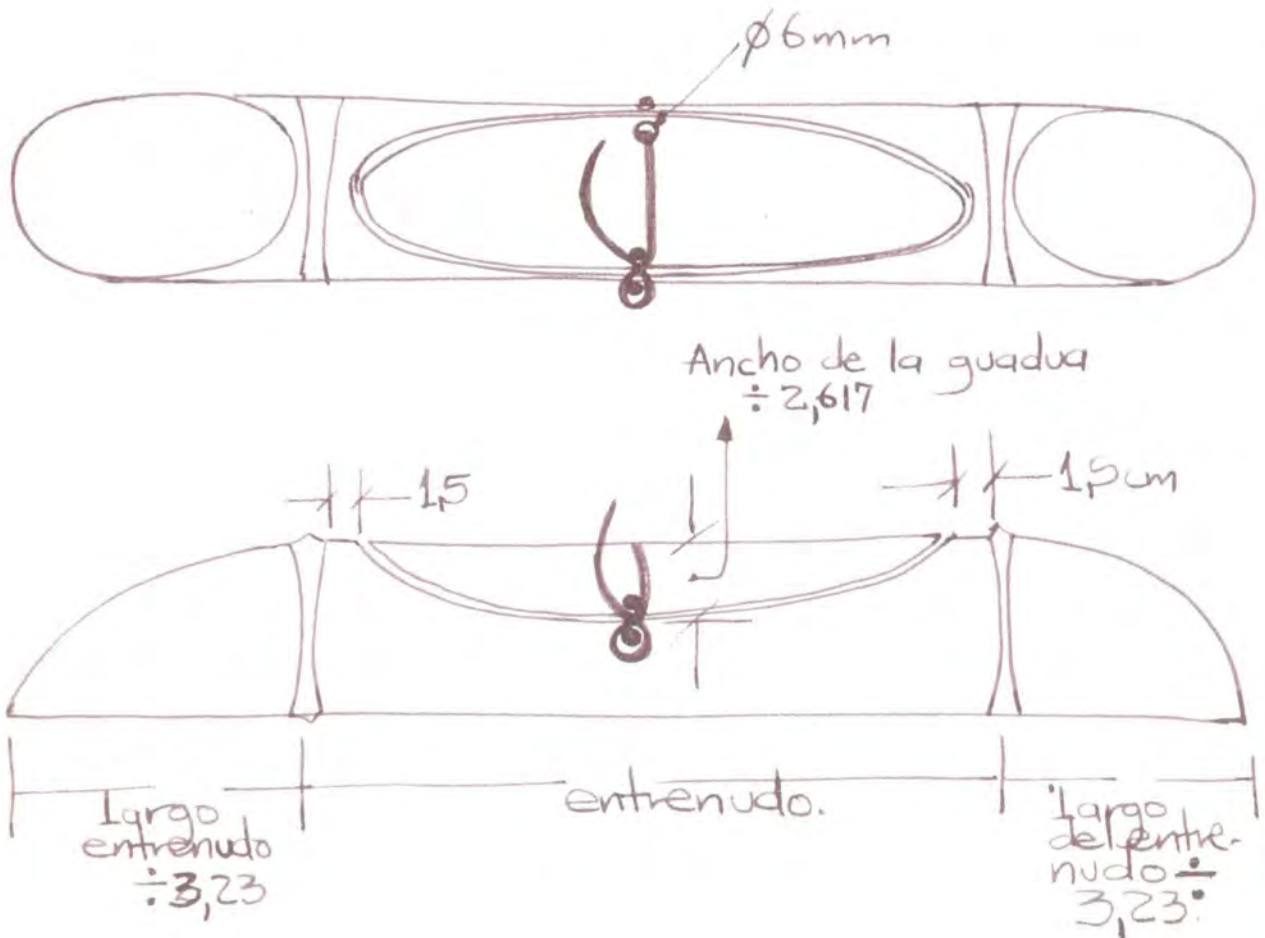

QUADUA MACANA.

Diseñador MA. CECILIA ARANGO	Tipo de Asesoría DIVERSIFICACION.	
Línea CUBIERTOS	terramienta comer.	
Pieza CAJA.	Función <del>ORDENAR</del> PROT.	Clasific. NEO.
Oficio CALADO.	Técnica	Mat. Prima QUADUA MACANA.

# Ficha de Diseño

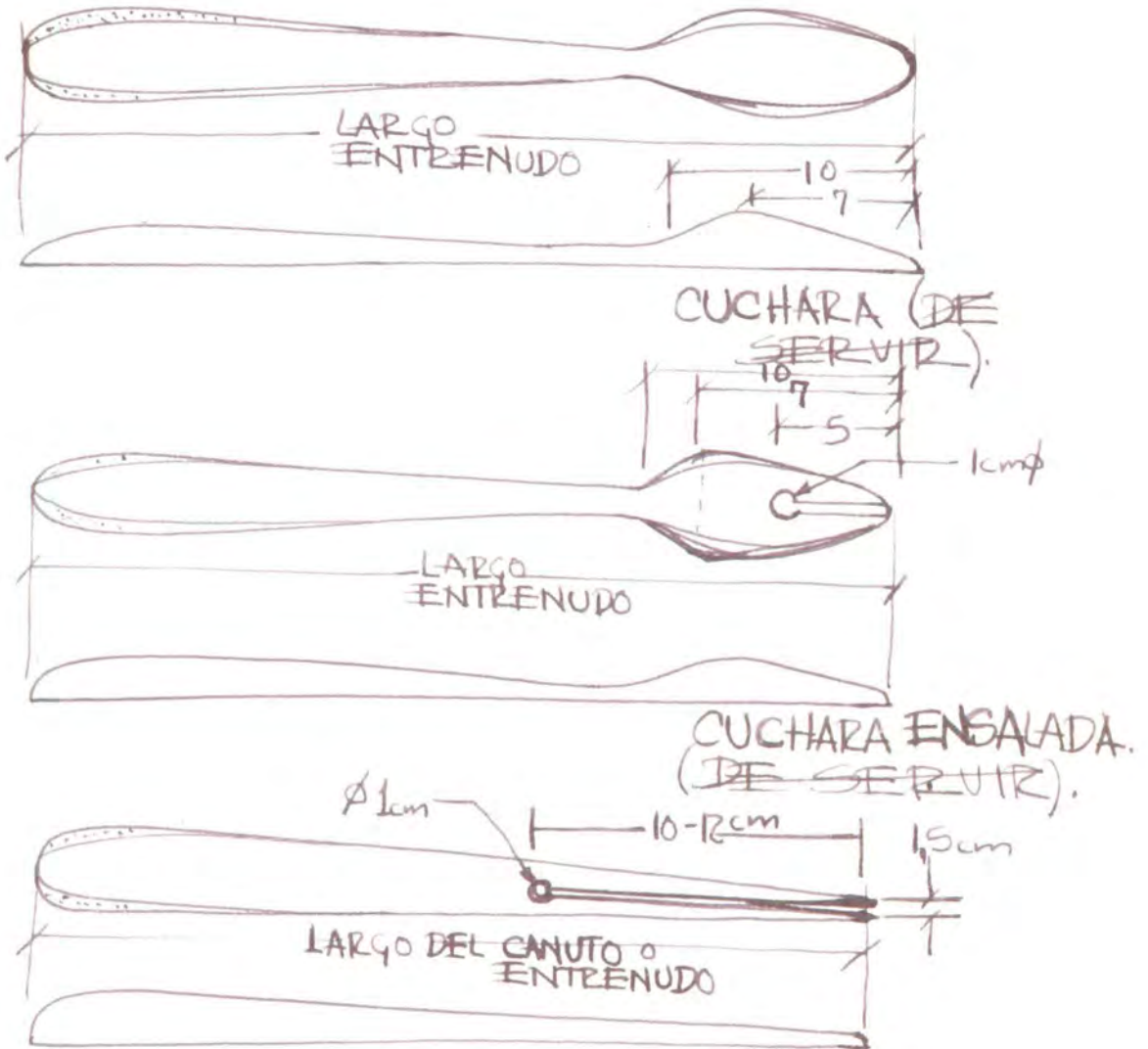

PESAS EN VARILLON DE QUADUA MACANA.

Diseñador MA. CECILIA ARANGO.	Tipo de Asesoría DIVERSIFICACIÓN.	
Línea CUBIERTOS.	→ Herramienta comer.	
Pieza 2 CUCH. Y TENEDOR.	Función SERVIR COMIDA.	Clasific. NEOART.
Oficio CALADO	Técnica CALADO	Mat. Prima QUADUA MACANA

## Ficha de Diseño

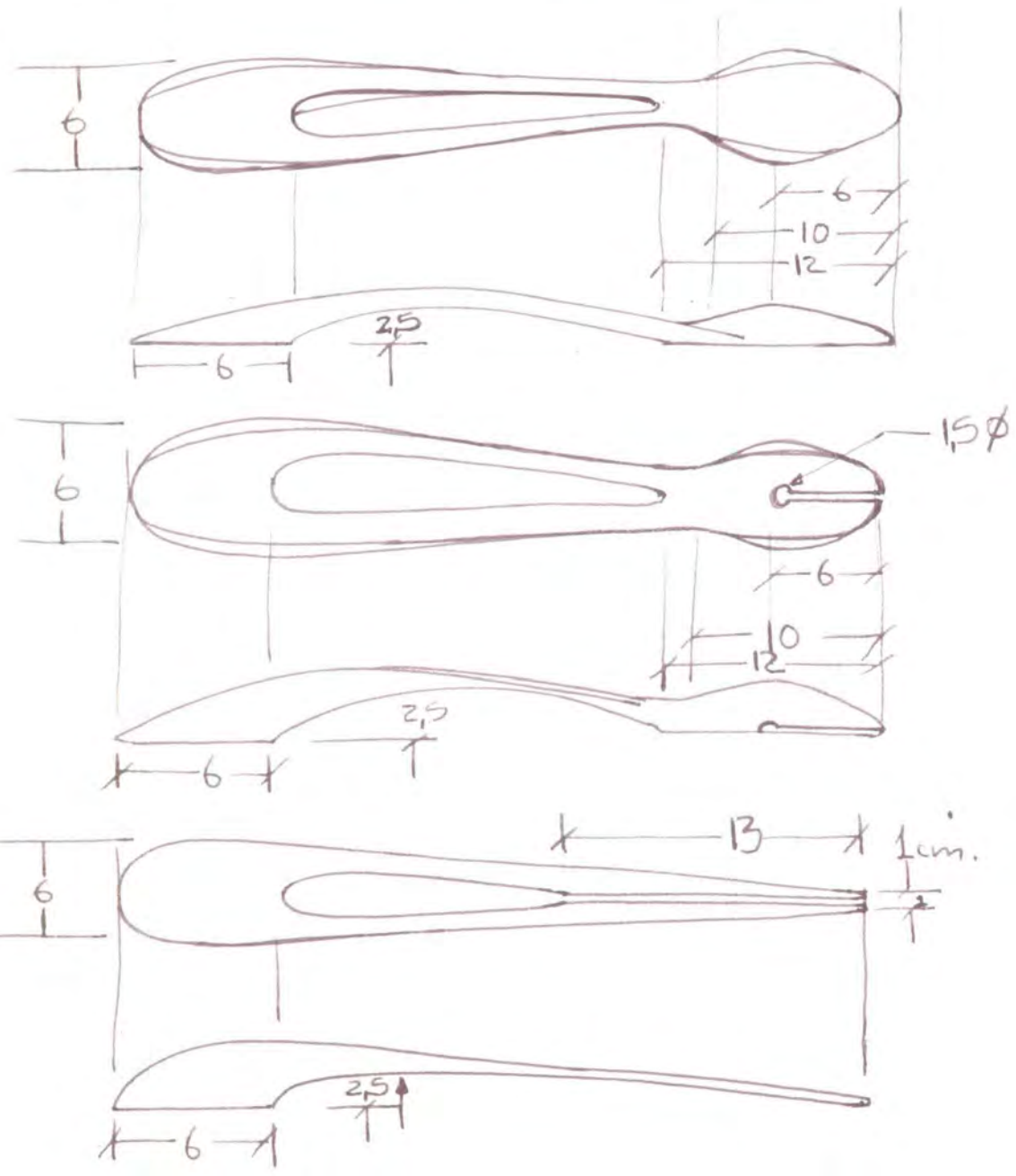

Diseñador MA CECILIA ARANGO.		Tipo de Asesoría DIVERSIFICACIÓN	
Línea CUBIERTOS			
Pieza CUCH. TEN. CUCH.	Función SERVIR.	Clasific. NEO.	
Oficio CALADO GUADUA	Técnica CALADO.	Mat. Prima GUADUA MACANA	

### Ficha de Diseño

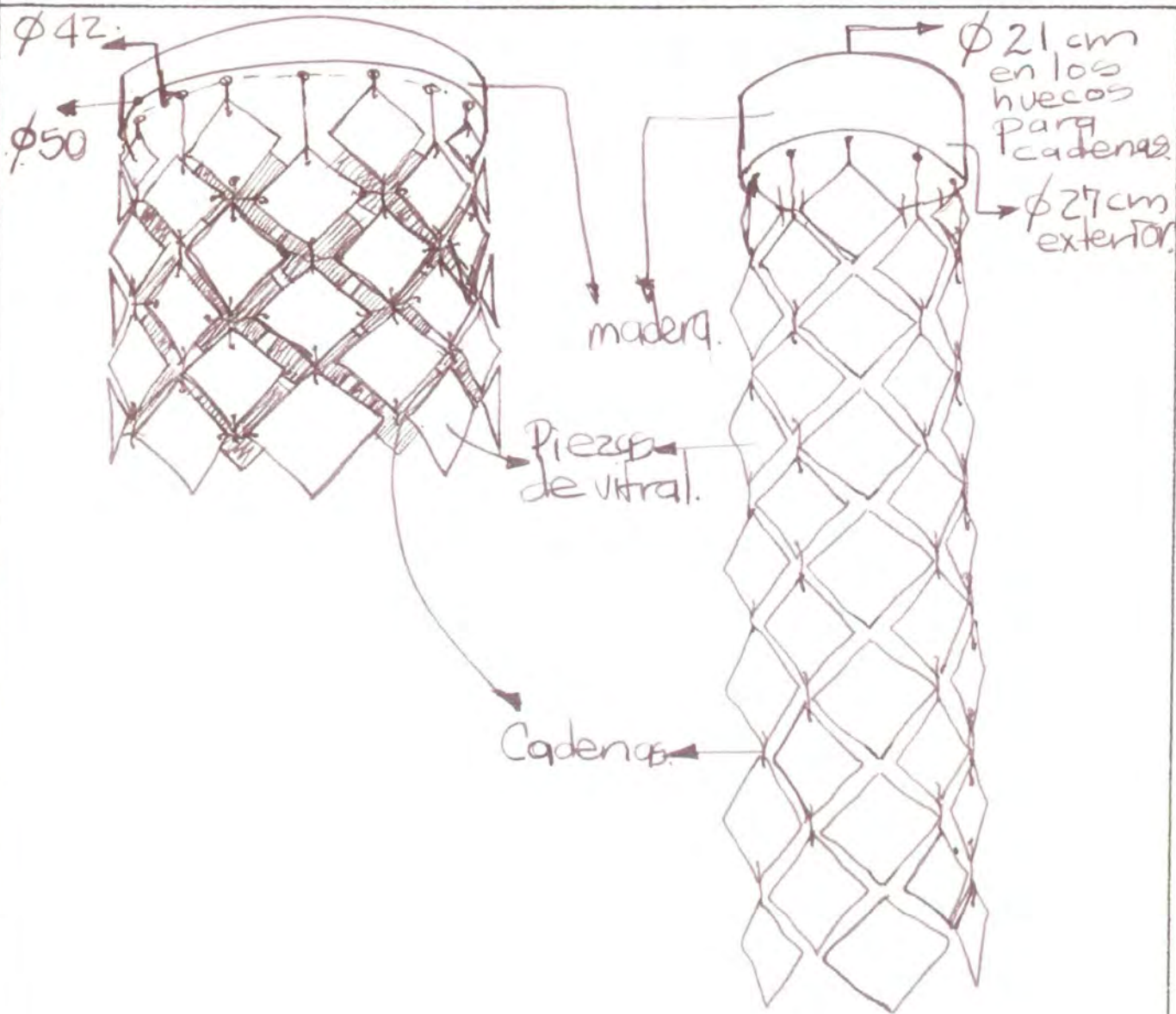

LAMPARA DE COMEDOR  
 0 CIRCULACIONES.  
 24 series verticales  
 de 3 piezas, en el perimetro.

LAMPARA DE RINCON  
 (COMO FAROL)  
 18 series de 3 pie-  
 zas, en el perimetro

Diseñador MA. CECILIA ARANGO.	Tipo de Asesoría REDISEÑO.		
Línea LAMPARAS.			
Pieza LAMPARAS	Función LUMINAR Y DEC.	Clasific. NEO.	
Oficio VITRALISMO	Técnica MOSAICO-TIFFANY	Mat. Prima VIDRIO y COBRE	

## Ficha de Diseño

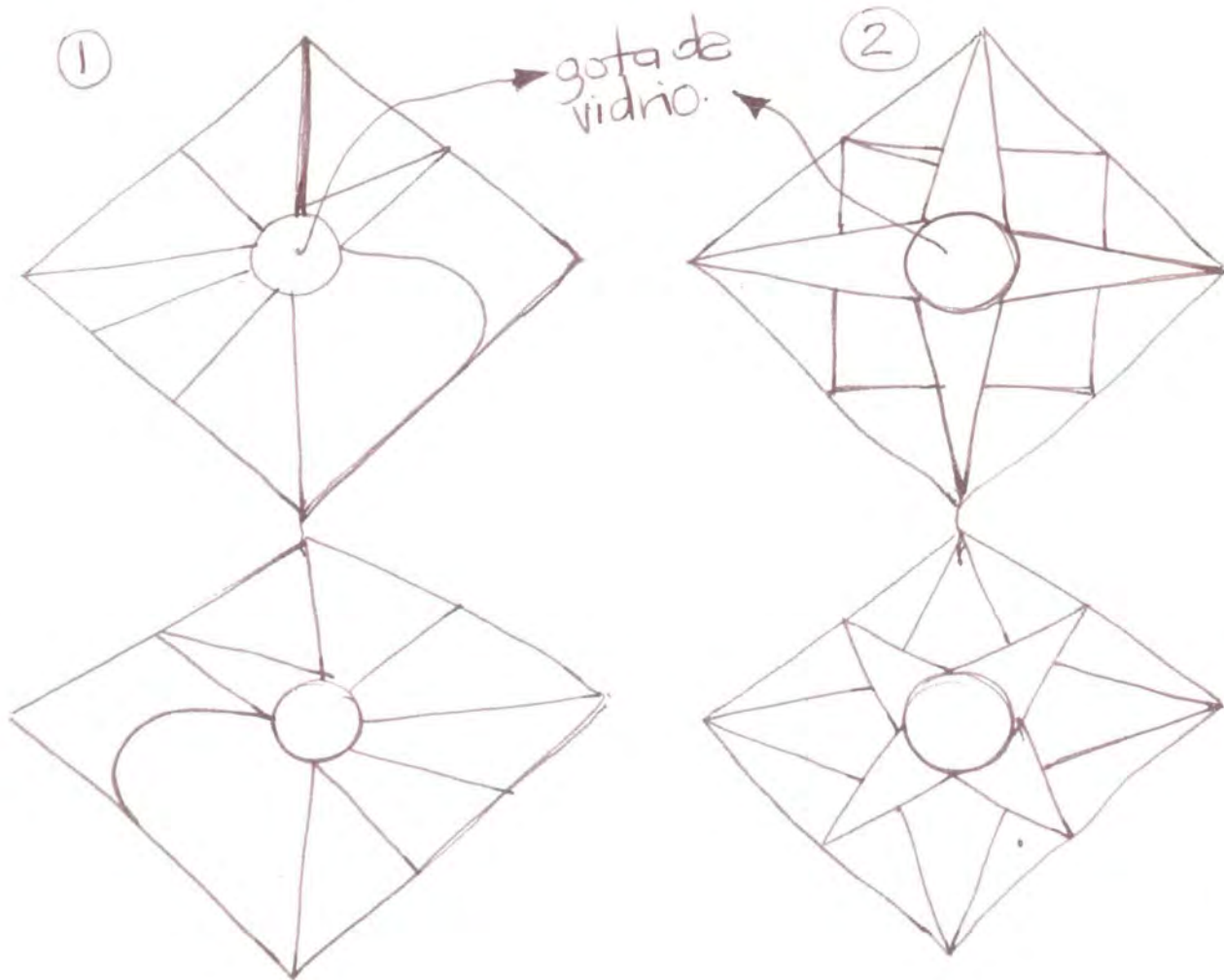

AVE.

SOL.

Diseñador MA. CECILIA ABANGO		Tipo de Asesoría REDISEÑO.	
Línea LAMPARAS.			
Pieza MODULOS ALTERNAS HVAS 25	Función DECORAD.	Clasific. NEO.	
Oficio VITRALISMO.	Técnica TIFFANY.	Mat. Prima VIDRIO	



# Ficha de Diseño



Diseñador

Tipo de Asesoría

Línea

Pieza

Función

Clasific.

Oficio

Técnica

Mat.Prima



Ministerio de Desarrollo Económico

artesanías de Colombia s.a.

CENTRO DE DISEÑO APLICADO

Región:	
Oficio:	
Nº:	17

# Ficha de Diseño

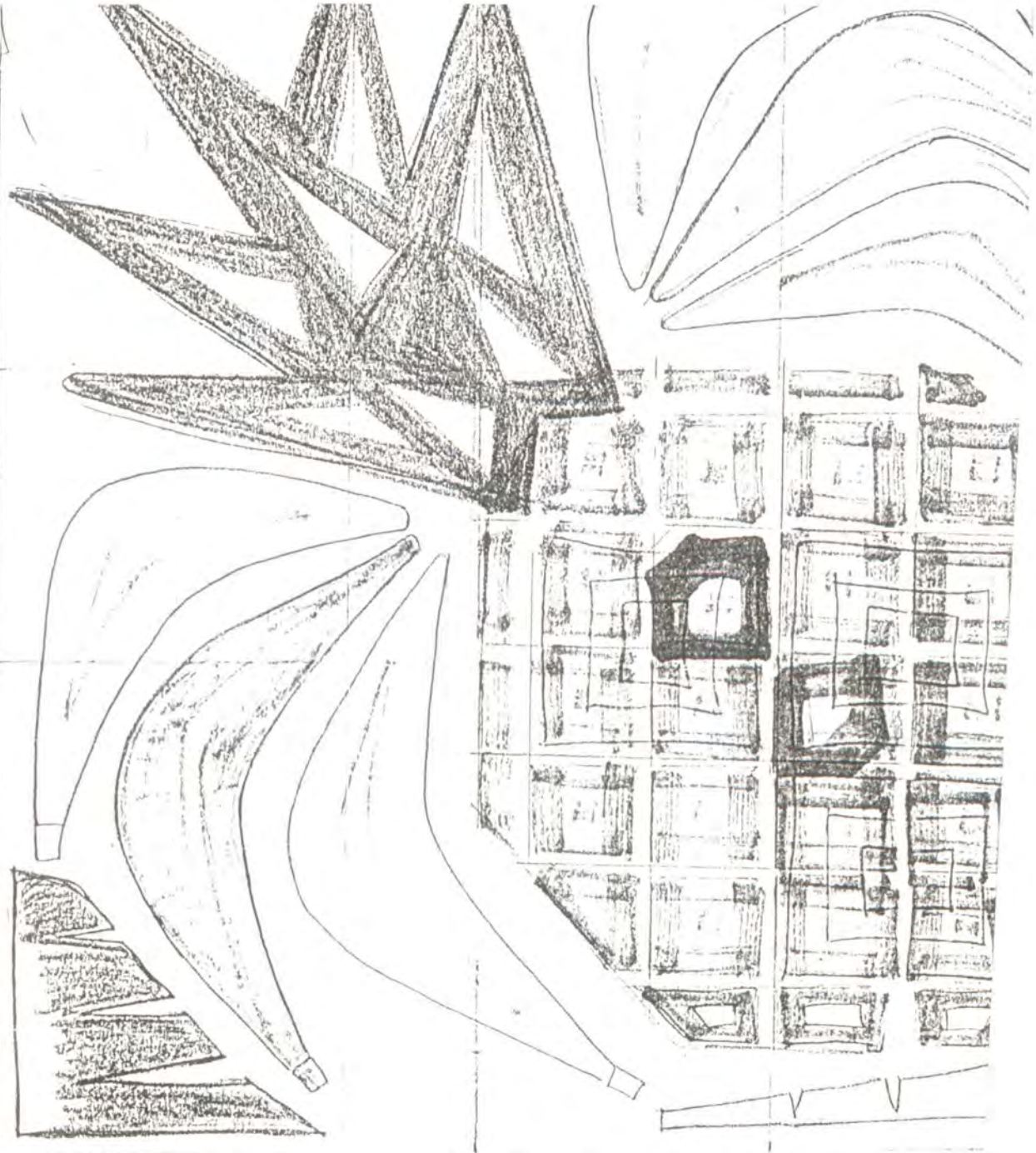

Diseñador		Tipo de Asesoría	
Linea			
Pieza	Función	Clasific.	
Oficio	Técnica	Mat. Prima	





Ministerio de Desarrollo Económico

artesanías de Colombia s.a.

CENTRO DE DISEÑO APLICADO

Región: \_\_\_\_\_

Oficio: \_\_\_\_\_

Nº 17

## Ficha de Diseño

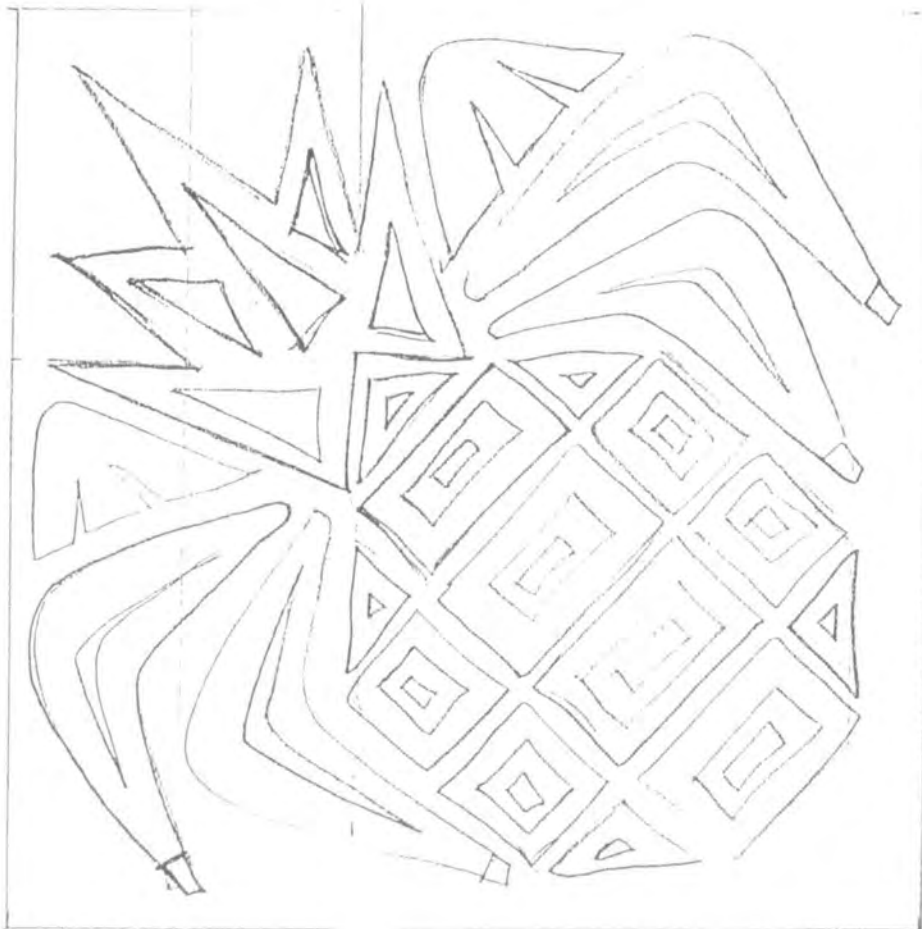

Diseñador

Tipo de Asesoría

Línea

Pieza

Función

Clasific.

Oficio

Técnica

Mat.Prima



# Ficha de Diseño

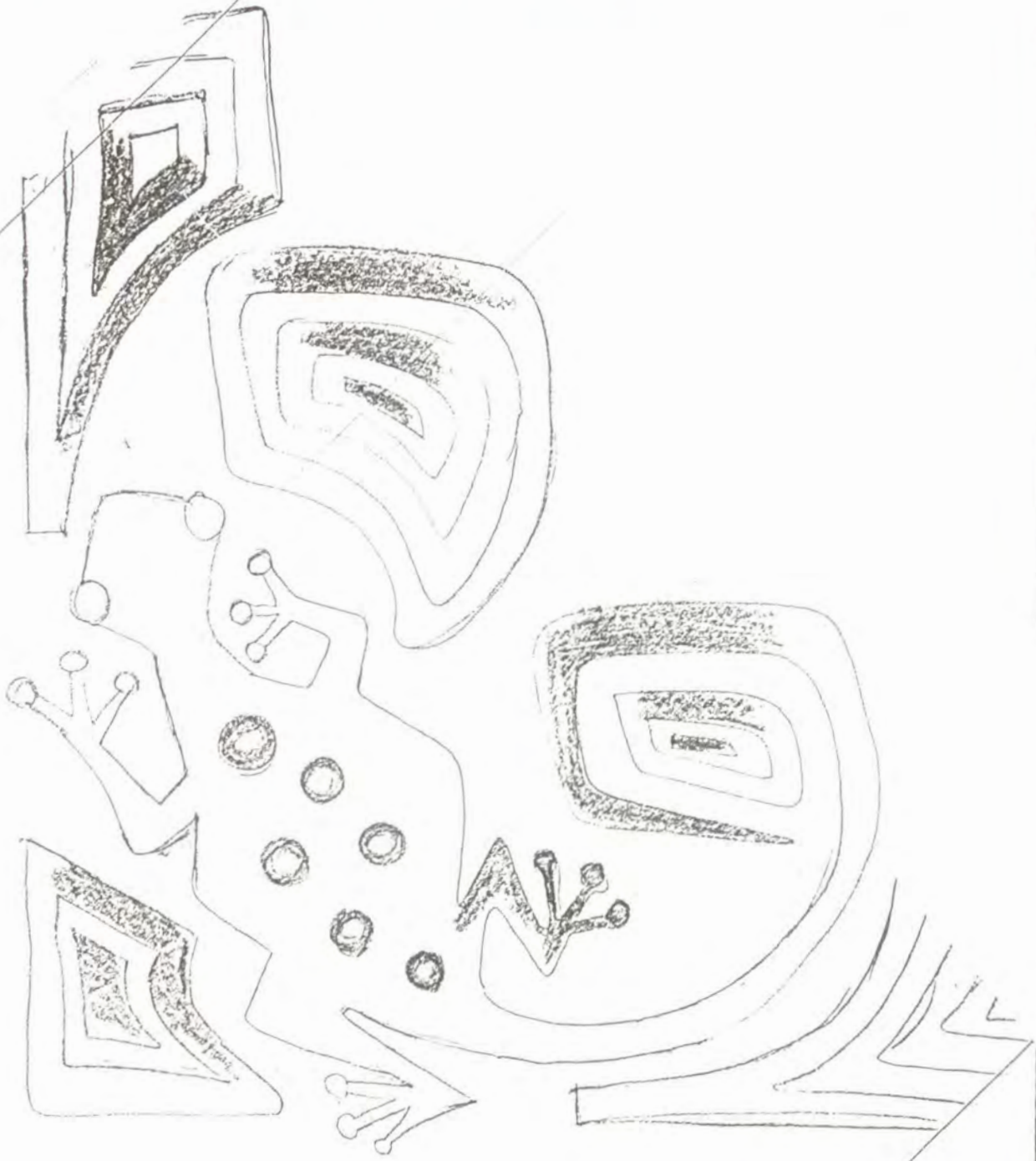

Diseñador		Tipo de Artesanía	
Línea			
Pieza	Función	Clasific.	
Oficio	Técnica	Mat.Prima	

## Ficha de Diseño



FORMA INDIGENA LIBRE.

Talla en MADERA con FORMA relacionada con el dibujo del Weguerr.

DIBUJO INDIGENA LIBRE.

Weguer con capa de CERA de AVEJAS (u otra BREA natural) para curar el contenedor y evitar que pase el líquido.

CORTE DE LA BOCA

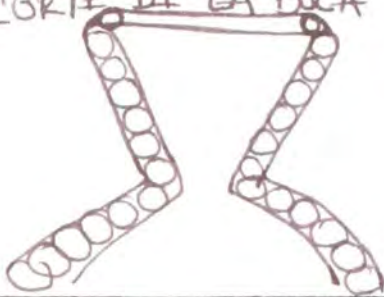

CORTE DE LA TAPA QUE ENTRA AL WEGUERR.

Diseñador MA. CECILIA ABANGO.		Tipo de Asesoría DIVERSIFICACION	
Línea WEGUERR "UTIL".			
Pieza BOTELLON.	Función CONT. LIQUIDO	Clasific. INDIGENA.	
Oficio CESTERIA	Técnica ESPIRAL	Mat. Prima WEGUERR.	

## Ficha de Diseño

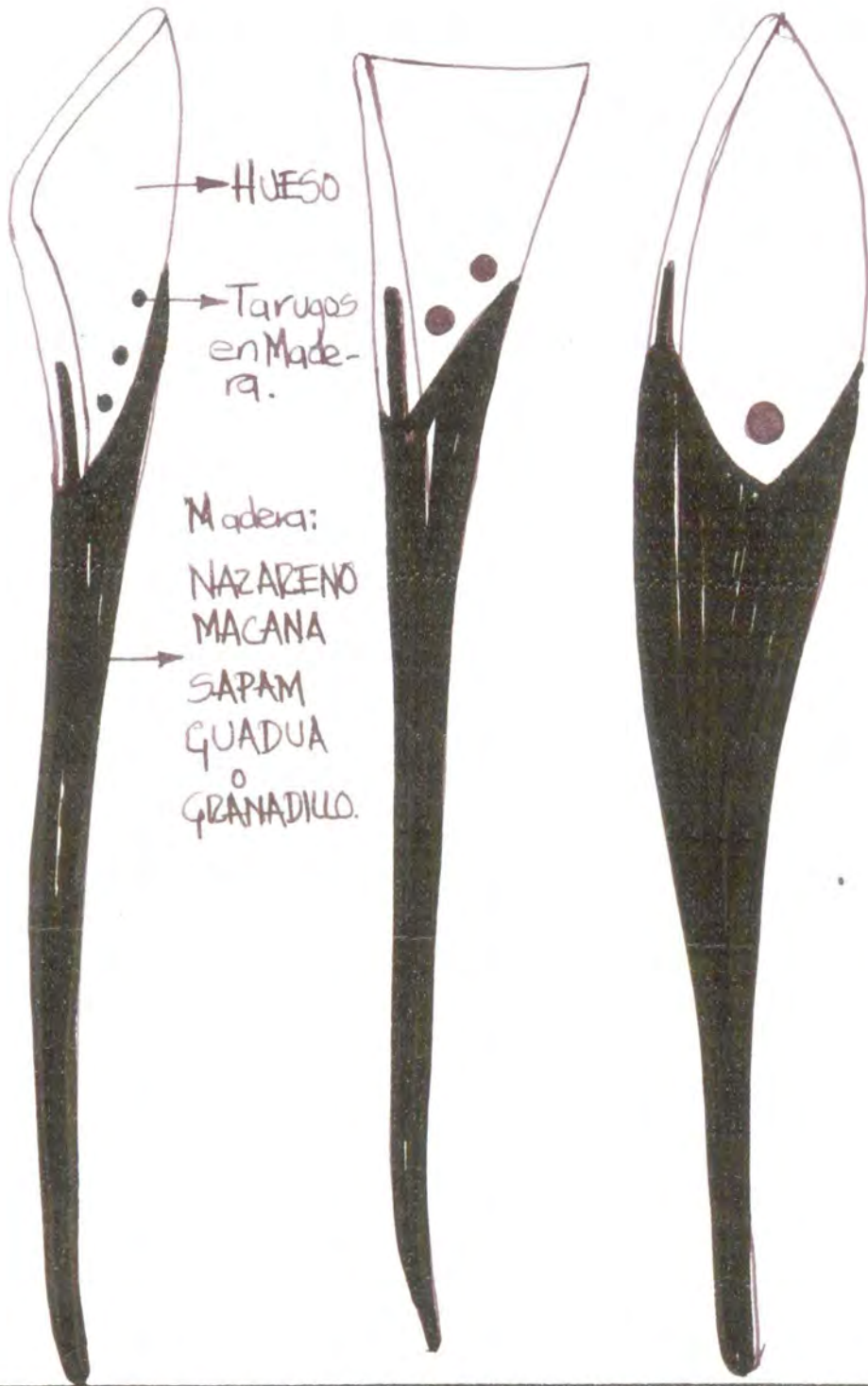

Diseñador MA. CECILIA ARANGO.		Tipo de Asesoría DIVERSIFICACION.	
Linea ME BAR.			
Pieza MEZCLADORES.	Función MOVER LICOR.	Clasific. NEOART.	
Oficio ACCESORIOS TALLA.	Técnica	Mat. Prima HUESO-MADEPA	

## Ficha de Diseño

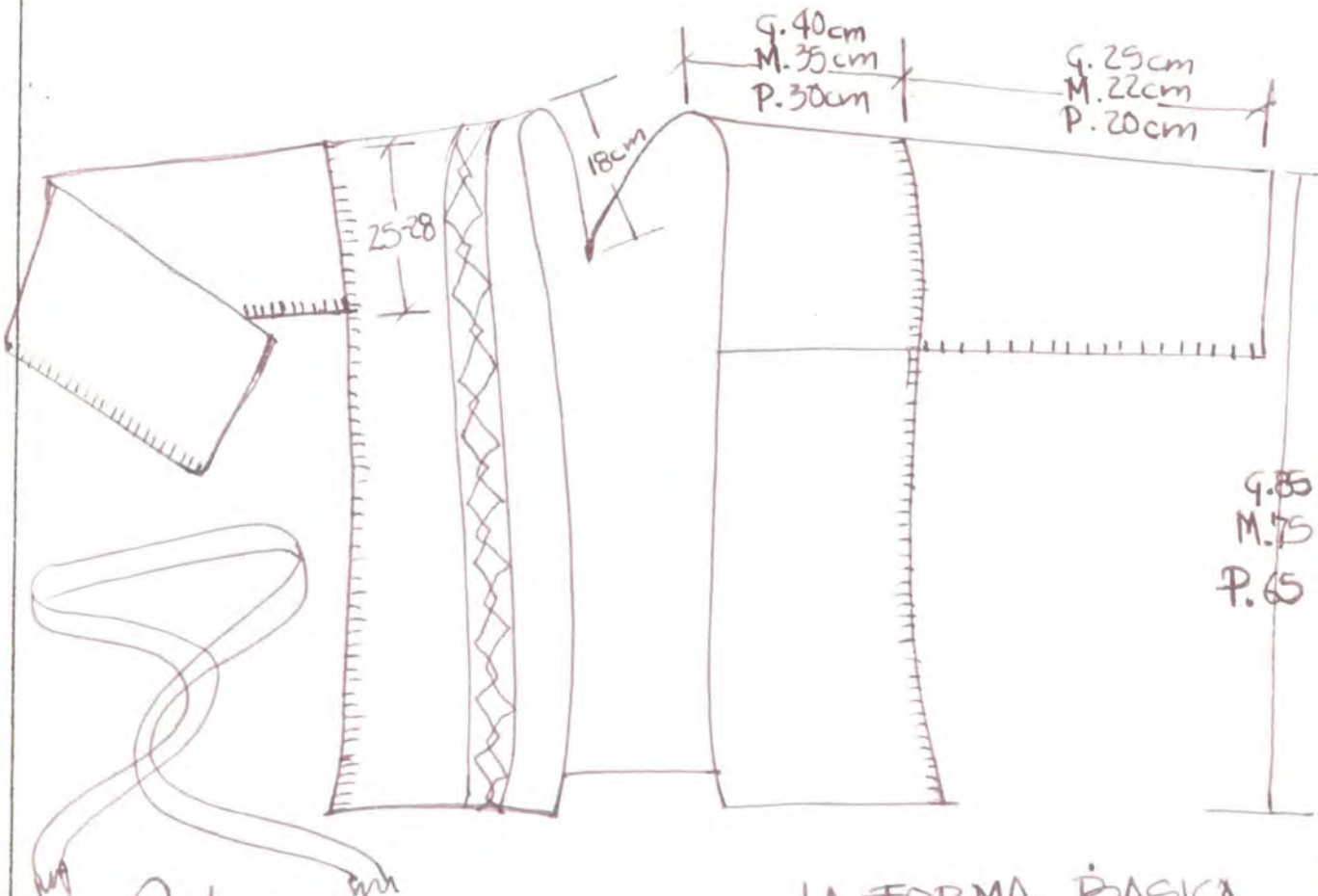

Colores:

- ① Todo negro (natural)
- ② Todo blanco (natural)
- ③ Todo naranja.
- ④ Todo gris (natural)
- ⑤ Con chumbe tejido al lado derecho.

LA FORMA BÁSICA ES UNA "RUANA" EN TEJIDO MUY FINO DE LANA VIRGEN. (PITAYÓ-SILVA)

El Cinturón es un chumbe.

Diseñador MA. CECILIA ARANGO.		Tipo de Asesoría DIVERSIFIC.	
Línea HABITOS PAEZ.			
Pieza CHAQUETA	Función ABRIGO.		Clasific. INDIGENA.
Oficio TELAR VERTICAL.	Técnica HILADO FINO.		Mat. Prima LANA VIRGEN

### Ficha de Diseño

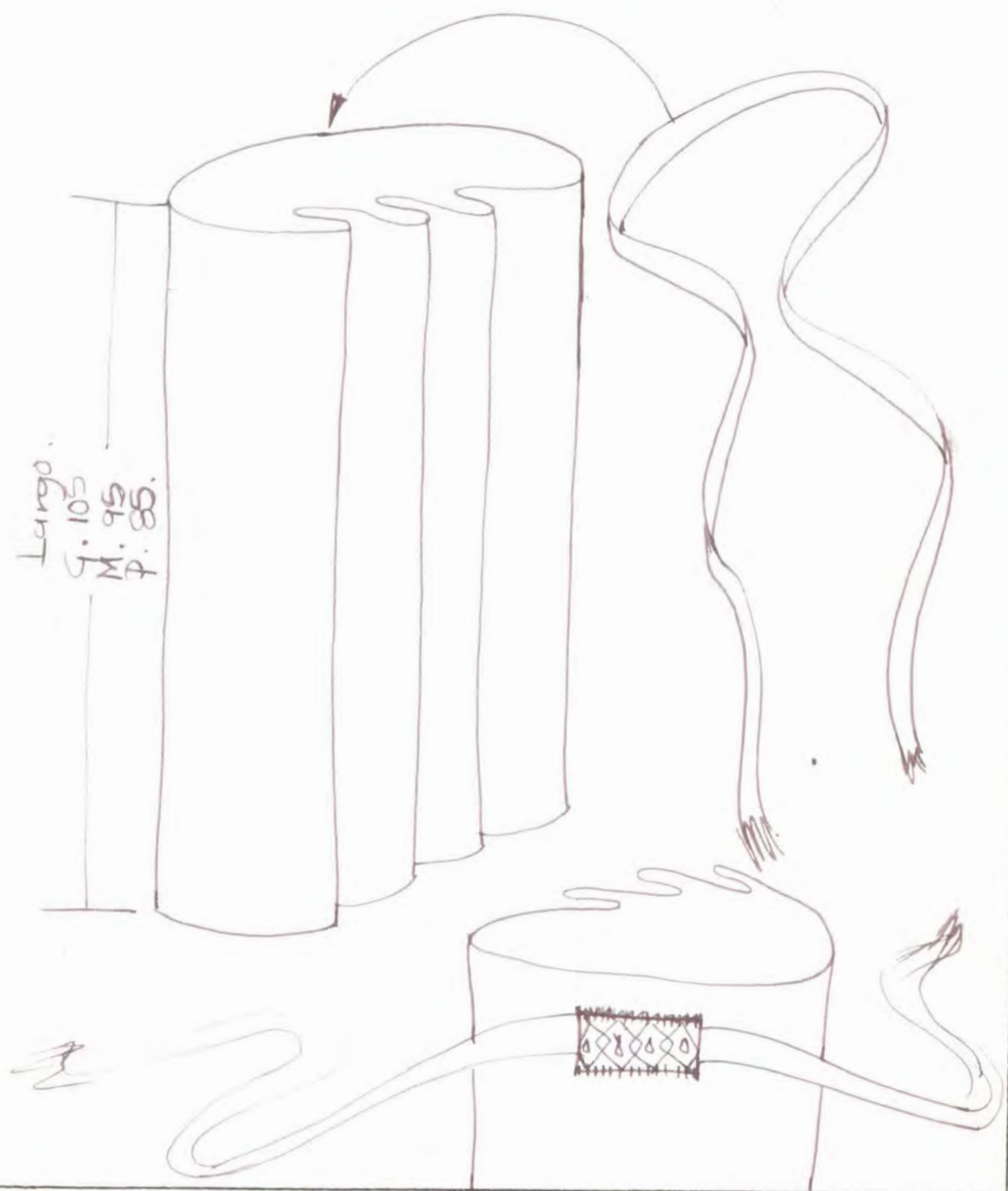

Diseñador MA. CECILIA ABRANCO	Tipo de Asesoría DIVERSIFICACION*	
Linea HABITO PAEZ-OCCIDENTAL	REDISEÑO.	
Pieza FALDA.	Función: VESTIDO.	Clasific. INDIGENA.
Oficio TELAR VERTICAL CONTINUO.	Técnica: HILADO FINO.	Mat.Prima LANA VIRGEN

## Ficha de Diseño

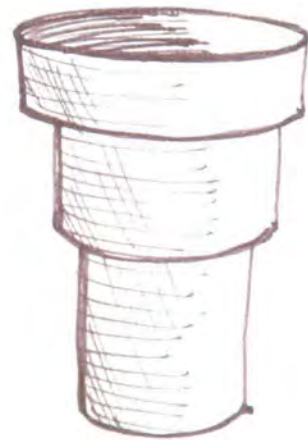
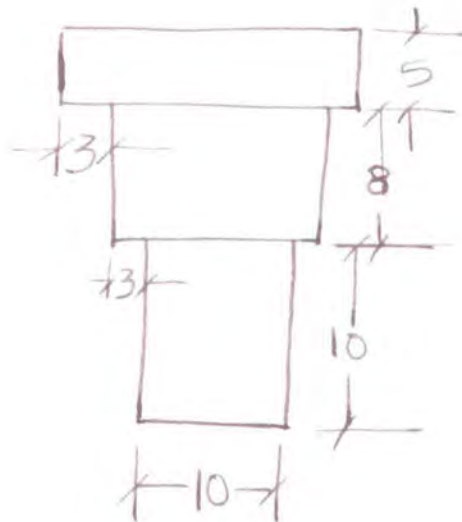
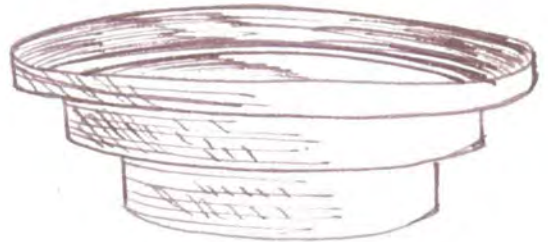
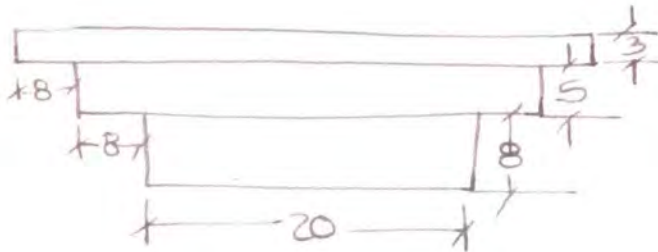

Las medidas son para el tamaño grande, falta calcular Med. y Peq.

Diseñador MA. CECILIA ARANGO.		Tipo de Asesoría DIVERSIFIC.	
Línea CONTENEDORES.			
Pieza DANERAS.	Función CONTENER.	Clasific. NEO.	
Oficio CESTERIA.	Técnica ESPIRAL CON HILO.	Mat. Prima ESPARTO FIBRO	

## Ficha de Diseño

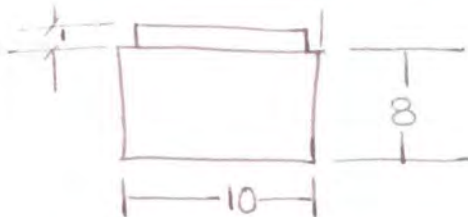
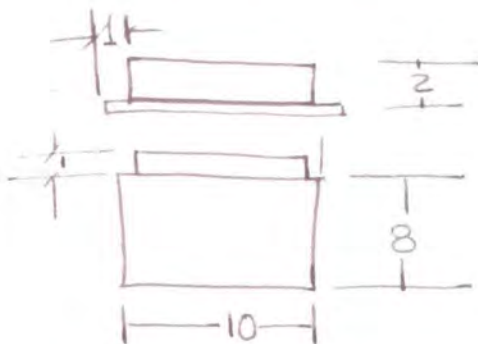
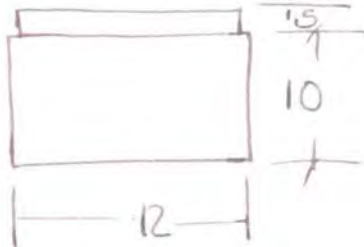
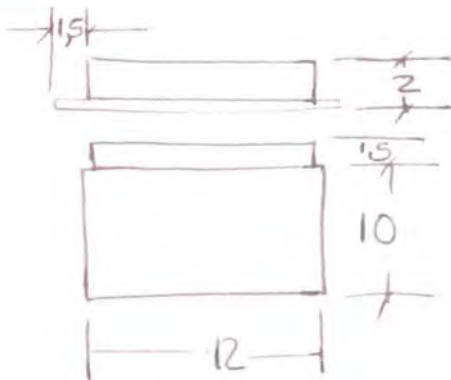
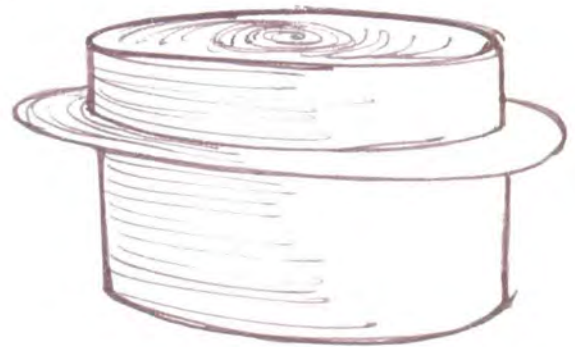
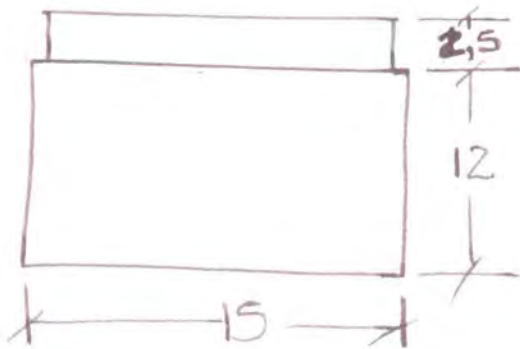
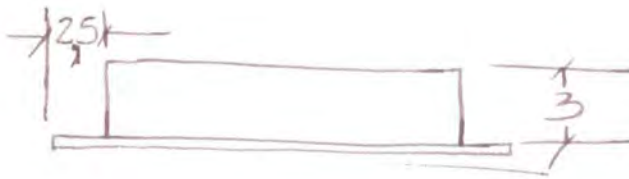

Diseñador MA. C. ARANGO.

Tipo de Asesoría REDISEÑO.

Línea CAJAS.

Pieza CAJA.

Función ORDENADOR.

Clasific. NEO.

Oficio CESTERIA

Técnica ESPIRAL CON  
HILO.

Mat. Prima ESPARTO E HILO



## Ficha de Diseño

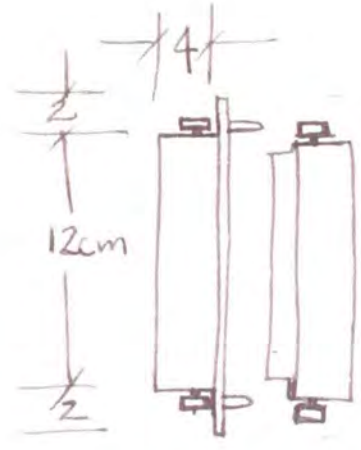

LATERAL.

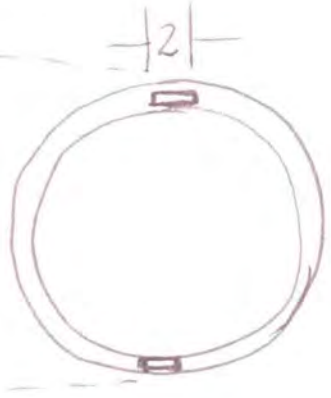

POSTERIOR.  
 O  
 FRONTAL.



CARTERA FIESTA  
 SIERRE CON  
 2 BOTONES.

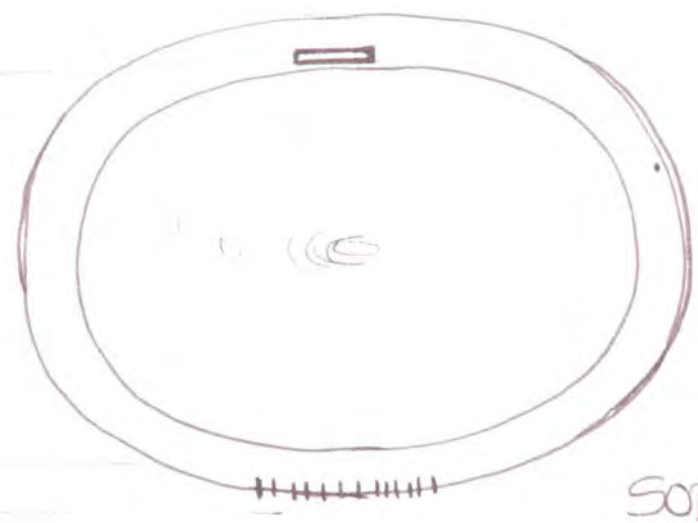

SOBRE  
 OVALADO.

Diseñador <b>MA. CECILIA ARANGO</b>	Tipo de Asesoría <b>DIVERS.</b>	
Línea <b>ACCESORIOS.</b>		
Pieza <b>CARTERAS.</b>	Función <b>PORTAR.</b>	Clasific. <b>NEO.</b>
Oficio <b>CESTERIA.</b>	Técnica <b>ESPIRAL.</b>	Mat. Prima <b>ESTARCO.</b>

## Ficha de Diseño

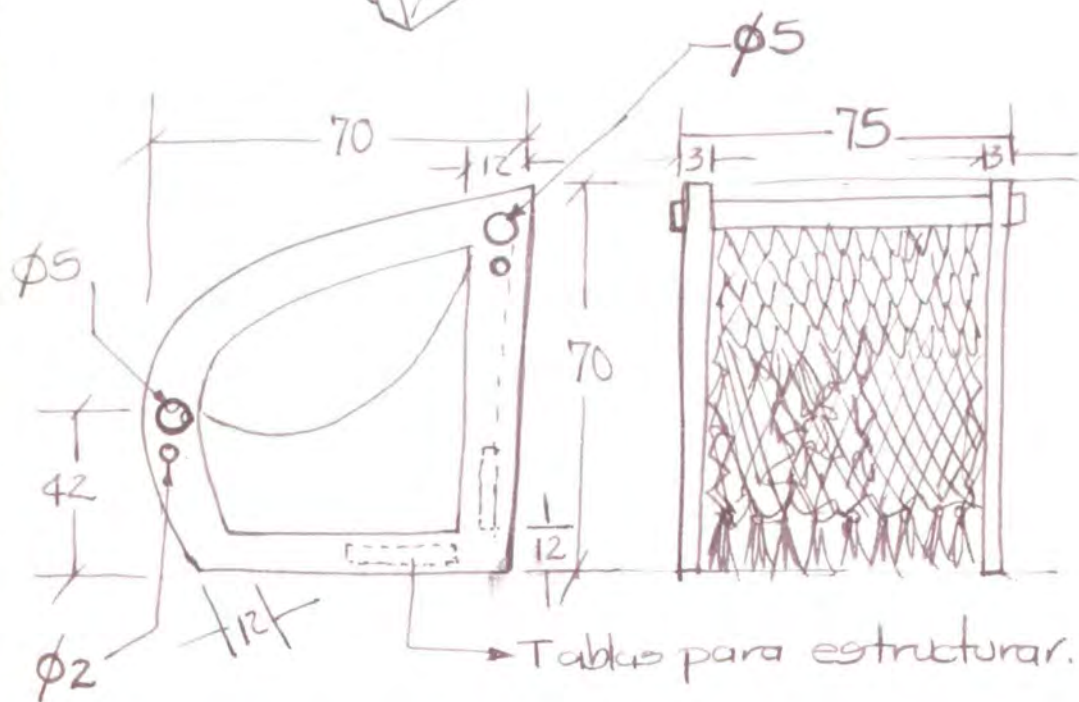
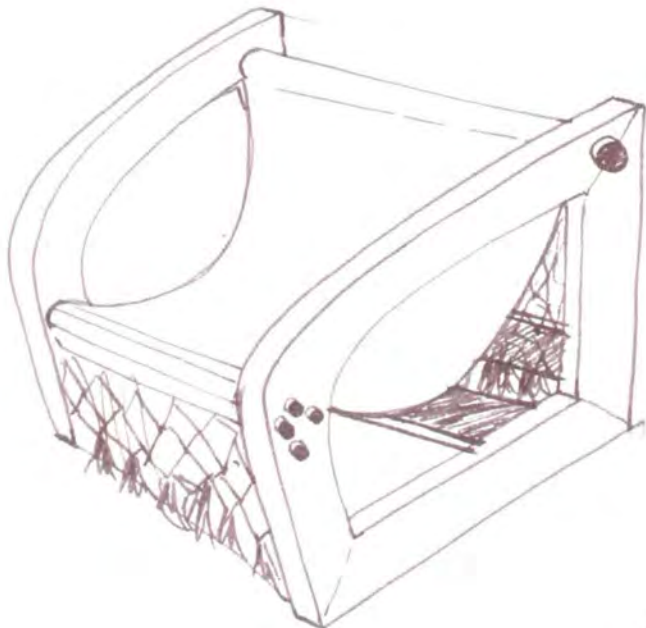

Diseñador MA. CECILIA ABANCO.		Tipo de Asesoría DIVERSIFICACION.	
Linea MUEBLES (TEXTILES)			
Pieza POLTRONA	Función ASIENTO.	Clasific. NEO.	
Oficio <del>ASIENTO</del> TELAR.	Técnica Telar mecánico.	Mat. Prima CEDRO MACHO ALGODON.	



## Ficha de Diseño

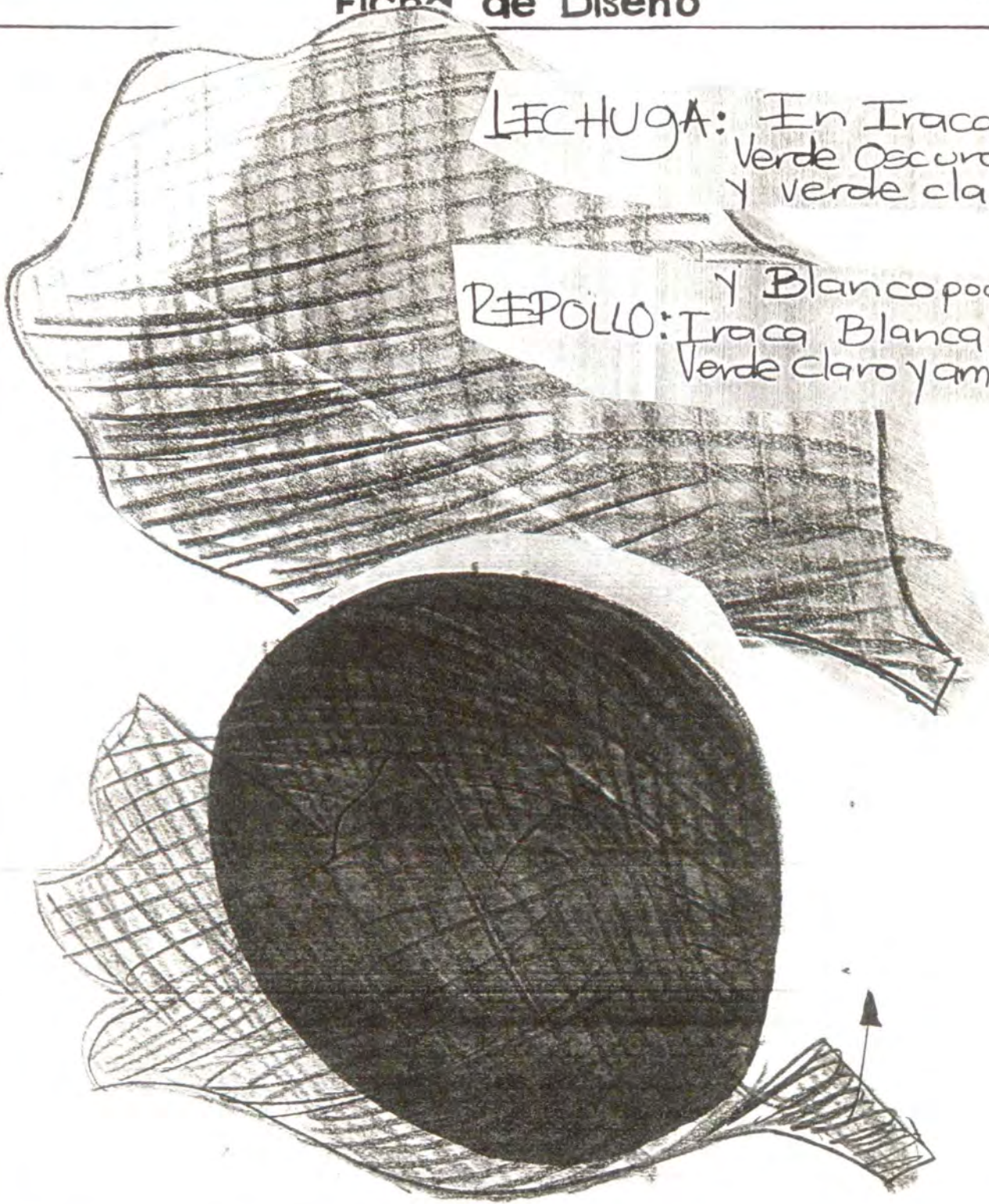

**LECHUGA:** En Iraca Verde Oscuro y verde claro

**REPOLLO:** y Blanco poco, Iraca Blanca, Verde claro y amarillo.

Diseñador		Tipo de Asesoría	
Línea			
Pieza	Función	Clasific.	
Oficio	Técnica	Mat. Prima	



# Ficha de Diseño

Verduras:

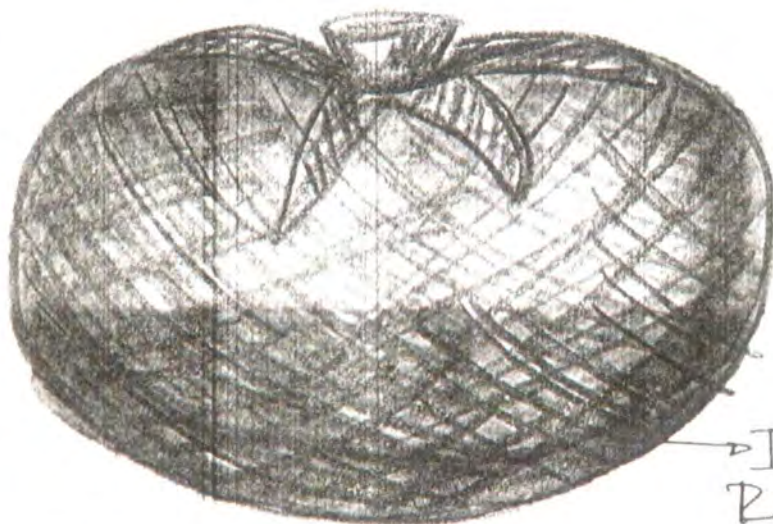

Tomate

→ Iraca Roja y naranja.



Diseñador		Tipo de Asesoría	
Linea			
Pieza	Función		Clasific.
Oficio	Técnica		Mat.Prima



## Ficha de Diseño

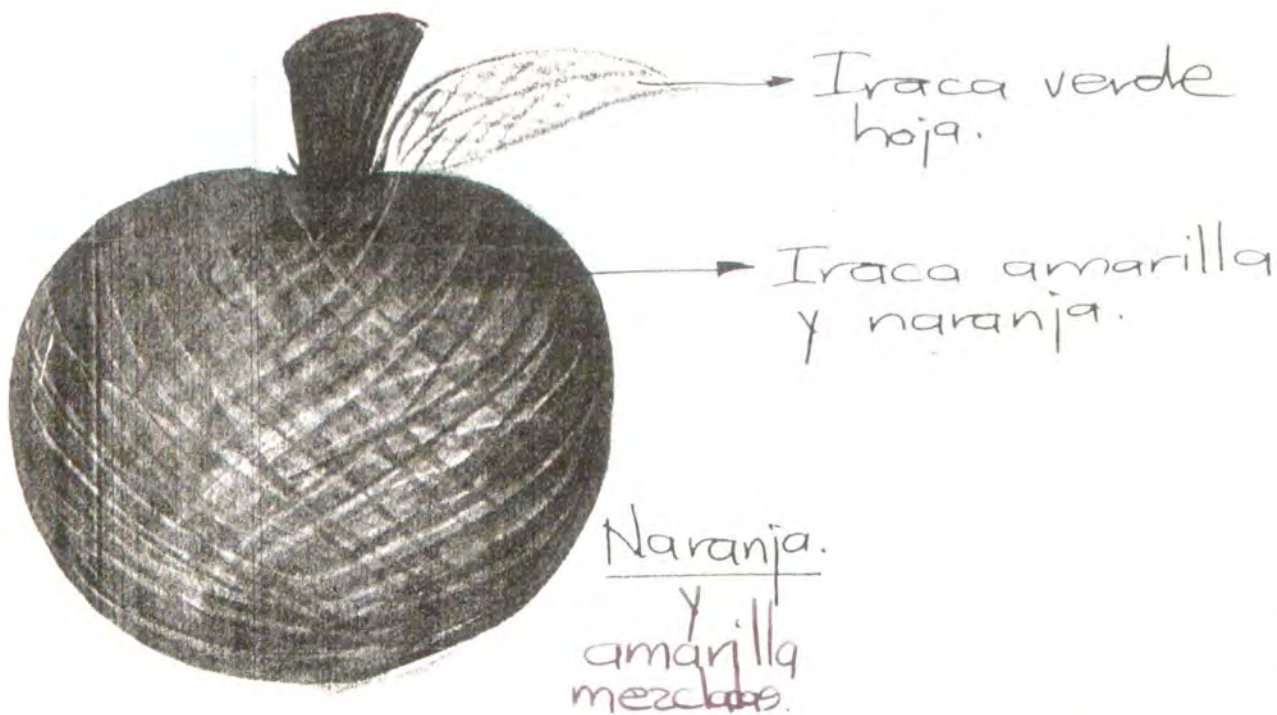
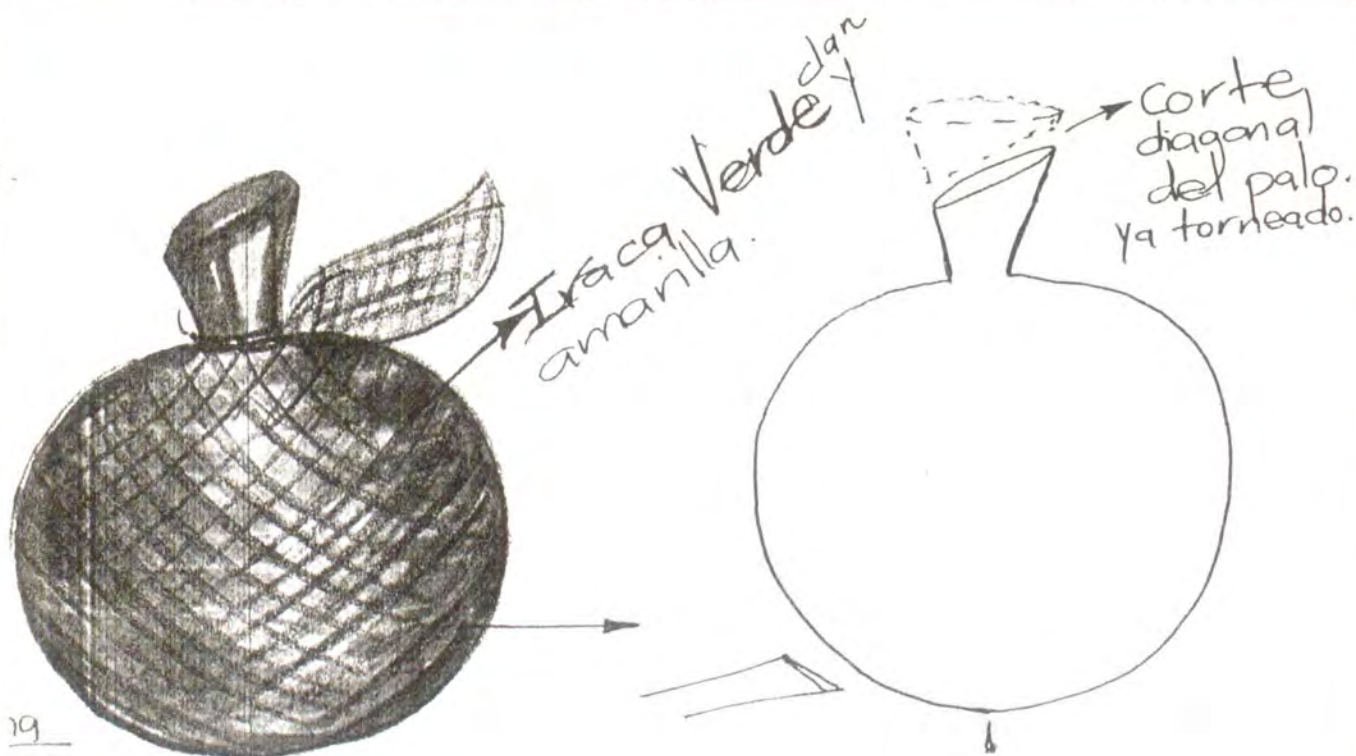

Diseñador		Tipo de Asesoría	
Linea			
Pieza	Función	Clasific.	
Oficio	Técnica	Mat. Prima	



## Ficha de Diseño

El tejido en Iraca que cubre la fruta

Por dentro viene la fruta en maduración torneada y pulida

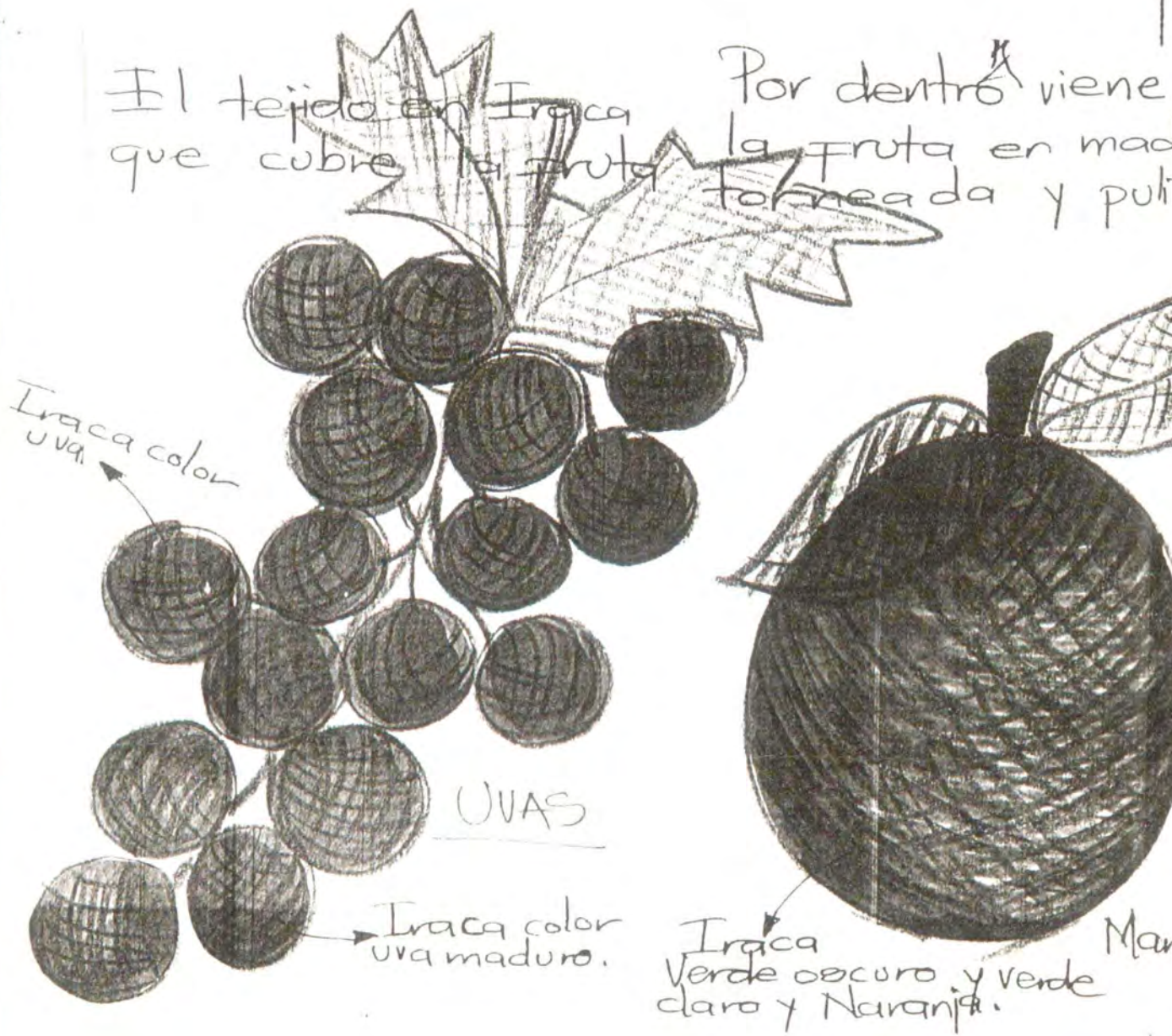

Diseñador		Tipo de Asesoría	
Linea			
Pieza	Función	Clasific.	
Oficio	Técnica	Mat.Prima	

## Ficha de Diseño

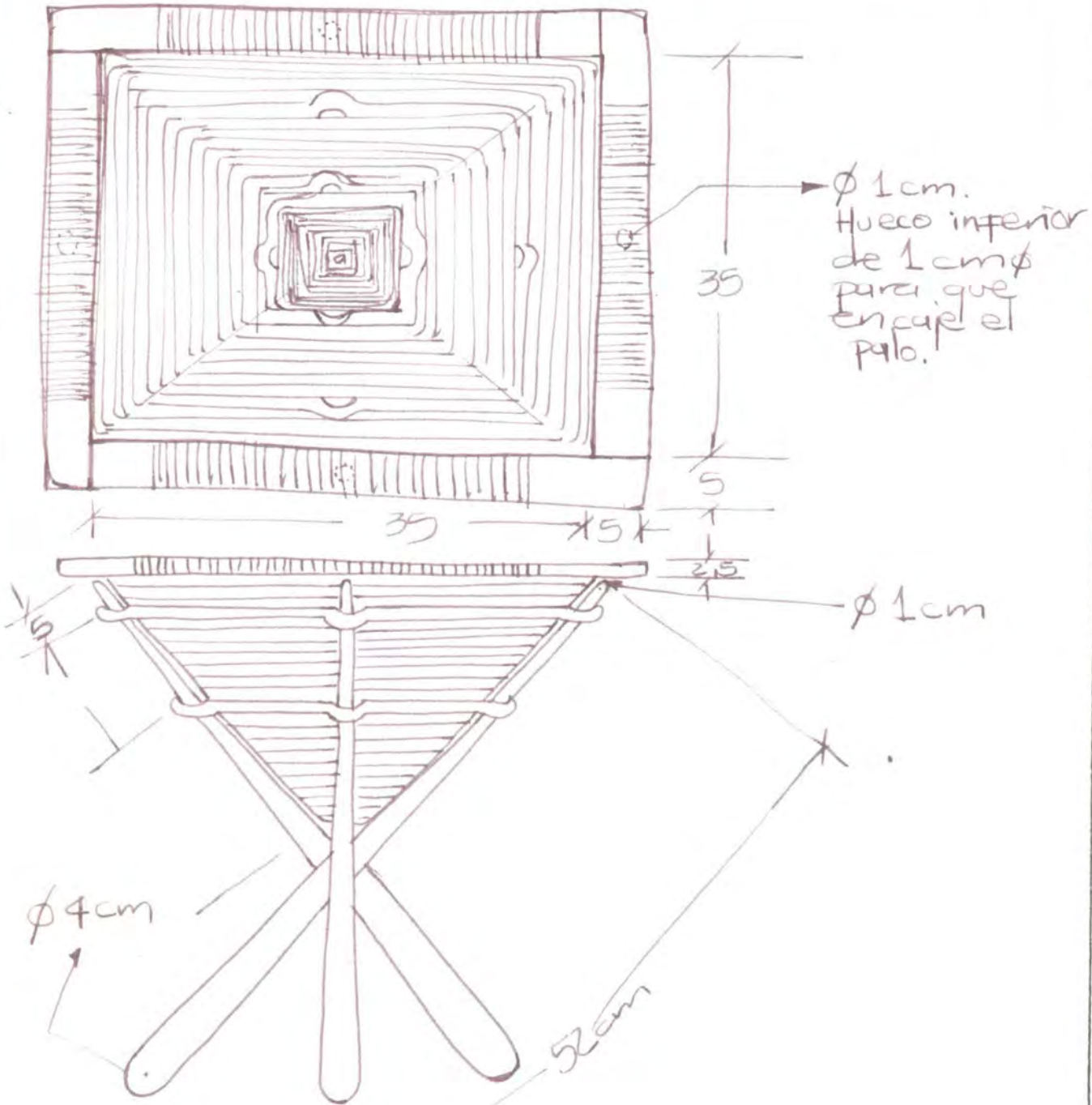

Diseñador MA. CECILIA IARANGO.		Tipo de Asesoría DIVERS.	
Linea MUEBLES.			
Pieza FRUTERO	Función FRUT DE PIÉ.		Clasific. TRAD.
Oficio CESTERIA.	Técnica ESPIRAL.		Mat. Prima Grass Bone y PINO.

# Tabla de Diseño

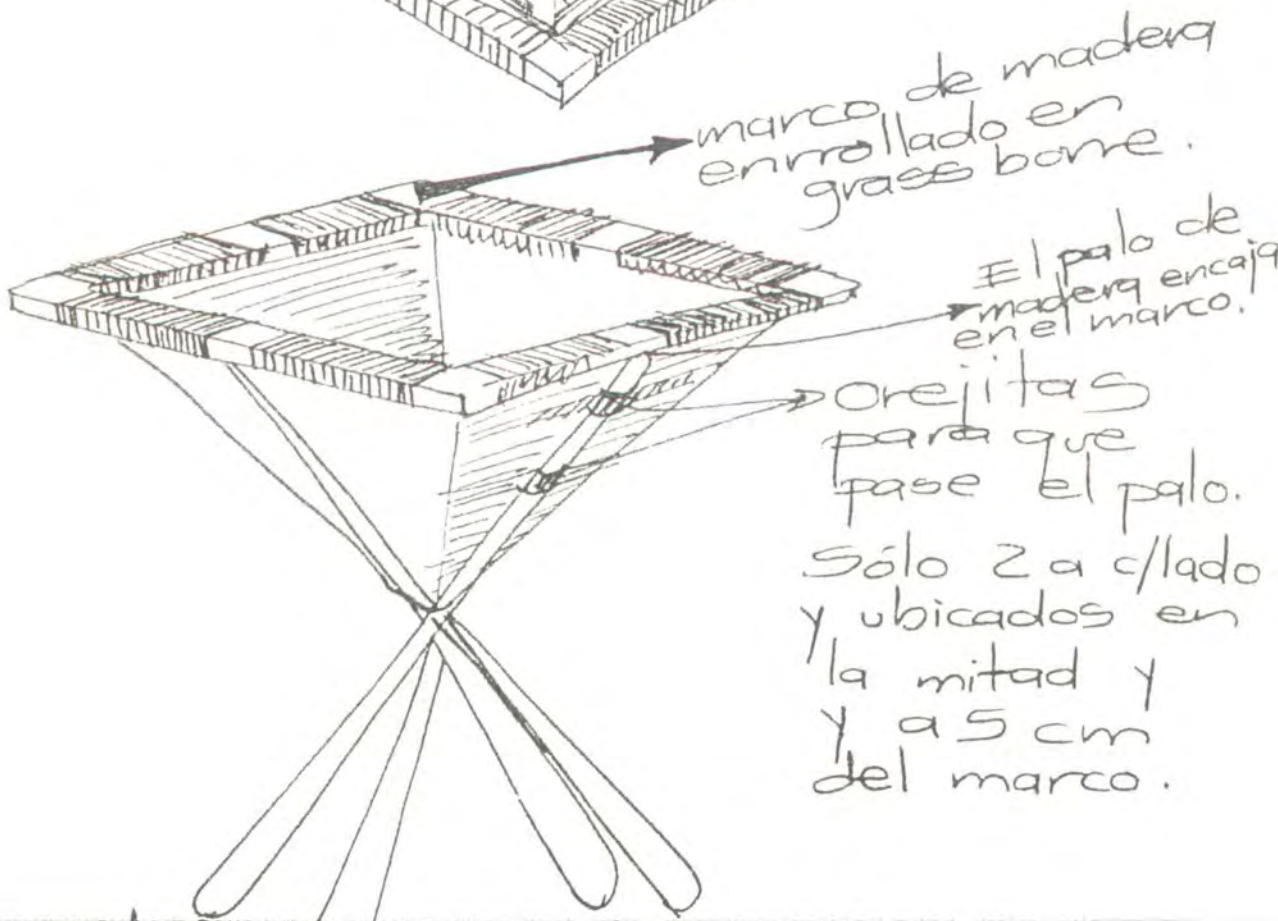
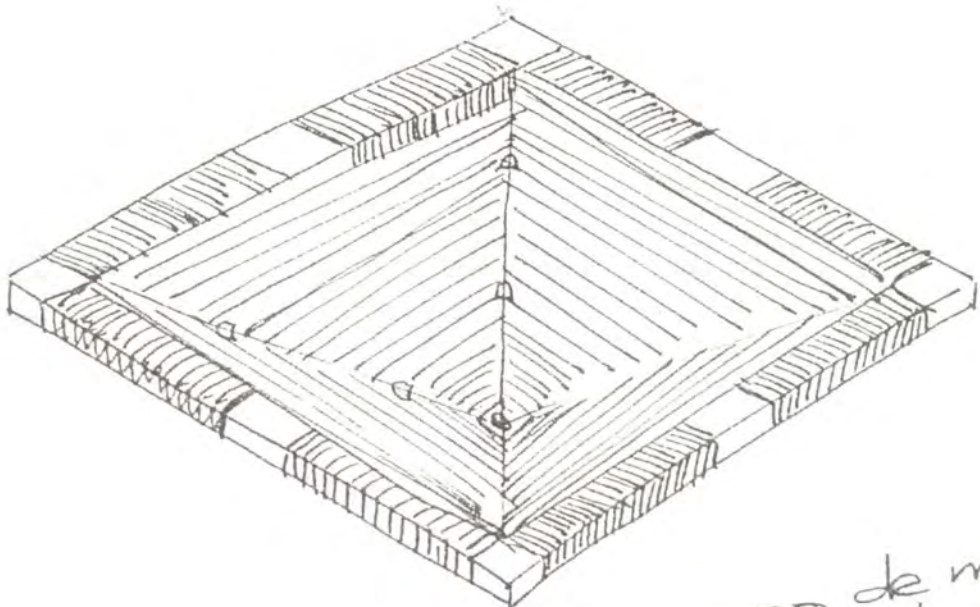

marco de madera  
enrollado en  
grass bone.

El palo de  
madera encaja  
en el marco.

orejitas  
para que  
pase el palo.  
Solo 2 a c/lado  
y ubicados en  
la mitad y  
y a 5 cm  
del marco.

Diseño N. C.A.

Frutera (hoja 2)  
Cesteria.

Frutero

Grass Bone



Fig. 1 de 1

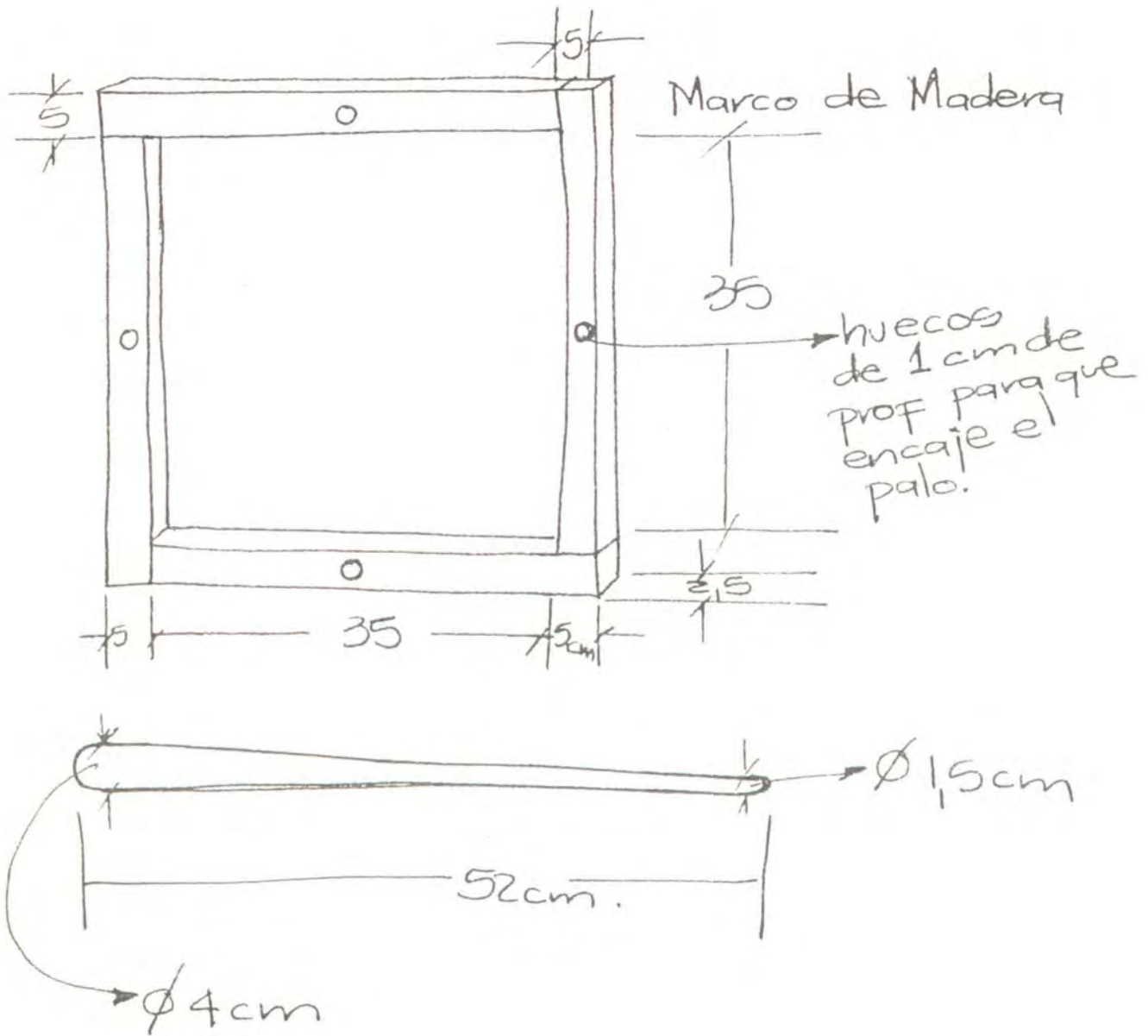

Cecilia Arango.

Divers.

Frutero de piso.

Frutero

Trad.

Grass Bone.  
Cesteria.

Espiral

Grass Bone

## Ficha de Diseño

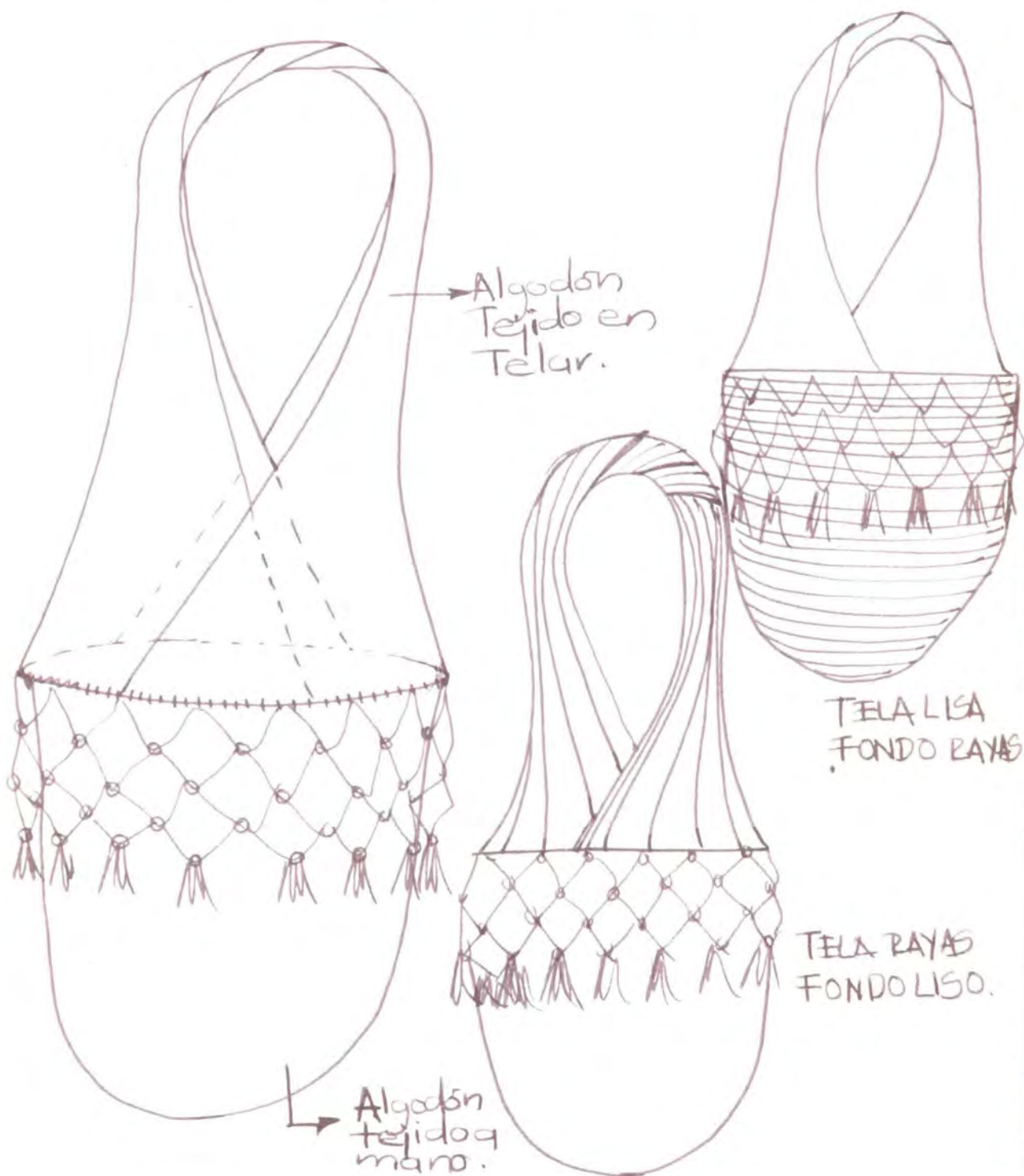

Diseñador MA. CECILIA ARANGO		Tipo de Asesoría DIVERSIFIC.	
Línea MOCHILAS.			
Pieza "	Función PORTAR.	Clasific. TRADICIONAL.	
Oficio TELAR VERT.	Técnica TEJIDO PLANO Y FLECOS.	Mat. Prima ALGODON.	

## Ficha de Diseño

### Medidas:

FONDO BOLSO.		COGEDERA. "CARGADERA"		
Ø	PROFUND.	FLECO	ANCHO TELA	LARGO TELA.
40cm.	30cm.	12 cm	80cm ±	90cm ±
25cm	25cm.	12,5 cm	± 60cm.	± 110cm
20cm	25cm	15cm	± 40cm	± 130cm

GRANDE.  
(Playero).

MEDIANO.  
(Bolso).

PEQUEÑO.  
(Mochila  
o cartera).

Diseñador **MA. CECILIA ARANGO** Tipo de Asesoría **DIVERS**.

Línea **Hoja 2/2**.

Pieza **MOCHILA**.

Función

Clasific.

Oficio

Técnica

Mat. Prima

### Ficha de Diseño

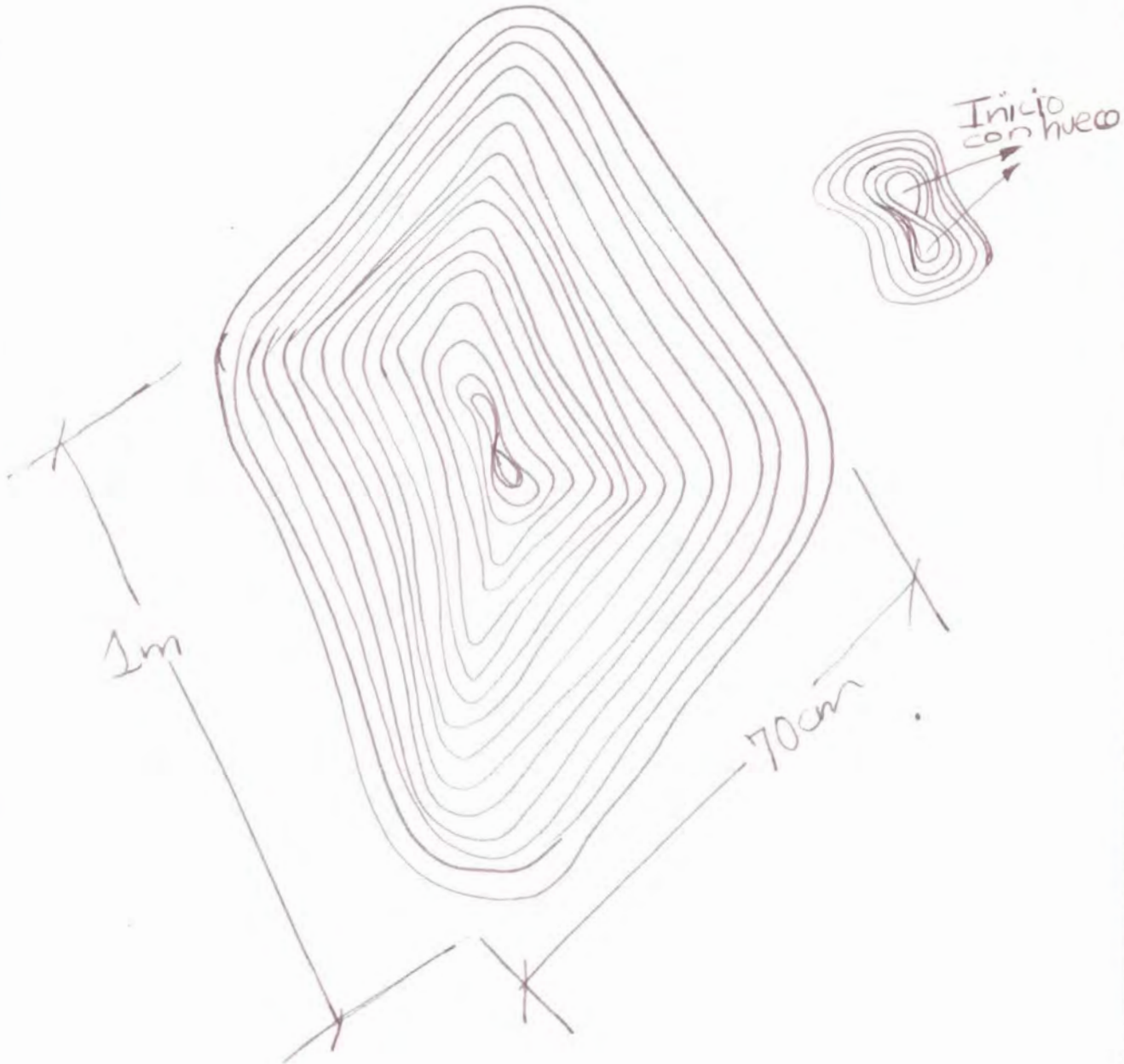

Diseñador MA. CECILIA ARANGO		Tipo de Asesoría DIVERS.	
Línea TAPETES.			
Pieza PIECERO.	Función Pie de cama.	Clasific. TRAD.-IND.	
Oficio Cestería.	Técnica Espiral	Mat. Prima Caña Flecha.	

## Ficha de Diseño

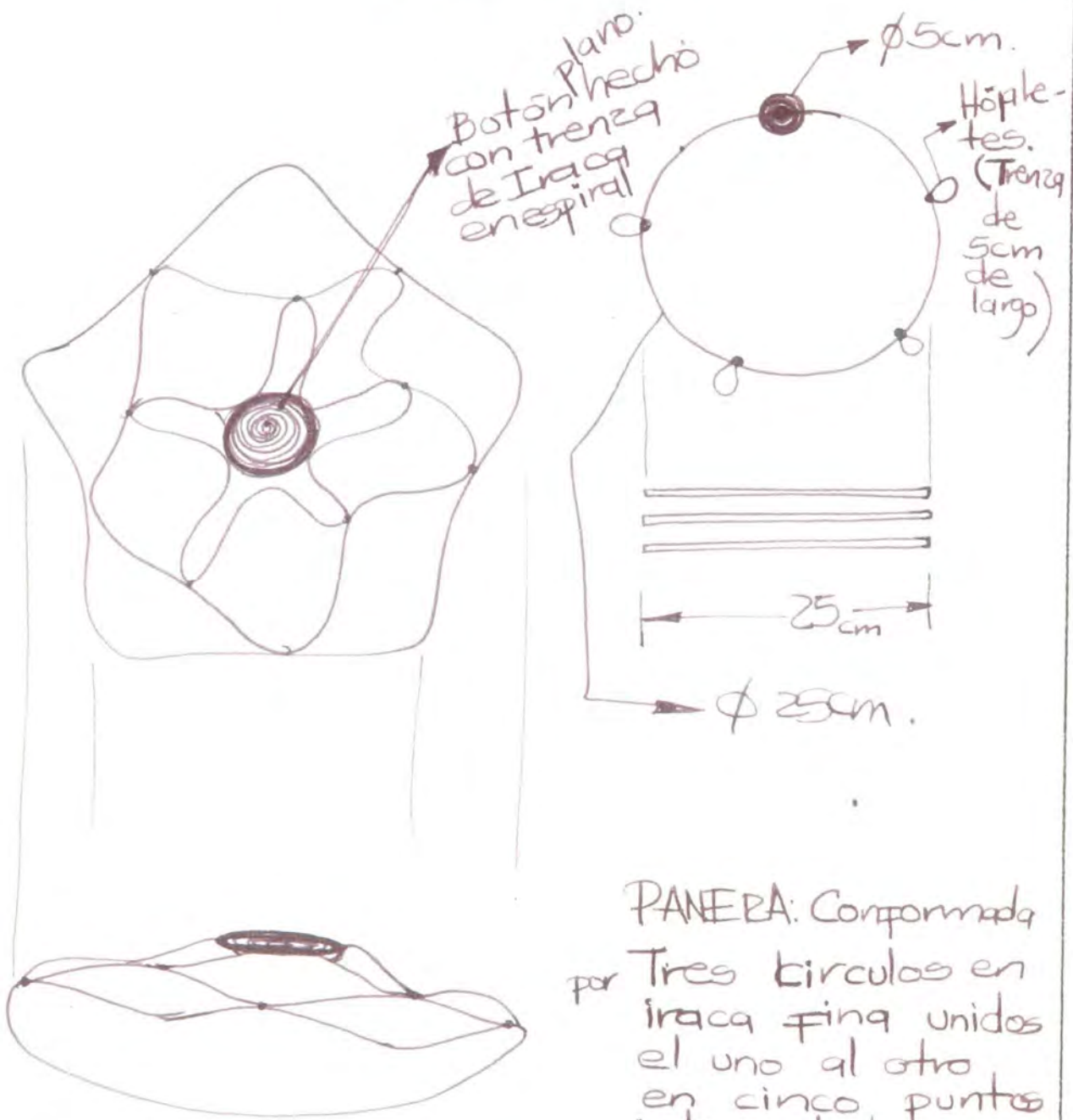

PANERA: Conformada por Tres círculos en iraca fina unidos el uno al otro en cinco puntos intercalados. Se vende plano para armar con ojales y botón.

Diseñador	Ma. Cecilia Arango	Tipo de Asesoría	Diversific.
Línea	Mesa.		
Pieza	Panera.	Función	Servir mesa.
Oficio	Cestería.	Técnica	Radial.
		Clasific.	Trad.
		Mat. Prima	Iraca.

### Ficha de Diseño

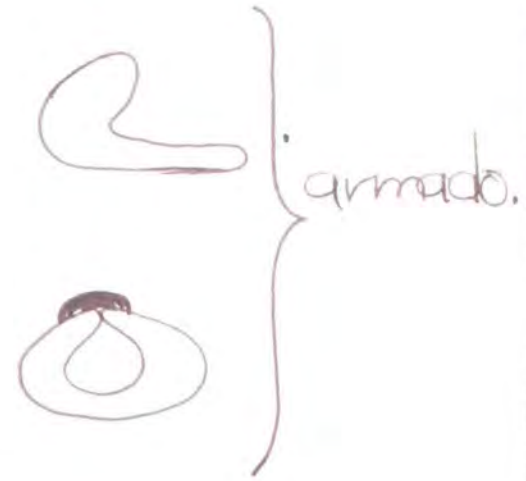
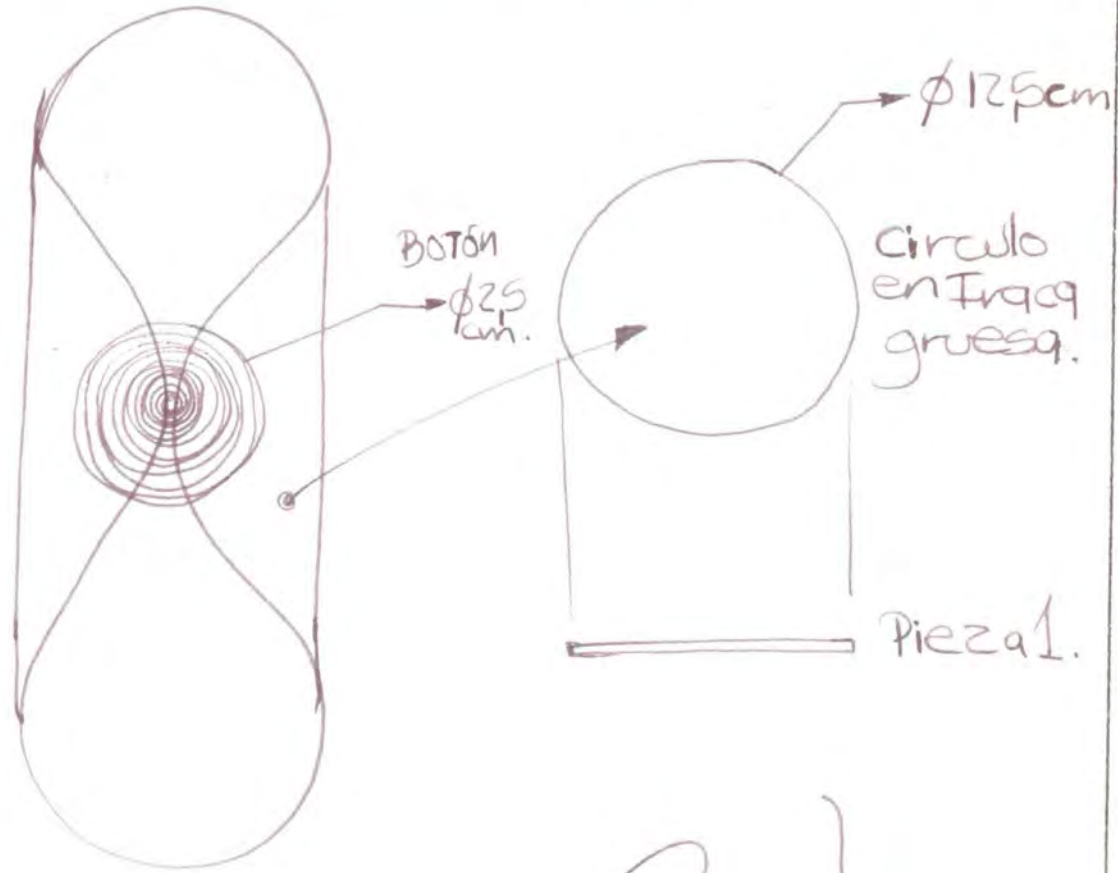

SERVILLETERO.  
 Conformado por  
 círculo en Iraca que  
 se cierra con un  
 botón. Se vende  
 armado para que quede  
 fuerte.

Diseñador Ma. Cecilia Arango.		Tipo de Asesoría Divers.	
Línea MESA.			
Pieza Servilletero.	Función Guardar Servilleta personal.	Clasific. Trad.	
Oficio Cestería.	Técnica	Mat. Prima Iraca.	

## Ficha de Diseño

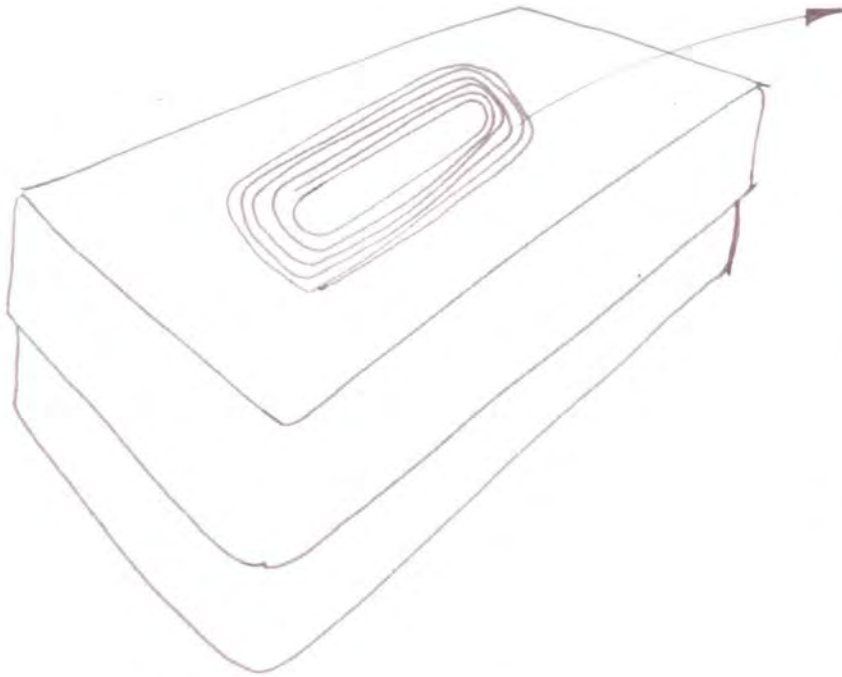

Espiral formado por cordón de Iraca para rematar el hueco por dentro y por fuera (2 vueltas por dentro y 25 cm de vueltas por fuera.)

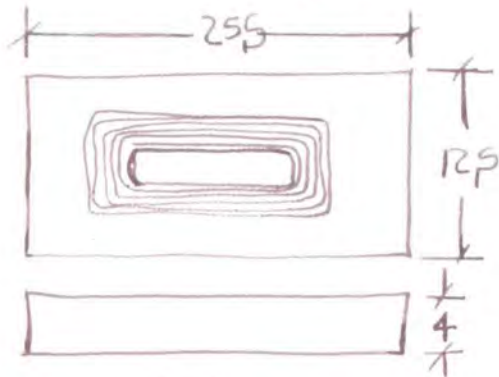

TAPA.

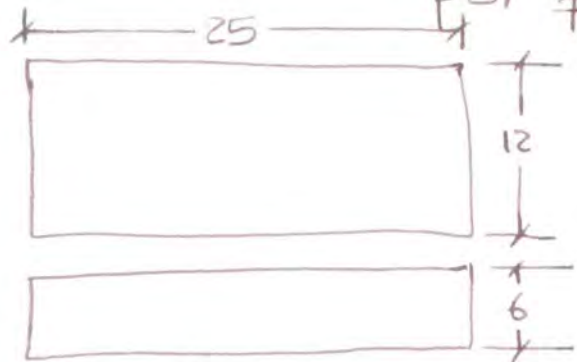

CAJA.

Diseñador	MA. CECILIA ARANGO.	Tipo de Asesoría.	Diversific.
Línea	BANTO. → Pañuelo deshechable		
Pieza	CAJA KLEENEX.	Función	Porta caja. Decor.;
Oficio	Cestería.	Técnica	Con molde.
		Mat. Prima.	IRACA.

## Ficha de Diseño

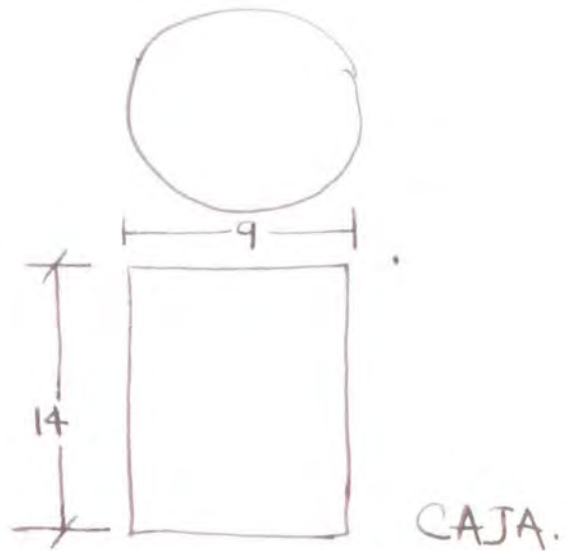
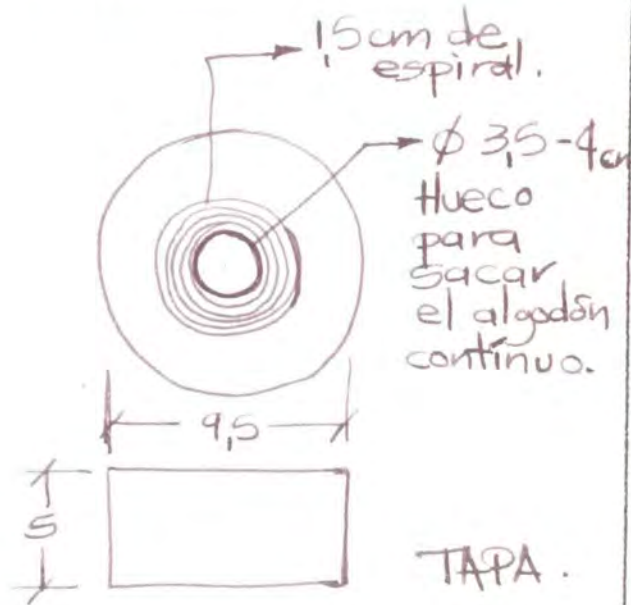
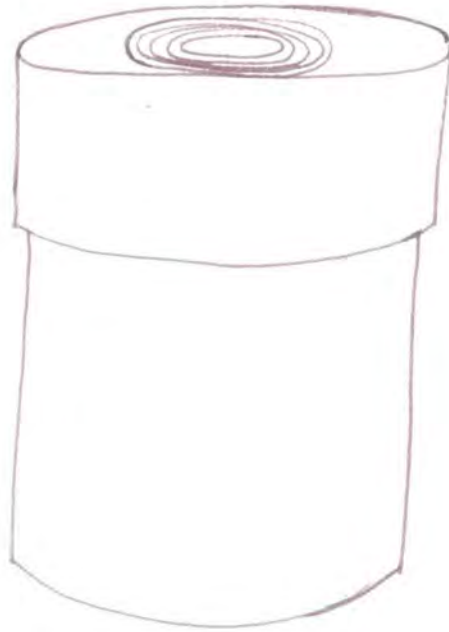

Diseñador <b>Ma. Cecilia Arango.</b>		Tipo de Asesoría <b>Diversific.</b>	
Línea <b>Baño Hoja 2/2.</b>		<del>ORDENAR</del> <b>ORGANIZAR.</b>	
Pieza <b>Caja Algodón</b>	Función <b>Almacenar algodón</b>	Clasific. <b>Trad.</b>	
Oficio <b>Cestería.</b>	Técnica <b>Molde</b>	Mat. Prima <b>Iraca.</b>	



## Ficha de Diseño

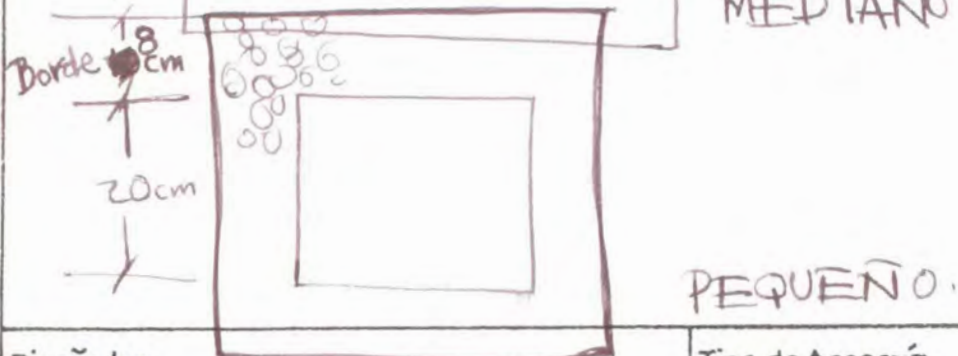
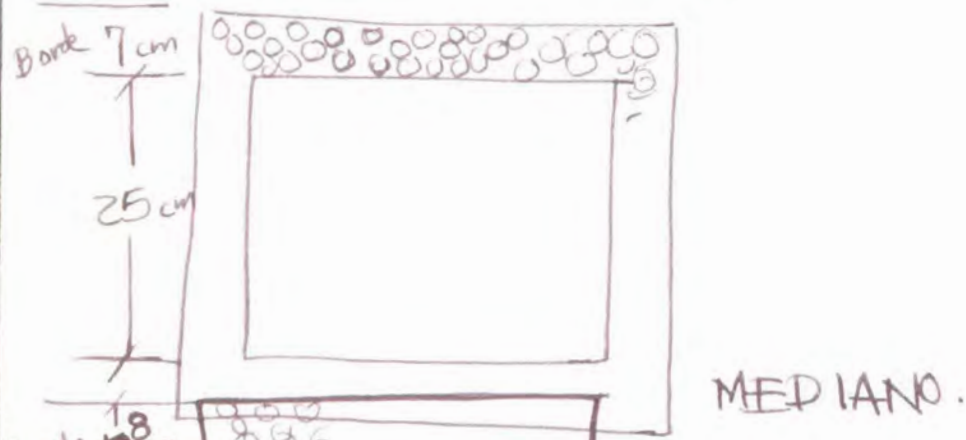
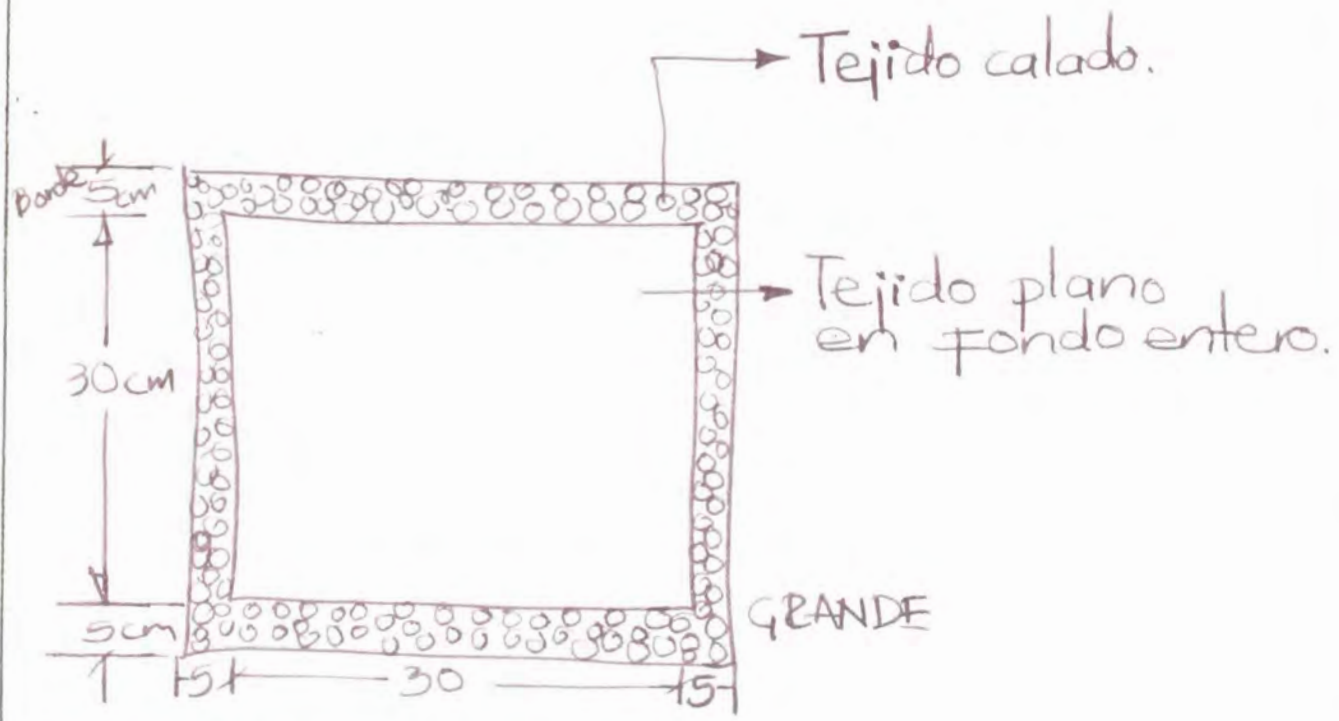

Diseñador	Tipo de Asesoría	
Linea		
Pieza	Función	Clasific.
Oficio	Técnica	Mat. Prima

## Ficha de Diseño

### CONSTRUCCION.

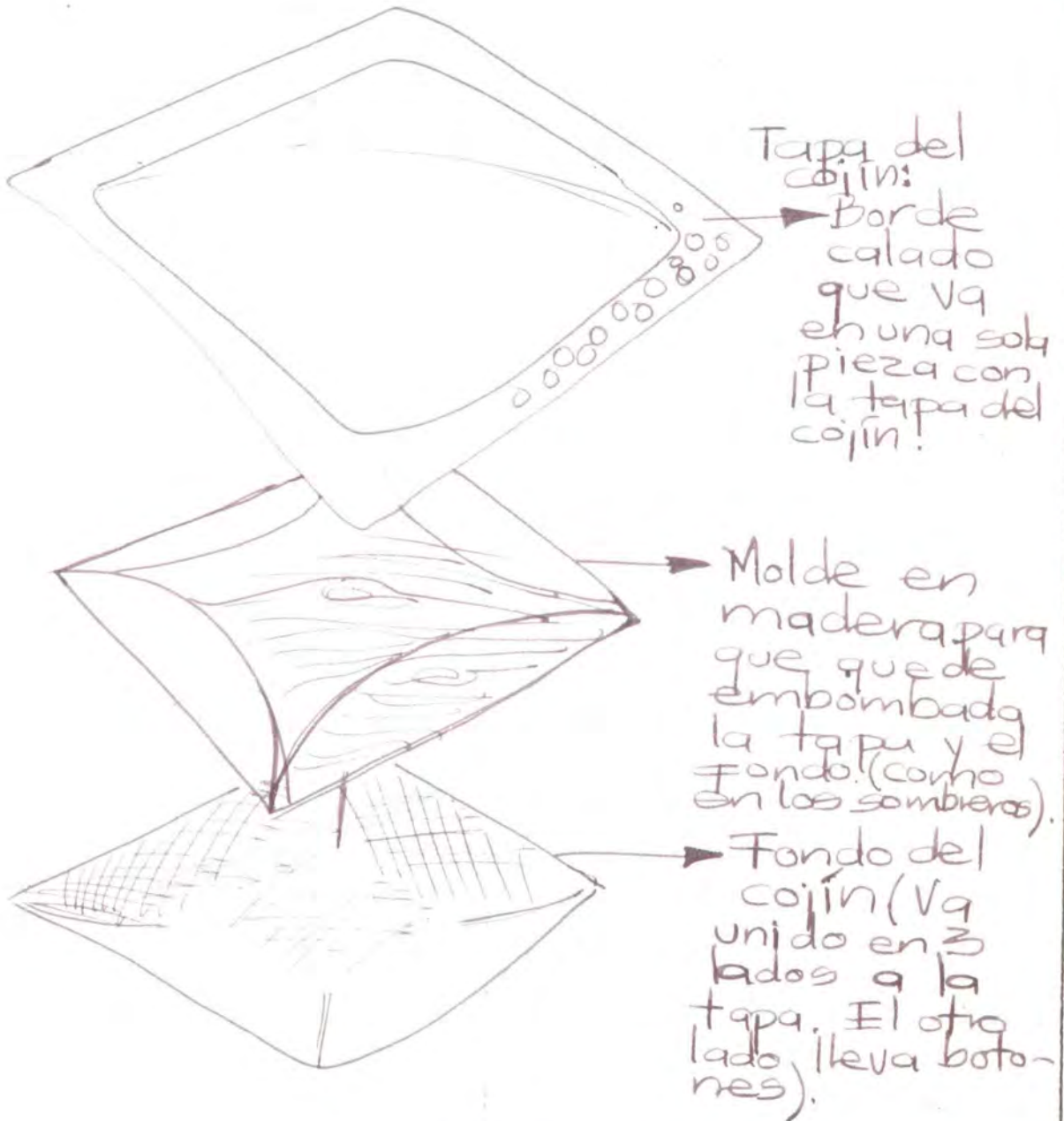

Diseñador		Tipo de Asesoría	
Línea			
Pieza	Función	Clasific.	
Oficio	Técnica	Mat. Prima	