



Centro de Diseño

"MEJORAMIENTO DE LA COMPETITIVIDAD DEL SECTOR ARTESANAL
COLOMBIANO DEL MUNICIPIO DE AGUADAS (CALDAS)"
2003

FICHAS DE DISEÑO AGUADAS - CALDAS

D.I. CAROL TATIANA CUELLAR DUSSAN

FOMIPYME

ARMENIA, DICIEMBRE 2003



Ministerio de Comercio, Industria y Turismo
artesanías de Colombia s.a.

Ficha de Producto

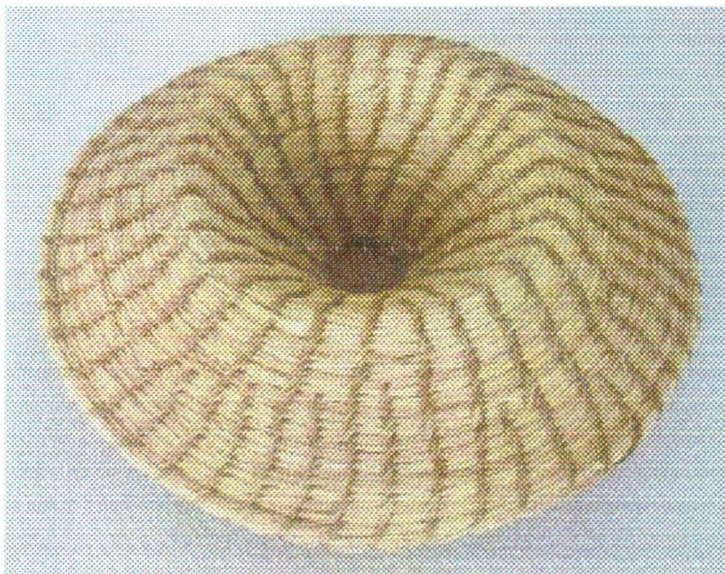

Pieza: Frutero redondo	Línea: Ambientes	Artesano: Dora Elcy Cardona
Nombres: Frutero redondo	Referencia:	
Oficio: Cestería	Medidas: Diámetro: 25cmx 11cm alto	Departamento: Caldas
Técnica: Tejido en rollo		Localidad: Aguadas
Recursos Naturales: Iraca/Madera	Color: Natural	Vereda:
Materia prima: Iraca/Madera	Certificado Hecho a Mano: Sí <input checked="" type="checkbox"/> No <input type="checkbox"/>	Tipo de Población: rural

Mercado Objetivo: estrato medio-alto	Costo:	Precio:
Producción/Mes: 6 unidades	Unitario: \$11.000	Unitario: \$
Empaque: No disponible	P. Mayor: \$11.000	
Embalaje: No disponible	Empaque: No disponible	

Observaciones:

Responsable: P. Carol Tatiana Cuéllar Fecha: 27/ 11/ 2003

Sistema de referencia 1 7 2 4 0 1 0 1 Tipo de ficha: Referente(s) Muestra Línea Empaque

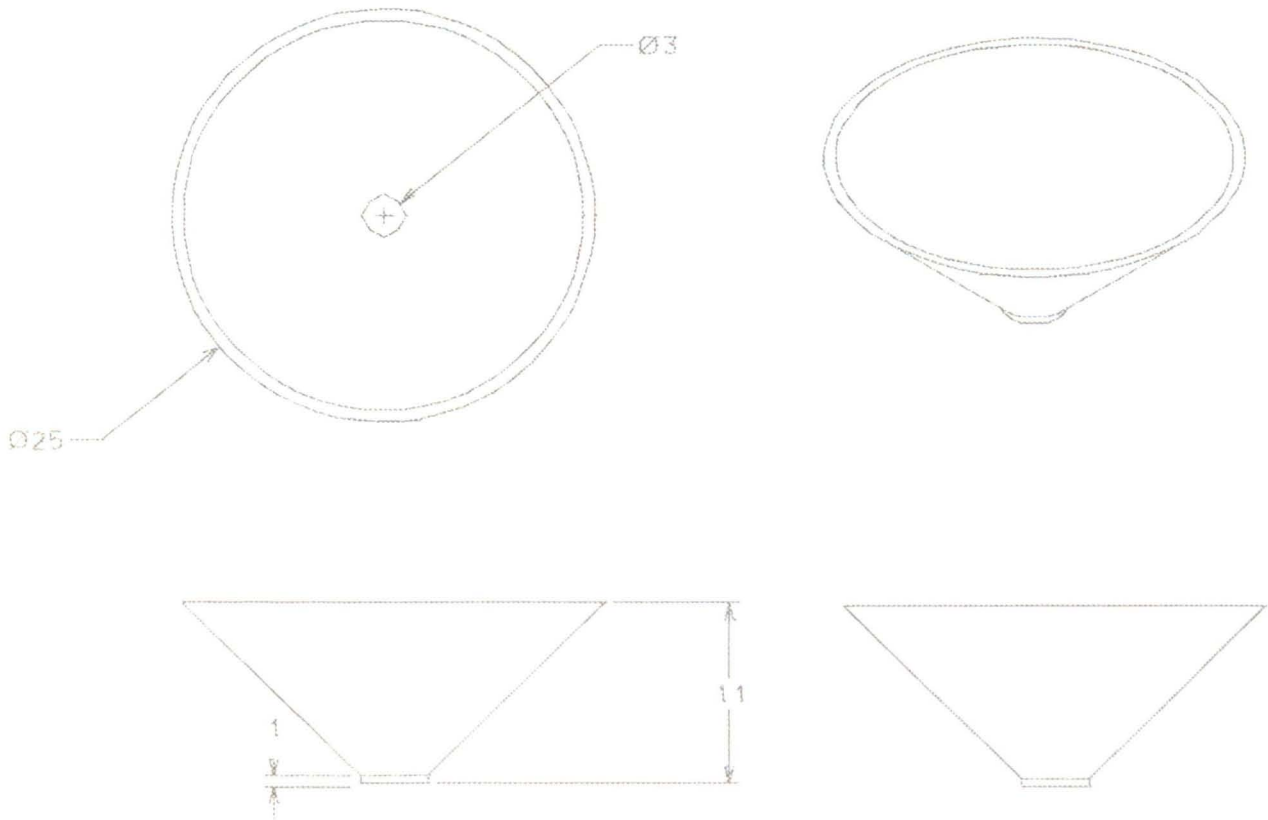

Pieza: Frutero redondo	Referencia:	Esc.(cm): 1/10	Pl.1 de 1
Nombre: Frutero redondo	Línea: Ambiente		
Oficio: Cestería	Recurso Natural: Iraca/Madera		
Técnica: Tejido en rollo	Materia prima: Iraca/Madera		

Proceso de producción:

1. Se realiza la selección de la materia prima; para el tejido en rollo se puede utilizar la iraca gruesa y se teje con iraca delgada. Esta se debe remojar media hora antes de iniciar el tejido.
2. Se realiza el tejido que amarra con la madera (Base).
3. Posteriormente se teje el cuerpo del cesto. Se debe tener mucho cuidado con los remates y con las puntadas, ya que éstas deben quedar parejas.
4. Se cortan las fibras sobrantes.
5. Aplicando vapor sobre la fibra se doblan los extremos del frutero hasta obtener el tamaño deseado.

Observaciones:

Responsable: P. Carol Tatiana Cuéllar Dussan Fecha: 27/ 11/ 2003



Ministerio de Comercio, Industria y Turismo
artesanías de Colombia s.a.

Ficha de Producto



Detalle inferior

Pieza: Frutero triangular	Línea: Ambientes	Artesano: Dora Elcy Cardona
Nombres: Frutero triangular	Referencia:	
Oficio: Cestería	Medidas: 25x25x12 cm alto	Departamento: Caldas
Técnica: Tejido en rollo		Localidad: Aguadas
Recursos Naturales: Iraca/Madera	Color: Natural	Vereda:
Materia prima: Iraca/Madera	Certificado Hecho a Mano: Sí <input checked="" type="checkbox"/> No <input type="checkbox"/>	Tipo de Población: rural

Mercado Objetivo: estrato medio-alto	Costo:	Precio:
Producción/Mes: 4 unidades	Unitario: \$21.000	Unitario: \$
Empaque: No disponible	P. Mayor: \$21.000	
Embalaje: No disponible	Empaque: No disponible	

Observaciones:

Responsable: P. Carol Tatiana Cuéllar Fecha: 27/ 11/ 2003

Sistema de referencia 1 7 2 4 0 1 0 1 Tipo de ficha: Referente(s) Muestra Línea Empaque



Ministerio del Comercio, Industria y Turismo
artesanías de Colombia S.A.

Dibujo y planos técnicos

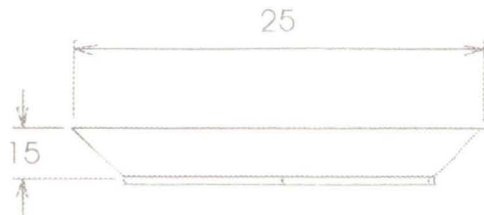
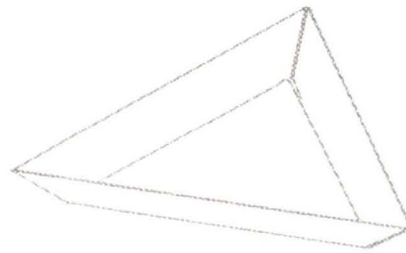
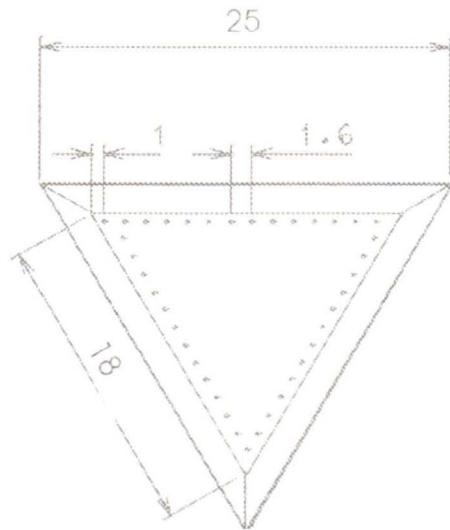

Pieza: Frutero triangular	Referencia:	Esc.(cm): 1/10	Pl.1 de 1
Nombre: Frutero triangular	Línea: Ambiente		
Oficio: Cestería	Recurso Natural: Iraca/Madera		
Técnica: Tejido en rollo	Materia prima: Iraca/Madera		

Proceso de producción:

1. Se realiza la selección de la materia prima; para el tejido en rollo se puede utilizar la iraca gruesa y se teje con iraca delgada. Esta se debe remojar media hora antes de iniciar el tejido.
2. Se realiza el tejido que amarra con la madera (Base).
3. Posteriormente se teje el cuerpo del cesto. Se debe tener mucho cuidado con los remates y con las puntadas, ya que éstas deben quedar parejas.
4. Se cortan las fibras sobrantes.
5. Aplicando vapor sobre la fibra se doblan los extremos del frutero hasta obtener el tamaño deseado.

Observaciones:

Responsable: P. Carol Tatiana Cuéllar Dussan Fecha: 27/ 11/ 2003

Sistema de ref. 1 7 2 4 0 1 0 1 Código de región 03 1 7 Referente(s) Propuesta Muestra Empaque



Museo de Arteses, Industria y Turismo
artesanas de Colombia S.A.

Ficha de Producto

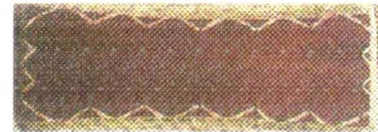

Detalle inferior

Pieza: Frutero Cuadrado	Línea: Ambientes	Artesano: Dora Elcy Cardona
Nombres: Frutero Cuadrado	Referencia:	
Oficio: Cestería	Medidas: 30x 12x6cm alto	Departamento: Caldas
Técnica: Tejido en rollo		Localidad: Aguadas
Recursos Naturales: Iraca/Madera	Color: Natural	Vereda:
Materia prima: Iraca/Madera	Certificado Hecho a Mano: Sí <input checked="" type="checkbox"/> No <input type="checkbox"/>	Tipo de Población: rural

Mercado Objetivo: estrato medio-alto	Costo:	Precio:
Producción/Mes: 6 unidades	Unitario: \$14.000	Unitario: \$
Empaque: No disponible	P. Mayor: \$14.000	
Embalaje: No disponible	Empaque: No disponible	

Observaciones:

Responsable: P. Carol Tatiana Cuéllar Fecha: 27/ 11/ 2003

Sistema de referencia 1 7 2 4 0 1 0 1 Tipo de ficha: Referente(s) Muestra Línea Empaque



Ministerio de Comercio, Industria y Turismo
artesanías de Colombia s.a.

Ficha de Producto

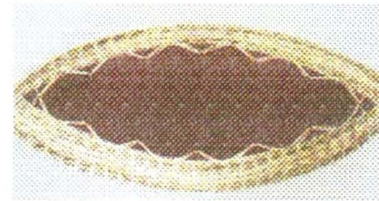

Detalle inferior

Pieza: Frutero	Línea: Ambientes	Artesano: Dora Elcy Cardona
Nombres: Canoa	Referencia:	
Oficio: Cestería	Medidas: 32x 15x8cm alto	Departamento: Caldas
Técnica: Tejido en rollo		Localidad: Aguadas
Recursos Naturales: Iraca/Madera	Color: Natural	Vereda:
Materia prima: Iraca/Madera	Certificado Hecho a Mano: Sí <input checked="" type="checkbox"/> No <input type="checkbox"/>	Tipo de Población: rural

Mercado Objetivo: estrato medio-alto	Costo:	Precio:
Producción/Mes: 6 unidades	Unitario: \$14.000	Unitario: \$
Empaque: No disponible	P. Mayor: \$14.000	
Embalaje: No disponible	Empaque: No disponible	

Observaciones:

Responsable: P. Carol Tatiana Cuéllar Fecha: 27/ 11/ 2003

Sistema de referencia 1 7 2 4 0 1 0 1 Tipo de ficha: Referente(s) Muestra Línea Empaque

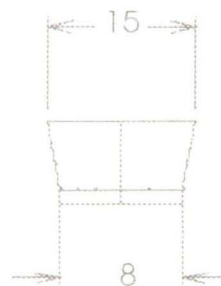
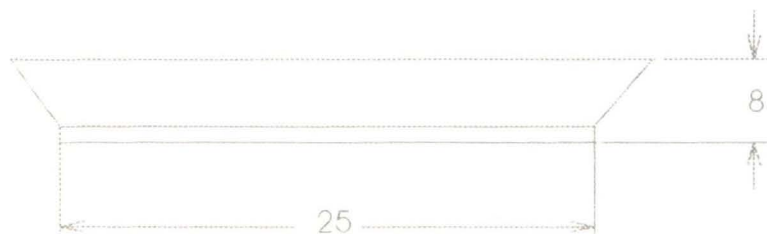
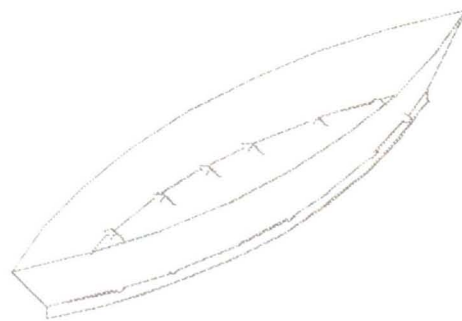
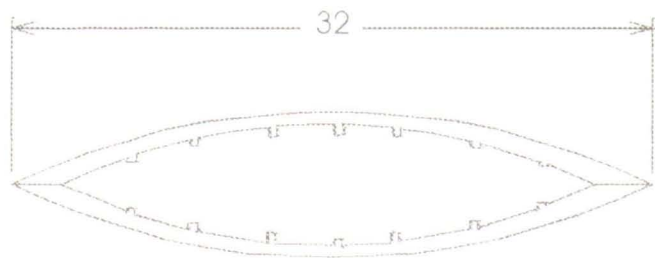

Pieza: Frutero	Referencia:	Esc.(cm): 1/10	Pl.1 de 1
Nombre: Canoa	Línea: Ambiente		
Oficio: Cestería	Recurso Natural: Iraca/Madera		
Técnica: Tejido en rollo	Materia prima: Iraca/Madera		

<p>Proceso de producción:</p> <ol style="list-style-type: none"> 1. Se realiza la selección de la materia prima; para el tejido en rollo se puede utilizar la iraca gruesa y se teje con iraca delgada. Esta se debe remojar media hora antes de iniciar el tejido. 2. Se realiza el tejido que amarra con la madera (Base). 3. Posteriormente se teje el cuerpo del cesto. Se debe tener mucho cuidado con los remates y con las puntadas, ya que éstas deben quedar parejas. 4. Se cortan las fibras sobrantes. 5. Se empaqa.
--

Observaciones:

Responsable: P. Carol Tatiana Cuéllar Dussan	Fecha: 27/ 11/ 2003
--	---------------------

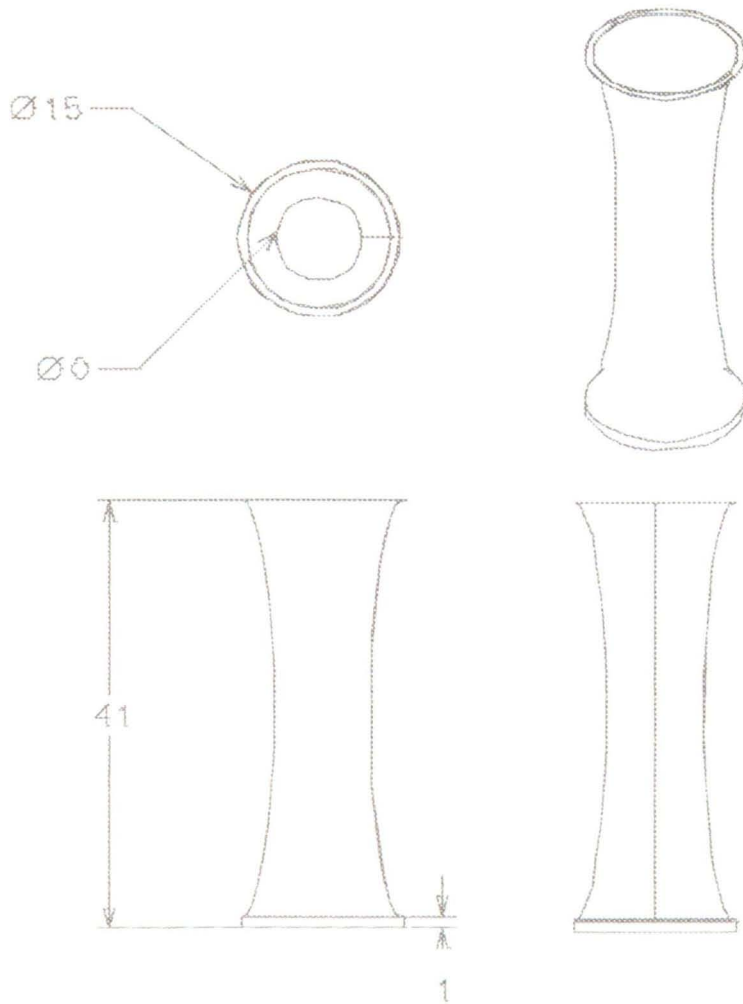

Pieza: Florero	Referencia:	Esc.(cm): 1/10	Pl.1 de 1
Nombre: Florero Quimbaya	Línea: Ambiente		
Oficio: Cestería	Recurso Natural: Iraca/Madera		
Técnica: Tejido en rollo	Materia prima: Iraca/Madera		

Proceso de producción:

1. Se realiza la selección de la materia prima; para el tejido en rollo se puede utilizar la iraca gruesa y se teje con iraca delgada. Esta se debe remojar media hora antes de iniciar el tejido.
2. Se realiza el tejido que amarra con la madera (Base).
3. Posteriormente se teje el cuerpo del cesto. Se debe tener mucho cuidado con los remates y con las puntadas, ya que éstas deben quedar parejas.
4. Se cortan las fibras sobrantes.
5. Se empaca.

Observaciones:

Responsable: P. Carol Tatiana Cuéllar Dussan Fecha: 27/ 11/ 2003

Sistema de ref. 1 7 2 4 0 1 0 1 Código de región 03 1 7 Referente(s) Propuesta Muestra Empaque