

Ministerio de Comercio, Industria y Turismo
Artesanías de Colombia S.A.
Centro Colombiano de Diseño para la Artesanía y las Pymes.

Proyecto empresarial de innovación y desarrollo técnico

"Diseño e Innovación Tecnológica aplicados en el proceso de desarrollo del sector artesanal y la ejecución del plan de transferencia aprobado por el SENA"

Desarrollo de líneas de producto a partir del rediseño y diversificación del producto actual en Concepcion-Santander

Constanza del Pilar Arévalo Ramírez
Diseñadora Textil

Convenio de cooperación y asistencia técnica y financiera No. 2051720 entre el SENA – FONADE y Artesanías de Colombia

2006





Créditos Institucionales

Paula Andrea Muñoz Jurado

Gerente General

Juan Carlos Cabrera

Subgerente Administrativo y Financiero

José Fernando Iragorri López

Subgerente de Desarrollo

Sandra Strouss de Jaramillo

Subgerente Comercial

Germán Ortiz

Jefe de Planeación

Lyda del Carmen Díaz López

Coordinadora Centro de Diseño Bogotá 2006

Manuel José Moreno Brociner

Coordinador Centro de Desarrollo Artesanal 2007

Dayra Palacios Mullcué

Coordinadora Laboratorio de Diseño de Pasto

David Correal

Coordinador Laboratorio de Diseño de Armenia



Tabla de Contenido

Introducción

1- Localización geográfica:

A. Mapa

Mapa de Ruta

Descripción de la localidad

B. Características de la Población Beneficiaria:

2- Caracterización del Oficio Artesanal:

Tejeduría: tejido plano y de punto

Materia Prima: Lana

Técnica:

Tejido Plano en Telar Horizontal

Proceso

El Urdido

Enhebrado

Repase por peine

Tejido

Acabados

Productos

Tejido de Punto

Herramientas

Proceso

Enmallado en dos agujas

Tejido

- Tejido de Punto en Crochet

Enmallado en dos agujas

Tejido

Productos

3- Actividad de Diseño: Rediseño o diversificación:

3.1. Antecedentes de la actividad

Telar tradicional de polea

Telar de espadas

Productos referentes

Producción y comercialización

Los productos a intervenir

3.2 Propuesta de Diseño

4- Implementación

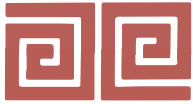

Ministerio de Comercio, Industria y Turismo
artesanías de colombia.s.a.



5.1. Actividades Desarrolladas:

Charla diferenciación entre artesanía y manualidad

Taller de metodología para la creación de un producto – Componente del producto artesanal

Experimentación de otras maneras de montaje del telar en cuanto a enhebrado y pisadas

Experimentación con nuevas densidades

Montaje del telar para la elaboración de los nuevos productos

Enmallado y tejido en dos agujas par la elaboración de nuevos producto

5.2. Resultados de la Actividad:

Línea de ruanas y chales:

Conclusiones

Recomendaciones

Anexos

Fichas de Asistencia

Fichas de Taller - Productor

Directorio de artesanos



Ministerio de Comercio, Industria y Turismo
artesanías de colombia.s.a.



Asesoría para el desarrollo de líneas de producto a partir del rediseño y/o diversificación del producto Artesanal.

1. Introducción:

El presente informe recoge la información obtenida durante las actividades llevadas a cabo en el marco de la asesoría en diseño para el desarrollo de productos a partir de la diversificación y/o rediseño, entre los días 8 al 14 de abril del presente año en la localidad de Concepción Santander casco urbano y veredas, en el oficio de tejeduría en las técnicas de telar horizontal y tejido de punto, realizada por la D.T. Constanza del Pilar Arévalo Ramírez.

Las actividades grupales se desarrollaron en la sede de la Asociación de Mujeres y Artesanos de Concepción Santander, con el acompañamiento de la señora Dassier Yahadira Gómez Peñaranda, anterior presidente de la asociación quien apoyó además el proceso de convocatoria. Los artesanos participantes fueron en total 25, quienes se dedican al oficio de tejeduría de punto y tejido plano en telar horizontal.

Los resultados mas relevantes de la asesoría fueron: en el tema de desarrollo de producto, se obtuvo en accesorios de moda: Una línea de 5 bolsos, una línea de 5 boinas y en moda, una línea de chales y ruanas 4 productos para un total de 14, referencias, realizando ejercicios de costeo de producto, se formalizó la inscripción del grupo y el envío de muestras a Expoartesanías 2007.

Proyecto:

Diseño e Innovación Tecnológica Aplicados en el Proceso de Desarrollo del Sector Artesanal Colombiano



2- Localización geográfica:

A. Mapa

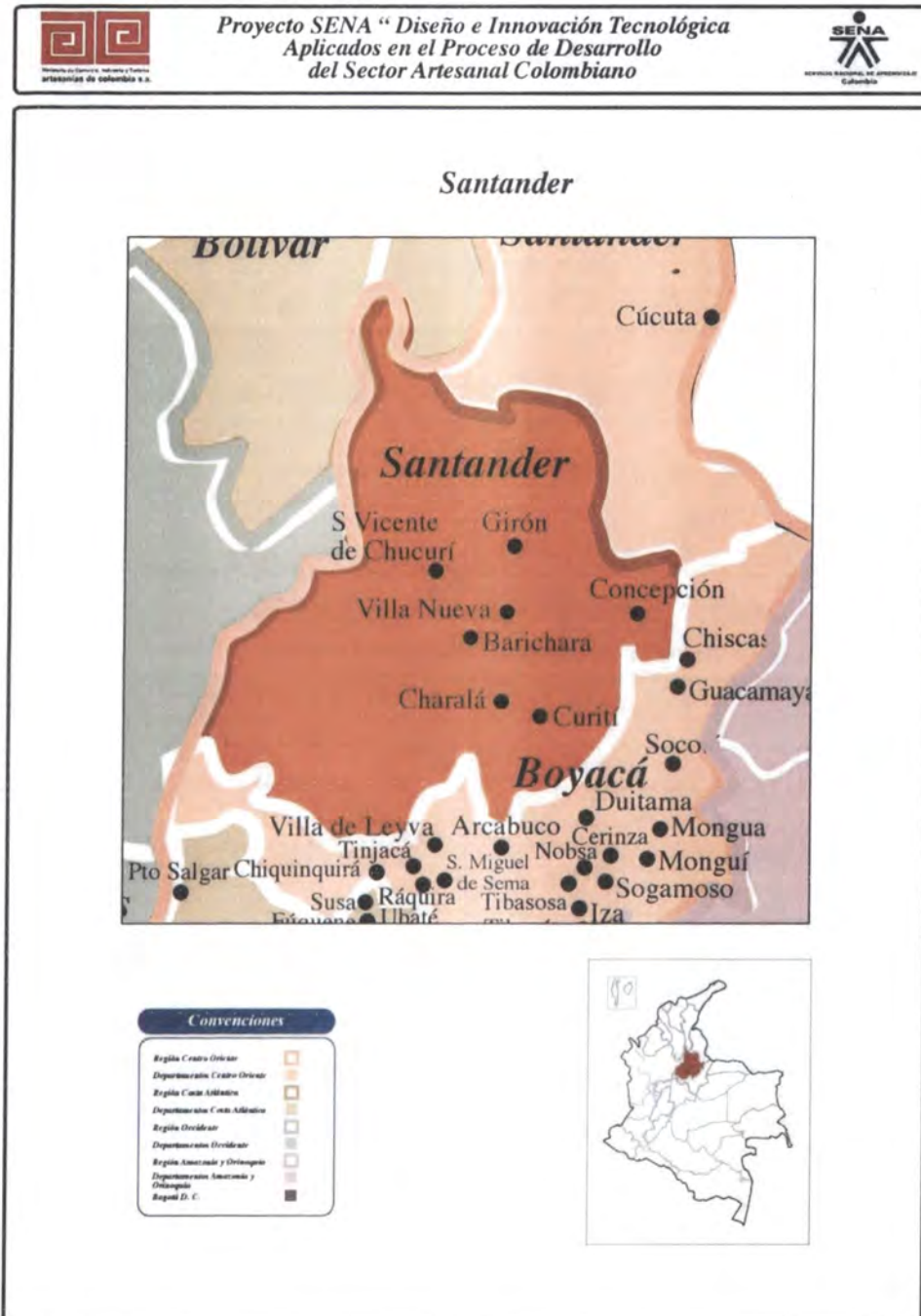



Ministerio de Comercio, Industria y Turismo
artesañas de colombia.s.a.



Mapa de ruta, en distancia y tiempo:



El viaje se realiza por vía terrestre, se debe tomar un bus hasta Málaga, luego, en Málaga se toma un taxi en el marco de la plaza que lo lleva a Concepción que esta a 12Km de distancia, el tiempo total del viaje es de 12 horas. Las empresas que viajan desde Bogotá son Cotrans y Concordé.

Bucaramanga – Málaga: Se puede tomar una Avioneta desde la ciudad de Bucaramanga en el Aeropuerto Palonegro hasta el Aeropuerto Jerónimo de Aguayo en Málaga, una vez en el aeropuerto tomar línea de taxi o bus disponible, son 12 kilómetros entre el aeropuerto de Málaga y Concepción.

El municipio de Concepción está ubicado en la Provincia de García Rovira, al oriente del departamento de Santander. Geográficamente se localiza en las siguientes coordenadas geográficas 6°41' 49" en la quebrada de Barrueto hasta los 6° 54' 27" de latitud Norte en la cuchilla las Preciosas, y desde los 72° 29' 55" en el cerro Caracol hasta los 72° 45' 42" de longitud Oeste, en el cerro del Duende.

Extensión total: 1007 Km², Extensión área urbana: 2 Km², Extensión área rural: 1005 Km², Altitud (metros sobre el nivel del mar): 2005 Mts. A.S.N.M., Temperatura media: 20° Centígrados

Distancia de referencia: 154 Km. a la ciudad de Bucaramanga

Descripción de la localidad:

El Municipio de Concepción Santander, es llamado la capital ovina de Colombia, por ser el mayor productor de ejemplares ovinos, cuenta con productos artesanales tradicionales en lana, es así como es llamado Concepción el abrigo de Colombia. Realiza una feria en los días aledaños al 8 de Diciembre, día de su patrona la Inmaculada Concepción, exaltando la labor diaria de los ovinocultores de la región.

A nivel rural el mayor índice de empleo es generado por las actividades agrícola y ganadera, actividades con las cuales el campesino se identifica y desarrolla. Dadas las

Proyecto:

Diseño e Innovación Tecnológica Aplicados en el Proceso de Desarrollo del Sector Artesanal Colombiano



características minifundistas del municipio, estas actividades se desarrollan a nivel de la unidad familiar, de forma tal que el desempleo en la zona rural es menos traumático que en el área urbana.

En la cabecera municipal, se desarrollan otras actividades relacionadas con la industria y el comercio, que ocupan parte de la población económicamente activa. Estos establecimientos por pertenecer a una economía familiar, en la mayoría de los casos, no son generadores de una remuneración económica como contraprestación de los servicios de quienes laboran. Salvo en pocos casos, se contrata personal con salarios mínimos, como es el caso de algunos depósitos, restaurantes, estaciones de servicio.

El mayor sector generador de empleo es el Estado, representado en el municipio por la electrificadora, el sector educativo y el sector salud; con los rangos salariales y categorías características de la administración pública tanto para los trabajadores del municipio, como los que pertenecen al nivel departamental y nacional.

B. Características de la Población Beneficiaria:

Total de Asistentes: 25 personas

Rango de edad	# Personas	%
Menor de 18 años		
18 a 30	14	56%
31 a 55	9	36%
Mayor de 55	2	8 %
Total	25	100

Estrato	# Personas	%
1		
2	25	100
3		
4 o más		
Total	25	100

Género	# Personas	%
Masculino	3	12
Femenino	22	88
Total	25	100

SISBEN	# Personas	%
Si	24	96
No	1	4
Total	25	100

Tipo de población	# Personas	%
Afro colombiano		
Raizal		
Rom – Gitanos		
Indígenas		
Otros	25	100
Total	25	100



Escolaridad	# Personas	%
Sin escolaridad		
Primaria incompleta		
Primaria completa	4	16%
Secundaria incompleta	3	12%
Secundaria completa	15	60%
Universitarios	3	12%
Total	25	100%

Nombre de Organizaciones Establecidas

Asociación de mujeres y artesanos del municipio de Concepción

A la asesoría asistieron 11 personas pertenecientes a la asociación y 14 personas independientes.

3- Caracterización del Oficio Artesanal:

3.1 Oficio: Tejeduría

Técnica: Telar Horizontal

Materia prima: Lana

Productos elaborados: Cobijas, Ruanas

Proceso de producción:

3.1.1 Obtención del Recurso Natural:

La lana:

La lana es una fibra suave y rizada que se obtiene principalmente de la piel de la oveja doméstica. Químicamente, la lana es una fibra de proteína llamada queratina, que se caracteriza por su finura, elasticidad (se puede alargar hasta un 50% de su longitud sin romperse) y aptitud para el afieltrado. Estas características se deben a que la superficie externa de las fibras que la forman está constituida por escamas muy pequeñas, abundantes y puntiagudas que sólo están fijadas por su base y encajadas a presión.

Las razas que se encuentran en la zona son Romeo, Marsh, Lincoln, Leicester, Merino y Suffolk, comprendiendo una muestra palpable en la incidencia neta de la ovinocultura.

La técnica de obtención de lana se llama esquila o trasquila, y consiste en dominar al borrego y rasurarle su capa de lana. El producto obtenido se llama vellón.

Las ovejas son esquiladas una o dos veces al año según la raza y el clima. Los ejemplares de la raza Merino, una de las más extendidas, producen entre 10 y 18 kilogramos de lana. La oveja criolla, en el otro extremo, apenas llega a los dos kilos de lana por esquila.

Proyecto:

Diseño e Innovación Tecnológica Aplicados en el Proceso de Desarrollo del Sector Artesanal Colombiano



Propiedades físicas de la lana

1) Estiramiento: Es la propiedad que le permite a la lana estirarse en gran proporción, antes de romperse. Esto es muy importante, desde el punto de vista textil, dados que procesos de industrialización tales como cardado, peinado e hilado, someten a considerables tensiones a las fibras de lana, que deben poseer extensibilidad suficiente para conservarse íntegras a través de los mencionados procesos.

2) Elasticidad: Esta propiedad, íntimamente relacionada con el interior, se refiere al hecho que la lana regresa a su largo natural, luego de estirarse, dentro de ciertos límites, ya que llega un momento en que, al romperse los enlaces químicos, la lana que no vuelve a su largo original. La elasticidad de la lana es debida a la estructura helicoidal de sus moléculas. Gracias a esta propiedad de recobramiento de la extensión, la lana tiene la habilidad de retener la forma de las vestimentas, y mantener la elasticidad de las alfombras.

3) Higroscopicidad: Todas las fibras naturales absorben la humedad de la atmósfera, y entre ellas, la lana es la que lo realiza en mayor proporción; la lana es higroscópica, es decir que absorbe vapor de agua en una atmósfera húmeda y lo pierde en una seca. La fibra de lana es capaz de absorber hasta un 50% de su peso en escurrimiento.

4) Flexibilidad: Es la propiedad de las fibras de lana, por lo cual se pueden doblar con facilidad, sin quebrarse o romperse. Esta propiedad es de gran importancia para la industria, tanto en hilandería como en tejeduría, para lograr tejidos resistentes.

13. Propiedades químicas de la lana

1) Efecto de los álcalis: La proteína de la lana, que recibe el nombre de queratina, es particularmente susceptible al daño de álcalis. Por ejemplo, soluciones de hidróxido de sodio al 5%, a temperatura ambiente, disuelven la fibra de lana.

2) Efecto de los ácidos: La lana es resistente a la acción de los ácidos suaves o diluidos, pero en cambio los ácidos minerales concentrados, como por ejemplo, el sulfúrico y el nítrico provocan desdoblamiento y descomposición de la fibra. Sin embargo, soluciones diluidas de ácido sulfúrico son usadas durante el proceso industrial de la lana, para carbonizar la materia vegetal adherida a las fibras.

3) Efecto de los solventes orgánicos: La mayoría de los solventes orgánicos usados comúnmente para limpiar y quitar manchas de los tejidos de lana, son seguros, en el sentido que no dañan las fibras de lana.

Propiedades Biológicas De Lana

1) Microorganismos: La lana presenta cierta resistencia a las bacterias y los hongos; sin embargo, estos microorganismos pueden atacar las manchas que aparecen en la lana. Si la lana es almacenada en una atmósfera húmeda, aparecen hongos, que incluso pueden llegar a destruir la fibra. Por otra parte, las bacterias que producen podredumbres pueden destruir la fibra, si la lana permanece mucho tiempo en humedad y polvo.

2) Insectos: Desde el momento que la lana es una proteína, y que por lo tanto puede ser considerada un producto alimenticio modificado, presenta una fuente de alimento para distintos tipos de insectos. Las lardas de la polilla de la ropa y de los escarabajos de las alfombras, son los predadores más comunes de la lana; se estima que estos insectos dañan varios millones de kilos de tejido de lana cada año. Se han sugerido varios tratamientos

Proyecto:

Diseño e Innovación Tecnológica Aplicados en el Proceso de Desarrollo del Sector Artesanal Colombiano

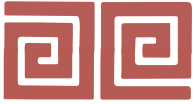

para prevenir este daño, tal es el caso de la fumigación de tejidos de lana con insecticidas, o la aplicación de productos químicos que reaccionen con las moléculas de lana, y causen que la fibra no sea palpable para los insectos. Otro sistema es el de poner, en la cercanía de la lana, sustancias que despidan olores nocivos para los insectos.

La lana es obtenida de las ovejas que crían los habitantes del páramo que esta cerca la municipio.

La materia prima la compran a las hiladoras. El precio de la libra varía de \$10.000 a \$18.000 pesos según el proceso hilatura, la calidad, y los procesos de preparación como tintura y lavado.

3.1.2 Preparación de la Materia Prima.

Proceso de hilatura

La hilatura se realiza manualmente por medio de un uso, este proceso el vellón es halado suavemente torcido. La mayoría de las campesinas saben hilar, además de algunas artesanas.



Artesana Hilando lana.
Concepción Santander.
Constanza Arévalo .2007

Proceso de tintura



Proceso de tintura con sauco. Constanza Arévalo.2007

El proceso de tintura lo realizan con plantas tintóreas de la región, como brevo, repollo, cebolla, nogal, lengua de vaca, eucalipto.

Para tinturar se obtiene el color por medio del macerado y fermentado de la parte de la planta que tintura, luego por cocción se realiza el proceso ayudado por mordientes naturales que contribuyen a la fijación del color.

3.1.3. Tejeduría en telar Horizontal

El tejido plano es aquel que esta constituido por una trama (hilos sentido horizontal) y una urdimbre (hilos en sentido vertical), se entre cruzan para formar una tela, se realiza en un telar horizontal o de marcos.

Proceso

Proyecto:

Diseño e Innovación Tecnológica Aplicados en el Proceso de Desarrollo del Sector Artesanal Colombiano



El Urdido:



Preparación del Urdido. Artesanos. Concepción Santander

El urdido es la preparación de la urdimbre Para montar en el telar, en esta zona Se realiza de dos formas:

Urdidor de marco, donde se colocan dos soportes internos que tiene terminación de horqueta, para realizar los cruces, al girar el marco se va formando las urdimbres del largo deseado.

Urdidor de fileta: marco se encuentran ocho soportes donde están los carretes con la lana, estos se van enrollando en un enjullo, donde cada vuelta corresponde a un metro

Enhebrado

El telar horizontal esta compuesto por unos lisos o marcos donde van las agujas, estas son metálicas o de lana, el enhebrado consiste en pasar las urdimbres por las agujas. De este, depende el diseño de la tela, el más tradicional en la zona es un hilo marco uno, uno en el marco dos, uno en el marco tres, uno en el marco cuatro, y se vuelve a repetir.

Repase por peine

El peine es un marco donde se encuentran unos Espacios por donde van los hilos, de este depende la densidad de la tela, se manejan diferentes repases para cobija, 2 por cada diente o espacio para ruana, 2, 1.

Los peines tienen su denominación según el número de espacios en una pulgada, hay peines 30, 20 etc. En esta zona se encuentran algunos peines en caña y otros en metal.

Tejido

El tejido se constituye en tres etapas:



1. Formación de calada: la elevación de uno o más marcos por un sistema de poleas o de espada, para separar los hilos de la urdimbre y abrir la calada.
2. Picada: pasar la lanzadera a través de la calada para insertar la trama.
3. Ajuste de la trama: el peine empuja el hilo de la trama para acomodarlo y apretarlo en su sitio en la tela

Acabados

Luego del tejido, las telar son fileteadas a mano o en maquina plana y posteriormente cardadas manualmente con cardos que se disponen en una cruz, para facilitar la acción.

a. Productos

Los productos que se elaboran tradicionalmente en esta técnica son las cobijas y las ruanas. Manejan procesos de tintura con plantas y trabajan con los colores naturales de la lana, con efectos de cuadros y de rayas.

Las realizan en dos partes y luego las unen, utilizan el tejido de sarga a un paso, con densidades altas.

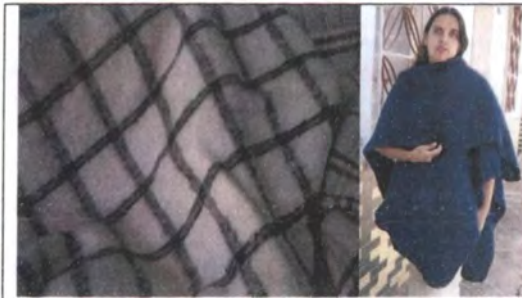

Productos tradicionales de Concepción Santander
Constanza Arévalo.2007

1.4.

Tejido de punto



Es el tejido que se realiza con ayuda de agujas que forman unas mallas entrelazadas a partir de un hilo, este se lleva de un lado a otro.

Herramientas

Las agujas pueden ser de crochet o dos agujas. Las dos agujas de tejer son puntiagudas en un extremo para hacer los puntos con facilidad y con una "bolita" en el otro para que no se escapen. Varían su diámetro (de 2 a 17 mm.) y longitud. El gancho o aguja de crochet tiene forma de garfio en un extremo. Se pueden encontrar en dos materiales: aluminio del No. 2 al 5 y acero No. 0, 2, 4, 6,8 y 10; el número se refiere al ancho del gancho.



Tejido en dos agujas. Constanza Arévalo 2007



Proceso

Enmallado en dos agujas

El enmallado consiste en montar los puntos necesarios para la realización del producto.



Enmallado. Constanza Arévalo. 2007

Tejido

El tejido se realiza enlazando el hilo en la malla con ayuda de la aguja, el tejido se conforma con punto derecho o punto revés, el punto derecho: el hilo se toma por detrás para formar la malla y en el revés se toma el hilo por delante.



Tejido de punto en Crochet

Enmallado en tejido de punto

La cadena de base, equivalente al montado en el punto de agujas; los tejidos de crochet comienzan con cadena de base, que se realiza formando argollas con el hilo.



Cadeneta en crochet, Constanza Arévalo 2007

El tejido

Se realiza a partir de la cadeneta formando puntos, que también son denominados monos, estos pueden ser: punto, medio punto, punto doble o punto triple dependiendo el número de lazadas.

Productos

Los productos que se encontraron en esta técnica de tejido de punto fueron: gorros, guantes, bufandas, bolsos y mochilas, elaborados en lana y acrílicos.



Tejido en crochet, Constanza Arévalo 2007



Productos en Tejido de punto de Concepción Santander. fotos tomada por Constanza Arévalo.2007



5- Actividad de Diseño: Rediseño o diversificación:

3.1. Antecedentes de la actividad

Este municipio se habían dado dos asesorías por parte de Artesanías de Colombia, una en 2003 por parte de la diseñadora Ximena Guerrero, quien realizó talleres de tintes naturales y la segunda en el 2004 por la diseñadora Constanza Arévalo en asesoría para el desarrollo de nuevos productos. Concepción ha sido un municipio de tradición en tejeduría, sin embargo los telares con los que cuentan están en mal estado y dificultan la realización de los productos. Los productos principales son cobijas y ruanas en lana.

Se encontró que en la zona los telares más comunes son los de cuatro marcos, la mayoría con sistema de poleas (el telar tradicional) y algunos con sistema de espadas, para levantar los marcos. En cuanto a las agujas, en el telar tradicional son de lana y en los otros telares de metal.

El telar tradicional de poleas:

Está conformado por cuatro marcos, que son levantados por un sistema de poleas, estos marcos o lisos tiene unas agujas en lana que los mismos artesanos realizan. El peine es de caña y es cambiabile, son telares de lanzadera. El tejido se realiza de pie.

Telar de espadas

Este telar esta conformado de una fileta que ayuda a la elaboración de la urdimbre, tiene un sistema de espadas que permite levantar los marcos para abrir la calada y tejer, tanto las agujas como el peine son metálicos. En este telar se teje sentado.



Telar de espadas, Concepción Santander. foto tomada por Constanza Arévalo.2007



Los productos encontrados

El producto principal es la ruana y la cobija, realizadas en tejido plano en sarga a un paso, en lana de color crudo o color natural como gris o café y tinturada con tintes naturales, con efectos de rayas o cuadros. Para los acabados, realizan cardado manual y fileteado o reborde en crochet.



Productos tradicionales de Concepción Santander
Constanza Arévalo.2007

También se encontraron productos realizados en tejido de punto en dos agujas y en crochet, en lana y acrílico. Realizan mochilas, gorros bufanda guantes



Productos en Tejido de punto de Concepción Santander. fotos tomada por Constanza Arévalo.2007

Producción y comercialización

En el momento se encuentra que la mayoría de los artesanos están ubicados en el casco urbano y las veredas, la mayoría de las artesanas trabajan en sus casas. Los telares que están en la asociación son cuatro pero están en mal estado. La mayoría de los productos que elaboran son en tejido de punto.

Proyecto:

Diseño e Innovación Tecnológica Aplicados en el Proceso de Desarrollo del Sector Artesanal Colombiano



Ministerio de Comercio, Industria y Turismo
artesañas de colombia.s.a.



El sistema de producción se hace por medio de encargos, y la comercialización en la feria local empieza la producción desde el mes de junio. Una cobija se puede encontrar por \$140.000 en adelante y una ruana de \$70.000 en adelante

Producto a intervenir

El producto que se toma en consideración es la ruana es un producto que tradicionalmente se ha realizado, además de ser emblema de la región cundiboyasense. Con la ruana se plantea el rediseño del producto para que sea más actual, dirigido a un mercado nacional, además de los productos como gorros bufandas y guantes se propone productos más modernos y diferenciales.

4.2. Propuesta de Diseño:

La propuesta de diseño es una línea de moda para mujer, tomando como referencia la ruana como producto tradicional, este producto es muy utilizado en la zona sin embargo urbano ha perdido relevancia, por tal motivo se propone un producto más sofisticado, pero a su vez funcional que se verá bien con cualquier prenda de vestir sea formal o informal.

El producto existente en el momento es muy pesado, es una prenda unisex, con un diseño muy sencillo, a partir de este se realiza un rediseño creando diferentes estilos para mujer de ruanas y chales, más livianos, con apariencia de suavidad, prendas de abrigo, donde no va a importar el problema de la lana en cuanto a las alergias ya que va a ser una prenda para llevar sobre prendas, con diseños actuales de acuerdo a las tendencias del mercado.

En cuanto al tejido de punto se realiza una línea de accesorios de moda compuestos por bolsos , bufandas y boinas, con un proceso de producción sencillo ya que se implementa la utilización de Agujas No. 10 y 15 que son muy gruesas dando como resultados tejidos livianos y con baja densidad., además de la utilización de agujas circulares. También se implementa la utilización de la varilla de millaré que es una variación del tejido en crochet, para realizar productos novedosos.



Implementación de Agujas para el desarrollo de nuevos productos en Tejido de punto de Concepción Santander. fotos tomada por Constanza Arévalo.2007

Lo que se busca con esta propuesta es incentivar a los artesanos a realizar nuevos productos con los cuales organicen un sistema productivo, amplíen su mercado y por ende, mejoren sus ingresos ya que son personas de muy bajos recursos.

6- Implementación

4.1. Actividades Desarrolladas:

Charla diferenciación entre artesanía y manualidad

Se explicó el concepto de artesanía y manualidad describiendo los oficios con los cuales se realiza los objetos artesanales que cumplen una función utilitaria o decorativa y en algunos casos tiende a adquirir carácter de obra de arte.

Haciendo la diferenciación entre artesanía y manualidad, el objetivo de esta actividad era que los asistentes identificaran en que posición se encuentran y si cumplen con las características determinadas en cada una de estas artes, ya que para esta actividad no sólo asistieron las artesanas tejedoras de lana, sino además otras personas que realizan otros productos. Esta actividad sirvió de marco para la apertura de la asesoría.

Taller de metodología para la creación de un producto – Componente del producto artesanal

En este taller se explicó como se iniciaba el proceso creativo comenzando por las preguntas, qué? A quien? Cómo? Dónde? Cuanto?, referentes a que producto voy a hacer , para quien está dirigido este producto, Que técnica voy a utilizar para elaborarlo, a que mercado lo voy a dirigir y como lo voy a comercializar, cuanto cuesta.



Como complemento, se explicó cuales son los componentes del producto artesanal, como cultura e identidad, Diseño e innovación, calidad, manejo técnico y productivo, acabados y empaque. El objetivo de esta actividad fue el de mostrar al asistente la importancia de saber como se crea un producto y no caer en realizar objetos sin sentido y luego tratar de venderlos, esto ultimo había sido una constante en esta localidad.



Actividades con las artesanas de Concepción Santander. Constanza Arévalo

Experimentación de otras maneras de montaje del telar en cuanto a enhebrado y pisadas

En las visitas a los talleres se observó que los productos que realizaban siempre tenía el mismo enhebrado, marco uno, dos tres y cuatro, en esta actividad se propuso enhebrar diferente, marco uno , dos, tres, cuatro, tres, dos , uno (a punta retorno), en cuanto al repase se propuso que fuera uno hilo por payeta.

Se montó el telar y se experimentaron nuevas pisadas creando nuevos efectos, texturas y densidades.

Experimentación con nuevas densidades

Los productos tradicionales que los artesanos elaboran tiene una densidad alta ya que el repase lo hacen de dos hilos por payeta en un peine treinta, se propuso repasar de diferentes maneras para bajar la densidad, como por ejemplo un espacio con un hilo y la siguiente sin hilo, ocho payetas con hilo y ocho sin hilo, dos con hilo, dos sin hilo. etc. Generando diferentes efectos de densidad por urdimbre.



Montaje telar artesanas de Concepción Santander. Constanza Arévalo

Montaje del telar para la elaboración de los nuevos productos

Se escogió la materia prima, lana hilada a mano delgada, se urdió tanto en el urdidor de marco como en el de filetas, se monto los telares aplicando diferentes enhebrados según el efecto de tejido para cada producto.



Enmallado y tejido en dos agujas par la elaboración de nuevos productos

Una de las técnicas utilizadas en este municipio, es el tejido de punto en dos agujas, portal motivo se realizó desarrollo de un producto alterno en esta técnica, para ello se utilizó lana de diferentes títulos y agujas No. 1º y 15.

El dimensionamiento del producto se realizó enmallando los puntos y midiendo el ancho necesario, ya que lo hacían al calculo sin medir, se dio una galga según el No. de la aguja.

En el proceso, se explicó como se generan los espacios en el tejido por medio de la separación de tramas y se trabajaron diferentes puntadas.



Implementación de Agujas para el desarrollo de nuevos productos en Tejido de punto de Concepción Santander . fotos tomada r Constanza Arévalo.2007

Implemento de Variaciones del Crochet como lo es el millaré

Se explicó el uso de la varilla para el tejido de millaré. Que es una variacion del crochet, y se enseñó la técnica de unión de las tiras y su aplicación en los productos.



Implementación de Agujas para el desarrollo de nuevos productos en Tejido de punto de Concepción Santander . fotos tomada r Constanza Arévalo.2007

Proyecto:

Diseño e Innovación Tecnológica Aplicados en el Proceso de Desarrollo del Sector Artesanal Colombiano



4.2. Resultados de la Actividad:

Línea de ruanas y chales:

Se propuso una línea de chales y ruanas compuesta por 4 productos basada en el rediseño y la diversificación de la ruana tradicional, se tomaron las técnicas de tejido plano y de punto, en cuanto el color se conservó el uso de colores naturales.

Los productos se elaboraron en tejido de punto bajo el concepto de liviano, con baja densidad, en diferentes títulos de lana y con agujas gruesas, obteniendo un punto abierto y un producto de corto tiempo de producción.

En cuanto al telar se montó la urdimbre para el tejido de los chales pero los telares estaban en malas condiciones y no permitieron concluir el producto, sin embargo se realizaron ejercicios de pisadas para obtener diferentes tejidos y efectos de urdimbre y trama.

La propuesta consiste en un rediseño del ruana, proponiendo una línea de chales y ruanas para mujer, ya que en la actualidad el producto puede ser más utilizado por la mujer, la ruana como artículo masculino a perdido el interés y a sido remplazado por otras prendas, por tal motivo se pensó en proponer una prenda para mujer, convirtiendo la ruana en un artículo más llamativo, con un toque sofisticado y apariencia muy suave, conservando algunos efectos de diseño como las rallas y acabados como el cardado.

Línea de accesorios de moda

Se realizaron, una línea de 5 boinas, una línea de 5 bolsos, manejando el concepto de liviano, punto amplio variedad de colores y formas, con un toque moderno y funcional, productos de producción corta y utilización de menos materia prima para tener precios competitivos.



Conclusiones

- La participación de las artesanas fue buena, sin embargo de los 25 asistentes, sólo seis de las artesanas manejan el telar horizontal., el retos tiene conocimiento de tejido de punto en dos agujas y crochet.
- Existió un gran potencial de artesanos que dominaban el oficio de tejeduría, pero en este momento se ha perdido bastante esta tradición, los artesanos que mayor domino tiene se encuentran en las veredas y algunas no muestran mayor interés en participar en una actividad de estas por sus ocupaciones. Sin embargo, existe un grupo de personas jóvenes que quisieran ser capacitadas en la técnica para poder producir y desarrollar propuestas nuevas.
- La ruana es un producto de consumo local pero es difícil su comercialización en otras ciudades.
- Se incentivó a las artesanas a experimentar con diferentes formas de enhebrado, repase por peine y pisadas para elabora productos con diferentes texturas y diseños.
- Se realizaron visitas diferentes talleres haciendo sugerencias para el mejoramiento del producto.
- Los telares que tiene la asociación son buenos pero no están en buenas condiciones para tejer, les falta lanzaderas adecuada, cambiar los cauchos, arreglar el mecanismo de las lanzaderas.
- Los artesanos quedaron satisfechos con la actividad, viendo nuevas formas de producción donde invierte menos tiempo y material obteniendo productos diferenciales.



Ministerio de Comercio, Industria y Turismo
artesanías de colombia.s.a.



Recomendaciones

- Es importante ampliar el tiempo de la asesoría ya que seis días no son suficientes para realizar un trabajo más amplio con mayor cobertura, poder visitar el páramo donde están las hiladoras para realizar un trabajo desde el proceso de hilatura.
- Se recomienda que realizar un censo para saber exactamente cuantos artesanos existen y su especialidad, cuantas personas estarían dispuestas a recibir una capacitación para el mejoramiento de la técnica y desarrollar más propuestas de producto.
- Es importante que un técnico visite la zona para arreglar los telares de la asociación, porque están totalmente desperdiciado



FORMATO

Ficha de Dibujo y Planos Técnicos

CODIGO: FORASD 07

FECHA: 2004 06 04



VERSION 1

Página 1 de 2

Subgerencia de Desarrollo - Centro de Diseño para la Artesanía y las Pymes



Pieza: Bolso tejido de punto

Línea: Accesorios de Moda

ESC. (Cm): PL.

Nombre: Bolso Peluche

Referencia: Na

Oficio: Tejeduría

Materia Prima: Lana

Técnica: Tejido de punto en dos agujas

Proceso de Producción: Se montan 20 puntos en motón con aguja No.10 se teje aumentando puntos a cada lado hasta completar 30cm de ancho y de largo, se hacen las dos caras y se pegan se monta la manija y se carda.

Observaciones: Línea para mercado nacional

Responsable: Constanza Arévalo

Fecha: Abril 2007

Referente(s)

Muestra Línea Empaque

Subgerencia de Desarrollo - Centro de Diseño para la Artesanía y las Pymes



Pieza: Bolso	Artesano: Marta Castellanos
Nombre: Bolso flore	Grupo: Independiente
Oficio: Tejeduría	Departamento: Santander
Técnica: tejido de punto en crochet	Ciudad: Concepción
Materia Prima: Lana	Localidad/vereda: Na
Certificado Hecho a Mano Si <input type="checkbox"/> No <input type="checkbox"/>	Resguardo: Na
Dimensiones Generales:	Producción mes: 25 unidades
Largo (cm) 45	Diametro (cm) Na
Ancho (cm) 30	Peso (gr) 220gr
Alto (cm) 45	Color beige
	Precio en Bogotá 50.000
	Unitario \$ 50.000
	Por mayor \$45.000
Observaciones:	

Responsable: Constanza Arévalo Fecha: Abril 2007

Referente(s) Muestra Línea Empaque



FORMATO

Ficha de
Dibujo y Planos
Técnicos

CODIGO: FORASD 07

FECHA: 2004 06 04

VERSION 1

Página 1 de 2



Subgerencia de Desarrollo - Centro de Diseño para la Artesanía y las Pymes



Pieza: Bolso tejido de punto	Línea: Accesorios de Moda	ESC. (Cm):	PL.
Nombre: Bolso Peluche rec.	Referencia: Na		
Oficio: Tejeduría	Materia Prima: Lana		
Técnica: Tejido de punto en dos agujas			

Proceso de Producción: Se montan 30 puntos en motón con aguja No.10 se teje aumentando puntos a cada lado hasta completar 45cm de ancho y de largo, se hacen las dos caras y se pegan se monta la manija y se carda.

Observaciones: Motón tinturado con colorantes sintéticos, línea para mercado nacional

Responsable: Constanza Arévalo Fecha: Abril 2007

Referente(s) Muestra Línea Empaque

Subgerencia de Desarrollo - Centro de Diseño para la Artesanía y las Pymes



Pieza: Bolso		Artesano: Marta Castellanos
Nombre: Bolso peluche rec.		Grupo: Asociación
Oficio: Tejeduría		Departamento: Santander
Tecnica: tejido de punto en dos agujas		Ciudad: Concepción
Materia Prima: Lana		Localidad/vereda: Na
Certificado Hecho a Mano Si <input type="checkbox"/> No <input type="checkbox"/>		Resguardo: Na
Dimensiones Generales:		Producción mes: 25 unidades
Largo (cm) 40	Diámetro (cm) Na	Precio en Bogotá 60.000
Ancho (cm) 45	Peso (gr) 220gr	Unitario \$ 60.000
Alto (cm) 30	Color berenjena	Por mayor \$52.000
Observaciones:		
Responsable: Constanza Arévalo		Fecha: Abril 2007

Referente(s)

Muestra

Línea

Empaque



FORMATO

Ficha de Dibujo y Planos Técnicos

CODIGO: FORASD 07

FECHA: 2004 06 04

VERSION 1

Página 1 de 2



Subgerencia de Desarrollo - Centro de Diseño para la Artesanía y las Pymes

65 cm



25 cm

25 cm

Pieza: Bolso tejido de punto

Línea: Accesorios de Moda

ESC. (Cm): PL.

Nombre: Bolso flores

Referencia: Na

Oficio: Tejeduría

Materia Prima: Lana

Técnica: Tejido de punto en crochet

Proceso de Producción: Se hacen 25 cad netas con aguja 8mm, se empieza a aumenta en los extremos , se teje hasta completa el cuerpo de 25 cm, se montan los puntos de las asas y se teje de 60 cm. De largo, se decora con flores

Observaciones: Lana tinturada con tintes sintéticos, línea para el mercado nacional

Responsable: Constanza Arévalo

Fecha: Abril 2007

Referente(s)

Muestra Línea Empaque



FORMATO

Ficha de Producto

CODIGO: FORASD 08

FECHA: 2004 06 04

VERSION: 1

Página 1 de 2



Subgerencia de Desarrollo - Centro de Diseño para la Artesanía y las Pymes



Pieza: Bolso		Artesano: Aminta Barrera
Nombre: Bolso flores		Grupo: Independiente
Oficio: Tejeduría		Departamento: Santander
Técnica: tejido de punto en crochet		Ciudad: Concepción
Materia Prima: Lana		Localidad/vereda: Na
Certificado Hecho a Mano Si <input type="checkbox"/> No <input type="checkbox"/>		Resguardo: Na
Dimensiones Generales:		Producción mes: 25 unidades
Largo (cm) 65	Diámetro (cm) Na	Precio en Bogotá 60.000
Ancho (cm) 25	Peso (gr) 220gr	Unitario \$ 60.000
Alto (cm) 65	Color naranja	Por mayor \$52.000
Observaciones:		

Responsable: Constanza Arévalo Fecha: Abril 2007

Referente(s) Muestra Línea Empaque



FORMATO

Ficha de Dibujo y Planos Técnicos

CODIGO: FORASD 07

FECHA: 2004 06 04

VERSION 1

Página 1 de 2



Subgerencia de Desarrollo - Centro de Diseño para la Artesanía y las Pymes



Pieza: Bolso cuadrado punto	Línea: Moda	ESC. (Cm):	PL.
Nombre: Bolso cuadrado gusanillo	Referencia: Na		
Oficio: Tejeduría	Materia Prima: Lana		
Técnica: Tejido de punto dos agujas			

Proceso de Producción: Se montan 30 puntos en agujas No.15, se teje 60 cm, se doblan y se cierran los lados, se montan los 12 puntos de la asa y setejen60cm. Se adorna con círculos de colores en crochet.

Observaciones: Lana tinturado con tintes sintéticos. Línea enfocada a mercado nacional

Responsable: Constanza Arévalo

Fecha: Abril 2007

Referente(s)

Muestra
 Línea
 Empaque



FORMATO

Ficha de Producto

CODIGO: FORASD 08

FECHA: 2004 06 04

VERSION: 1

Página 1 de 2



Subgerencia de Desarrollo - Centro de Diseño para la Artesanía y las Pymes



Pieza: Bolso		Artesano: Yenny Carolina Mora
Nombre: Bolso cuadrado gusanillo		Grupo: Independiente
Oficio: Tejeduría		Departamento: Santander
Técnica: tejido d punto dos agujal		Ciudad: Concepción
Materia Prima: Lana		Localidad/vereda: Na
Certificado Hecho a Mano Si <input type="checkbox"/> No <input type="checkbox"/>		Resguardo: Na
Dimensiones Generales:		Producción mes: 25 unidades
Largo (cm)70	Diametro (cm)Na	Precio en Bogotá \$60000
Ancho (cm)35	Peso (gr) 175gr	Unitario \$ 60.000
Alto (cm) 65	Color café	Por mayor \$52.000
Observaciones:		

Responsable: Constanza Arévalo Fecha: Abril 2007

Referente(s)



Muestra



Línea



Empaque



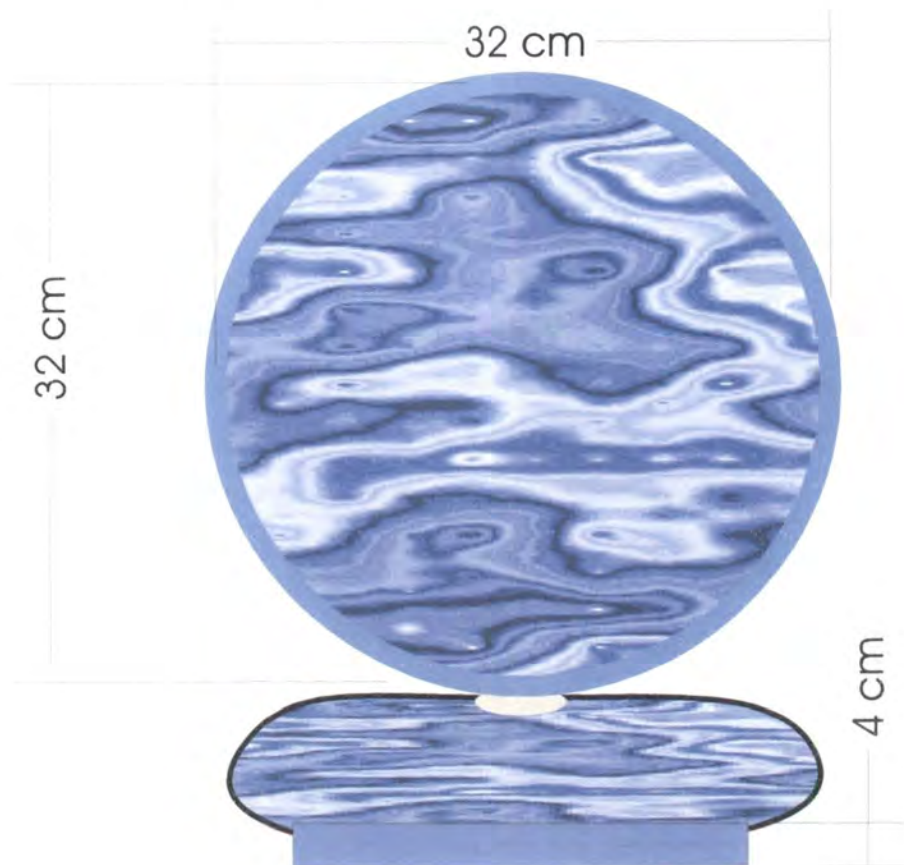

Pieza: Boina	Línea: Accesorios de Moda	ESC. (Cm):	PL.
Nombre: Boina Morada	Referencia: Na		
Oficio: Tejeduría	Materia Prima: Lana		
Técnica: Tejido de punto en ganchillo			

Proceso de Producción: Se montan de 50 a 140 puntos según el número de agujas con el que se va hacer el resorte, se cambia por una agujas más gruesas, se teje hasta completar 20 cm de largo y se remata.

Observaciones: Lana tinturada con tintes sintéticos.
Línea para mercado nacional

Responsable: Constanza Arévalo

Fecha: Abril 2007

Referente(s)

Muestra Línea Empaque

Subgerencia de Desarrollo - Centro de Diseño para la Artesanía y las Pymes



Pieza: Boina		Artesano: Tilsa Jaimes
Nombre: Boina Morada		Grupo: Asociación
Oficio: Tejeduría		Departamento: Santander
Técnica: tejido de punto en dos agujas		Ciudad: Concepción
Materia Prima: Lana		Localidad/vereda: Na
Certificado Hecho a Mano <input type="checkbox"/> Si <input type="checkbox"/> No <input type="checkbox"/>		Resguardo: Na
Dimensiones Generales:		Producción mes: 25 unidades
Largo (cm) 40	Diámetro (cm) 40	Precio en Bogotá 30000
Ancho (cm) 20	Peso (gr) 100gr	Unitario \$ 30.000
Alto (cm) 30	Color Morado	Por mayor \$25000
Observaciones:		
Responsable: Constanza Arévalo		Fecha: Abril 2007

Referente(s)

Muestra

Línea

Empaque

Subgerencia de Desarrollo - Centro de Diseño para la Artesanía y las Pymes

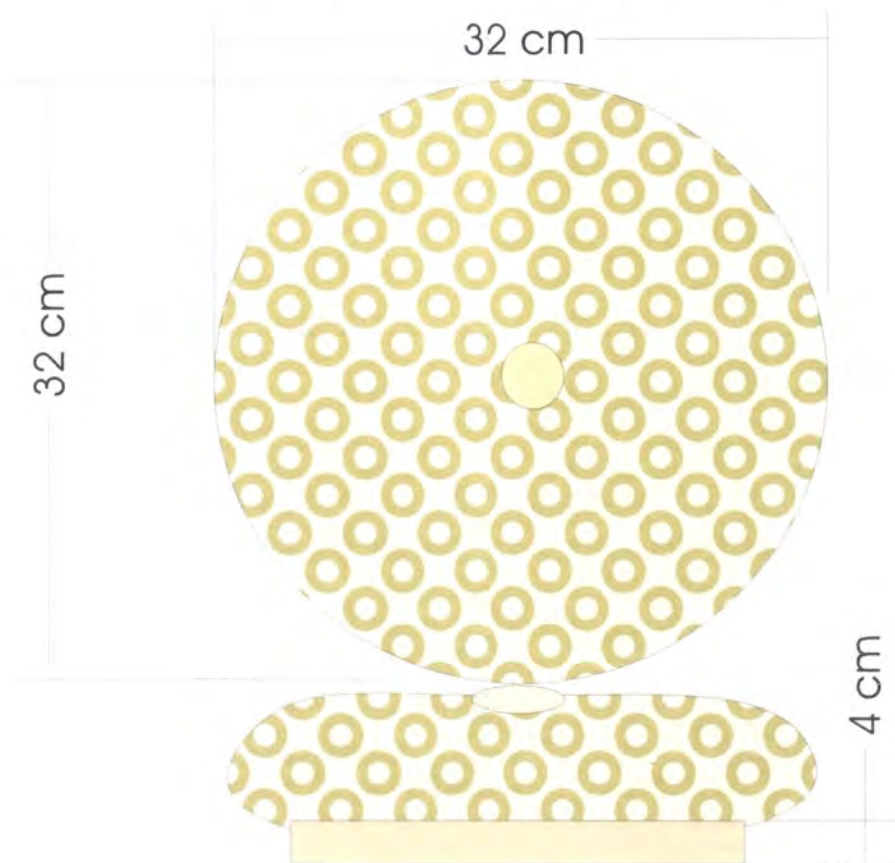

Pieza: Boina	Línea: Accesorios de Moda	ESC. (Cm):	PL.
Nombre: Boina Blanca.	Referencia: Na		
Oficio: Tejeduría	Materia Prima: Lana		
Técnica: Tejido de punto en dos agujas			

Proceso de Producción: Se montan de 50 a 140 puntos según el número de agujas con el que se va hacer el resorte, se cambia por una agujas más gruesas, se teje hasta completar 20 cm de largo y se remata.

Observaciones: Lana color natural.
Línea mercado Nacional

Responsable: Constanza Arévalo

Fecha: Abril 2007

Referente(s)

Muestra Línea Empaque

Subgerencia de Desarrollo - Centro de Diseño para la Artesanía y las Pymes



Pieza: Boina		Artesano: Ana Isabel Castellanos
Nombre: Boina Blanco.		Grupo: Asociación
Oficio: Tejeduría		Departamento: Santander
Técnica: tejido de punto en dos agujas		Ciudad: Concepción
Materia Prima: Lana		Localidad/vereda: Na
Certificado Hecho a Mano Si <input type="checkbox"/> No <input type="checkbox"/>		Resguardo: Na
Dimensiones Generales:		Producciones: 25 unidades
Largo (cm) 40	Diámetro (cm) 40	Precio en Bogotá 40000
Ancho (cm) 20	Peso (gr) 100gr	Unitario \$ 40.000
Alto (cm) 30	Color Blanco	Por mayor \$35000
Observaciones:		
Responsable: Constanza Arévalo		Fecha: Abril 2007

Referente(s)

Muestra

Línea

Empaque

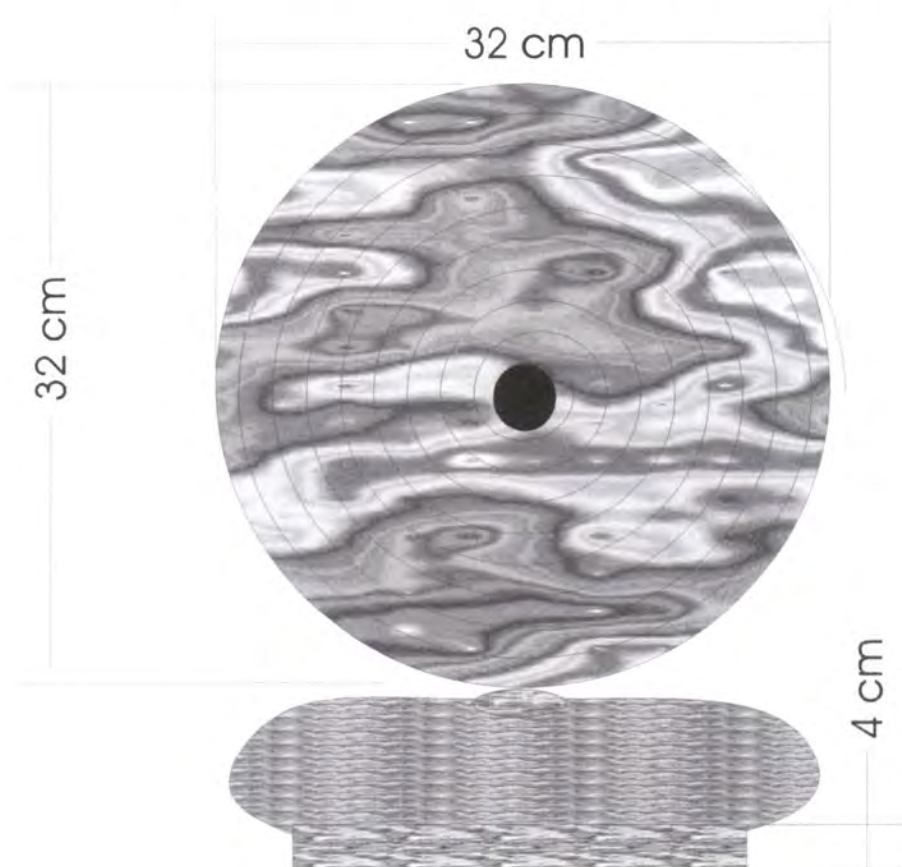

Pieza: Boina	Línea: Accesorios de Moda	ESC. (Cm):	PL.
Nombre: Boina Matizada	Referencia: Na		
Oficio: Tejeduría	Materia Prima: Lana		
Técnica: Tejido de punto en dos agujas			

Proceso de Producción: Se montan de 50 a 140 puntos según el número de agujas con el que se va hacer el resorte, se cambia por una agujas más gruesas, se teje hasta completar 20 cm de largo y se remata.

Observaciones: Lana color natural. Línea para mercado Nacional

Responsable: Constanza Arévalo Fecha: Abril 2007

Referente(s)

Muestra Línea Empaque

Subgerencia de Desarrollo - Centro de Diseño para la Artesanía y las Pymes



Pieza: Boina		Artesano: Ana Isabel Castellanos
Nombre: Boina matizada		Grupo: Asociación
Oficio: Tejeduría		Departamento: Santander
Técnica: tejido de punto en dos agujas		Ciudad: Concepción
Materia Prima: Lana		Localidad/vereda: Na
Certificado Hecho a Mano Si <input type="checkbox"/> No <input type="checkbox"/>		Resguardo: Na
Dimensiones Generales:		Producción mes: 25 unidades
Largo (cm) 40	Diametro (cm) 40	Precio en Bogotá 40000
Ancho (cm) 20	Peso (gr) 200gr	Unitario \$ 40.000
Alto (cm) 30	Color gris	Por mayor \$35000
Observaciones:		

Responsable: Constanza Arévalo

Fecha: Abril 2007

Referente(s)



Muestra



Línea



Empaque



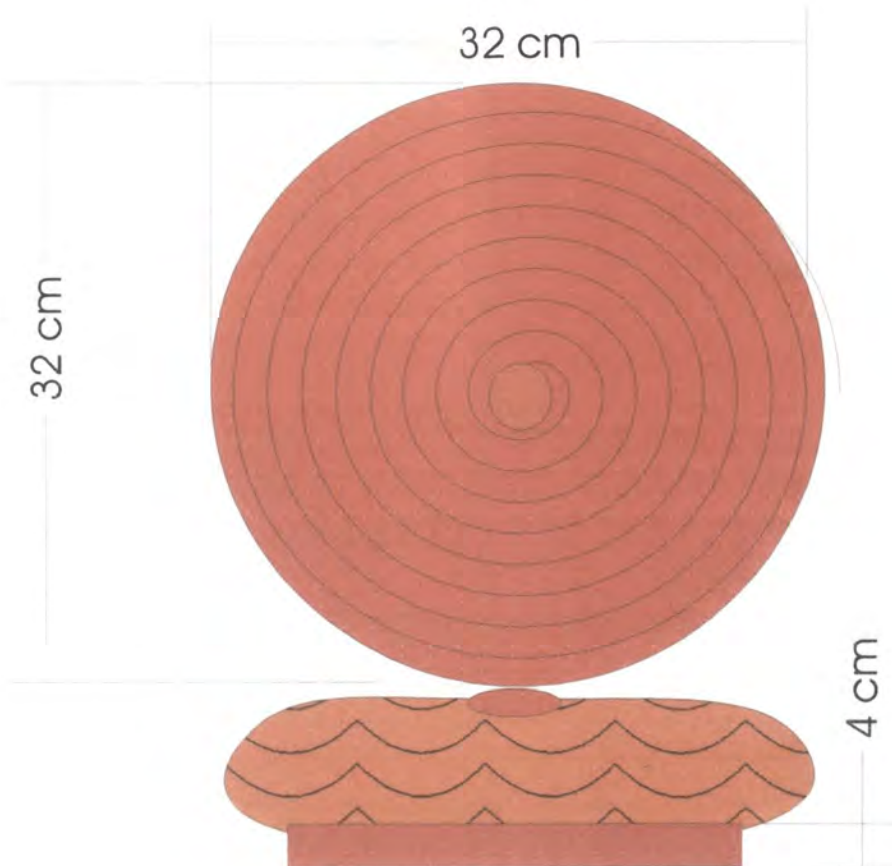

Pieza: Boina	Línea: Accesorios de Moda	ESC. (Cm):	PL.
Nombre: Boina Naranja	Referencia: Na		
Oficio: Tejeduría	Materia Prima: Lana		
Técnica: Tejido de punto en dos agujas			

Proceso de Producción: Se montan de 50 a 140 puntos según el número de agujas con el que se va hacer el resorte, se cabia por una agujas más gruesas, se teje hasta completar 20 cm de largo y se remata.

Observaciones: Lana tinturada con tintes sintéticos
Línea para mercado nacional

Responsable: Constanza Arévalo

Fecha: Abril 2007

Referente(s)

Muestra Línea Empaque



FORMATO

Ficha de Producto

CODIGO: FORASD 08

FECHA: 2004 06 04

VERSION: 1

Página 1 de 2



Subgerencia de Desarrollo - Centro de Diseño para la Artesanía y las Pymes



Nombre: Boina		Artesano: Ana Isabel Castellanos
Descripción: Boina naranjas.		Grupo: Asociación
Técnica: Tejeduría		Departamento: Santander
Materia Prima: Lana		Ciudad: Concepción
Certificado Hecho a Mano Si <input type="checkbox"/> No <input type="checkbox"/>		Localidad/vereda: Na
		Resguardo: Na
Dimensiones Generales:		Producción mes: 25 unidades
Largo (cm)40	Diámetro (cm) 32	Precio en Bogotá \$ 30000
Ancho (cm)20	Peso (gr) 100gr	Unitario \$ 30.000
Alto (cm) 30	Color Naranja	Por mayor \$25000
Observaciones:		
Responsable: Constanza Arévalo		Fecha: Abril 2007





FORMATO

**Ficha de
Dibujo y Planos
Técnicos**

CODIGO: FORASD 07

FECHA: 2004 06 04



VERSION 1

Página 1 de 2

Subgerencia de Desarrollo - Centro de Diseño para la Artesanía y las Pymes

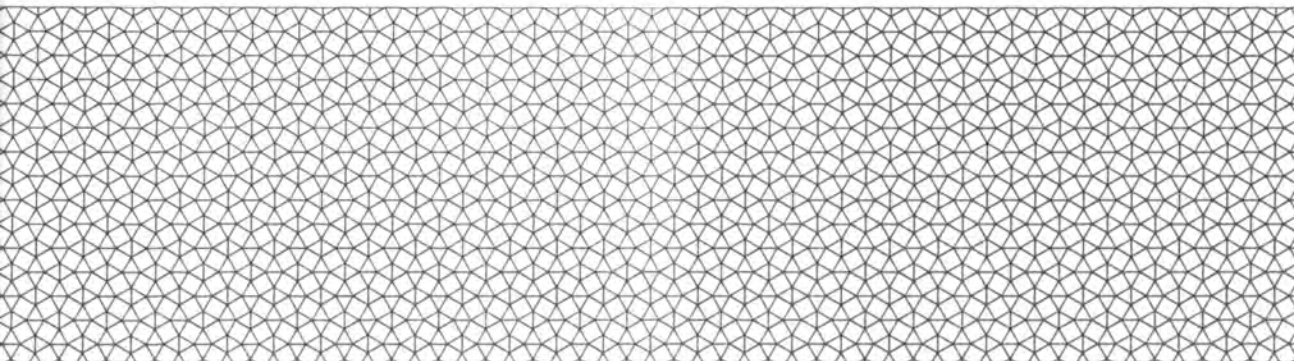

280 cm

Material: Chal	Línea: Accesorios de Moda	ESC. (Cm): PL.
Nombre: Chal millaré Crudo	Referencia: Na	
Técnica: Tejeduría	Materia Prima: Lana	
Descripción: Tejido de punto en ganchillo y millaré		

Proceso de Producción: Se hacen 4 tiras de millaré con aguja de 8mm de 28cm, luego se une una a una, se vaporiza se realizan los acabados en crochet.

Observaciones: Lana color natural.
Línea para el mercado nacional

Responsable: Constanza Arévalo Fecha: Abril 2007

Referente(s)

- Muestra
 Línea
 Empaque



Ministerio de Comercio, Industria y Turismo
Artesanías de Colombia s.a.

FORMATO

Ficha de
Producto

CODIGO: FORASD 08

FECHA: 2004 06 04

VERSION: 1

Página 1 de 2



Subgerencia de Desarrollo - Centro de Diseño para la Artesanía y las Pymes



Material: Chal	Artesano: Gloria Esperanza Mariño
Nombre: Chal millaré Crudo	Grupo: Asociación
Técnica: Tejeduría	Departamento: Santander
Técnica: tejido de punto en dos agujas	Ciudad: Concepción
Materia Prima: Lana	Localidad/vereda: Na
Certificado Hecho a Mano Si <input type="checkbox"/> No <input checked="" type="checkbox"/>	Resguardo: Na
Dimensiones Generales:	
Alargado (cm) 280	Diámetro (cm) Na
Ancho (cm) 40	Peso (gr) 750gr
Color (cm) Na	Color Crudo
	Producción mes: 15 unidades
	Precio en Bogotá 90000
	Unitario \$ 90.000
	Por mayor \$85000

Observaciones:

Responsable: Constanza Arévalo

Fecha: Abril 2007

Referente(s)



Muestra



Línea



Empaque





FORMATO
Ficha de Dibujo y Planos Técnicos

CODIGO: FORASD 07

FECHA: 2004 06 04

VERSION 1

Página 1 de 2



Subgerencia de Desarrollo - Centro de Diseño para la Artesanía y las Pymes

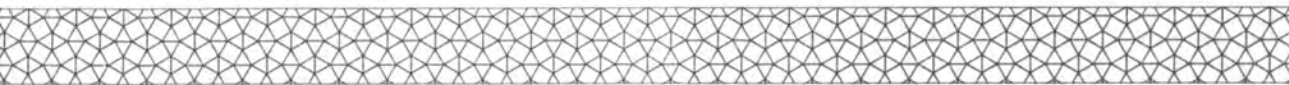

280 cm

Nombre: Estola	Línea: Accesorios de Moda	ESC. (Cm):	PL.
Descripción: Estola millaré	Referencia: Na		
Técnica: Tejeduría	Materia Prima: Lana		
Detalles: Tejido de punto en ganchillo y millaré			

Proceso de Producción: Se hacen 3 tiras de millaré con aguja de 6mm de 280cm, luego se une una a una, se vaporiza se realizan los acabados en crochet.

Observaciones: Lana color natural.
Línea para el mercado nacional

Responsable: Constanza Arévalo Fecha: Abril 2007

Referente(s)

- Muestra Línea Empaque



FORMATO

Ficha de Producto

CODIGO: FORASD 08

FECHA: 2004 06 04

VERSION: 1

Página 1 de 2



Subgerencia de Desarrollo - Centro de Diseño para la Artesanía y las Pymes



Nombre: Estola		Artesano: Olga Hernandez
Nombre: Estola millaré		Grupo: Asociación
Tipo: Tejeduría		Departamento: Santander
Técnica: tejido de punto en crochet		Ciudad: Concepción
Materia Prima: Lana		Localidad/vereda: Na
Certificado Hecho a Mano <input checked="" type="checkbox"/> Si <input type="checkbox"/> No		Resguardo: Na
Dimensiones Generales:		Producción mes: 30 unidades
Longitud (cm) 280	Diámetro (cm) Na	Precio en Bogotá 20000
Ancho (cm) 16	Peso (gr) 100gr	Unitario \$ 20.000
Alto (cm) Na	Color mamón	Por mayor \$18000
Observaciones:		
Responsable: Constanza Arévalo		Fecha: Abril 2007

Referente(s)

Muestra
 Línea
 Empaque



Ministerio de Comercio, Industria y Turismo
artesanías de Colombia s.a.

FORMATO

Ficha de
Dibujo y Planos
Técnicos

CODIGO: FORASD 07

FECHA: 2004 06 04

VERSION 1

Página 1 de 2



Subgerencia de Desarrollo - Centro de Diseño para la Artesanía y las Pymes

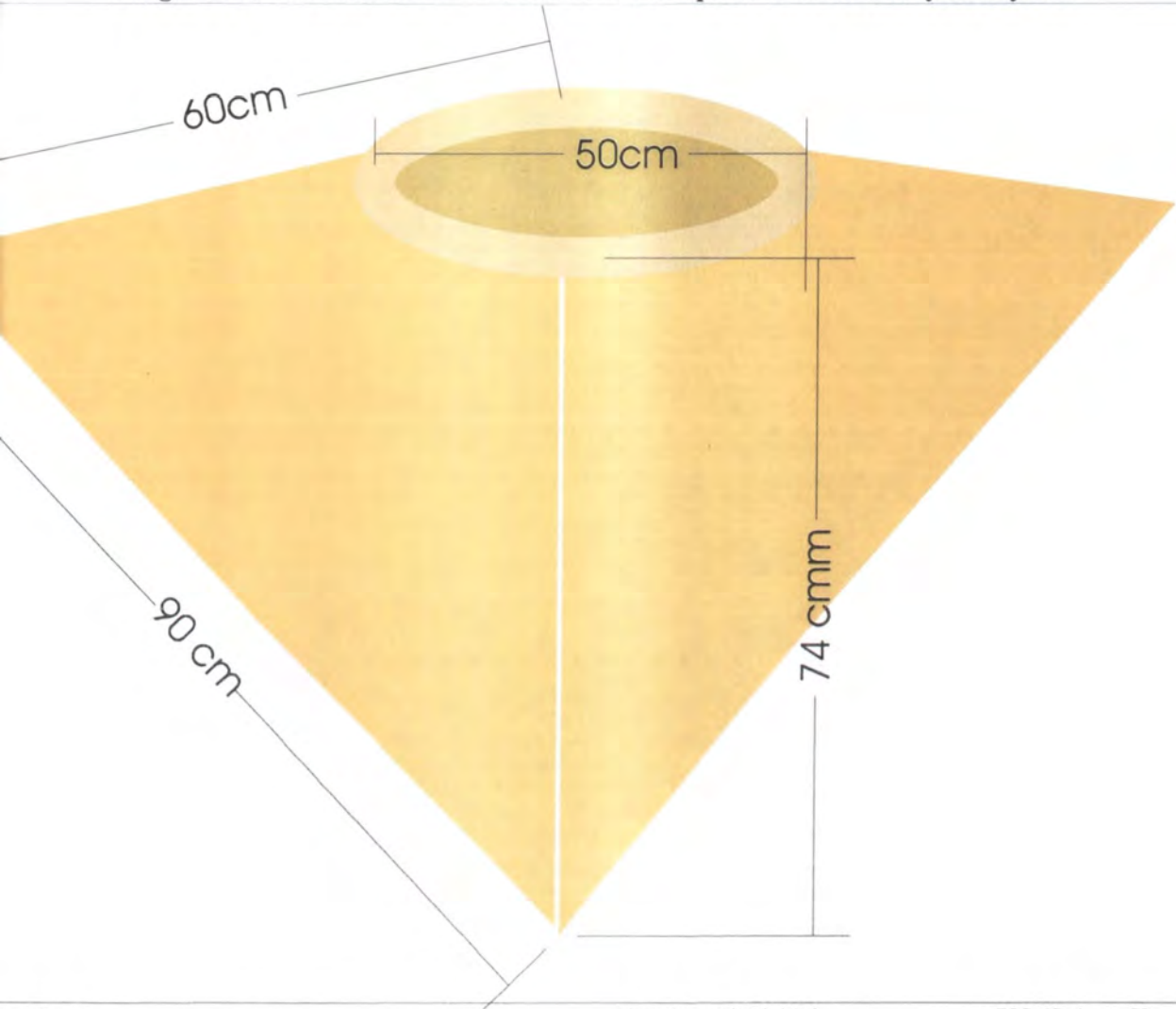

Material: Ruana	Línea: Accesorios de Moda	ESC. (Cm):	PL.
Nombre: Ruana triangular.	Referencia: Na		
Técnica: Tejeduría	Materia Prima: Lana		
Técnica: Tejido de punto en dos agujas			

Proceso de Producción: Se montan 140 puntos en agujas No.10, se tejen dos carreras derecho y dos en caderas revers, luego todo derecho, disminuyendo un punto cada lado luego se unen los dos lados y se montan los putos del cuello en aguja circular.

Observaciones: lana de color natural, Línea para mercado nacional

Responsable: Constanza Arévalo Fecha: Abril 2007

Referente(s)

- Muestra
- Línea
- Empaque
-



Ministerio de Comercio, Industria y Turismo
artesanías de Colombia s.a.

FORMATO

Ficha de
Producto

CODIGO: FORASD 08

FECHA: 2004 06 04

VERSION: 1

Página 1 de 2



Subgerencia de Desarrollo - Centro de Diseño para la Artesanía y las Pymes



Nombre: Ruana	Artesano: Hilda Jaimes
Descripción: Ruana triangular	Grupo: Asociación
Técnica: Tejeduría	Departamento: Santander
Materia Prima: Lana	Ciudad: Concepción
Certificado Hecho a Mano Si <input type="checkbox"/> No <input checked="" type="checkbox"/>	Localidad/vereda: Na
	Resguardo: Na

Dimensiones Generales:		Producción mes: 15 unidades
Largo (cm) 80cm	Diámetro (cm) Na	Precio en Bogotá 80000
Ancho (cm) 120	Peso (gr) 500	Unitario \$ 80.000
Alto (cm) Na	Color Crudo	Por mayor \$73000

Observaciones:	

Responsable: Constanza Arévalo Fecha: Abril 2007

Referente(s)

Muestra Línea Empaque



FORMATO
Ficha de Dibujo y Planos Técnicos

CODIGO: FORASD 07

FECHA: 2004 06 04



VERSION 1

Página 1 de 2

Subgerencia de Desarrollo - Centro de Diseño para la Artesanía y las Pymes

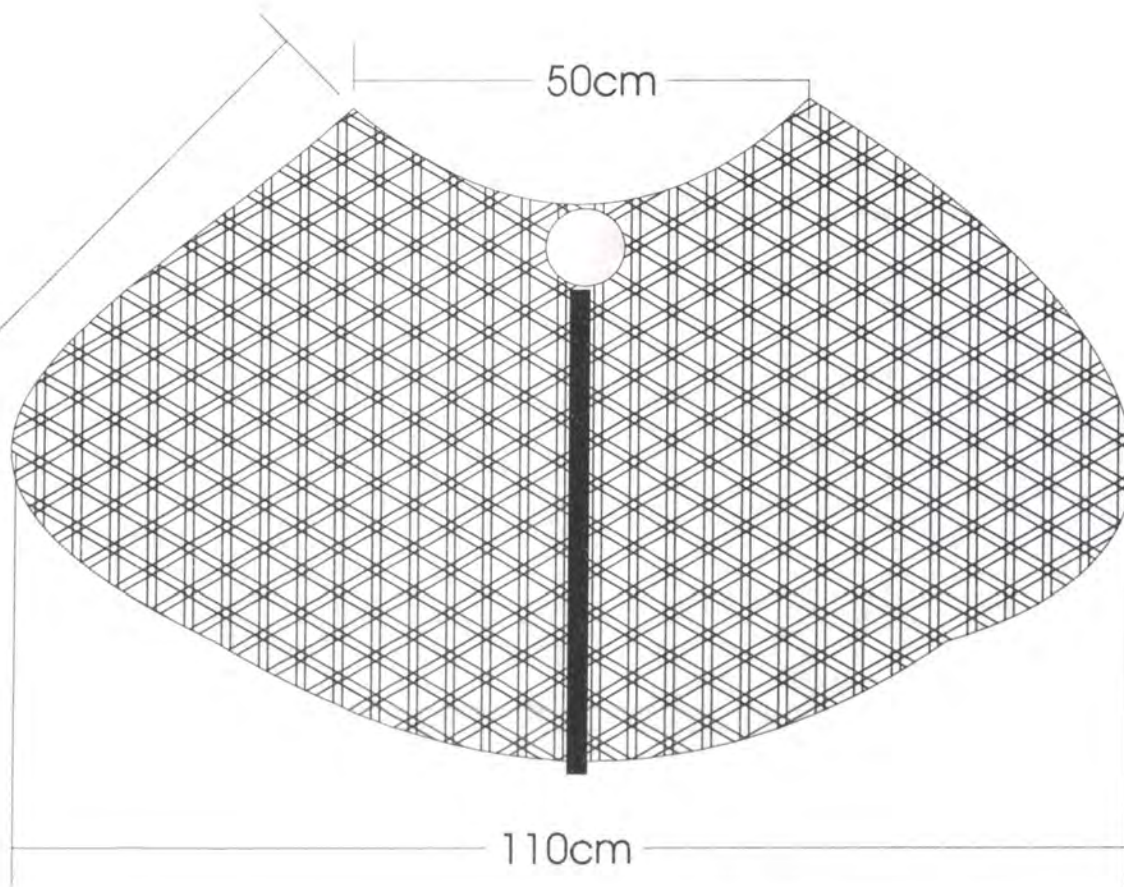

Nombre: Ruana	Línea: Accesorios de Moda	ESC. (Cm):	PL.
Nombre: Ruana pequeña	Referencia: Na		
Técnica: Tejeduría	Materia Prima: Lana		
Técnica: Tejido de punto en ganchillo y millaré			

Proceso de Producción: Se realizan 12 tiras en millaré, de las cuales cada cuatro se unen para formar un contorno en crochet, la unión se realiza tomando un punto a un lado y dos al otro, en total se realizan cuatro tiras por lado, finalmente se cierra el cuello en crochet con punto alto.

Observaciones: Lana color natural.
Línea para mercado nacional

Responsable: Constanza Arévalo Fecha: Abril 2007

Referente(s) Muestra Línea Empaque

Subgerencia de Desarrollo - Centro de Diseño para la Artesanía y las Pymes



Pieza: Ruana	Artesano: Milena Caceres
Nombre: Ruana Pequeña	Grupo: Asociación
Oficio: Tejeduría	Departamento: Santander
Técnica: tejido de punto, millaré	Ciudad: Concepción
Materia Prima: Lana	Localidad/vereda:
Certificado Hecho a Mano Si No	Resguardo:
Dimensiones Generales:	Producción mes: 20 unidades
Largo (cm)40	Diámetro (cm)
Ancho (cm)110	Peso (gr) 200gr
Alto (cm) Na	Color crudo
Observaciones:	Precio en Bogotá 60000
	Unitario \$ 60.000
	Por mayor \$55000

