

Ministerio de Comercio, Industria y Turismo
artesañas de colombia s.a.

Centro *de diseño*
Colombiano *para la artesanía las PYMES*

Fichas técnicas de diseño departamento del Cauca

Claudia Elena Gonzalez
Maestra Textil

Bogotá, D.C. 2001



Nombre : Cojines en fique	Línea : Lencería	Artesano : Asochitam
Descripción : Cojines cuadrados, cilindro y redondos	Referencia :	
Categoría : Tejidos	Largo(cm) Ancho(cm) Alto(cm)	Departamento : Cauca
Técnica : Crochet	Diámetro(cm)	Peso(gr)
Materiales : Fibras de fique	Color :	Localidad : El Tambo / Chisquío
Materia prima : Hilo de fique	Certificado Hecho a Mano Sí <input type="checkbox"/> No <input checked="" type="checkbox"/>	Vereda : Chisquío
		Tipo de Población : Rural

Estado Objetivo : Alto	Costo :	Precio
Frecuencia / Mes : 20 unidades	Unitario :	Unitario :
Material : FIQUE	P. Mayor :	P. Mayor :
Embalaje : FIQUE	Empaque :	Empaque :

Observaciones : Se muestran diferentes opciones en formas y colores.



Contactable : Claudia Helena Gonzalez V. Fecha : Agosto de 2001

Referencia 1 9 2 0 2 3 Tipo de ficha: Referente(s) Muestra Línea Empaque

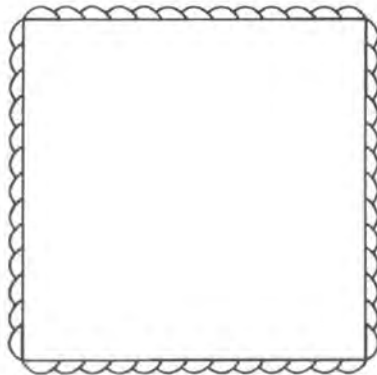

← 45 →

COJIN SEDA CORDON



← 12 →

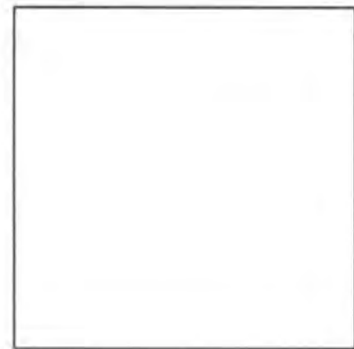

↑ 45 ↓

← 45 →

COJIN SEDA SIN CORDON

VISTA FRONTAL = VISTA POSTERIOR

PIEZA: COJIN EN SEDA	LÍNEA: LENCERIA	ESC. (Cm): 1:10	PL. 1/1
NOMBRE: COJIN EN SEDA	REFERENCIA:		
OFICIO: TEJEDURIA	RECURSO (S) NATURAL (ES): FILAMENTO DE SEDA		
TECNICA: TELAR HORIZONTAL	MATERIA PRIMA: HILO DE SEDA		

PROCESO DE PRODUCCION: 1. TINTURAR EL HILO DE SEDA DE ACUERDO AL COLOR REQUERIDO Y A LA CARTA DE COLOR DESARROLLADA, SIGUIENDO EL PROCESO DE TINTURADO INDICADO. 2. MONTAR EL TELAR CON LOS HILOS Y EL ANCHO REQUERIDO Y HACER EL REMETIDO PARA TEJIDO PLANO. 3. TEJER EN TAFETAN, DESMONTAR LA TELA. 4. COSERLA PARA REALIZAR EL COJIN DEJANDO UNA BOCA ABIERTA. 5. HACER LOS CORDONES Y PEGARLOS A MANO SOBRE EL COJIN.

OBSERVACIONES: SE DEJARON VARIAS MUESTRAS DE COJINES EN COLORES PLANOS Y EN IKAT, ASI COMO CON DIFERENTES LIGAMENTOS. SE RECOMIENDA REALIZAR SOLO TEJIDO PLANO Y NO MANEJAR CORDONES.

DISEÑADO POR: CLAUDIA HELENA GONZALEZ FECHA: AGOSTO - NOV. / 2001

SISTEMA DE REF. 1 9 1 9 □ □ 1 3 CÓDIGO REGION 0 3 1 9 □ □ □ REFERENTE(S) MUESTRA PROPUESTA EMPAQUE



Pieza : Cojín en fique	Línea : Lencería	Artesano : Asochitam
Nombre : Cojín piña Chisquío	Referencia :	
Oficio : Tejidos	Largo(cm) 80 Ancho(cm) 80 Alto(cm) 25	Departamento : Cauca
Técnica : Crochet	Diámetro(cm)	Peso (gr)
Recursos Naturales : Fibras de fique	Color : Terracota	Localidad : El Tambo / Chisquío
Materia prima : Hilo de fique	Certificado Hecho a Mano Sí <input type="checkbox"/> No <input checked="" type="checkbox"/>	Vereda : Chisquío
		Tipo de Población : Rural

Mercado Objetivo : Alto	Costo :	Precio
Producción / Mes : 12 unidades	Unitario : \$ 86.000 (cojín 80x80)	Unitario : \$ 86.000 (cojín 80x80)
Empaque :	P. Mayor : \$ 86.000	P. Mayor :
Embalaje :	Empaque :	Empaque :

Observaciones : Los costos incluyen transporte y relleno.
 El cojín de 60 x 60 tiene un costo de \$ 48.000.

Responsable : Claudia Helena Gonzalez V. Fecha : Agosto/Nov. de 2001

Sistema de referencia 1 9 2 0 2 4 Tipo de ficha: Referente(s) Muestra Línea Empaque

DIBUJO Y PLANOS TECNICOS

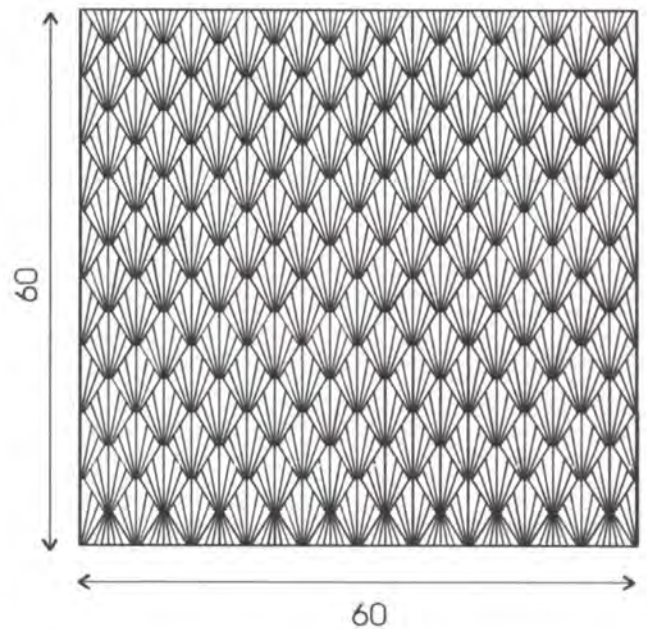
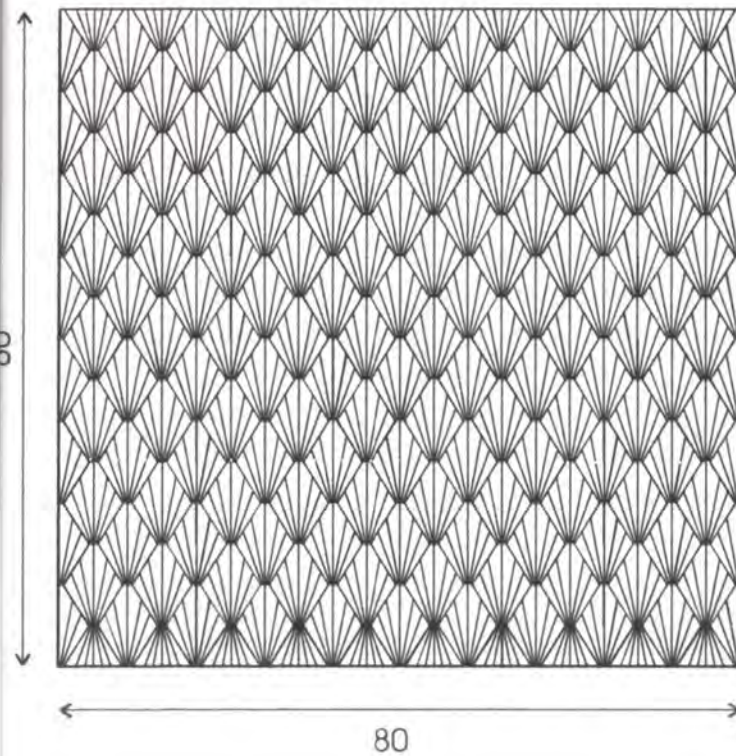

PIEZA: COJIN EN FIQUE	LÍNEA: LENCERIA	ESC. (Cm): 1:10	PL. 1/1
NOMBRE: COJIN PIÑA CHISQUIO	REFERENCIA:		
OFICIO: TEJIDOS	RECURSO (S) NATURAL (ES): FIBRAS DE FIQUE		
TECNICA: CROCHET	MATERIA PRIMA: HILOS DE FIQUE		

PROCESO DE PRODUCCION: TINTURAR LAS FIBRAS DE FIQUE DE ACUERDO CON EL COLOR REQUERIDO, SIGUIENDO LAS ESPECIFICACIONES DE LA CARTA DE COLOR DESARROLLADA Y DEL PROCESO DE TINTURADO. LAVAR, DEJAR SECAR A LA SOMBRA, PEINAR E HILAR. MONTAR LOS PUNTOS NECESARIOS HASTA COMPLETAR EL CONTORNO DE LA PIEZA Y SEGUIR EL TEJIDO TUBULAR DE ACUERDO CON LA PUNTADA EMPLEADA. REMATAR Y CERRAR UNA BOCA DEL COJIN. PARA EL RELLENO, EMPLEAR UN FORRO ACORDE CON EL COLOR DEL FIQUE.

OBSERVACIONES: SE DESARROLLARON COJINES EN DIFERENTES MEDIDAS (45 X 45, 60 X 60 Y 80 X 80) Y EN DIFERENTES PUNTADAS. ELIGIENDO LA PUNTADA PIÑA COMO LA MAS CONVENIENTE PARA LOS COJINES.

DISENADO POR: CLAUDIA HELENA GONZALEZ V. FECHA: AGOSTO - NOVIEMBRE / 2001



Pieza : Cojín en fique	Línea : Lencería	Artesano : Asochitam
Nombre : Cojín cilindro medio punto cruzado	Referencia :	
Oficio : Tejidos	Largo _(cm) 48 Ancho _(cm)	Alto _(cm) 30 Departamento : Cauca
Técnica : Crochet	Diámetro _(cm) 30	Peso _(gr) Localidad : El Tambo / Chisquío
Recursos Naturales : Fibras de fique	Color : Tierra rojiza	Vereda : Chisquío
Materia prima : Hilo de fique	Certificado Hecho a Mano Sí <input type="checkbox"/> No <input checked="" type="checkbox"/>	Tipo de Población : Rural

Mercado Objetivo : Alto	Costo :	Precio
Producción / Mes : 20 unidades	Unitario : \$ 35.000	Unitario : \$ 35.000
Empaque :	P. Mayor : \$ 35.000	P. Mayor :
Embalaje :	Empaque :	Empaque :

Observaciones : Los costos incluyen transporte y relleno.



Responsable : Claudia Helena Gonzalez V. Fecha : Agosto de 2001

Sistema de referencia 1 9 2 0 2 3 Tipo de ficha: Referente(s) Muestra Línea Empaque

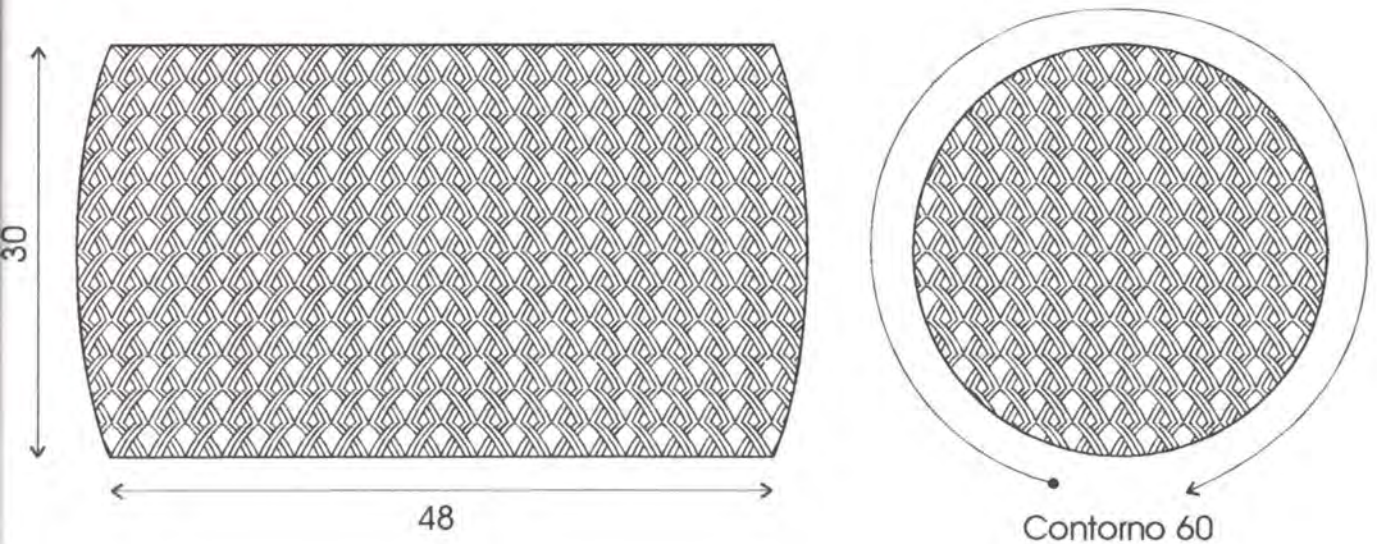

PIEZA: COJIN EN FIQUE	LÍNEA: LENCERIA	ESC. (Cm): 1:5	PL. 1/1
NOMBRE: COJIN CILINDRO MEDIO PUNTO CRUZADO	REFERENCIA:		
OFICIO: TEJIDOS	RECURSO (S) NATURAL (ES): FIBRAS DE FIQUE		
TECNICA: CROCHET	MATERIA PRIMA: HILOS DE FIQUE		

PROCESO DE PRODUCCION: TINTURAR LAS FIBRAS DE FIQUE DE ACUERDO CON EL COLOR REQUERIDO, SIGUIENDO LAS ESPECIFICACIONES DE LA CARTA DE COLOR DESARROLLADA Y DEL PROCESO DE TINTURADO. LAVAR, DEJAR SECAR A LA SOMBRA, PEINAR E HILAR. MONTAR LOS PUNTOS NECESARIOS PARA INICIAR EL TEJIDO CIRCULAR DE LA TAPA, HASTA COMPLETAR EL CONTORNO REQUERIDO DE LA PIEZA Y SEGUIR EL TEJIDO TUBULAR. TERMINAR LA PIEZA CON UNA TAPA DEJANDO UN ESPACIO PARA INTRODUCIR EL RELLENO DEL COJIN, EL CUAL DEBE TENER UNFORRO ACORDE AL COLOR DEL FIQUE.

OBSERVACIONES: SE REALIZARON VARIAS MUESTRAS DE COJINES CILINDRO Y REDONDOS QUE FALTAN AJUSTAR. ESTA PIEZA ES LA MAS PERFECCIONADA.

DISENADO POR: CLAUDIA HELENA GONZALEZ V.

FECHA: AGOSTO / 2001

SISTEMA DE REF. 1 9 2 0 2 3 CódIGO REGION 0 3 1 9 2 5 6 REFERENTE(S) MUESTRA PROPUESTA EMPAQUE



Tejido : Camino en lana	Línea : Lencería	Artesano : Teresa Alvarado
Nombre : Camino puntas	Referencia :	
Oficio : Tejeduría	Largo(cm) 200 Ancho(cm) 40 Alto(cm)	Departamento : Angoní
Técnica : Telar Vertical	Diámetro(cm)	Peso (gr)
Recursos Naturales : Vellón de lana	Color : Azul / Crudo	Localidad : Bolivar / Angoní
Materia prima : Hilo de lana	Certificado Hecho a Mano Sí <input type="checkbox"/> No <input checked="" type="checkbox"/>	Vereda : Angoní
		Tipo de Población : Rural

Mercado Objetivo : Alto	Costo :	Precio
Producción / Mes : 20 unidades	Unitario : \$ 58.000	Unitario : \$ 58.000
Empaque :	P. Mayor : \$ 58.000	P. Mayor :
Embalaje :	Empaque :	Empaque :

Observaciones : El costo incluye tintes y transporte.



Responsable : Claudia Helena Gonzalez V. Fecha : Agosto de 2001

Sistema de referencia 1 9 1 9 1 4 Tipo de ficha: Referente(s) Muestra Línea Empaque

DIBUJO Y PLANOS TECNICOS

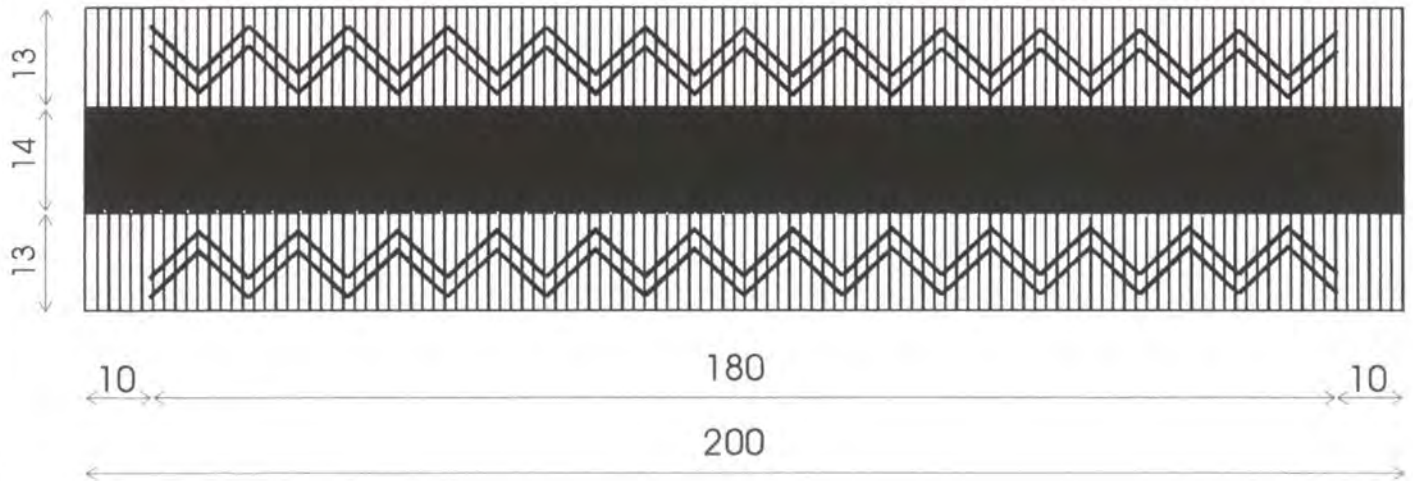

PIEZA: TELA / CAMINO EN LANA	LÍNEA: LENCERIA	ESC. (Cm): 1:10	PL. 1/1
NOMBRE: CAMINO PUNTAS (AZUL / CRUDO)	REFERENCIA:		
OFICIO: TEJEDURIA	RECURSO (S) NATURAL (ES): VELLON DE LANA		
TECNICA: TELAR VERTICAL	MATERIA PRIMA: HILO DE LANA		

PROCESO DE PRODUCCION: TINTURAR EL HILO DE LANA PREVIAMENTE LAVADO Y DESENGRASADO DE ACUERDO CON EL PROCESO REQUERIDO PARA TINTES INDUSTRIALES. DEJAR SECAR Y MONTAR EL URDIDO SOBRE EL TELAR DE ACUERDO CON LAS MEDIDAS Y DISPOSICION DEL COLOR REQUERIDAS, E INDICADAS EN EL DIBUJO. ZINGAR Y TRAMAR CON EL MISMO COLOR EMPLEADO HACIA EL CENTRO. COMENZAR EL DIBUJO LUEGO DE 10 CM DE TEJIDO Y CONTINUARLO HASTA QUE FALTEN OTROS 10 CM SOBRE EL FINAL, SIN DEJAR CORTADO EL DIBUJO. DESMONTAR, LAVAR, SECAR Y ABRIR EL TEJIDO.

OBSERVACIONES:



DISEÑADO POR: CLAUDIA HELENA GONZALEZ V. FECHA: AGOSTO / 2001



Pieza : Telas para butaco	Línea : Lencería	Artesano : Ana Tullia Ijají
Nombre : Telas para butaco	Referencia :	
Oficio : Tejeduría	Largo _(cm) 160 y 45 Ancho _(cm) 40 y 45	Departamento : Cauca
Técnica : Telar Vertical	Diámetro _(cm) _____ Peso _(gr) _____	Localidad : Bolivar / Angoní
Recursos Naturales : Vellón de lana	Color : Rojo / Negro	Vereda : Angoní
Materia prima : Hilo de lana	Certificado Hecho a Mano Sí <input type="checkbox"/> No <input checked="" type="checkbox"/>	Tipo de Población : Rural

Mercado Objetivo : Alto	Costo :	Precio
Producción / Mes : 20 unidades	Unitario : \$ 62.000	Unitario : \$ 62.000
Empaque :	P. Mayor : \$ 62.000	P. Mayor :
Embalaje :	Empaque :	Empaque :

Observaciones : El costo presupuesta las dos telas e incluye tintes y transporte. El valor de la tela de 40 x160 es de \$ 44.000 y el de la tela pequeña de 45 x 45 \$ 18.000

Responsable : Claudia Helena Gonzalez V. Fecha : Nov. de 2001

Sistema de referencia 1 9 1 9 1 4 Tipo de ficha: Referente(s) Muestra Línea Empaque



TELA PARA EL CONTORNO DEL BUTACO

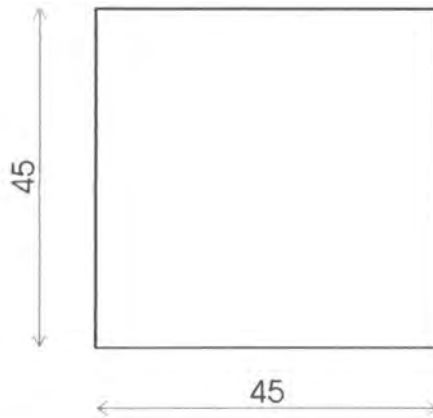
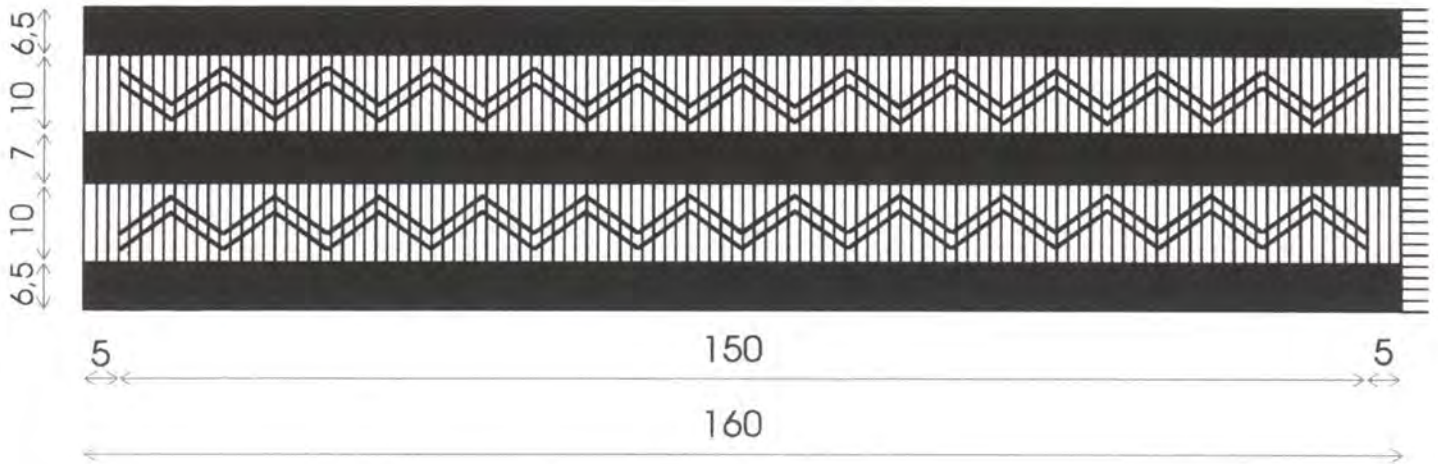

TELA UNICOLOR PARA LA PARTE SUPERIOR DEL BUTACO

PIEZA: TELAS PARA BUTACO	LÍNEA: LENCERIA	ESC. (Cm): 1: 10	PL. 1/1
NOMBRE: TELAS PARA BUTACO	REFERENCIA:		
OFICIO: TEJEDURIA	RECURSO (S) NATURAL (ES): VELLON DE LANA		
TECNICA: TELAR VERTICAL	MATERIA PRIMA: HILO DE LANA		

PROCESO DE PRODUCCION: TINTURAR EL HILO DE LANA PREVIAMENTE LAVADO Y DESENGRASADO DE ACUERDO CON EL PROCESO REQUERIDO PARA TINTES INDUSTRIALES. DEJAR SECAR Y MONTAR EL URDIDO SOBRE EL TELAR DE ACUERDO CON LAS MEDIDAS Y DISPOSICION DEL COLOR REQUERIDAS PARA CADA PIEZA. EN EL CASO DE LA TELA DIBUJADA, COMENZAR EL DIBUJO LO MAS CERCANO AL INICIO, ENTRE 4 Y 5 CM Y CONTINUARLO HASTA ALCANZAR EL LARGO REQUERIDO, SIN NECESIDAD DE TEJER HASTA EL FINAL. DESMONTAR, LAVAR, SECAR Y ABRIR LOS TEJIDOS.

OBSERVACIONES: SE DESARROLLARON 3 PROPUESTAS PARA LOS BUTACOS.

DISEÑADO POR: CLAUDIA HELENA GONZALEZ V.

FECHA: NOVIEMBRE / 2001

SISTEMA DE REF. 1 9 1 9 1 4 CódIGO REGION 0 3 1 9 1 0 0 REFERENTE(S) MUESTRA PROPUESTA EMPAQUE



Pieza : Puffs Bolivar	Línea : Muebles	Artesano : Artesanas de Angoní y Cidral
Nombre : Puffs Bolivar	Referencia :	
Oficio : Tejeduría y Carpintería	Largo(cm) 45	Ancho(cm) 45
Técnica : Telar Vertical, corte y ensamble	Diámetro(cm)	Peso(gr)
Recursos Naturales : Vellón de lana /Madera	Color : Rojo / Negro y Negro/crudo	Departamento : Cauca / Bogotá
Materia prima : Hilo de lana y madera	Certificado Hecho a Mano Sí <input type="checkbox"/> No <input checked="" type="checkbox"/>	Localidad : Bolivar / Bogotá
		Vereda : Angoní y Cidral / Bogotá
		Tipo de Población : Rural / Urbana

Mercado Objetivo : Alto	Costo :	Precio
Producción / Mes : 20 unidades	Unitario : \$ 140.000	Unitario : \$ 140.000
Empaque :	P. Mayor : \$ 140.000	P. Mayor :
Embalaje :	Empaque :	Empaque :

Observaciones : La producción de estructuras y armado de los butacos estuvo a cargo de la D.I. Adriana Saenz y se realizó en Bogotá.

Responsable : Claudia Helena Gonzalez V. Fecha : Nov. de 2001

Sistema de referencia 1 9 1 9 1 4 Tipo de ficha: Referente(s) Muestra Línea Empaque



Pieza : Cojín en seda	Línea : Lencería	Artesano : Hitesedas
Nombre : Cojín en seda	Referencia :	
Oficio : Tejeduría	Largo(cm) 45 Ancho(cm) 45 Alto(cm) 15	Departamento : Cauca
Técnica : Telar horizontal	Diámetro(cm) Peso(gr)	Localidad : Timbio / El Attillo
Recursos Naturales : Filamento de seda	Color : Varios en tonos azul línea agua	Vereda : El Attillo
Materia prima : Hilo de seda	Certificado Hecho a Mano Sí <input type="checkbox"/> No <input checked="" type="checkbox"/>	Tipo de Población : Rural
Mercado Objetivo : Alto	Costo :	Precio
Producción / Mes : 40 unidades	Unitario : \$ 57.000	Unitario : \$ 57.000
Empaque :	P. Mayor : \$ 57.000	P. Mayor :
Embalaje :	Empaque :	Empaque :

Observaciones : Los costos incluyen tintes, transporte, y relleno.

Responsable : Claudia Helena Gonzalez V. Fecha : Agosto/Nov. de 2001

Sistema de referencia 1 9 1 9 1 3 Tipo de ficha: Referente(s) Muestra Línea Empaque

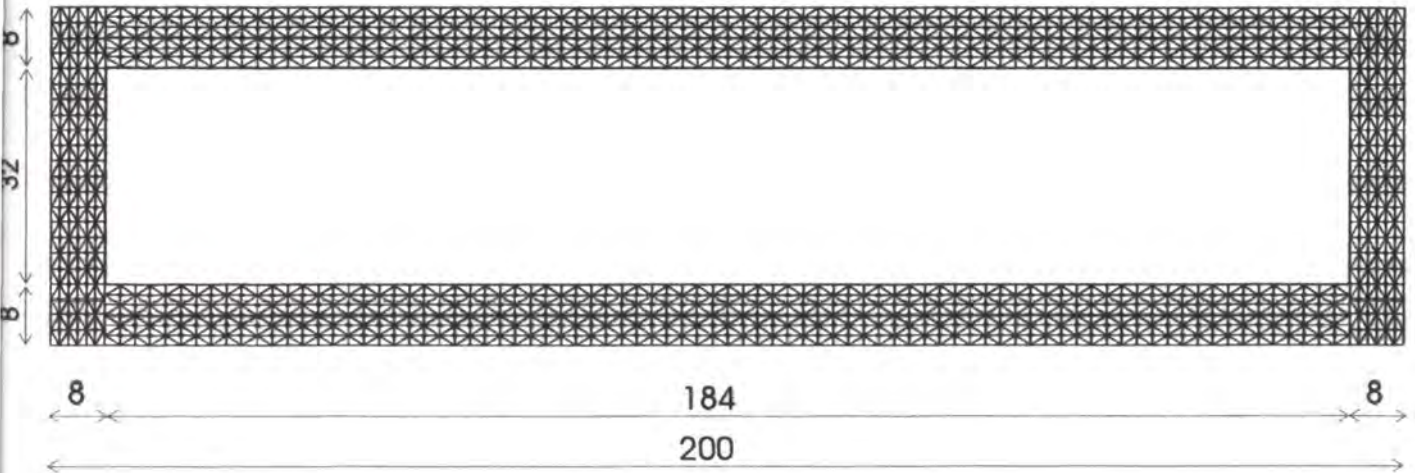

PIEZA: CAMINO EN SEDA	LÍNEA: LENCERIA	ESC. (Cm): 1:10	PL. 1/1
NOMBRE: CAMINO MALLA EN SEDA	REFERENCIA:		
OFICIO: TEJEDURIA	RECURSO (S) NATURAL (ES): FILAMENTO DE SEDA		
TECNICA: TELAR HORIZONTAL	MATERIA PRIMA: HILO DE SEDA		

PROCESO DE PRODUCCION: 1. TINTURAR EL HILO DE SEDA CON COLORANTE NATURAL. 2. MONTAR EL TELAR CON EL LIGAMENTO Y REMETIDO REQUERIDOS. 3. TEJER EN EL TELAR HORIZONTAL CON LA TRAMA DEL MISMO COLOR DE LA URDIMBRE. 4. DESMONTAR Y REALIZAR UN DOBLADILLO A MANO. 5. LAS MALLAS SE TEJEN POR SEPARADO, DISPONIENDO DE TELARES DE PUNTILLAS REALIZADOS A LAS MEDIDAS QUE SE NECESITAN. 6. UNIR LAS MALLAS A MANO SOBRE LOS BORDES DEL TEJIDO, CON COSTURA ESCONDIDA.

OBSERVACIONES : EL TRABAJO DE MALLAS REQUIERE DE LA REALIZACIÓN DE TELARES CON LAS MEDIDAS ESPECÍFICAS.



DISEÑADO POR: CLAUDIA HELENA GONZALEZ FECHA: AGOSTO - NOV. / 2001

SISTEMA DE REF. 1 9 1 9 1 4 CÓDIGO REGION 0 3 1 9 REFERENTE(S) MUESTRA PROPUESTA EMPAQUE



Pieza : Cojín en lana	Línea : Lencería	Artesano : Ana Tulia Ijaji
Nombre : Cojín camino puntas	Referencia :	
Oficio : Tejeduría	Largo _(cm) 60 Ancho _(cm) 60 Alto _(cm) 15	Departamento : Cauca
Técnica : Telar Vertical	Diámetro _(cm)	Peso _(gr)
Recursos Naturales : Vellón de lana	Color : Rojo/ Negro	Localidad : Bolívar / Angoní
Materia prima : Hilo de lana	Certificado Hecho a Mano <input type="checkbox"/> Sí <input checked="" type="checkbox"/> No	Vereda : Angoní
		Tipo de Población : Rural

Mercado Objetivo : Alto	Costo :	Precio
Producción / Mes : 20 unidades.	Unitario : \$ 64.000	Unitario : \$ 64.000
Empaque :	P. Mayor :	P. Mayor : \$ 64.000
Embalaje :	Empaque :	Empaque :

Observaciones : El costo incluye tintes, transporte y relleno del cojín.

Responsable : Claudia Helena Gonzalez V. Fecha : Agosto de 2001

Sistema de referencia 1 9 1 9 1 4 Tipo de ficha: Referente(s) Muestra Línea Empaque

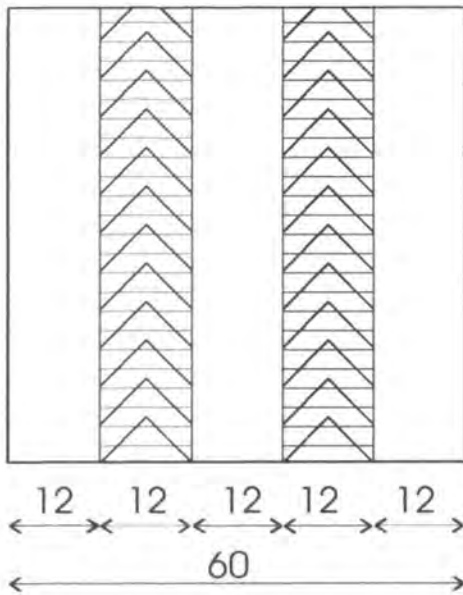

VISTA FRONTAL



VISTA LATERAL

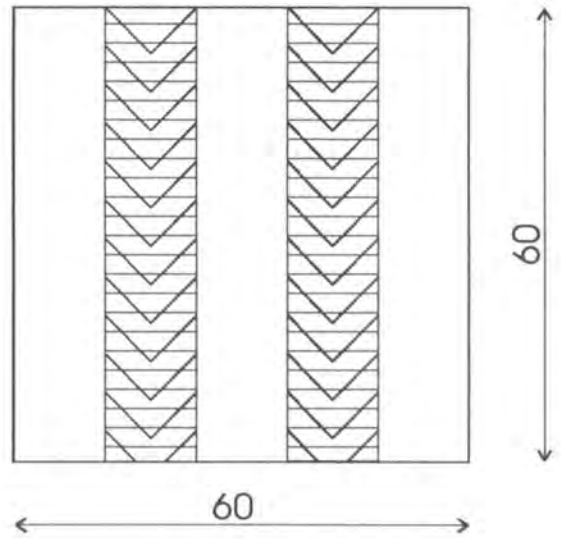

VISTA POSTERIOR

PIEZA: COJIN EN LANA	LÍNEA: LENCERIA	ESC. (Cm): 1:10	PL. 1/1
NOMBRE: COJIN CAMINO PUNTAS	REFERENCIA:		
OFICIO: TEJEDURIA	RECURSO (S) NATURAL (ES): VELLON DE LANA		
TECNICA: TELAR VERTICAL	MATERIA PRIMA: HILO DE LANA		

PROCESO DE PRODUCCION: 1 TINTURAR EL HILO DE LANA PREVIAMENTE LAVADO Y DESENGRASADO, DE ACUERDO AL PROCESO REQUERIDO CON TINTES INDUSTRIALES. DEJAR SECAR Y MONTAR EL URDIDO SOBRE EL TELAR DE ACUERDO A LAS MEDIDAS Y A LA DISPOSICION DEL COLOR REQUERIDAS E INDICADAS EN EL DIBUJO ZINGAR Y TRAMAR CON EL MISMO COLOR EMPLEADO HACIA LOS EXTREMOS DEL URDIDO. COMENZAR EL DIBUJO DESDE QUE SE INICIA EL TEJIDO Y YA HACIA EL FINAL IR DEJANDO DE DIBUJAR PARA TERMINAR EN PUNTA. TERMINAR EL TEJIDO LISO, DESMONTAR, LAVAR, SECAR Y CERRAR SOBRE UN EXTREMO.

OBSERVACIONES: LOS COJINES SE DESARROLLARON EN COLORES ROJO/NEGRO Y AZUL/CRUDO CON TINTES INDUSTRIALES.

DISEÑADO POR: CLAUDIA HELENA GONZALEZ V.

FECHA: AGOSTO / 2001

SISTEMA DE REF. 1 9 1 9 1 4 CÓDIGO REGION 0 3 1 9 1 0 0 REFERENTE(S) MUESTRA PROPUESTA EMPAQUE



Pieza : Cojín en lana	Línea : Lencería	Artesano : Ismaelina Imbachí
Nombre : Cojín rayas y parragón	Referencia :	
Oficio : Tejeduría	Largo(cm) 45 Ancho(cm) 45 Alto(cm) 12	Departamento : Cauca
Técnica : Telar Vertical	Diámetro(cm) Peso (gr)	Localidad : Bolívar / Angoní
Recursos Naturales : Vellón de lana	Color : Café / crudo naturales	Vereda : Angoní
Materia prima : Hilo de lana	Certificado Hecho a Mano Sí <input type="checkbox"/> No <input checked="" type="checkbox"/>	Tipo de Población : Rural

Mercado Objetivo : Alto	Costo :	Precio
Producción / Mes : 40 unidades	Unitario : \$ 30.000	Unitario : \$ 30.000
Empaque :	P. Mayor : \$ 30.000	P. Mayor :
Embalaje :	Empaque :	Empaque :

Observaciones : El costo incluye tintes, transporte y relleno del cojín.
 El cojín 60 x 60 tiene un costo de \$ 52.000.



Responsable : Claudia Helena Gonzalez V. Fecha : Agosto de 2001

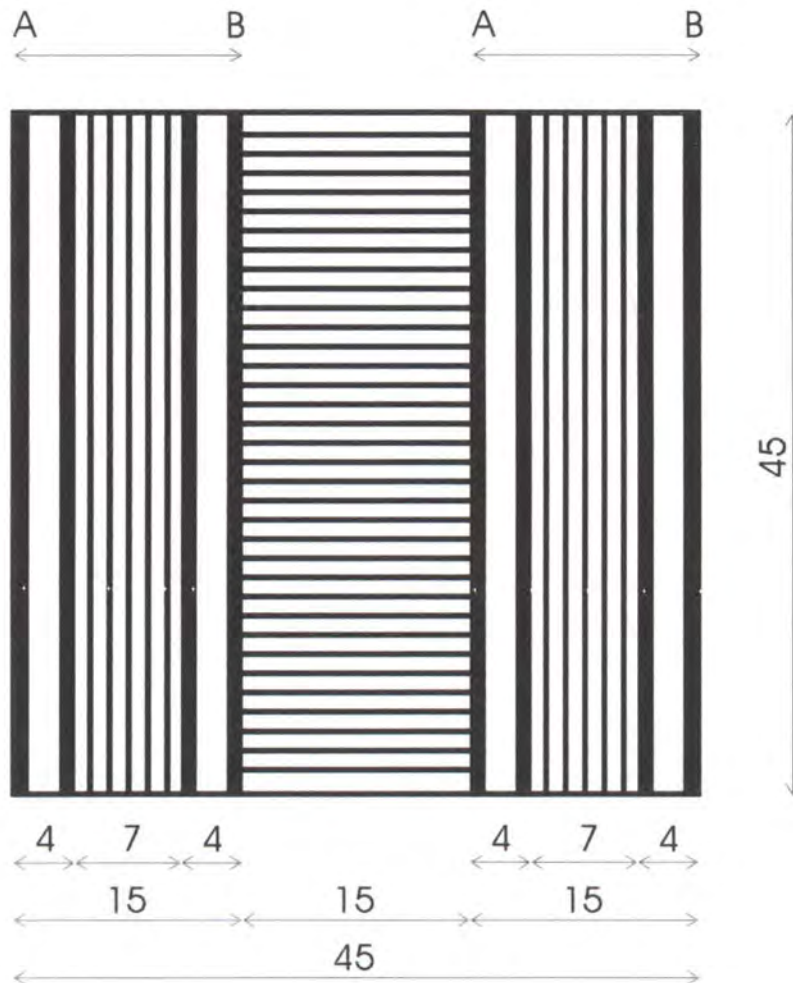

PIEZA: COJIN EN LANA	LÍNEA: LENCERIA	ESC. (Cm): 1:5	PL. 1/1
NOMBRE: COJIN RAYAS Y PARRAGON	REFERENCIA:		
OFICIO: TEJEDURIA	RECURSO (S) NATURAL (ES): VELLON DE LANA		
TECNICA: TELAR VERTICAL	MATERIA PRIMA: HILO DE LANA		

PROCESO DE PRODUCCION: SE TRABAJARON COLORES NATURALES. MONTAR LOS HILOS DE LANA EN EL TELAR DE ACUERDO CON LAS MEDIDAS Y LA DISPOSICION DEL COLOR REQUERIDAS, TENIENDO EN CUENTA QUE LAS LINEAS GRUESAS SE MONTARON DE 12 HILOS Y LAS LINEAS DELGADAS DE 3 HILOS CADA UNA (SECCION A-B). LA SECCION INTERMEDIA ES SOLAMENTE PARRAGON. ZINGAR Y TEJER TODA LA PIEZA CON TRAMA DE COLOR CRUDO. DESMONTAR, LAVAR, SECAR Y CERRAR COJIN SOBRE UN COSTADO.

OBSERVACIONES: TAMBIEN SE REALIZARON COJINES CON EL MISMO DISEÑO DE 60 X 60, DIVIDIENDO LA DISPOSICION DE LAS 3 FRANJAS A 20 CM C/U

DISEÑADO POR: CLAUDIA HELENA GONZALEZ V. FECHA: AGOSTO / 2001

SISTEMA DE REF. 1 9 1 9 2 3 CódIGO REGION 0 3 1 9 1 0 0 REFERENTE(S) MUESTRA PROPUESTA EMPAQUE



Pieza : Camino en lana	Línea : Lencería	Artesano : Nelly Ijaji
Nombre : Camino rayas y puntas	Referencia :	
Oficio : Tejeduría	Largo(cm) 200 Ancho(cm) 45 Alto(cm)	Departamento : Cauca
Técnica : Telar Vertical	Diámetro(cm) Peso(gr)	Localidad : Bolivar / Cidral
Recursos Naturales : Vellón de lana	Color : Negro / crudo	Vereda : Cidral
Materia prima : Hilo de lana	Certificado Hecho a Mano <input type="checkbox"/> No <input checked="" type="checkbox"/>	Tipo de Población : Rural

Mercado Objetivo : Alto	Costo :	Precio
Producción / Mes : 20 unidades	Unitario : \$ 58.000	Unitario : \$ 58.000
Empaque :	P. Mayor : \$ 58.000	P. Mayor :
Embalaje :	Empaque :	Empaque :

Observaciones : El costo incluye tintes y transporte.



Responsable : Claudia Helena Gonzalez V. Fecha : Agosto de 2001

Sistema de referencia 1 9 1 9 1 4 Tipo de ficha: Referente(s) Muestra Línea Empaque

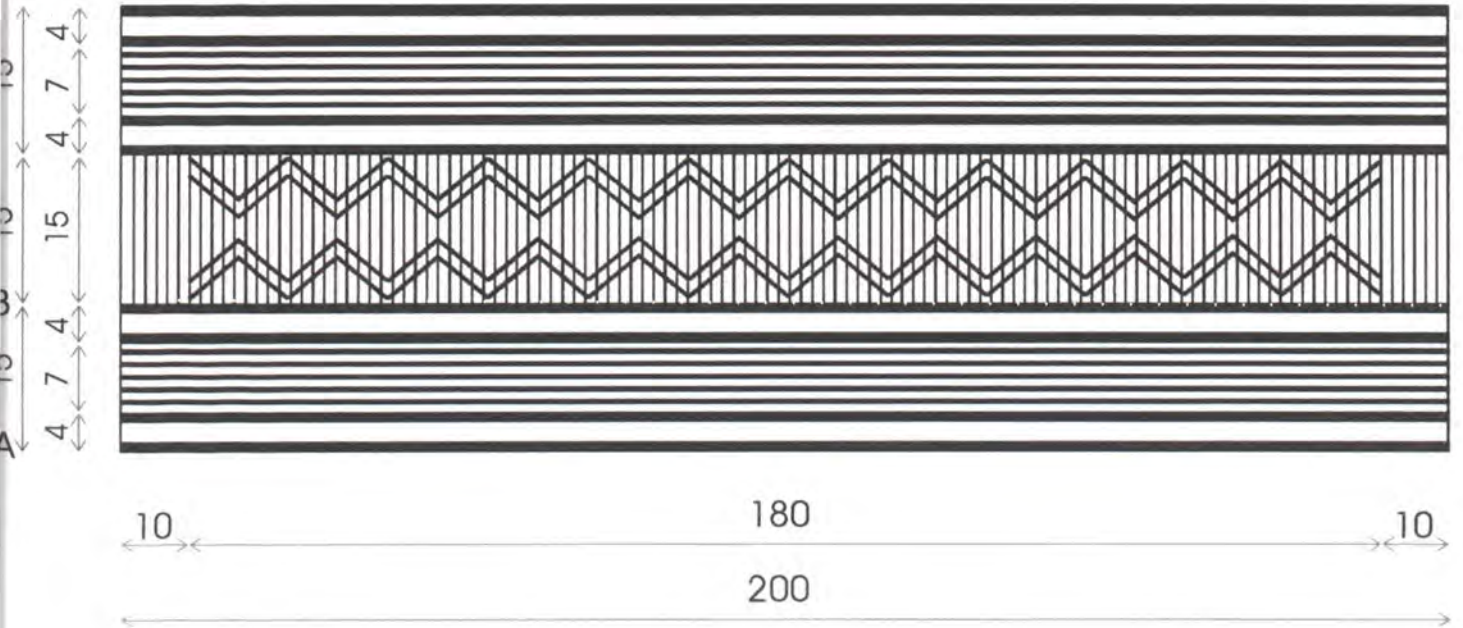

PIEZA: CAMINOS EN LANA	LÍNEA: LENCERIA	ESC. (Cm): 1:5	PL. 1/1
NOMBRE: CAMINO RAYAS Y PUNTAS (NEGRO/CRUDO)	REFERENCIA:		
OFICIO: TEJEDURIA	RECURSO (S) NATURAL (ES): VELLON DE LANA		
TECNICA: TELAR VERTICAL	MATERIA PRIMA: HILO DE LANA		

PROCESO DE PRODUCCION: TINTURAR EL HILO DE LANA PREVIAMENTE LAVADO Y DESENGRASADO DE ACUERDO CON EL PROCESO REQUERIDO PARA TINTES INDUSTRIALES. DEJAR SECAR Y MONTAR EL URDIDO SOBRE EL TELAR DE ACUERDO CON LAS MEDIDAS Y DISPOSICION DEL COLOR REQUERIDOS, TENIENDO EN CUENTA QUE EN LA SECCION A-B LAS LINEAS GRUESAS SE MONTAN DE 12 HILOS Y LAS DELGADAS DE 3 HILOS CADA UNA. ZINGAR Y TEJER 10 CM A PARTIR DE LOS CUALES SE INICIA EL DIBUJO. AL TERMINAR, DEJAR OTROS 10 CM SIN DIBUJO, TENIENDO PRESENTE QUE EL DIBUJO NO DEBE QUEDAR CORTADO. DESMONTAR, LAVAR, SECAR Y ABRIR EL TEJIDO.

OBSERVACIONES: EN UNA SEGUNDA MUESTRA, EL DIBUJO SE PROPUSO CON UN SOLO PAR DE LINEAS EN ZIG ZAG SOBRE EL CENTRO DEL PARRAGON.

DISENADO POR: CLAUDIA HELENA GONZALEZ V. FECHA: AGOSTO / 2001

SISTEMA DE REF. 1 9 1 9 1 4 CódIGO REGION 0 3 1 9 1 0 0 REFERENTE(S) MUESTRA PROPUESTA EMPAQUE



Pieza : Tela / pié de cama	Línea : Lencería	Artesano : Rosa Elvia Túquerres
Nombre : Pié de cama camino puntas	Referencia :	
Oficio : Tejeduría	Largo(cm) 120 Ancho(cm) 60 Alto(cm)	Departamento : Cauca
Técnica : Telar Vertical	Diámetro(cm) Peso(gr)	Localidad : Bolivar / Cidral
Recursos Naturales : Vellón de lana	Color : Rojo / Negro	Vereda : Cidral
Materia prima : Hilo de lana	Certificado Hecho a Mano Sí <input type="checkbox"/> No <input checked="" type="checkbox"/>	Tipo de Población : Rural

Mercado Objetivo : Alto	Costo :	Precio
Producción / Mes : 20 unidades	Unitario : \$ 54.000	Unitario : \$ 54.000
Empaque :	P. Mayor : \$ 54.000	P. Mayor :
Embalaje :	Empaque :	Empaque :

Observaciones : El costo incluye tintes y transporte.



Responsable : Claudia Helena Gonzalez V. Fecha : Agosto de 2001

Sistema de referencia 1 9 1 9 1 4 Tipo de ficha: Referente(s) Muestra Línea Empaque

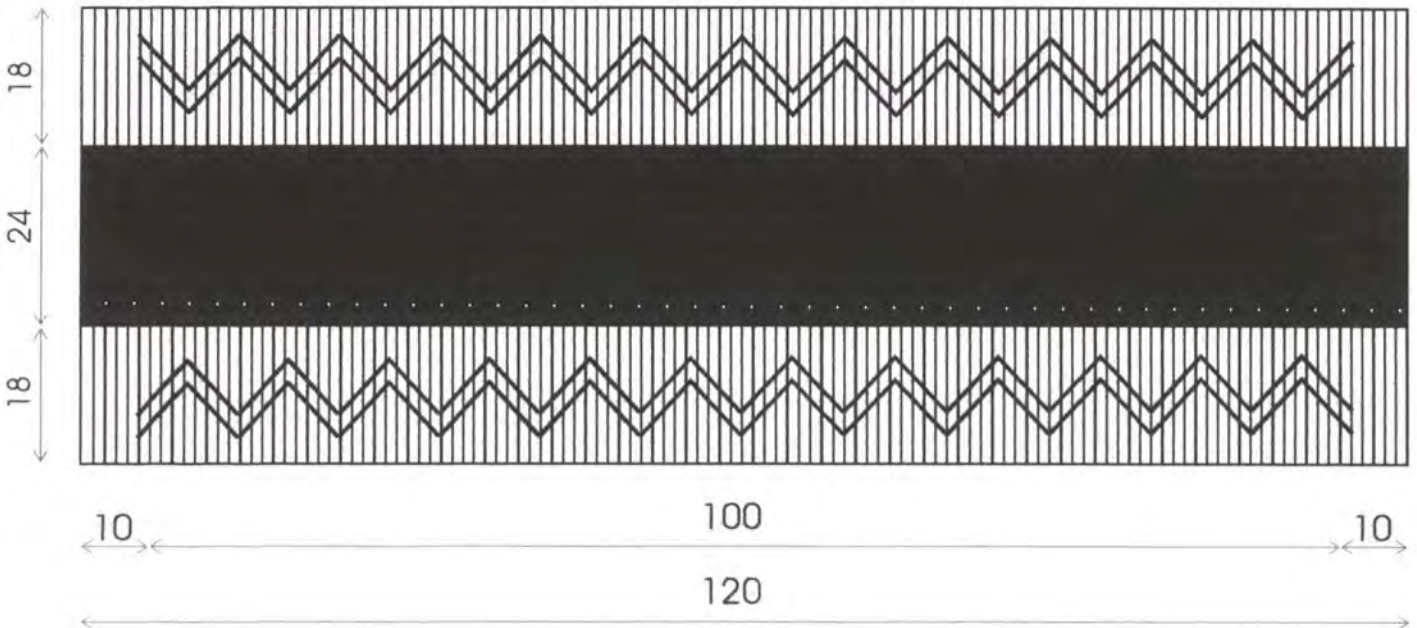

PIEZA: TELA PIE DE CAMA	LÍNEA: LENCERIA	ESC. (Cm): 1:10	PL. 1/1
NOMBRE: PIE DE CAMA CAMINO PUNTAS	REFERENCIA:		
OFICIO: TEJEDURIA	RECURSO (S) NATURAL (ES): VELLON DE LANA		
TECNICA: TELAR VERTICAL	MATERIA PRIMA: HILO DE LANA		

PROCESO DE PRODUCCION: TINTURAR EL HILO DE LANA PREVIAMENTE LAVADO Y DESENGRASADO DE ACUERDO CON EL PROCESO REQUERIDO PARA TINTES INDUSTRIALES. DEJAR SECAR Y MONTAR EL URDIDO SOBRE EL TELAR DE ACUERDO CON LAS MEDIDAS Y DISPOSICION DEL COLOR REQUERIDAS, E INDICADAS EN EL DIBUJO. ZINGAR Y TRAMAR CON EL MISMO COLOR EMPLEADO HACIA EL CENTRO. COMENZAR EL DIBUJO LUEGO DE 10 CM DE TEJIDO Y CONTINUARLO HASTA QUE FALTEN OTROS 10 CM SOBRE EL FINAL, SIN DEJAR CORTADO EL DIBUJO. DESMONTAR, LAVAR, SECAR Y ABRIR EL TEJIDO.

OBSERVACIONES:

DISEÑADO POR: CLAUDIA HELENA GONZALEZ V. FECHA: AGOSTO / 2001

SISTEMA DE REF. 1 9 1 9 1 4 CódIGO REGION 0 3 1 9 1 0 0 REFERENTE(S) MUESTRA PROPUESTA EMPAQUE



Pieza : Tapete en lana	Línea : Lencería	Artesano : Germania Almendra
Nombre : Tapete cenefa guambía	Referencia :	
Oficio : Tejeduría	Largo _(cm) 180 Ancho _(cm) 110 Alto _(cm)	Departamento : Cauca
Técnica : Telar Vertical	Diámetro _(cm)	Peso _(gr)
Recursos Naturales : Vellón de lana	Color : Negro / crudo	Localidad : Silvia / Guambía
Materia prima : Hilo de lana	Certificado Hecho a Mano Sí <input type="checkbox"/> No <input checked="" type="checkbox"/>	Vereda : Guambía
		Tipo de Población : Rural

Mercado Objetivo : Alto	Costo :	Precio
Producción / Mes : 1 unidad	Unitario : \$ 140.000	Unitario : \$ 140.000
Empaque :	P. Mayor : \$ 140.000	P. Mayor :
Embalaje :	Empaque :	Empaque :

Observaciones : El costo incluye tintes y transporte.



Responsable : Claudia Helena Gonzalez V. Fecha : Nov. de 2001

Sistema de referencia 1 9 1 9 □ □ 1 4 Tipo de ficha: Referente(s) Muestra Línea Empaque

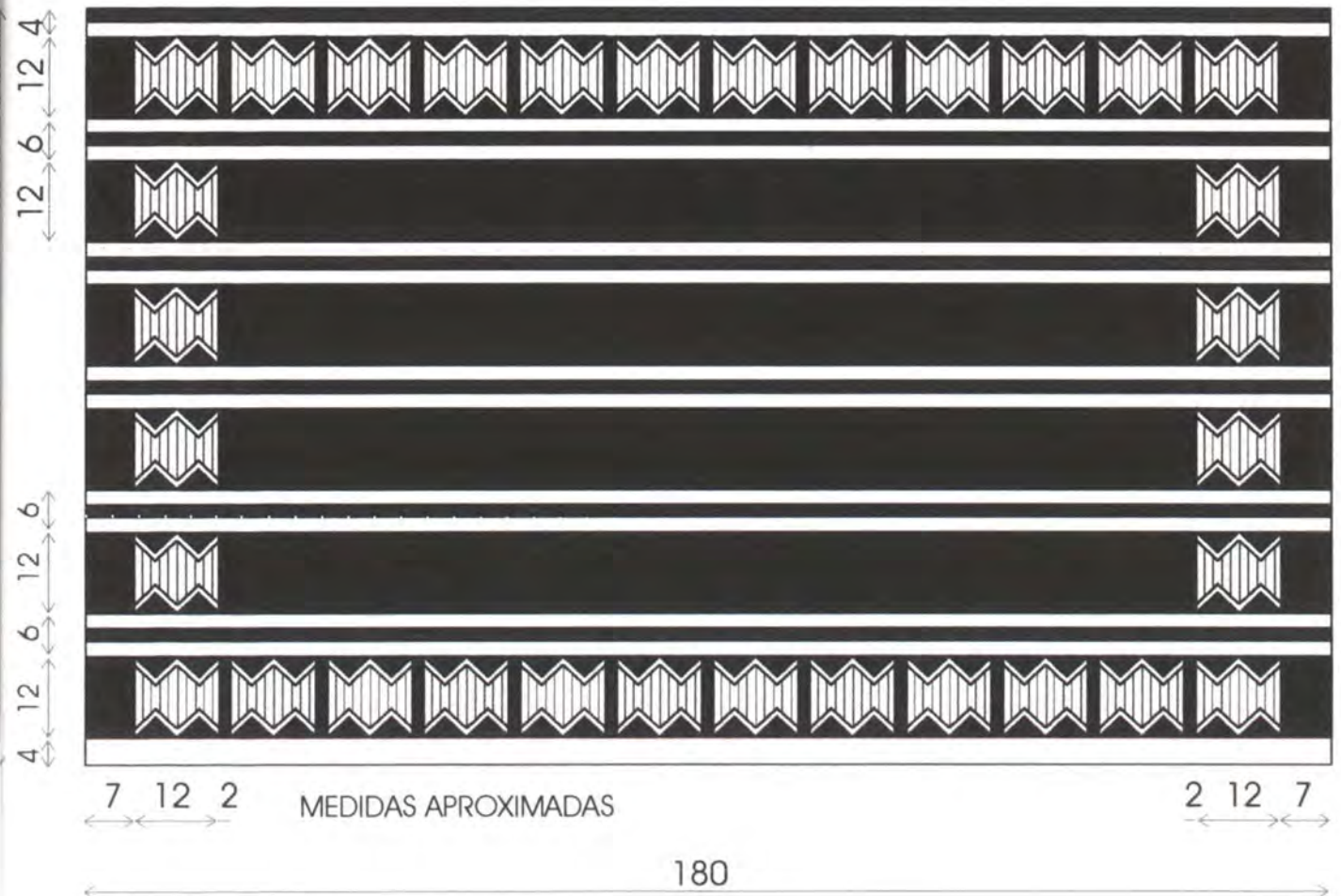

PIEZA: TAPETE EN LANA	LÍNEA: LENCERIA	ESC. (Cm): 1:10	PL. 1/1
NOMBRE: TAPETE CENEFA GUAMBIA	REFERENCIA:		
OFICIO: TEJEDURIA	RECURSO (S) NATURAL (ES): VELLON DE LANA		
TECNICA: TELAR VERTICAL	MATERIA PRIMA: HILO DE LANA		

PROCESO DE PRODUCCION: TINTURAR EL HILO DE LANA PREVIAMENTE LAVADO Y DESENGRASADO DE ACUERDO CON EL PROCESO REQUERIDO PARA TINTES INDUSTRIALES. DEJAR SECAR Y MONTAR EL URDIDO SOBRE EL TELAR DE ACUERDO CON LAS MEDIDAS Y DISPOSICION DEL COLOR INDICADAS EN DONDE CADA LINEA ES DE APROXIMADAMENTE 2 CM Y CADA FRANJA DE 12 CM. ZINGAR E INICIAR EL TEJIDO PLANO HASTA LLEGAR DE 7 A 10 CM, A PARTIR DE LOS CUALES SE INICIAN LOS DIBUJOS CON TRAMAS SUPLEMENTARIAS. CADA DIBUJO SE SEPARA CON 2 CM DE TEJIDO LISO. TERMINAR LOS DIBUJOS PROMEDIANDO QUE AL FINAL QUEDEN 7 A 10 CM DE TEJIDO LISO. DESMONTAR, LAVAR, SECAR Y ABRIR EL TEJIDO.

OBSERVACIONES: SE REALIZARON MUESTRAS EN AZUL / CRUDO Y EN NEGRO / CRUDO.



DISEÑADO POR: CLAUDIA HELENA GONZALEZ V. FECHA: AGOSTO / 2001