





**Subgerencia de Desarrollo
Centro de Diseño para la Artesanía y las Pymes**

FICHAS DE PRODUCTO EN CERÁMICA Y ALFARERÍA EN ARMENIA - QUINDIO

**DIANA MARCELA GIRALDO
PILAR ROBAYO
Diseñadoras Industriales**

Armenia, abril de 2006

 <small>Ministerio de Comercio, Industria y Turismo</small> artesanías de colombia s.a.	FORMATO	CODIGO: FORASD 08		 
	Ficha de Producto	FECHA: 2004 06 04		
		VERSION: 1	Página 1 de 6	

Subgerencia de Desarrollo - Centro de Diseño para la Artesanía y las Pymes

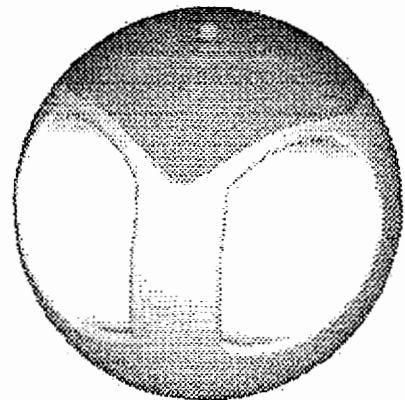
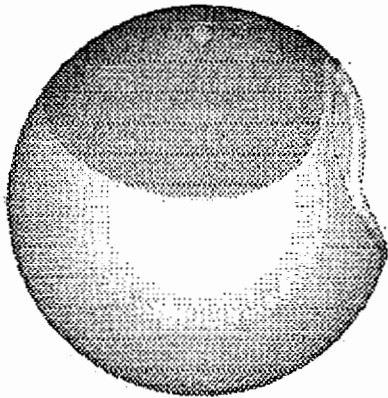
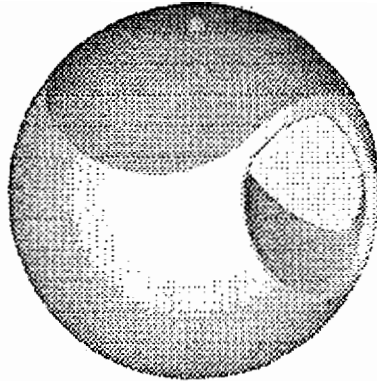

Pieza: Azucarera	Artesano: Villa Italia.
Nombre:	Grupo:
Oficio: Cerámica	Departamento: Quindío
Técnica:	Ciudad: Armenia
Materia Prima: Yeso, caolin y esmaltes.	Localidad/vereda: Villa Italia
Certificado Hecho a Mano: Si <input type="checkbox"/> No <input checked="" type="checkbox"/>	Resguardo:

Dimensiones Generales:	Producción mes:
Largo (cm) Diámetro (cm) 10	Precio en Bogotá: 14.985
Ancho (cm) Peso (gr) 81	Unitario \$ 12.235
Alto (cm) Color: Blanco y amarillo.	Por mayor \$

Observaciones:

Responsable: Diana Maroela Giraldo. **Fecha:** Abril 17 del 2006.

Referente(s) Muestra Línea Empaque



FORMATO

**Ficha de
Producto**

CODIGO: FORASD 08

FECHA: 2004 06 04

VERSION: 1

Página 2 de 6



Subgerencia de Desarrollo - Centro de Diseño para la Artesanía y las Pymes

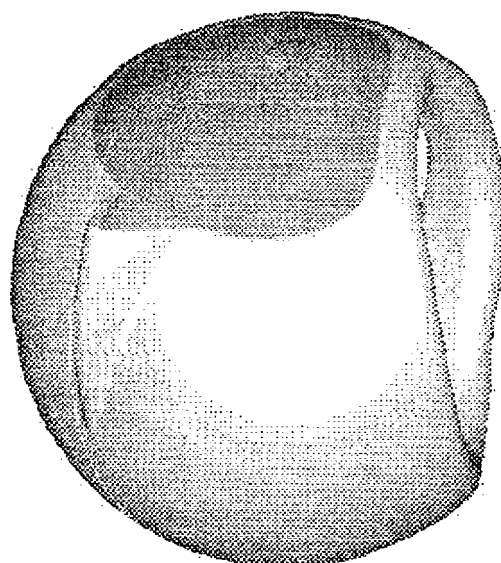
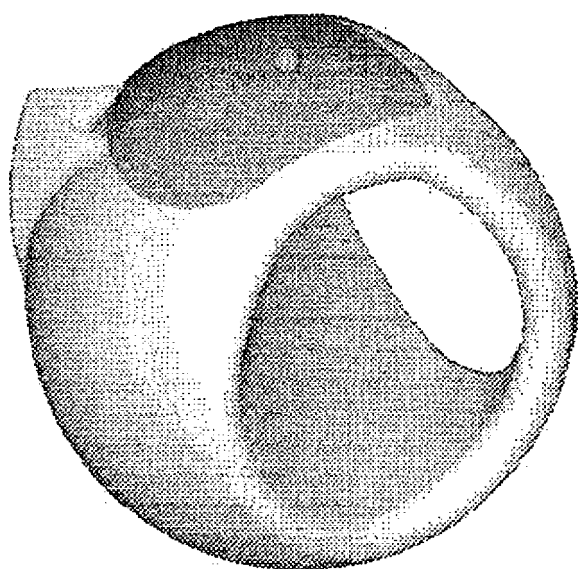

Pieza: Tetera	Artesano: Villa Italia.
Nombre:	Grupo:
Oficio: Cerámica	Departamento: Quindío
Técnica:	Ciudad: Armenia
Materia Prima Yeso, caolin y esmaltes.	Localidad/vereda: Villa Italia
Certificado Hecho a Mano Si <input type="checkbox"/> No <input checked="" type="checkbox"/>	Resguardo:

Dimensiones Generales:		Protección mes:
Largo (cm)	Diámetro (cm) 15	Precio en Bogotá: 19.042
Ancho (cm)	Peso (gr) 440	Unitario \$ 16.292
Alto (cm)	Color: Amarillo y blanco	Por mayor \$

Observaciones:

Responsable: Diana Marcela Giraldo. Fecha: Abril 17 del 2006

Referente(s) Muestra Línea Empaque



FORMATO

**Ficha de
Producto**

CODIGO: FORASD 08

FECHA: 2004 06 04

VERSION: 1

Página 3 de 6



Subgerencia de Desarrollo - Centro de Diseño para la Artesanía y las Pymes

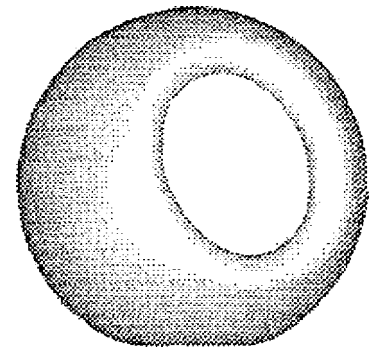
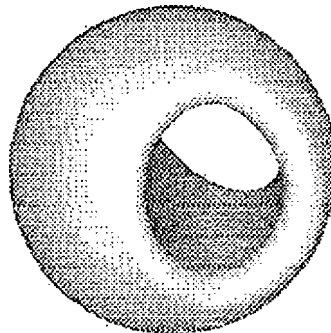
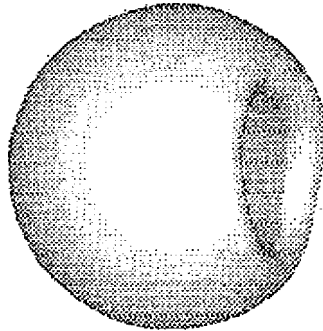

Picza: Scrvilletero	Artesano: Villa Italia.
Nombre:	Grupo:
Oficio: Cerámica	Departamento: Quindío
Técnica:	Ciudad: Armenia
Materia Prima: Yeso, caolín y esmaltes.	Localidad/vereda: Villa Italia
Certificado Hecho a Mano: Si <input type="checkbox"/> No <input checked="" type="checkbox"/>	Resguardo:

Dimensiones Generales:		Producción mes:
Largo (cm)	Diámetro (cm) 3	Precio en Bogotá: 8.312
Ancho (cm)	Peso (gr) 9	Unitario \$ 5.562
Alto (cm)	Color Blanco	Por mayor \$

Observaciones:

Responsable: Diana Marcela Giraldo. **Fecha:** Abril 17 del 2006.

Referente(s) Muestra Línea Empaque



FORMATO
Ficha de Producto

CODIGO: FORASD 08
FECHA: 2004 06 04
VERSION: 1 **Página** 4 de 6



Subgerencia de Desarrollo - Centro de Diseño para la Artesanía y las Pymes

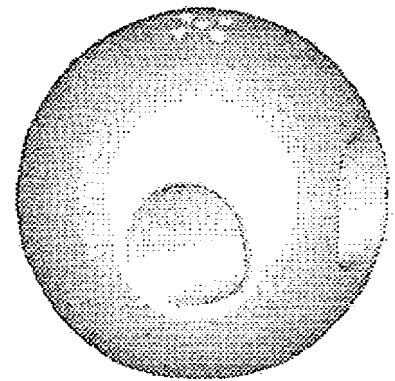
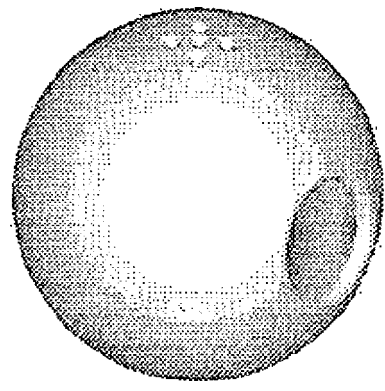
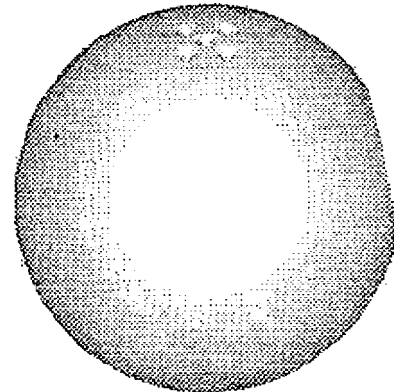
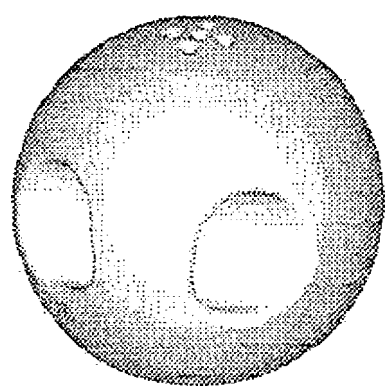

Pieza: Salero	Artesano: Villa Italia.
Nombre:	Grupo:
Oficio: Cerámica	Departamento: Quindío
Técnica:	Ciudad: Armenia
Materia Prima Yeso, caolin y esmaltes.	Localidad/vereda: Villa Italia
Certificado Hecho a Mano Si <input type="checkbox"/> No <input checked="" type="checkbox"/>	Resguardo:

Dimensiones Generales:	Producción mes:
Largo (cm) Diámetro (cm) 7	Precio en Bogotá: 9.815
Ancho (cm) Peso (gr) 142	Unitario \$ 7.065
Alto (cm) Color: Blanco	Por mayor \$

Observaciones:

Responsable: Diana Marcela Giraldo. **Fecha:** Abril 17 del 2006.

Referente(s) Muestra Línea Empaque



FORMATO

**Ficha de
Producto**

CODIGO: FORASD 08

FECHA: 2004 06 04

VERSION: 1

Página 5 de 6



Subgerencia de Desarrollo - Centro de Diseño para la Artesanía y las Pymes

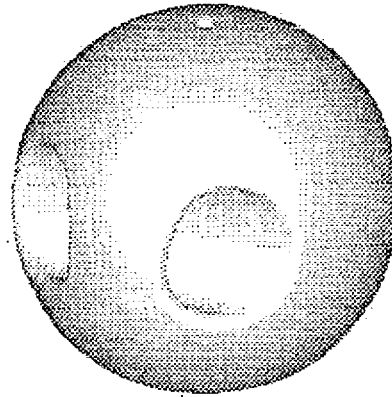
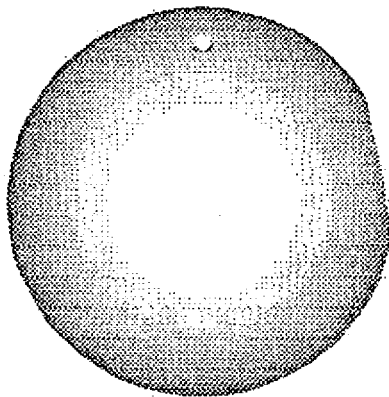
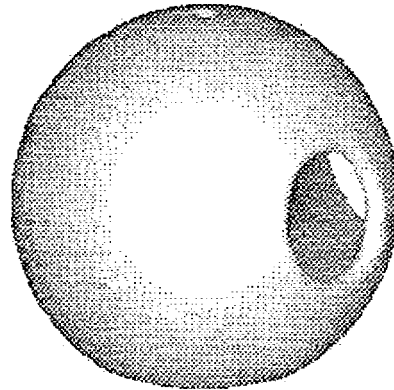
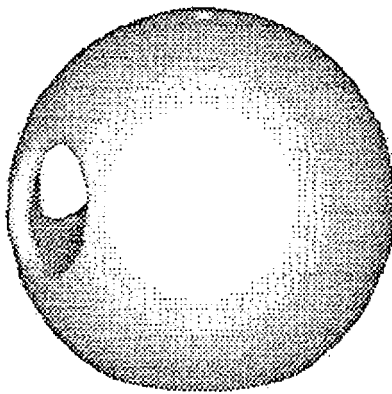



Pieza: Pimentero.	Artesano: Villa Italia.
Nombre:	Grupo:
Oficio: Cerámica	Departamento: Quindío
Técnica:	Ciudad: Armenia
Materia Prima: Yeso, caolín y esmaltes.	Localidad/vereda: Villa Italia
Certificado Hecho a Mano: Si <input type="checkbox"/> No <input checked="" type="checkbox"/>	Resguardo:

Dimensiones Generales:	Producción mes:
Largo (cm) Diametro (cm) 7	Precio en Bogotá: 9.815
Ancho (cm) Peso (gr) 142	Unitario: \$ 7.065
Alto (cm) Color: Blanco.	Por mayor: \$

Observaciones:

Responsable: Diana Marcela Giraldo. **Fecha:** Abril 17 del 2006.

Referente(s) Muestra Línea Empaque

	FORMATO	CODIGO: FORASD 08		
	Ficha de Producto	FECHA: 2004 06 04	VERSION: 1	

Subgerencia de Desarrollo - Centro de Diseño para la Artesanía y las Pymes

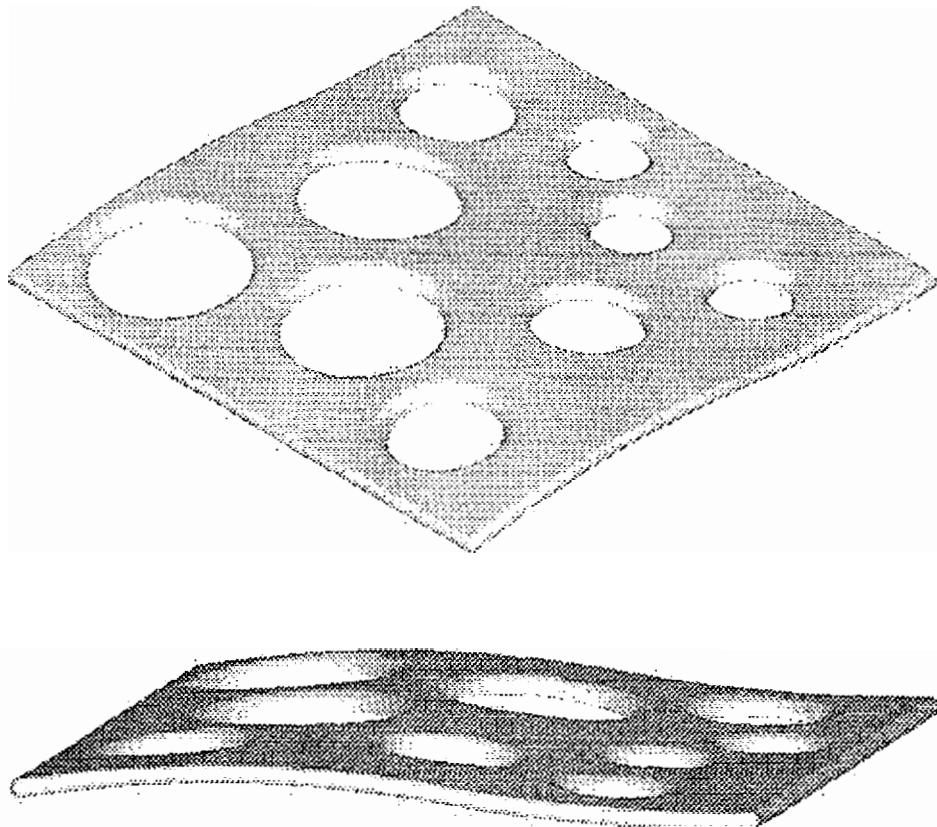



Pieza: Frutero.	Artesano:
Nombre:	Grupo: Artesanos comunidad de Villa Italia.
Oficio: Cerámica	Departamento: Quindío
Técnico: Modelado y moldeado.	Ciudad: Armenia
Materia Prima Yeso, caolín y esmaltes.	Localidad/vereda: Villa Italia
Certificado Hecho a Mano Si <input type="checkbox"/> No <input checked="" type="checkbox"/>	Resguardo:

Dimensiones Generales:	Producción mes:
Largo (cm) 28 Diámetro (cm)	Precio en Bogotá: 8.233
Ancho (cm) 28 Peso (gr) 2	Unitario \$ 5.483
Alto (cm) Color Blanco.	Por mayor \$

Observaciones:

Responsable Diana Marcela Giraldo.: Fecha: Abril 17 del 2006.

Referente(s) Muestra Línea Empaque

	FORMATO	CODIGO: FORASD 07		 
	Ficha de Producto	FECHA: 2004 06 04		
		VERSION 1	Página 1 de 1	

Subgerencia de Desarrollo - Centro de Diseño para la Artesanía y las Pymes

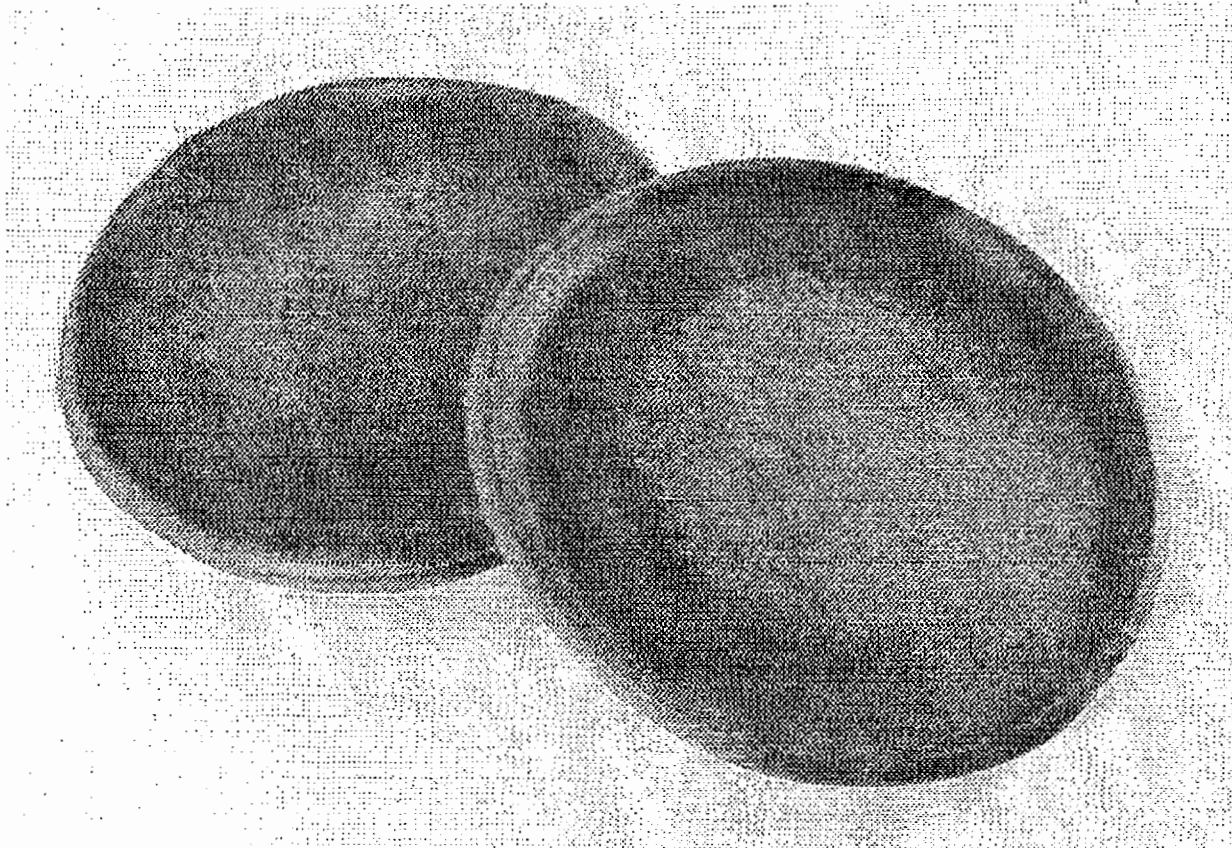

Pieza: Plato	Línea: Mesa	ESC. (Cm):	PL.
Nombre: Plato principal	Referencia:		
Oficio: Alfarería	Materia Prima: Arcilla		
Técnica: Modelado a mano			

Proceso de Producción: Búsqueda de arcillas, desmenuzado y humedecido de la tierra, amasado, limpieza de la arcilla, armado manual, secado al sol, pintado con arcilla roja (tineja), secado, alisado con semillas

Observaciones:

Responsable: Pilar Robayo Fecha: Abril de 2006

Referente(s) Muestra Línea Empaque

	FORMATO	CODIGO: FORASD 07	
	Ficha de Producto	FECHA: 2004 06 04	
		VERSION 1	Página 1 de 1



Subgerencia de Desarrollo - Centro de Diseño para la Artesanía y las Pymes

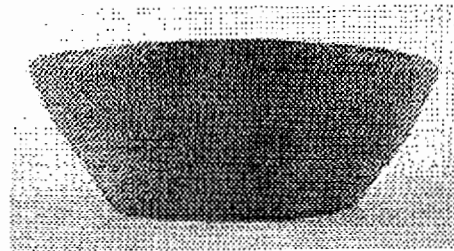

Pieza: Taza	Línea: Mesa	ESC. (Cm):	PL.
Nombre: Taza	Referencia:		
Oficio: Alfarería	Materia Prima: Arcilla		
Técnica: Modelado a mano			

Proceso de Producción: Búsqueda de arcillas, desmenuzado y humedecido de la tierra, amasado, limpieza de la arcilla, armado manual, secado al sol, pintado con arcilla roja (tinceja), secado, alisado con semillas

Observaciones:

Responsable: Pilar Robayo Fecha: Abril de 2006

Referente(s)

Muestra
 Línea
 Empaque

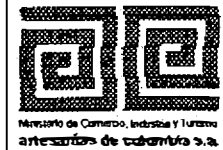

FORMATO

**Ficha de
Producto**

CODIGO: FORASD 07

FECHA: 2004 06 04

VERSION 1

Página 1 de 1



Subgerencia de Desarrollo - Centro de Diseño para la Artesanía y las Pymes

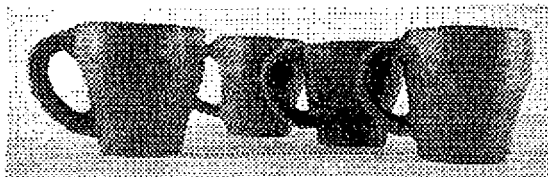
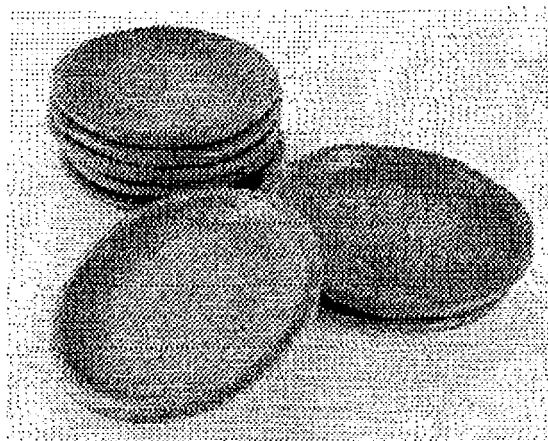

Pieza: Plato y pocillo	Línea: Mesa	ESC. (Cm): PL.
Nombre: Plato y pocillo	Referencia:	
Oficio: Alfarería	Materia Prima: Arcilla	
Técnica: Modelado a mano		



Proceso de Producción: Búsqueda de arcillas, desmenuzado y humedecido de la tierra, amasado, limpieza de la arcilla, armado manual, secado al sol, pintado con arcilla roja (tineja), secado, alisado con semillas

Observaciones:

Responsable: Pilar Robayo Fecha: Abril de 2006

Referente(s)

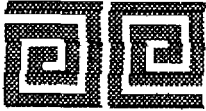
- Muestra
 Línea
 Empaque

 Ministerio de Comercio, Industria y Turismo Artesanías de Colombia S.A.	FORMATO	CODIGO: FORASD 07		 
	Ficha de Producto	FECHA: 2004 06 04		
		VERSION 1	Página 1 de 1	

Subgerencia de Desarrollo - Centro de Diseño para la Artesanía y las Pymes

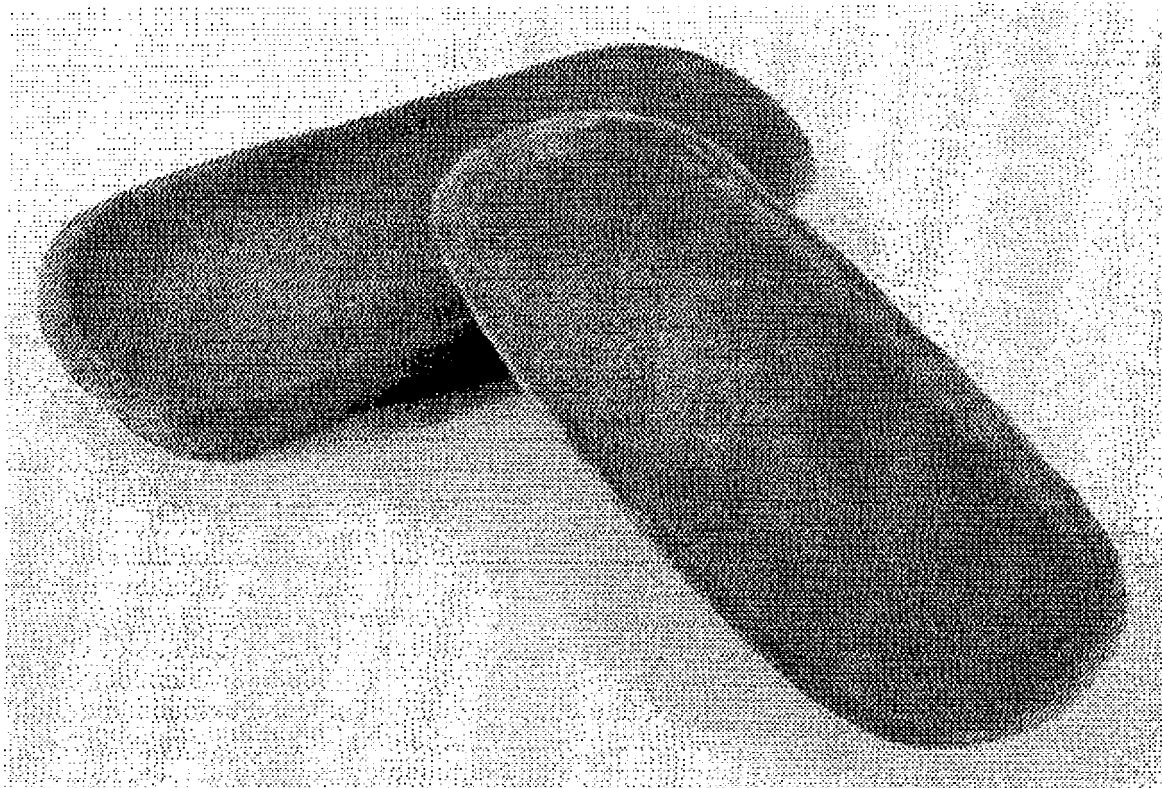

Pieza: Batea	Línea: Mesa	ESC. (Cm):	PL.
Nombre: Batea	Referencia:		
Oficio: Alfarería	Materia Prima: Arcilla		
Técnica: Modelado a mano			

Proceso de Producción: Búsqueda de arcillas, desmenuzado y humedecido de la tierra, amasado, limpieza de la arcilla, armado manual, secado al sol, pintado con arcilla roja (tineja), secado, alisado con semillas

Observaciones:

Responsable: Pilar Robayo Fecha: Abril de 2006

Referente(s) Muestra Línea Empaque

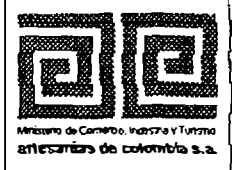

FORMATO

**Ficha de
Producto**

CODIGO: FORASD 07

FECHA: 2004 06 04

VERSION 1

Página 1 de 1



Subgerencia de Desarrollo - Centro de Diseño para la Artesanía y las Pymes

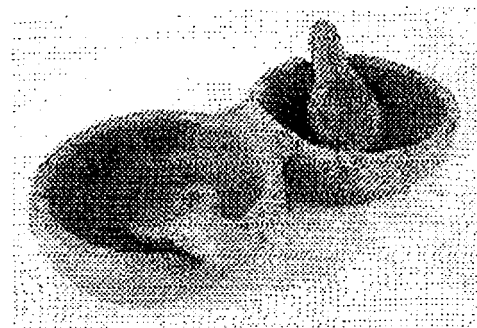

Pieza: Salseros	Línea: Mesa	ESC. (Cm): PL.
Nombre: Salseros	Referencia:	
Oficio: Alfarería	Materia Prima: Arcilla	
Técnica: Modelado a mano		



Proceso de Producción: Búsqueda de arcillas, desmenuzado y humedecido de la tierra, amasado, limpieza de la arcilla, armado manual, secado al sol, pintado con arcilla roja (tineja), secado, alisado con semillas

Observaciones:

Responsable: Pilar Robayo Fecha: Abril de 2006

Referente(s)

Muestra Línea Empaque

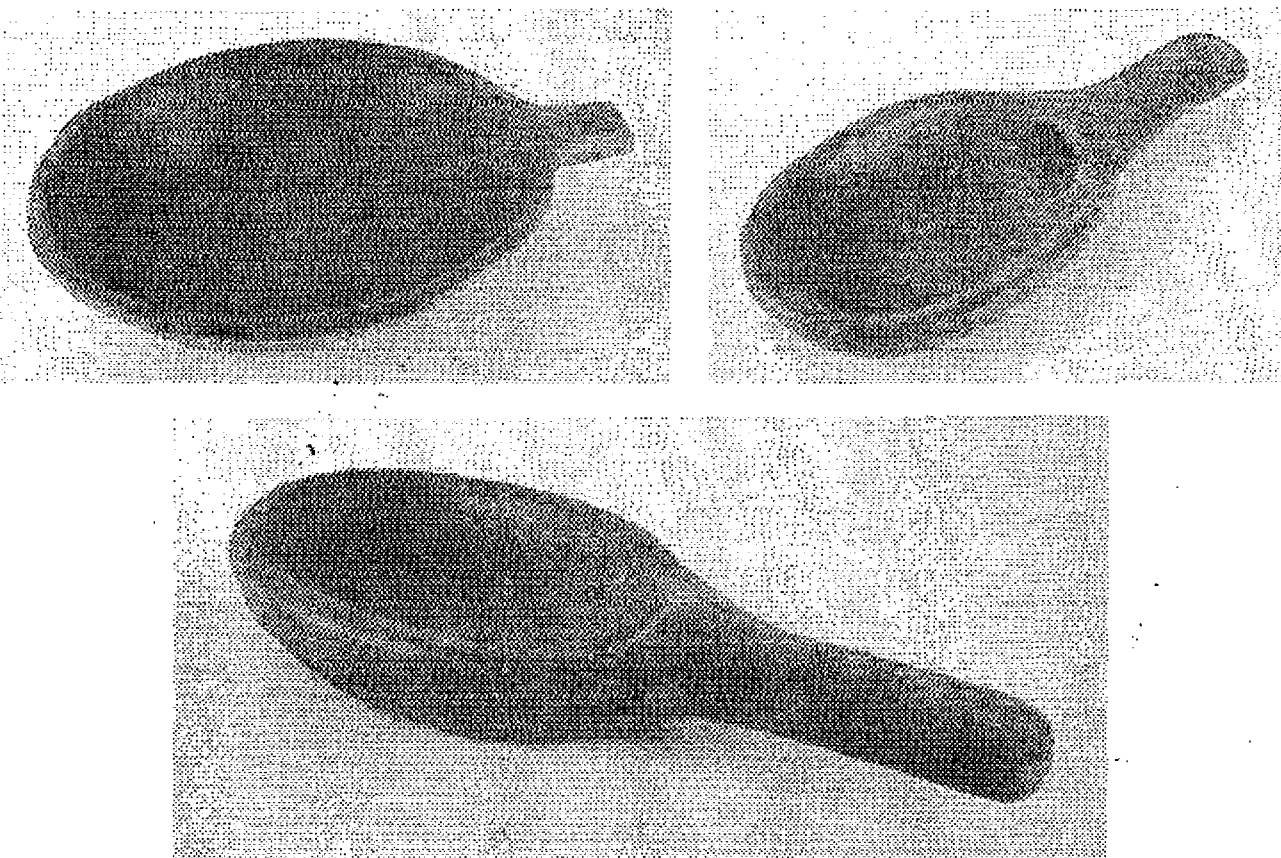
 Ministerio de Comercio, Industria y Turismo artesanías de Colombia s.a.	FORMATO Ficha de Producto	CODIGO: FORASD 07 FECHA: 2004 06 04 VERSION 1	  Página 1 de 1
	Subgerencia de Desarrollo - Centro de Diseño para la Artesanía y las Pymes		
			

Pieza: Sartén pequeña	Línea: Hogar	ESC. (Cm): PL.
Nombre: Sartén pequeña	Referencia:	
Oficio: Alfarería	Materia Prima: Arcilla	
Técnica: Modelado a mano		



Proceso de Producción: Búsqueda de arcillas, desmenuzado y humedecido de la tierra, amasado, limpieza de la arcilla, armado manual, secado al sol, pintado con arcilla roja (tineja), secado, alisado con semillas
--

Observaciones: Producto de la diversificación de las ollas tradicionales.

Responsable: Pilar Robayo Fecha: Abril de 2006

Referente(s)

Muestra
 Línea
 Empaque

	FORMATO	CODIGO: FORASD 07		 
	Ficha de Producto	FECHA: 2004 06 04		
		VERSION 1	Página 1 de 1	

Subgerencia de Desarrollo - Centro de Diseño para la Artesanía y las Pymes

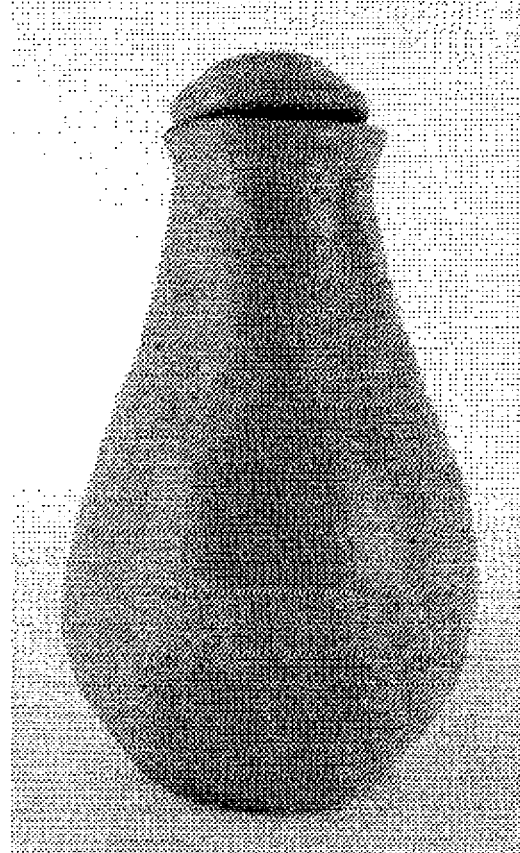
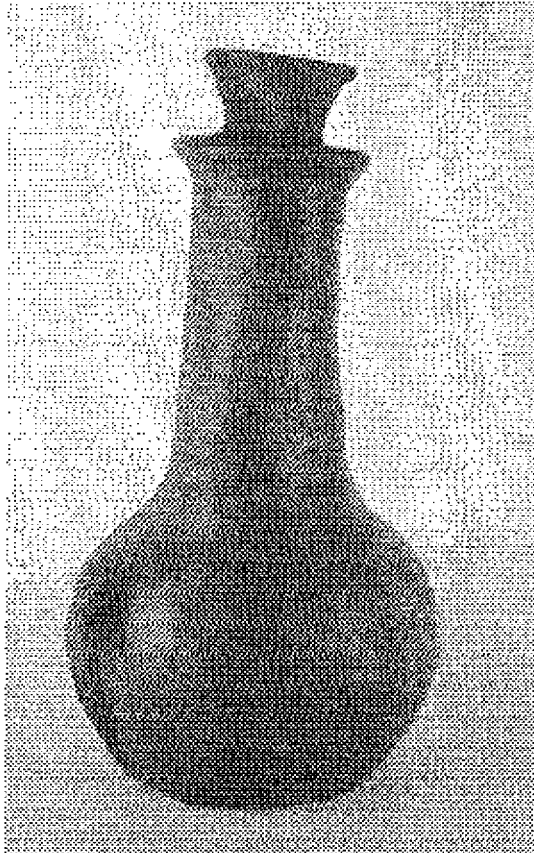

Pieza: Vinagrera	Línea: Hogar	ESC. (Cm):	PL.
Nombre: Vinagrera	Referencia:		
Oficio: Alfarería	Materia Prima: Arcilla		
Técnica: Modelado a mano			



Proceso de Producción: Búsqueda de arcillas, desmenuzado y humedecido de la tierra, amasado, limpieza de la arcilla, armado manual, secado al sol, pintado con arcilla roja (tineja), secado, alisado con semillas

Observaciones: Producto resultado de la diversificación utilitaria, partiendo del aspecto formal de algunas alcancías

Responsable: Pilar Robayo	Fecha: Abril de 2006
---------------------------	----------------------

Referente(s)

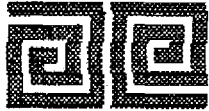
- Muestra
 Línea
 Empaque

 Ministerio de Comercio, Industria y Turismo artesanías de Colombia S.A.	FORMATO Ficha de Producto	CODIGO: FORASD 07 FECHA: 2004 06 04	 
		VERSION 1	

Subgerencia de Desarrollo - Centro de Diseño para la Artesanía y las Pymes

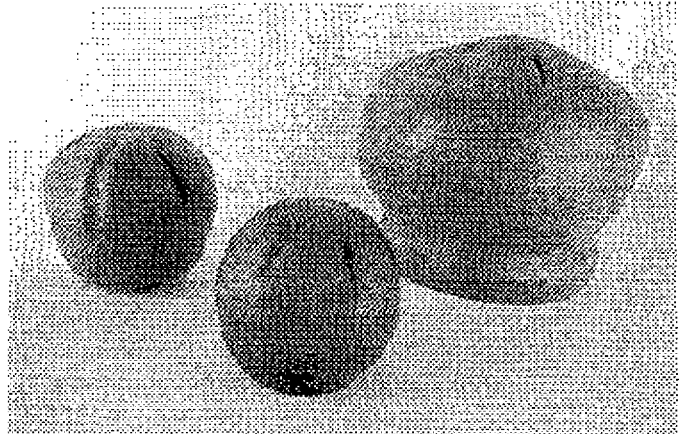
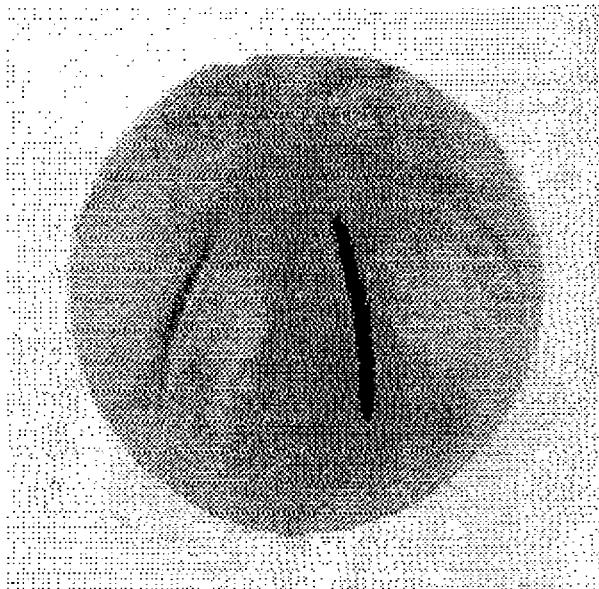

Pieza: Alcancia	Linea: Hogar	ESC. (Cm): PL.
Nombre: Alcancia	Referencia:	
Oficio: Alfarería	Materia Prima: Arcilla	
Técnica: Modelado a mano		



Proceso de Producción: Búsqueda de arcillas, desmenuzado y humedecido de la tierra, amasado, limpieza de la arcilla, armado manual, secado al sol, pintado con arcilla roja (tineja), secado, alisado con semillas

Observaciones: Producto resultado de la diversificación formal de vasijas y formas tendientes a la esfera como producto utilitario familiar en la comunidad.

Responsable: Pilar Robayo Fecha: Abril de 2006

Referente(s)

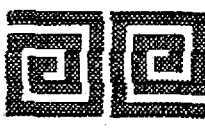
Muestra
 Linea
 Empaque

 <p>Ministerio de Comercio, Industria y Turismo artesanas de Colombia s.a.</p>	FORMATO	CODIGO: FORASD 07		 
	Ficha de Producto	FECHA: 2004 06 04		
		VERSION 1	Página 1 de 1	

Subgerencia de Desarrollo - Centro de Diseño para la Artesanía y las Pymes

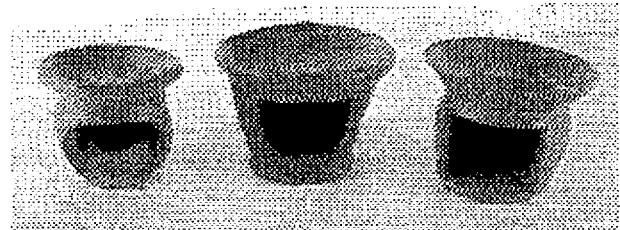
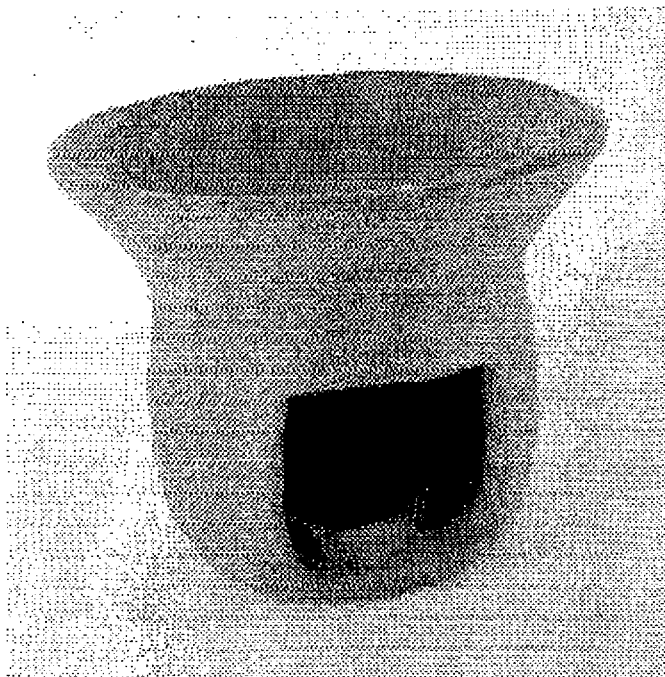

Pieza: Pebetero	Línea: Hogar	ESC. (Cm):	PL.
Nombre: Pebetero	Referencia:		
Oficio: Alfarería	Materia Prima: Arcilla		
Técnica: Modelado a mano			



Proceso de Producción: Búsqueda de arcillas, desmenuzado y humedecido de la tierra, amasado, limpieza de la arcilla, armado manual, secado al sol, pintado con arcilla roja (tineja), secado, alisado con semillas

Observaciones: Producto resultado de la diversificación de las hornillas, gracias a la variación de la escala.

Responsable: Pilar Robayo Fecha: Abril de 2006

Referente(s)

Muestra
 Línea
 Empaque

 Ministerio de Comercio, Industria y Turismo artesanos de Colombia S.A.	FORMATO	CODIGO: FORASD 07		 
	Ficha de Producto	FECHA: 2004 06 04		
		VERSION 1	Página 1 de 1	

Subgerencia de Desarrollo - Centro de Diseño para la Artesanía y las Pymes

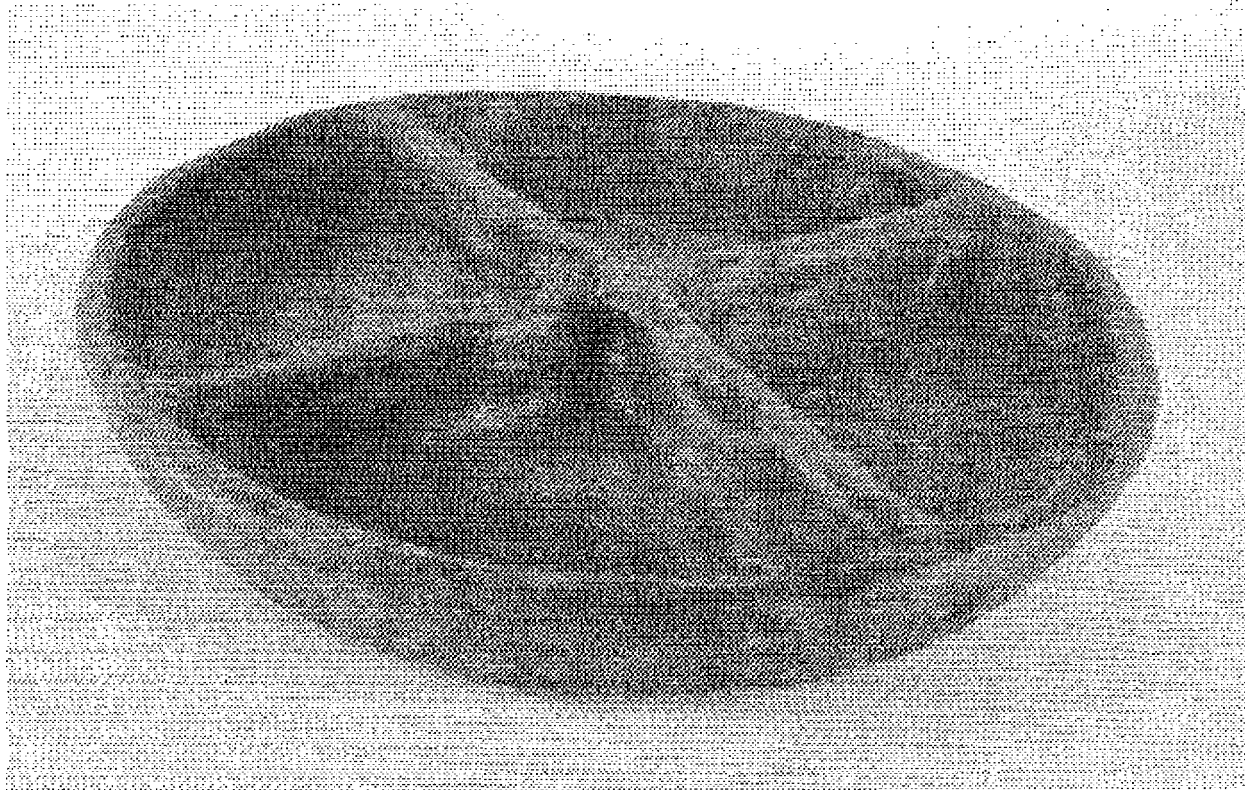

Pieza: Pasaboquera	Linea: Hogar	ESC. (Cm): PL.
Nombre: Pasaboquera	Referencia:	
Oficio: Alfareria	Materia Prima: Arcilla	
Técnica: Modelado a mano		



Proceso de Producción: Búsqueda de arcillas, desmenuzando y humedecido de la tierra, amasado, limpieza de la arcilla, armado manual, secado al sol, pintado con arcilla roja (tineja), secado, alisado con semillas

Observaciones: producto resultado de la diversificación de la cayana tradicional

Responsable: Pilar Robayo	Fecha: Abril de 2006
---------------------------	----------------------

Referente(s)

Muestra
 Linea
 Empaque

 <p>Mercado de Comercio, Industria y Turismo Artesanías de Colombia S.A.</p>	FORMATO	CODIGO: FORASD 07		 
	Ficha de Producto	FECHA: 2004 06 04		
	VERSION 1	Página 1 de 1		

Subgerencia de Desarrollo - Centro de Diseño para la Artesanía y las Pymes

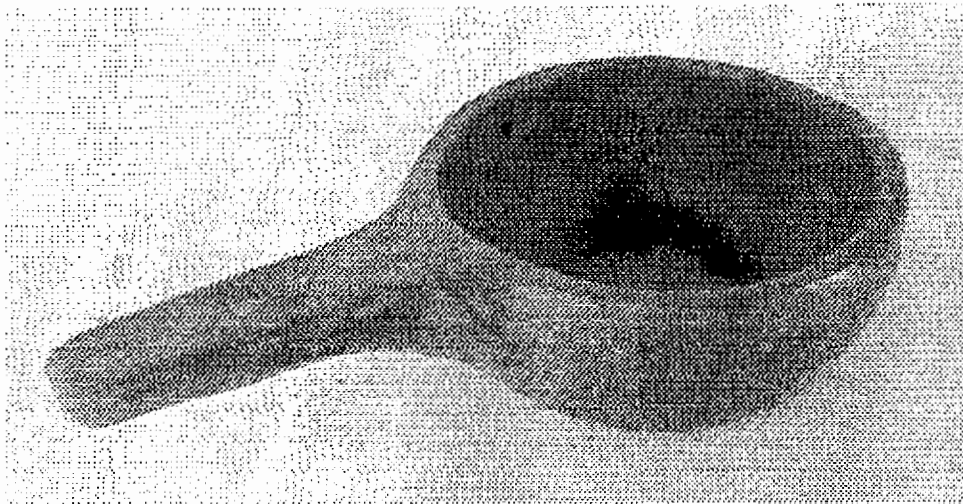
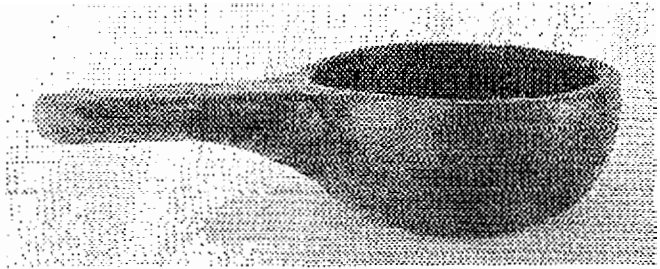
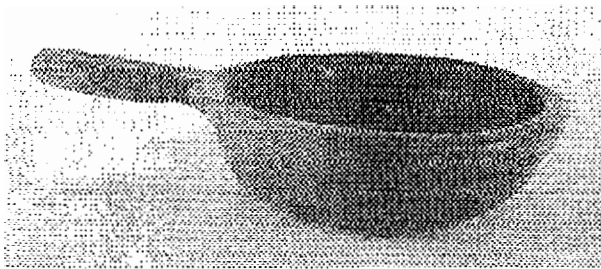

Pieza: Sartén	Línea: Hogar	ESC. (Cm):	PL.
Nombre: Sartén	Referencia:		
Oficio: Alfarería	Materia Prima: Arcilla		
Técnica: Modelado a mano			



Proceso de Producción: Búsqueda de arcillas, desmenuzado y humedecido de la tierra, amasado, limpieza de la arcilla, armado manual, secado al sol, pintado con arcilla roja (tineja), secado, alisado con semillas

Observaciones: Producto de la diversificación de las ollas tradicionales

Responsable: Pilar Robayo Fecha: Abril de 2006

Referente(s)

* Muestra
 Línea
 Empaque

 <small>Miembro del Centro de Industria y Turismo Artesanías de Colombia S.A.</small>	FORMATO	CODIGO: FORASD 07		 
	Ficha de Dibujo y Planos Técnicos	FECHA: 2004 06 04	VERSION 1	

Subgerencia de Desarrollo - Centro de Diseño para la Artesanía y las Pymes

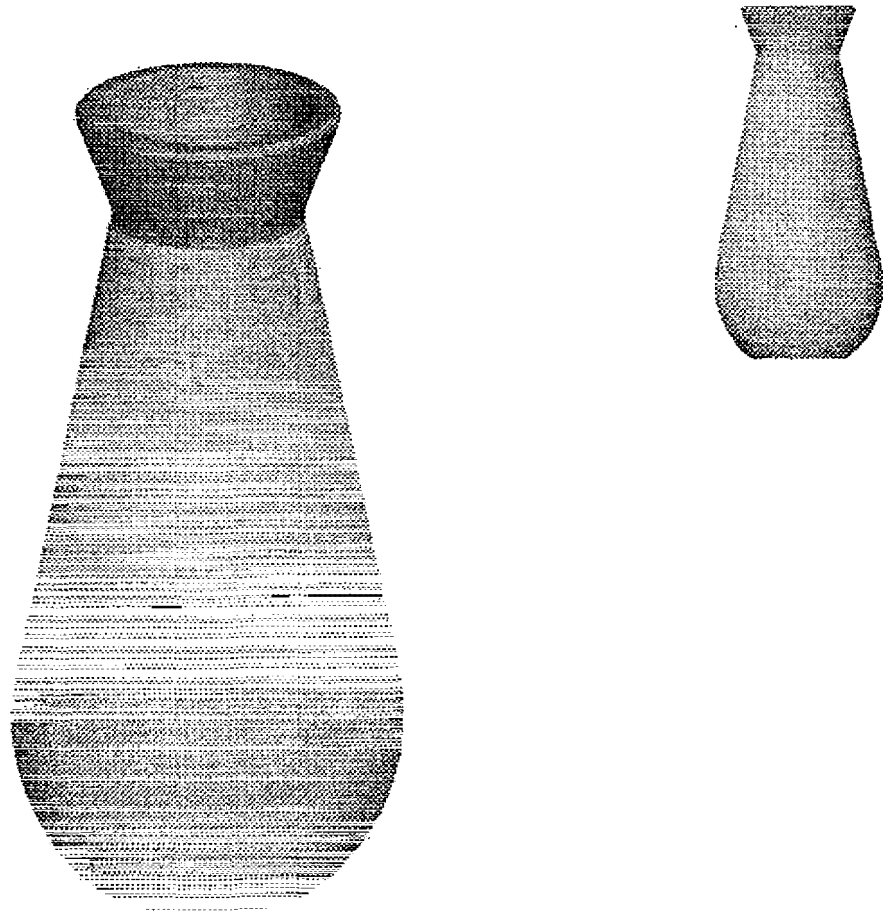

Pieza: Jarrón	Línea: Hogar	ESC. (Cm): PL.
Nombre: Jarrón grabado	Referencia:	
Oficio: Alfarería	Materia Prima: Arcilla	
Técnica: Modelado a mano		

Proceso de Producción: Búsqueda de arcillas, desmenuzado y humedecido de la tierra, amasado, limpieza de la arcilla, armado manual, secado al sol, pintado con arcilla roja (finca), secado, alisado con semillas

Observaciones:

Responsable: Pilar Robayo Fecha: Abril de 2006

Referente(s) Muestra Línea Empaque



FORMATO
Ficha de Dibujo y Planos Técnicos

CODIGO: FORASD 07

FECHA: 2004 06 04

VERSION 1

Página 1 de 2



Subgerencia de Desarrollo - Centro de Diseño para la Artesanía y las Pymes

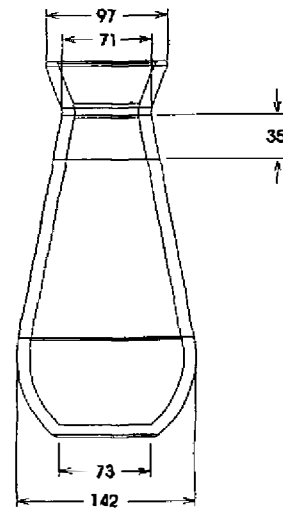
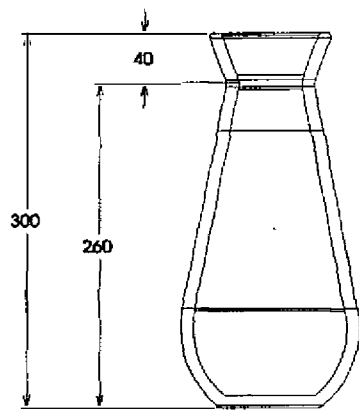
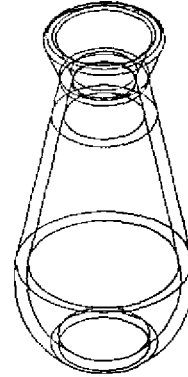
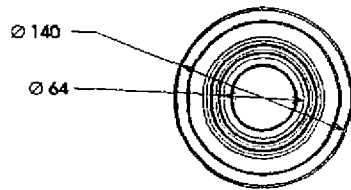

Pieza: Jarrón	Línea: Hogar	ESC. (Cm): PL.
Nombre: Jarrón grabado	Referencia:	
Oficio: Alfarería	Materia Prima: Arcilla	
Técnica: Modelado a mano		

Proceso de Producción: Búsqueda de arcillas, desmenuzando y humedecido de la tierra, amasado, limpieza de la arcilla, armado manual, secado al sol, pintado con arcilla roja (tineja), secado, acabado con scartillas

Observaciones:

Responsable: Pilar Robayo **Fecha:** Abril de 2006

Referente(s)

- Muestra
 Línea
 Empaque

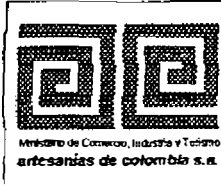

FORMATO

**Ficha de
Dibujo y Planos
Técnicos**

CODIGO: FORASD 07

FECHA: 2004 06 04

VERSION 1

Página 1 de 2



Subgerencia de Desarrollo - Centro de Diseño para la Artesanía y las Pymes

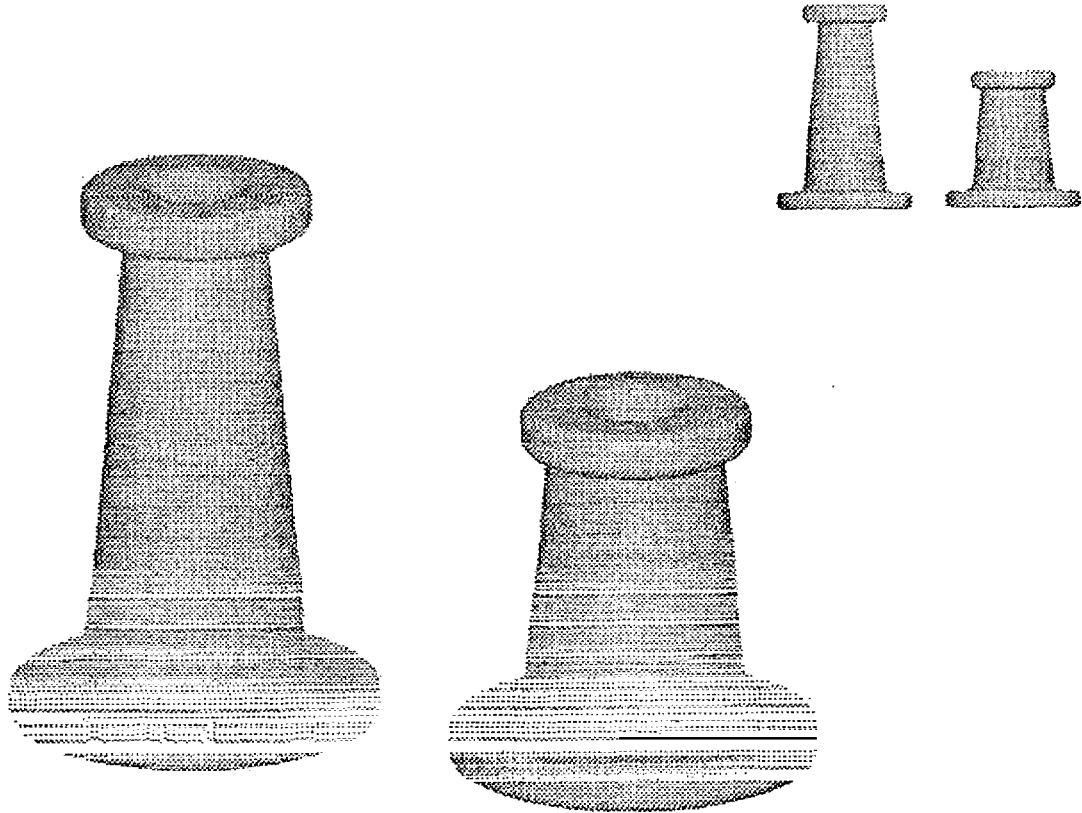

Pieza: Candelabros	Línea: Hogar	ESC. (Cm): PL.
Nombre: Juego candelabros grabados	Referencia:	
Oficio: Alfarería	Materia Prima: Arcilla	
Técnica: Modelado a mano		

Proceso de Producción: Búsqueda de arcillas, desmenuzando y humedeciendo de la tierra, amasado, limpieza de la arcilla, armado manual, secado al sol, pintado con arcilla roja (tineja), secado, acabado con serigrafía.

Observaciones:

Responsable: Pilar Robayo **Fecha:** Abril de 2006

Referente(s)

Muestra Línea Ensamble



FORMATO
Ficha de Dibujo y Planos Técnicos

CODIGO: FORASD 07

FECHA: 2004 06 04

VERSION 1

Página 1 de 2



Subgerencia de Desarrollo - Centro de Diseño para la Artesanía y las Pymes

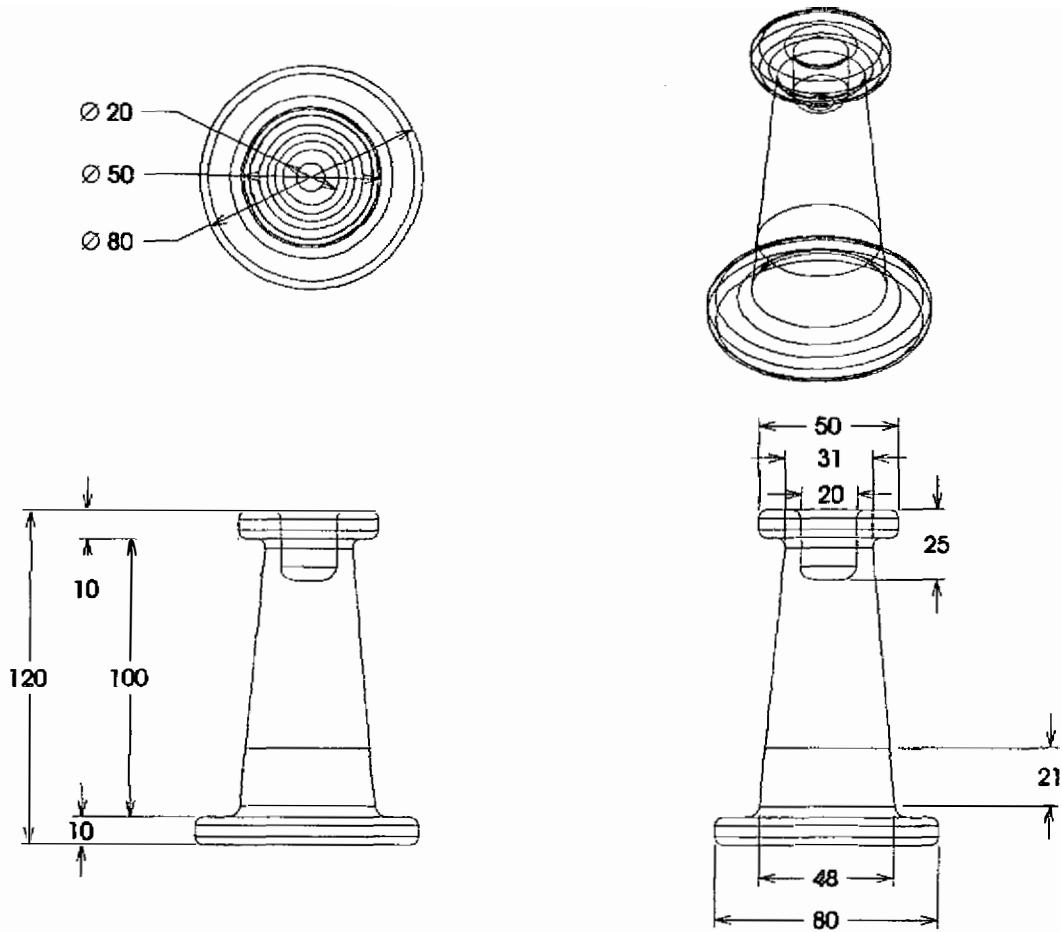

Pieza: Candelabro alto	Línea: Hogar	ESC. (Cm): PL.
Nombre: Juego candelabros grabados	Referencia:	
Oficio: Alfarería	Materia Prima: Arcilla	
Técnica: Modelado a mano		

Proceso de Producción: Búsqueda de arcillas, desmenuzado y humedecido de la tierra, amasado, limpieza de la arcilla, armado manual, secado al sol, pintado con arcilla roja (tineja), secado, alisado con semillas

Observaciones:

Responsable: Pilar Robayo Fecha: Abril de 2006

Referente(s)

Muestra
 Línea
 Empaque



Ministerio de Comercio, Industria y Turismo
artesanía de Colombia s.a.

FORMATO

Ficha de
Dibujo y Planos
Técnicos

CODIGO: FORASD 07

FECHA: 2004 06 04

VERSION 1

Página 1 de 2



Subgerencia de Desarrollo - Centro de Diseño para la Artesanía y las Pymes

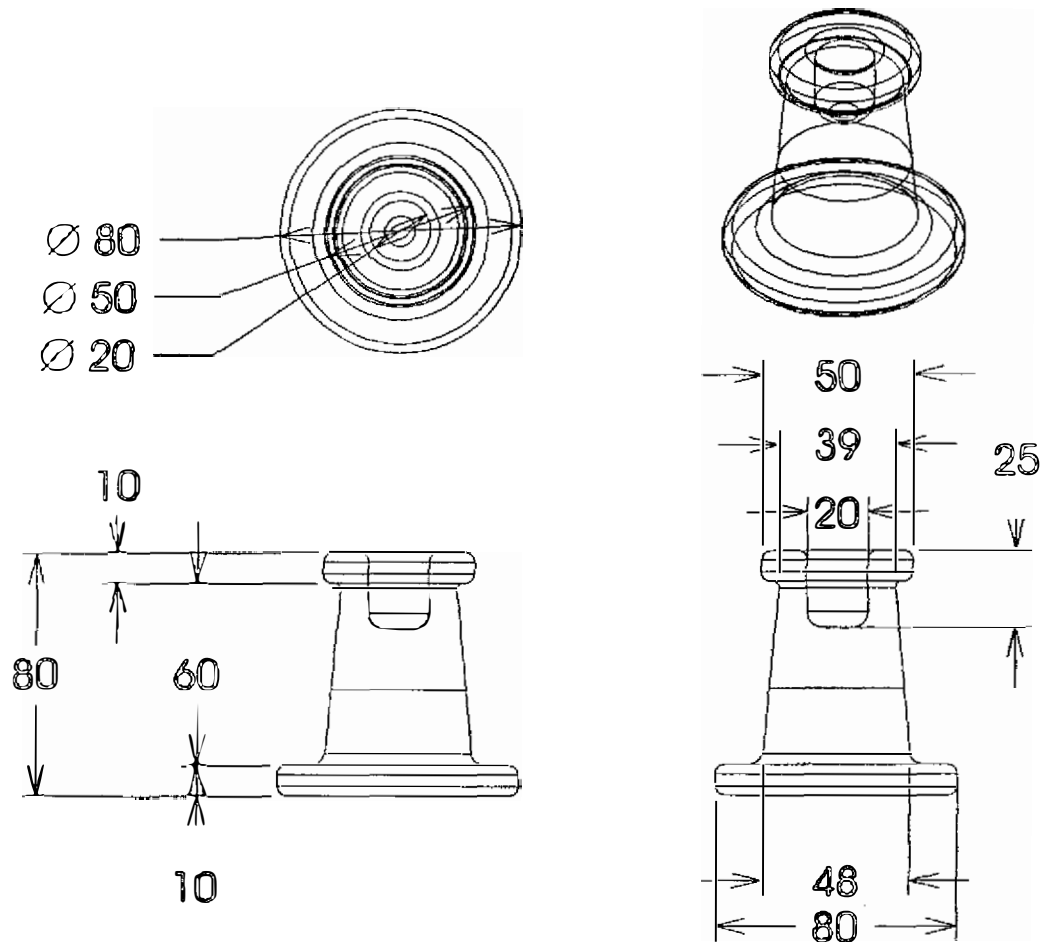

Pieza: Candelabro bajo	Línea: Hogar	ESC. (Cm): PL.
Nombre: Juego candelabros grabados	Referencia:	
Oficio: Alfarería	Materia Prima: Arcilla	
Técnica: Modelado a mano		

Proceso de Producción: Búsqueda de arcillas, desmenuzado y humedecido de la tierra, amasado, limpieza de la arcilla, armado manual, secado al sol, pintado con arcilla roja (tineja), secado, alisado con semillas

Observaciones:

Responsable: Pilar Robayo Fecha: Abril de 2006

Referente(s)

Muestra Línea Empaque



FORMATO
Ficha de Dibujo y Planos Técnicos

CODIGO: FORASD 07

FECHA: 2004 06 04



VERSION 1

Página 1 de 2

Subgerencia de Desarrollo - Centro de Diseño para la Artesanía y las Pymes

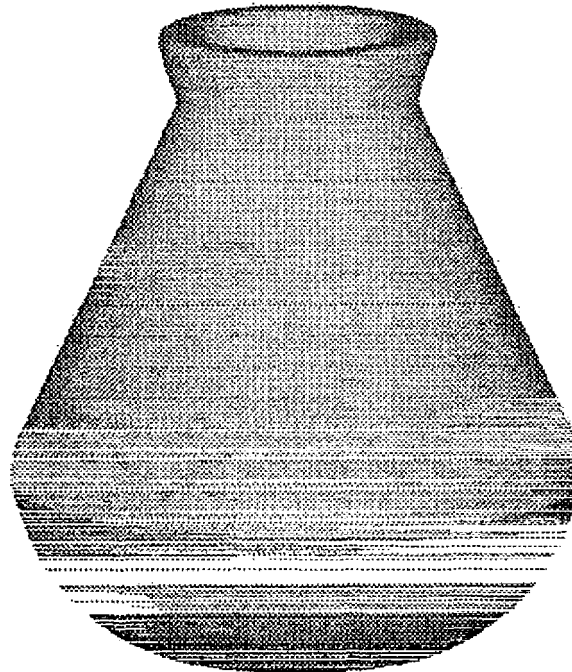
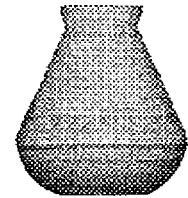

Pieza: Florero pequeño	Línea: Hogar	ESC. (Cm): PL.
Nombre Florero cántaro grabado	Referencia:	
Oficio: Alfarería	Materia Prima: Arcilla	
Técnica: Modelado a mano		

Proceso de Producción: **Busqueda de arcillas, desmenuzado y humedecido de la tierra, amasado, limpieza de la arcilla, amado manual, secado al sol, pintado con arcilla roja (tineja), secado, alisado con semillas**

Observaciones:

Responsable: **Pilar Robayo** Fecha: **Abril de 2006**

Referente(s)

- Muestra Línea Empaque



FORMATO
Ficha de Dibujo y Planos Técnicos

CODIGO: FORASD 07

FECHA: 2004 06 04

VERSION 1

Página 1 de 2



Subgerencia de Desarrollo - Centro de Diseño para la Artesanía y las Pymes

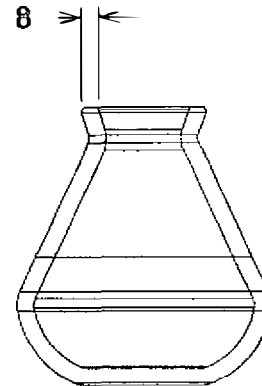
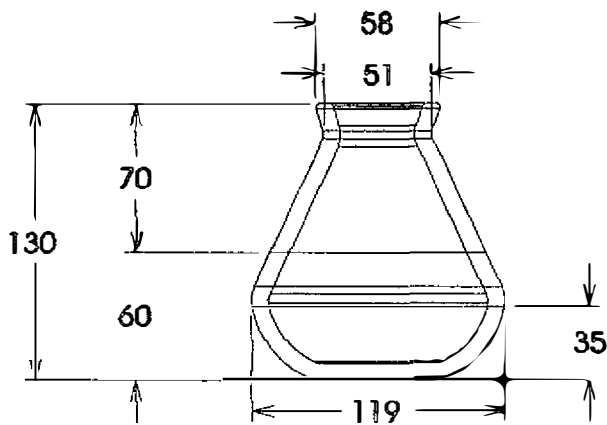
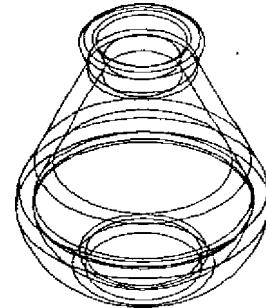
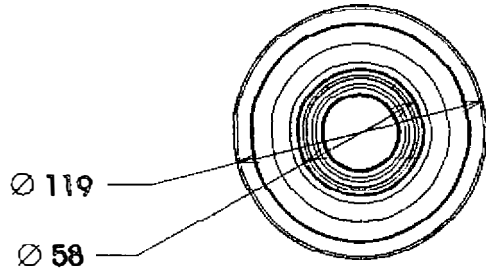

Pieza: Florero pequeño	Línea: Hogar	ESC. (Cm): PL.
Nombre Florero cántaro grabado	Referencia:	
Oficio: Alfarería	Materia Prima: Arcilla	
Técnica: Modelado a mano		



Proceso de Producción: Búsqueda de arcillas, desmenuzado y humedecido de la tierra, amasado, limpieza de la arcilla, armado manual, secado al sol, pintado con arcilla roja (tincja), secado, alisado con semillas

Observaciones:

Responsable: Pilar Robayo Fecha: Abril de 2006

Referente(s)

- Muestra Línea Empaque

 Ministerio de Comercio, Industria y Turismo artesanías de Colombia S.A.	FORMATO Ficha de Dibujo y Planos Técnicos	CODIGO: FORASD 07 FECHA: 2004 06 04	 
	VERSION 1	Página 1 de 2	

Subgerencia de Desarrollo - Centro de Diseño para la Artesanía y las Pymes

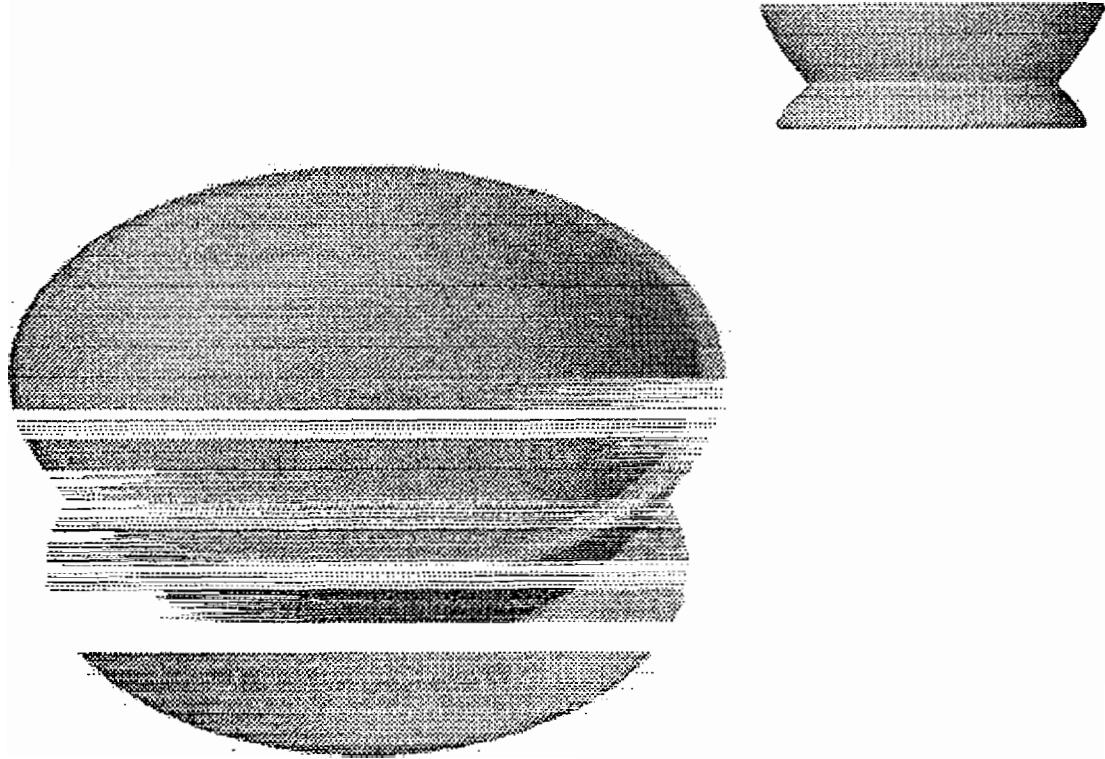

Pieza: Frutera	Línea: Hogar	ESC. (Cm):	PL.
Nombre: Frutera grabada circular	Referencia:		
Oficio: Alfarería	Materia Prima: Arcilla		
Técnica: Modelado a mano			

Proceso de Producción: Búsqueda de arcillas, desmenuzado y humedecido de la tierra, amasado, limpieza de la arcilla, armado manual, secado al sol, pintado con arcilla roja (tineja), secado, alisado con semillas

Observaciones:

Responsable: Pilar Robayo Fecha: Abril de 2006

Referente(s)

Muestra
 Línea
 Empaque

Subgerencia de Desarrollo - Centro de Diseño para la Artesanía y las Pymes

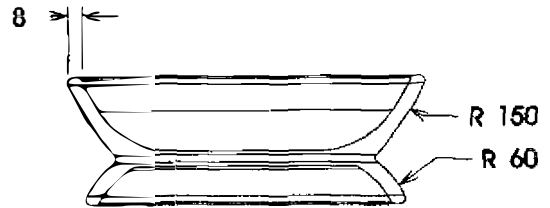
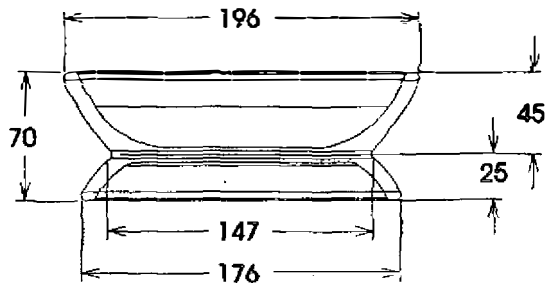
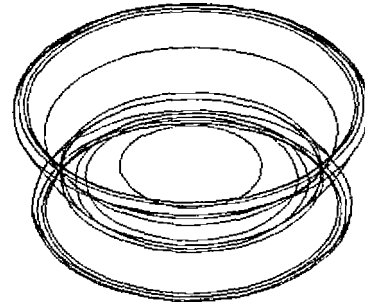
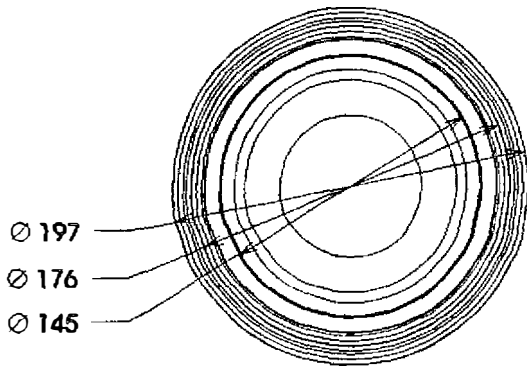

Pieza: Frutera	Línea: Hogar	ESC. (Cm):	PL.
Nombre: Frutera grabada circular	Referencia:		
Oficio: Alfarería	Materia Prima: Arcilla		
Técnica: Modelado a mano			

Proceso de Producción: Búsqueda de arcillas, desmenuzado y humedecido de la tierra, amasado, limpieza de la arcilla, armado manual, secado al sol. pintado con arcilla roja (tineja), secado, alisado con semillas

Observaciones:

Responsable: Pijar Robayo Fecha: Abril de 2006

Referente(s)

Muestra
 Línea
 Empaque

 Ministerio de Comercio, Industria y Turismo artesanías de Colombia s.a.	FORMATO		CODIGO: FORASD 07	
	Ficha de Dibujo y Planos Técnicos		FECHA: 2004 06 04	
		VERSION 1	Página 1 de 2	

Subgerencia de Desarrollo - Centro de Diseño para la Artesanía y las Pymes

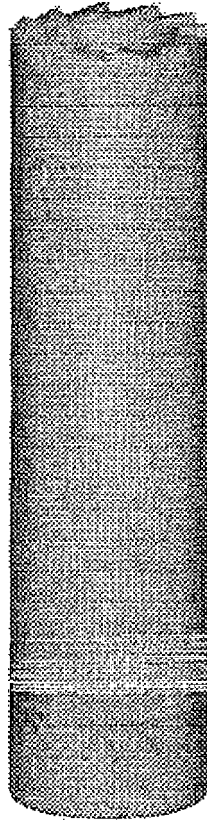

Pieza: Solitario	Línea: Hogar	ESC. (Cm): PL.
Nombre: Solitario grabado	Referencia:	
Oficio: Alfarería	Materia Prima: Arcilla	
Técnica: Modelado a mano		



Proceso de Producción: Busqueda de arcillas, desmenuzado y humedecido de la tierra, amasado, limpieza de la arcilla, amado manual, secado al sol, pintado con arcilla roja (tineja), secado, alisado con semillas

Observaciones:

Responsable: Pilar Robayo **Fecha:** Abril de 2006

Referente(s)

Muestra
 Línea
 Empaque

	FORMATO Ficha de Dibujo y Planos Técnicos	CODIGO: FORASD 07 FECHA: 2004 06 04	 
		VERSION 1	

Subgerencia de Desarrollo - Centro de Diseño para la Artesanía y las Pymes

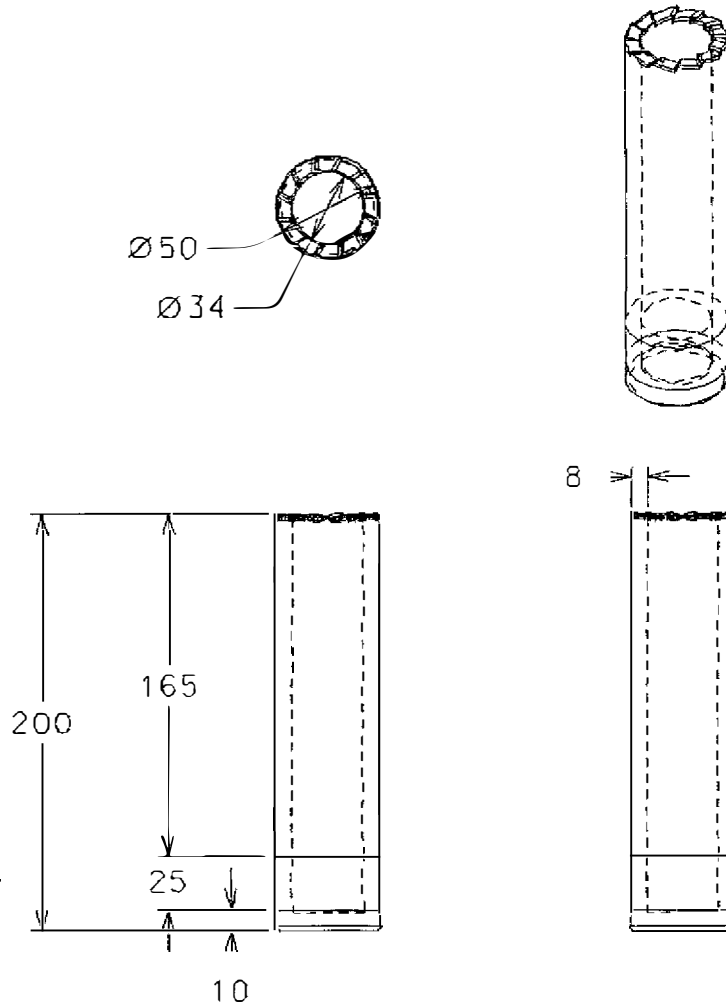

Pieza: Solitario	Línea: Hogar	ESC. (Cm): PL
Nombre: Solitario grabado	Referencia:	
Oficio: Alfarería	Materia Prima: Arcilla	
Técnica: Modelado a mano		

Proceso de Producción: Búsqueda de arcillas, desmenuzado y humedecido de la tierra, amasado, limpieza de la arcilla, armado manual, secado al sol, pintado con arcilla roja (tineja), secado, alisado con semillas

Observaciones:

Responsable: Pilar Robayo Fecha: Abril de 2006

Referente(s)

- Muestra
 Línea
 Empaque



FORMATO

Ficha de Dibujo y Planos Técnicos

CODIGO: FORASD 07

FECHA: 2004 06 04

VERSION 1

Página 1 de 2



Subgerencia de Desarrollo - Centro de Diseño para la Artesanía y las Pymes

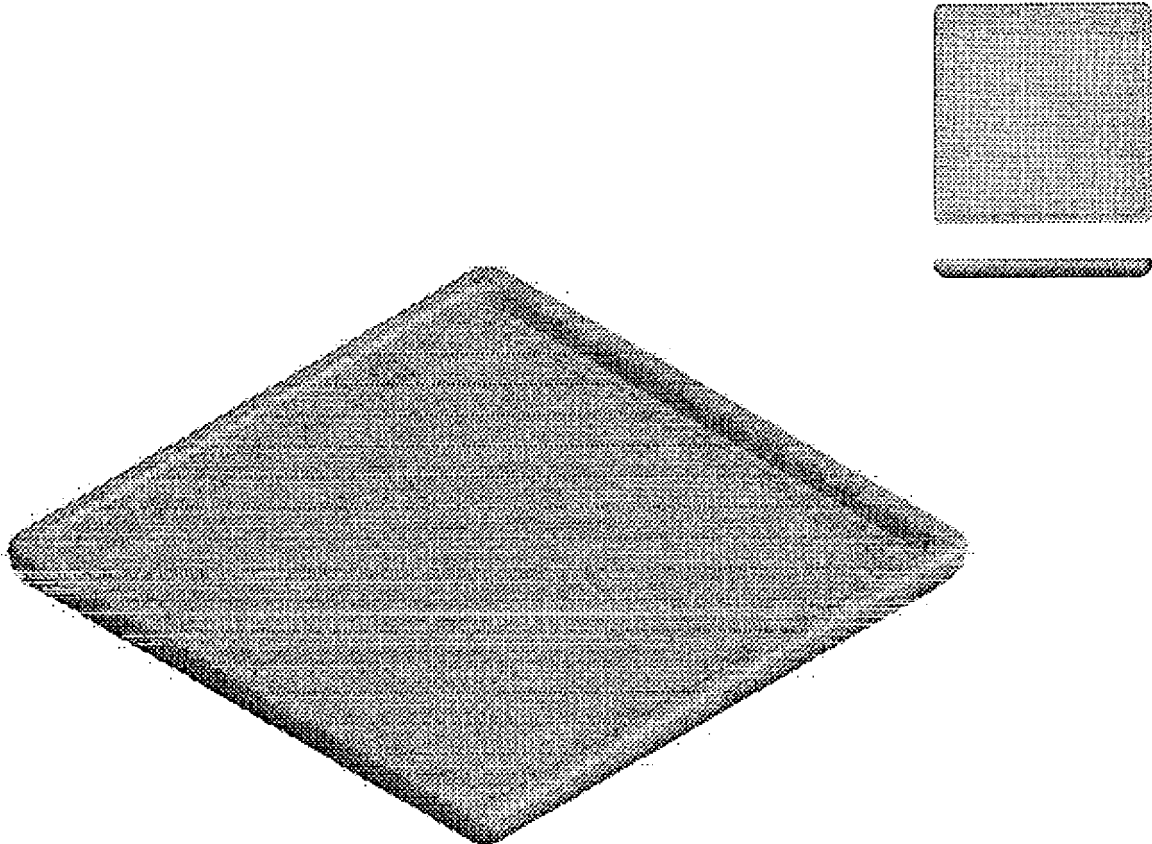

Pieza: Plato cuadrado	Linea: Hogar	ESC. (Cm): PL
Nombre: Plato grabado	Referencia:	
Oficio: Alfareria	Materia Prima: Arcilla	
Técnica: Modelado a mano		



Proceso de Producción: Búsqueda de arcillas, desmenuzado y humedecido de la tierra, amasado, limpieza de la arcilla, armado manual, secado al sol, pintado con arcilla roja (tineja), secado, alisado con semillas

Observaciones:

Responsable: Pilar Robayo **Fecha:** Abril de 2006

Referente(s)

- Muestra Linea Empaque

 Ministerio de Comercio, Industria y Turismo artesanías de Colombia s.a.	FORMATO Ficha de Dibujo y Planos Técnicos	CODIGO: FORASD 07 FECHA: 2004 06 04	
		VERSION 1	

Subgerencia de Desarrollo - Centro de Diseño para la Artesanía y las Pymes

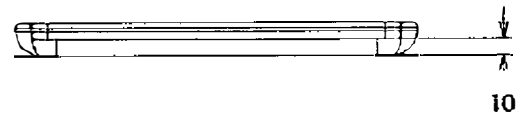
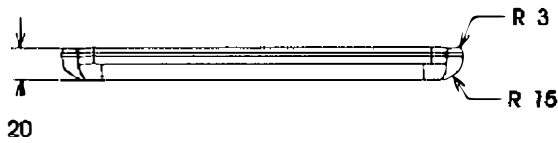
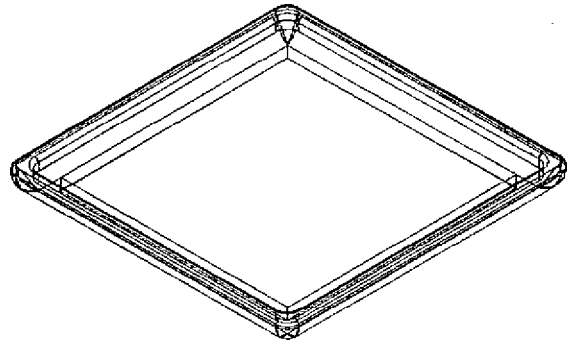
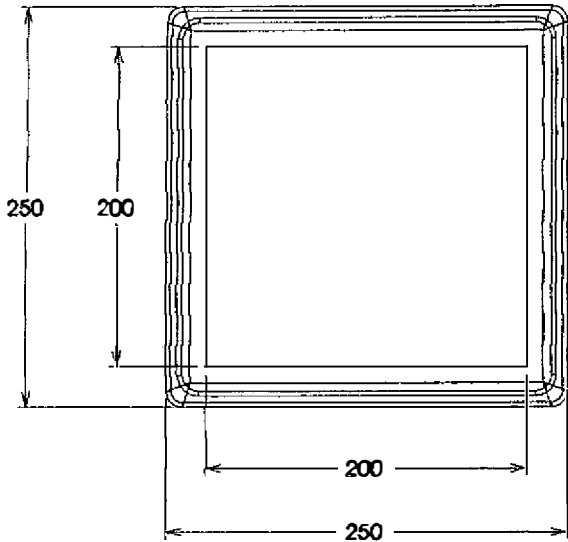

Pieza: Plato cuadrado	Línea: Hogar	ESC. (Cm):	PL.
Nombre: Plato grabado	Referencia:		
Oficio: Alfarería	Materia Prima: Arcilla		
Técnica: Modelado a mano			



Proceso de Producción: Búsqueda de arcillas, desmenuzado y humedecido de la tierra, amasado, limpieza de la arcilla, armado manual, secado al sol, pintado con arcilla roja (tineja), secado, alisado con semillas

Observaciones:

Responsable: Pilar Robayo Fecha: Abril de 2006

Referente(s)

Muestra
 Línea
 Empaque

 Ministerio de Comercio, Industria y Turismo artesanía de colombia s.a.	FORMATO		CODIGO: FORASD 07		 
	Ficha de Dibujo y Planos Técnicos		FECHA: 2004 06 04		
	VERSION 1	Página 1 de 2			

Subgerencia de Desarrollo - Centro de Diseño para la Artesanía y las Pymes

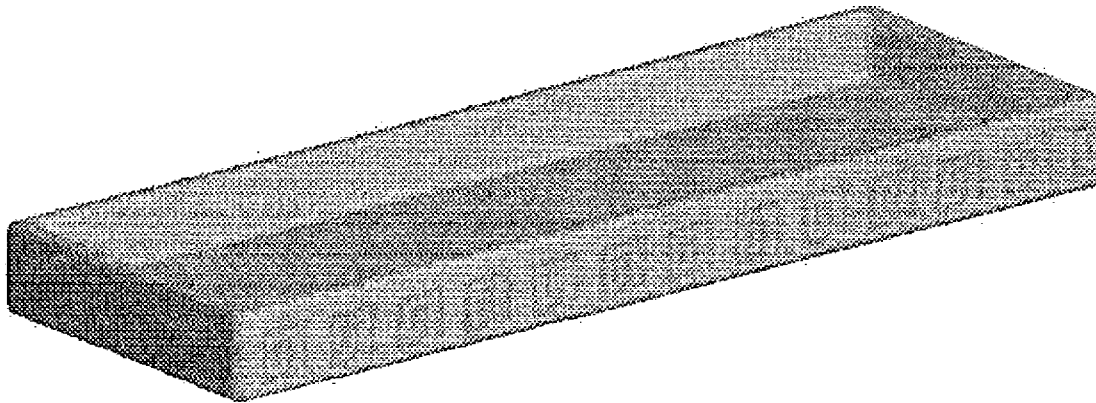
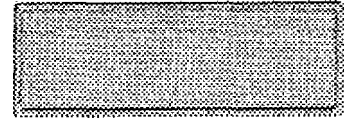

Pieza: Batea cuadrada	Línea: Hogar	ESC. (Cm):	PL.
Nombre: Batea grabado	Referencia:		
Oficio: Alfarería	Materia Prima: Arcilla		
Técnica: Modelado a mano			

Proceso de Producción: Búsqueda de arcillas, desmenuzando y humedecido de la tierra, amasado, limpieza de la arcilla, armado manual, secado al sol, pintado con arcilla roja (tineja), secado, alisado con semillas

Observaciones:

Responsable: Pilar Robayo Fecha: Abril de 2006

Referente(s) Muestra Línea Empaque



FORMATO
Ficha de
Dibujo y Planos
Técnicos

CODIGO: FORASD 07

FECHA: 2004 06 04

VERSION 1

Página 1 de 2



Subgerencia de Desarrollo - Centro de Diseño para la Artesanía y las Pymes

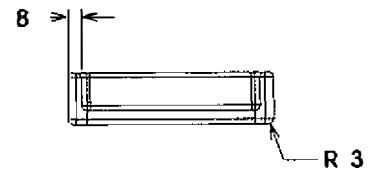
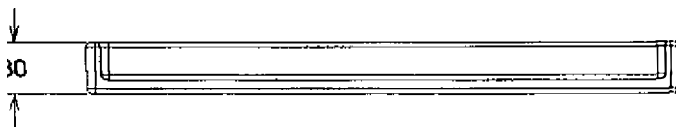
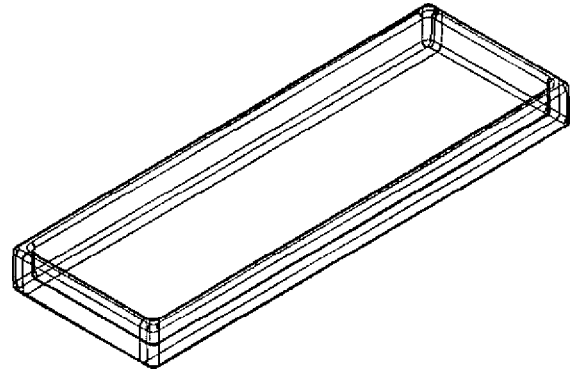
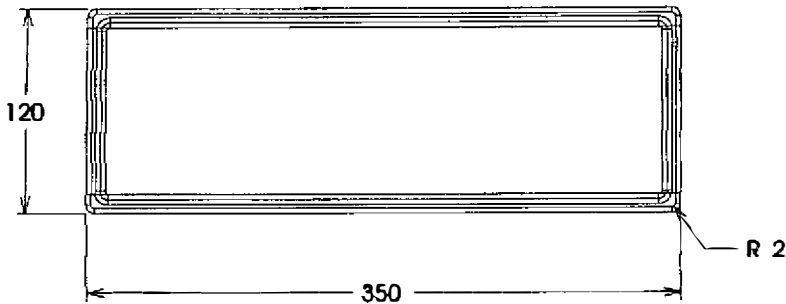

Pieza: Batea cuadrada	Línea: Hogar	ESC. (Cm): PL.
Nombre: Batea grabado	Referencia:	
Oficio: Alfarería	Materia Prima: Arcilla	
Técnica: Modelado a mano		

Proceso de Producción: Búsqueda de arcillas, desmenuzado y humedecido de la tierra, amasado, limpieza de la arcilla, armado manual, secado al sol, pintado con arcilla roja (tineja), secado, alisado con semillas

Observaciones:

Responsable: Pilar Robayo Fecha: Abril de 2006

Referente(s) Muestra Línea Empaque



FORMATO

**Ficha de
Dibujo y Planos
Técnicos**

CODIGO: FORASD 07
FECHA: 2004 06 04
VERSION 1



Página 1 de 2

Subgerencia de Desarrollo - Centro de Diseño para la Artesanía y las Pymes

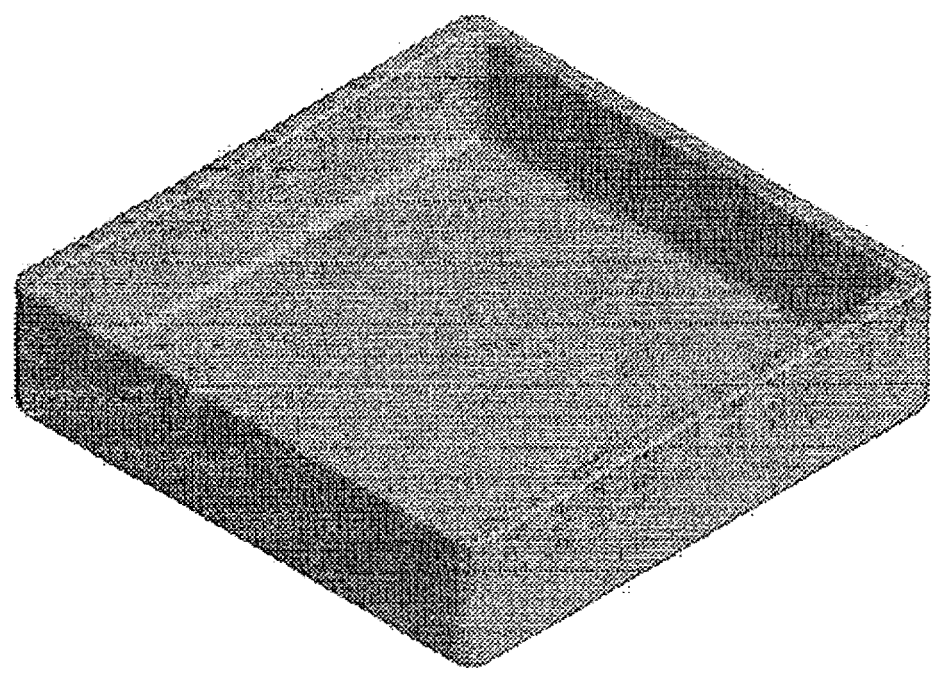
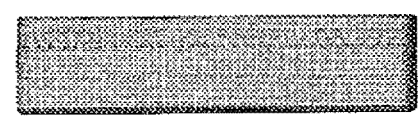

Pieza: Frutero cuadrado	Línea: Hogar	ESC. (Cm):	PL.
Nombre: frutero grabado	Referencia:		
Oficio: Alfarería	Materia Prima: Arcilla		
Técnica: Modelado a mano			

Proceso de Producción: Búsqueda de arcillas, desmenuzado y humedecido de la tierra, amasado, limpieza de la arcilla, armado manual, secado al sol, pintado con arcilla roja (tineja), secado, alisado con semillas

Observaciones:

Responsable: Pilar Robayo Fecha: Abril de 2006

Referente(s) Muestra Línea Empaque



Ministerio de Comercio, Industria y Turismo
artesanías de Colombia s.a.

FORMATO

**Ficha de
Dibujo y Planos
Técnicos**

CODIGO: FORASD 07

FECHA: 2004 06 04

VERSION 1

Página 1 de 2



Subgerencia de Desarrollo - Centro de Diseño para la Artesanía y las Pymes

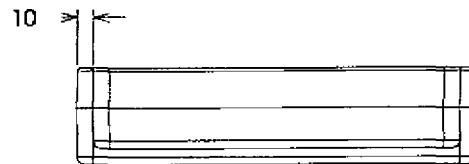
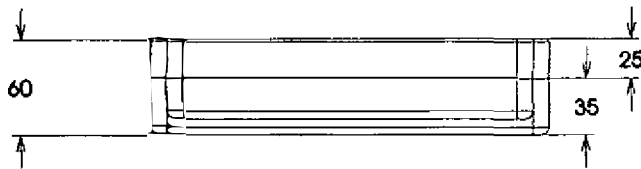
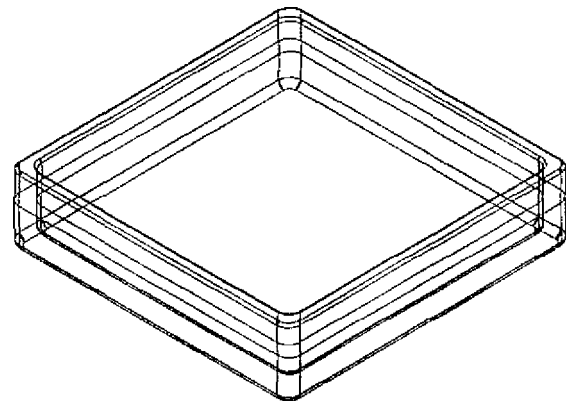
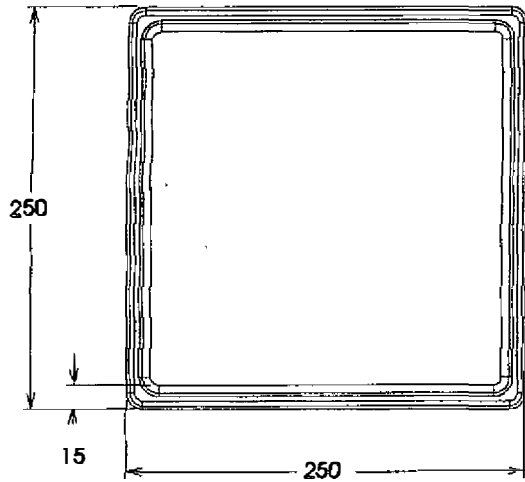

Pieza: Frutero cuadrado	Línea: Hogar	ESC. (Cm):	PL
Nombre: frutero grabado	Referencia:		
Oficio: Alfarería	Materia Prima: Arcilla		
Técnica: Modelado a mano			



Proceso de Producción: Búsqueda de arcillas, desmenuzado y humedecido de la tierra, amasado, limpieza de la arcilla, armado manual, secado al sol, pintado con arcilla roja (tineja), secado, alisado con semillas

Observaciones:

Responsable: Pilar Robayo Fecha: Abril de 2006

Referente(s)

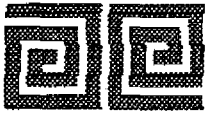
Muestra
 Línea
 Empaque

 Ministerio de Comercio, Industria y Turismo artesanías de Colombia S.A.	FORMATO	CODIGO: FORASD 07		 
	Ficha de Producto	FECHA: 2004 06 04	VERSION 1	

Subgerencia de Desarrollo - Centro de Diseño para la Artesanía y las Pymes

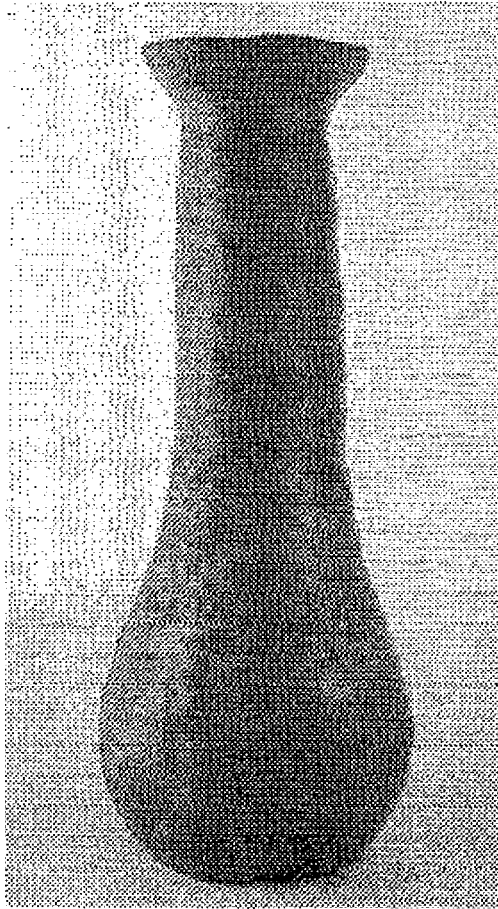

Pieza: Jarrón	Línea: Hogar	ESC. (Cm):	PL.
Nombre: Jarrón grabado	Referencia:		
Oficio: Alfarería	Materia Prima: Arcilla		
Técnica: Modelado a mano			

Proceso de Producción: Búsqueda de arcillas, desmenuzado y humedecido de la tierra, amasado, limpieza de la arcilla, armado manual, secado al sol, pintado con arcilla roja (tineja), secado, alisado con semillas

Observaciones:



FORMATO

Ficha de Producto

CODIGO: FORASD 07

FECHA: 2004 06 04

VERSION 1

Página 1 de 1



Subgerencia de Desarrollo - Centro de Diseño para la Artesanía y las Pymes

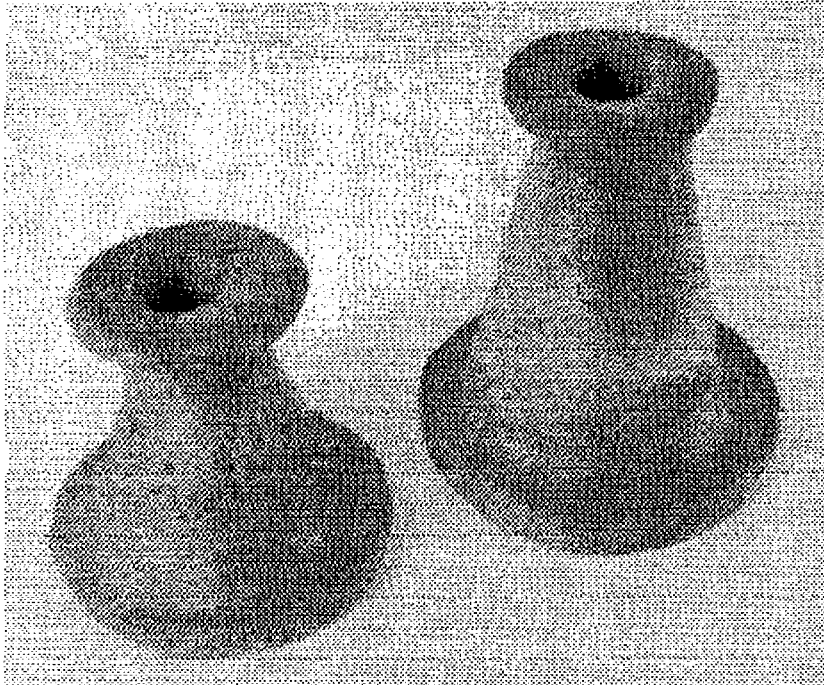

Pieza: Candelabros	Línea: Hogar	ESC. (Cm):	PL.
Nombre: Juego candelabros grabados	Referencia:		
Oficio: Alfarería	Materia Prima: Arcilla		
Técnica: Modelado a mano			

Proceso de Producción: Búsqueda de arcillas, desmenuzado y humedecido de la tierra, amasado, limpieza de la arcilla, armado manual, secado al sol, pintado con arcilla roja (tineja), secado, alisado con semillas

Observaciones:

Responsable: Pilar Robayo Fecha: Abril de 2006

Referente(s)

Muestra Línea Empaque

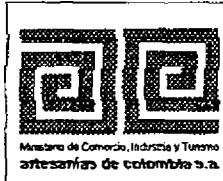

FORMATO

**Ficha de
Producto**

CODIGO: FORASD 07

FECHA: 2004 06 04

VERSION 1

Página 1 de 1



Subgerencia de Desarrollo - Centro de Diseño para la Artesanía y las Pymes

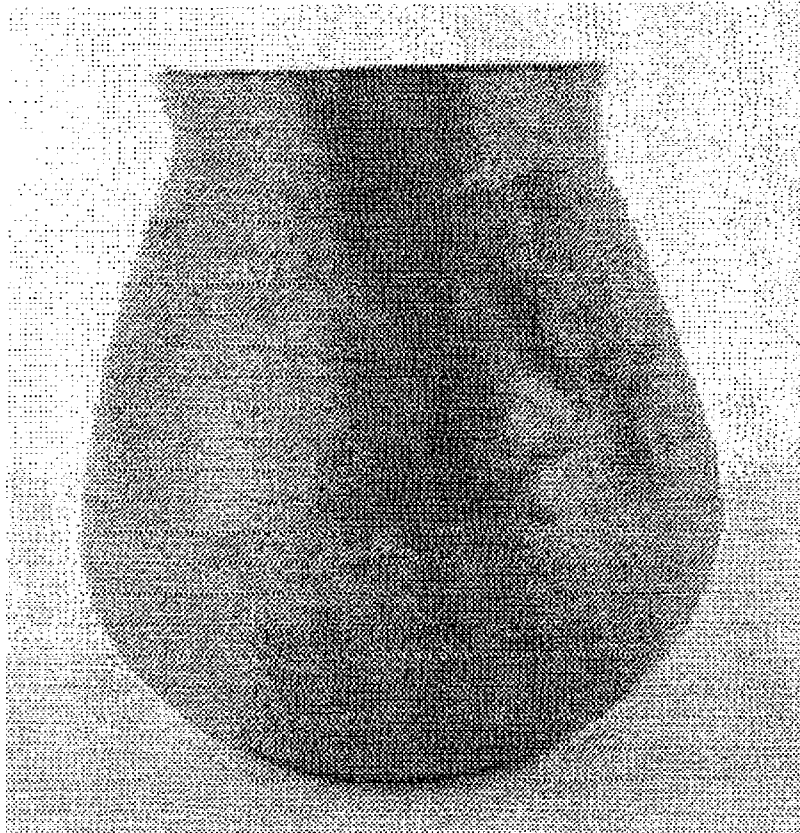

Pieza: Florero pequeño	Línea: Hogar	ESC. (Cm): PL.
Nombre: Florero cántaro grabado	Referencia:	
Oficio: Alfarería	Materia Prima: Arcilla	
Técnica: Modelado a mano		

Proceso de Producción: Búsqueda de arcillas, desmenuzado y humedecido de la tierra, amasado, limpieza de la arcilla, armado manual, secado al sol, pintado con arcilla roja (tineja), secado, alisado con semillas

Observaciones:

Responsable: Pilar Robayo Fecha: Abril de 2006

Referente(s)

- Muestra
 Línea
 Empaque



FORMATO

**Ficha de
Producto**

CODIGO: FORASD 07

FECHA: 2004 06 04

VERSION 1

Página 1 de 1



Subgerencia de Desarrollo - Centro de Diseño para la Artesanía y las Pymes

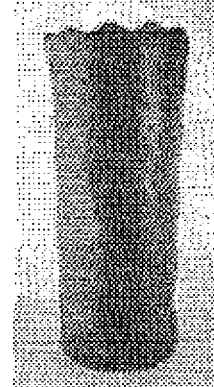
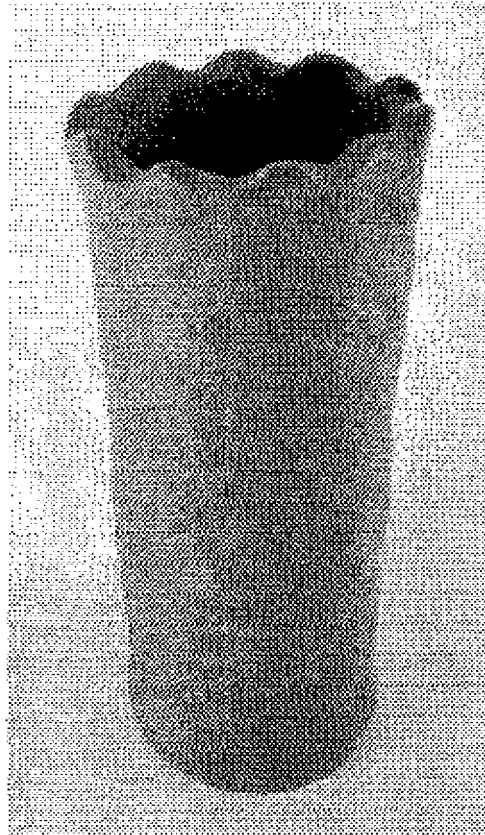

Pieza: Solitario	Línea: Hogar	ESC. (Cm): PL.
Nombre: Solitario grabado	Referencia:	
Oficio: Alfarería	Materia Prima: Arcilla	
Técnica: Modelado a mano		

Proceso de Producción: Busqueda de arcillas, desmenuzando y humedecido de la tierra, amasado, limpieza de la arcilla, armado manual, secado al sol, pintado con arcilla roja (tineja), secado, alisado con semillas

Observaciones:

Responsable: Pilar Robayo Fecha: Abril de 2006

Referente(s)

Muestra Línea Empaque



FORMATO

**Ficha de
Producto**

CODIGO: FORASD 07

FECHA: 2004 06 04

VERSION 1

Página 1 de 1



Subgerencia de Desarrollo - Centro de Diseño para la Artesanía y las Pymes

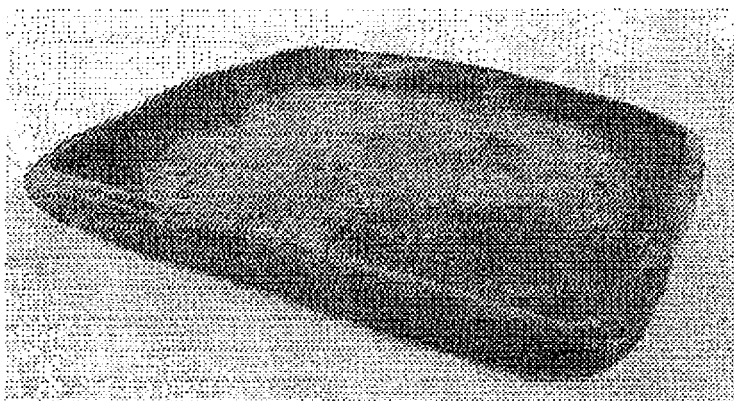
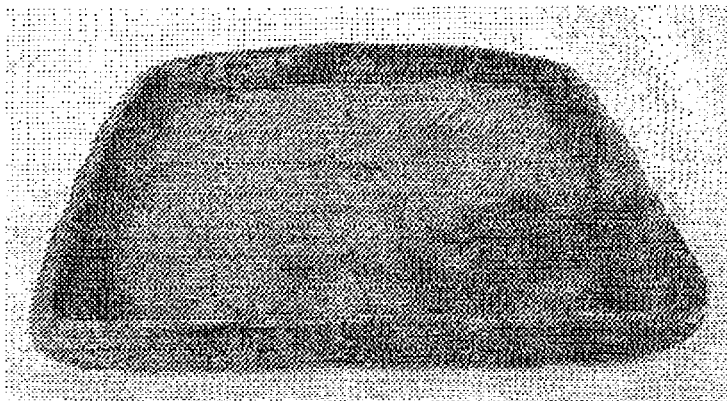

Pieza: Plato cuadrado	Línea: Hogar	ESC. (Cm): PL.
Nombre: Plato grabado	Referencia:	
Oficio: Alfarería	Materia Prima: Arcilla	
Técnica: Modelado a mano		

Proceso de Producción: Búsqueda de arcillas, desmenuzado y humedecido de la tierra, amasado, limpieza de la arcilla, armado manual, secado al sol, pintado con arcilla roja (tineja), secado, alisado con semillas

Observaciones:

Responsable: Pilar Robayo Fecha: Abril de 2006

Referente(s)

Muestra Línea Empaque

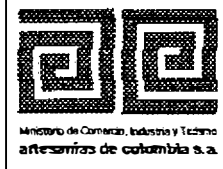

FORMATO

**Ficha de
Producto**

CODIGO: FORASD 07

FECHA: 2004 06 04

VERSION 1

Página 1 de 1



Subgerencia de Desarrollo - Centro de Diseño para la Artesanía y las Pymes

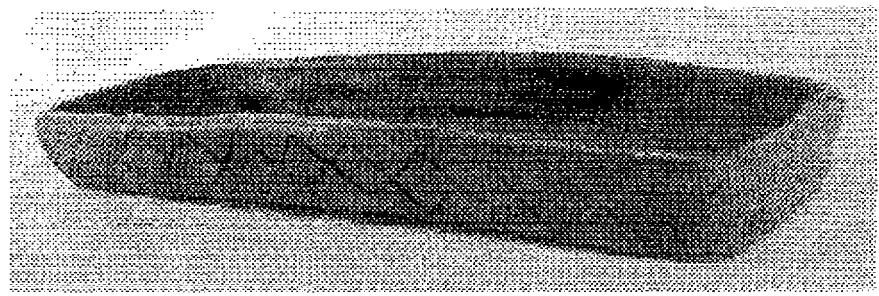
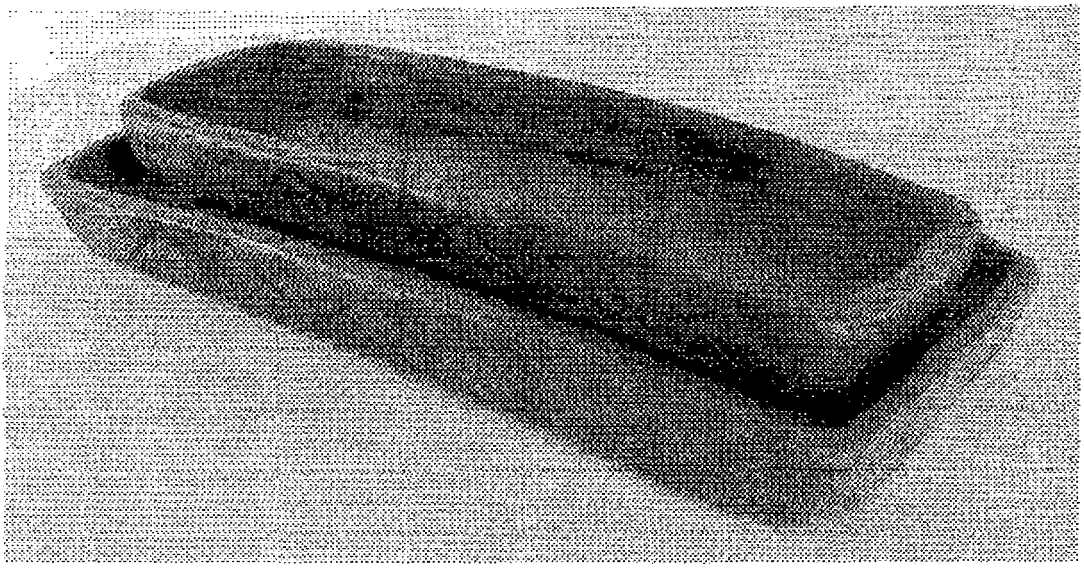

Pieza: Batea cuadrada	Línea: Hogar	ESC. (Cm): PL.
Nombre: Batea grabado	Referencia:	
Oficio: Alfareria	Materia Prima: Arcilla	
Técnica: Modelado a mano		

Proceso de Producción: Búsqueda de arcillas, desmenuzado y humedecido de la tierra, amasado, limpieza de la arcilla, armado manual, secado al sol, pintado con arcilla roja (tineja), secado, alisado con semillas

Observaciones:

Responsable: Pilar Robayo Fecha: Abril de 2006

Referente(s)

- Muestra
- Línea
- Empaque
-



FORMATO

**Ficha de
Producto**

CODIGO: FORASD 07

FECHA: 2004 06 04

VERSION 1

Página 1 de 1



Subgerencia de Desarrollo - Centro de Diseño para la Artesanía y las Pymes

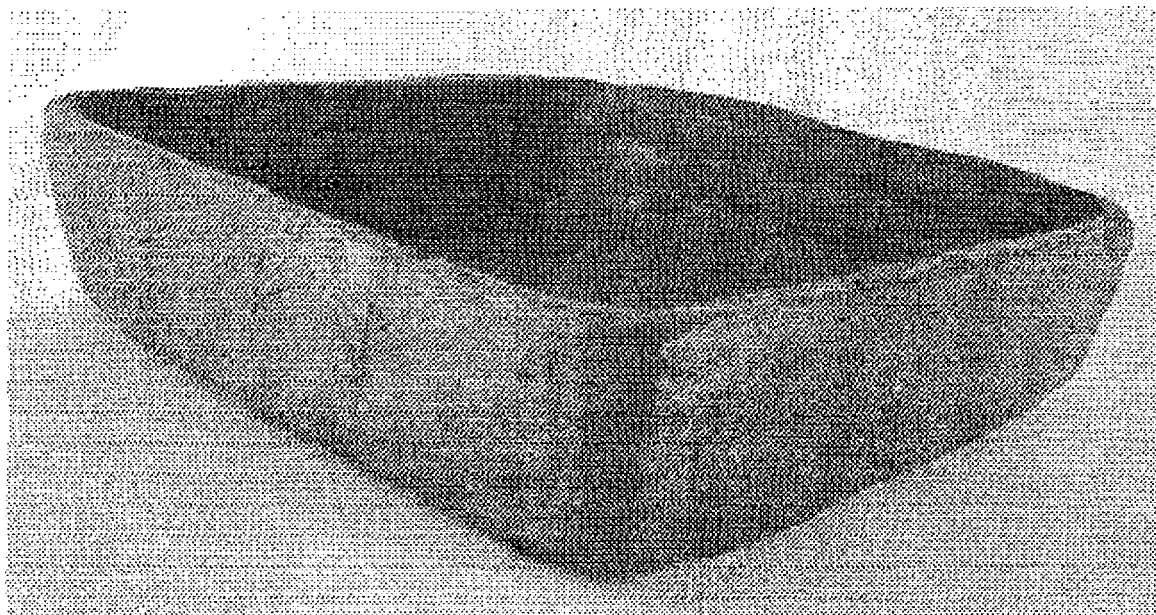

Pieza: Frutero cuadrado	Línea: Hogar	ESC. (Cm): PL.
Nombre: frutero grabado	Referencia:	
Oficio: Alfarería	Materia Prima: Arcilla	
Técnica: Modelado a mano		

Proceso de Producción: Búsqueda de arcillas, desmenuzado y humedecido de la tierra, amasado, limpieza de la arcilla, armado manual, secado al sol, pintado con arcilla roja (tineja), secado, alisado con semillas

Observaciones:

Responsable: Pilar Robayo **Fecha:** Abril de 2006

Referente(s)

- Muestra
 Línea
 Empaque



FORMATO	CODIGO: FORASD 07	
	FECHA: 2004 06 04	
Ficha de Dibujo y Planos Técnicos	VERSION 1	Página 1 de 2



Subgerencia de Desarrollo - Centro de Diseño para la Artesanía y las Pymes

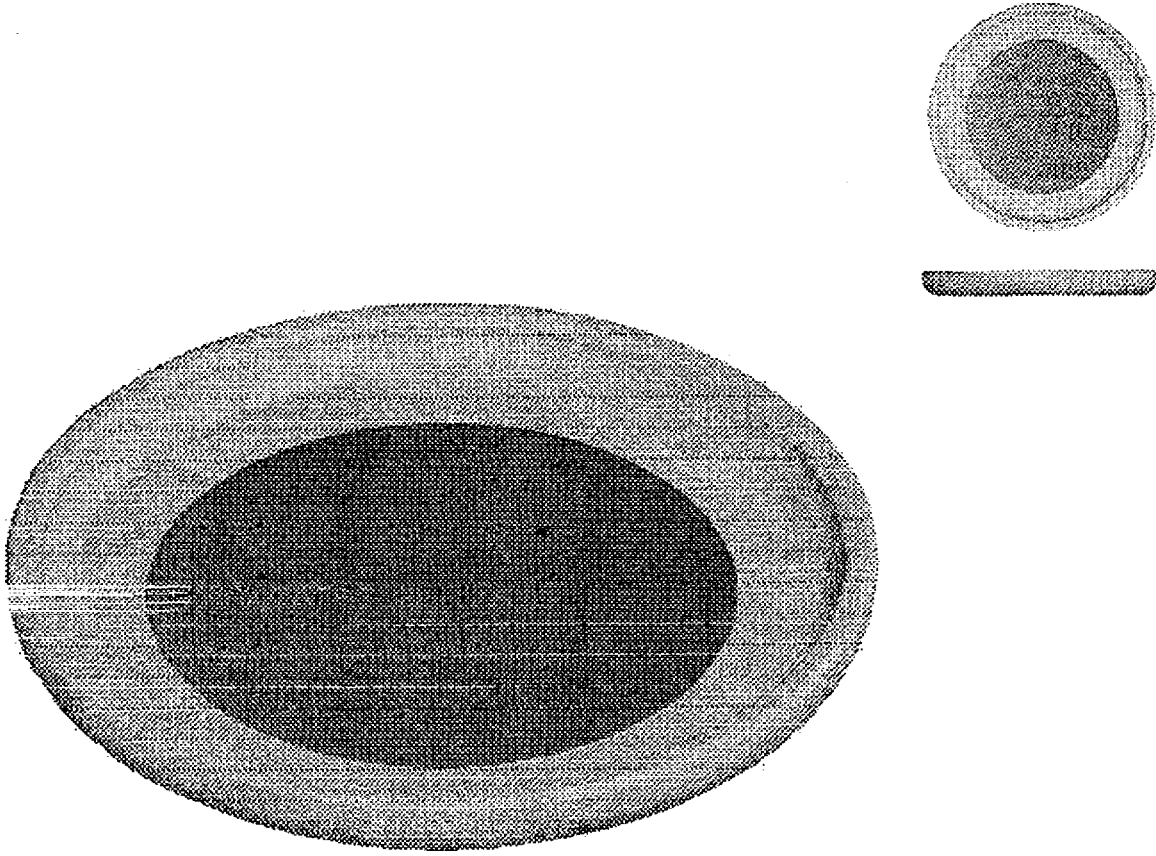

Pieza: Plato	Línea: Mesa	ESC. (Cm):	PL.
Nombre: Plato principal	Referencia:		
Oficio: Alfarería	Materia Prima: Arcilla		
Técnica: Modelado a mano			

Proceso de Producción: Búsqueda de arcillas, desmenuzado y humedecido de la tierra, amasado, limpieza de la arcilla, armado manual, secado al sol, pintado con arcilla roja (tineja), secado, alisado con semillas

Observaciones:

Responsable: Pilar Robayo Fecha: Abril de 2006

Referente(s) Muestra Línea Empaque

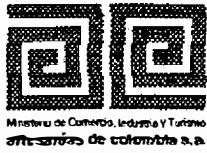

Ministerio de Comercio, Industria y Turismo
Artesanía de Colombia S.A.

FORMATO

**Ficha de
 Dibujo y Planos
 Técnicos**

CODIGO: FORASD 07

FECHA: 2004 06 04

VERSION 1

Página 1 de 2



Subgerencia de Desarrollo - Centro de Diseño para la Artesanía y las Pymes

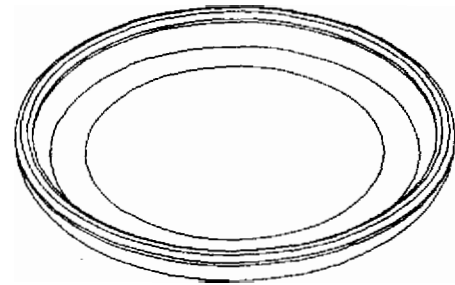
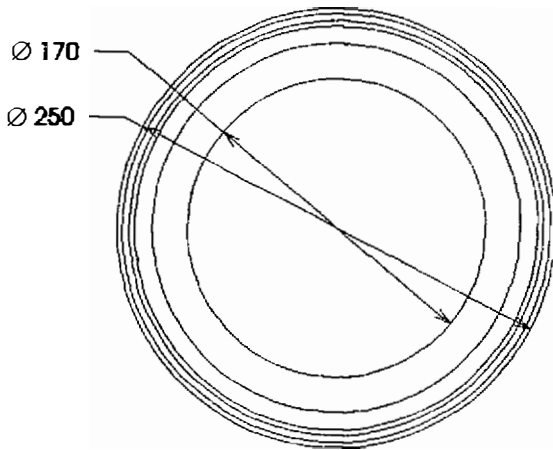

25

Pieza: Plato	Línea: Mesa	ESC. (Cm): PL.
Nombre: Plato principal	Referencia:	
Oficio: Alfarería	Materia Prima: Arcilla	
Técnica: Modelado a mano		



Proceso de Producción: Búsqueda de arcillas, desmenuzado y humedecido de la tierra, amasado, limpieza de la arcilla, armado manual, secado al sol, pintado con arcilla roja (tineja), secado, alisado con semillas

Observaciones:

Responsable: Pilar Robayo Fecha: Abril de 2006

Referente(s)

Muestra Línea Empaque

 Ministerio de Comercio, Industria y Turismo artesanías de Colombia s.a.	FORMATO		CODIGO: FORASD 07		 
	Ficha de Dibujo y Planos Técnicos		FECHA: 2004 06 04		
			VERSION 1	Página 1 de 2	

Subgerencia de Desarrollo - Centro de Diseño para la Artesanía y las Pymes

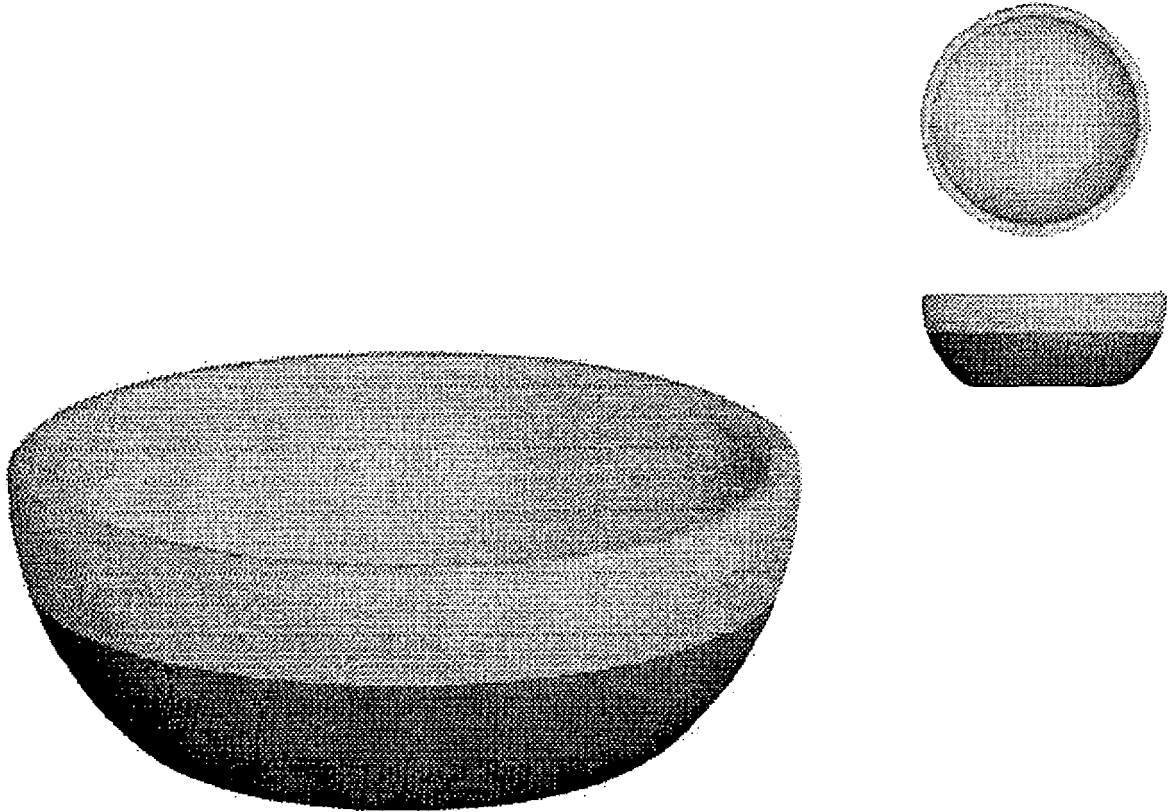

Pieza: Taza	Línea: Mesa	ESC. (Cm): PL.
Nombre: Taza	Referencia:	
Oficio: Alfarería	Materia Prima: Arcilla	
Técnica: Modelado a mano		

Proceso de Producción: Búsqueda de arcillas, desmenuzado y humedecido de la tierra, amasado, limpieza de la arcilla, amado manual, secado al sol, pintado con arcilla roja (tincja), secado, alisado con semillas

Observaciones:

Responsable: Pilar Robayo Fecha: Abril de 2006

Referente(s)

Muestra
 Línea
 Empaque



FORMATO
Ficha de Dibujo y Planos Técnicos

CODIGO: FORASD 07

FECHA: 2004 06 04

VERSION 1

Página 1 de 2



Subgerencia de Desarrollo - Centro de Diseño para la Artesanía y las Pymes

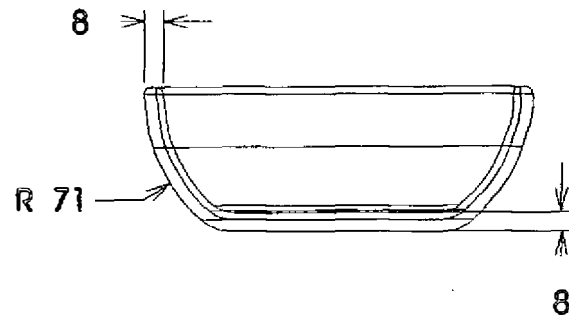
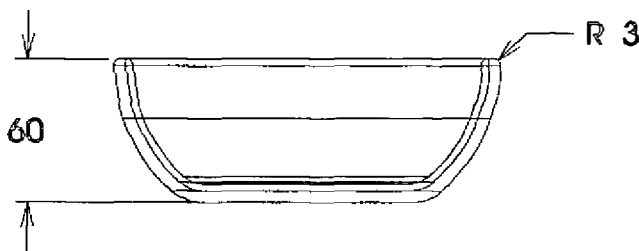
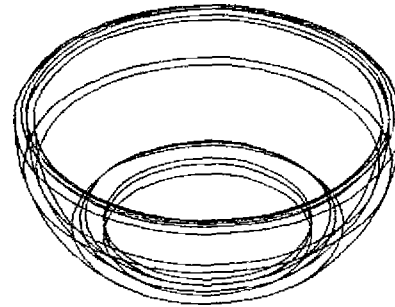
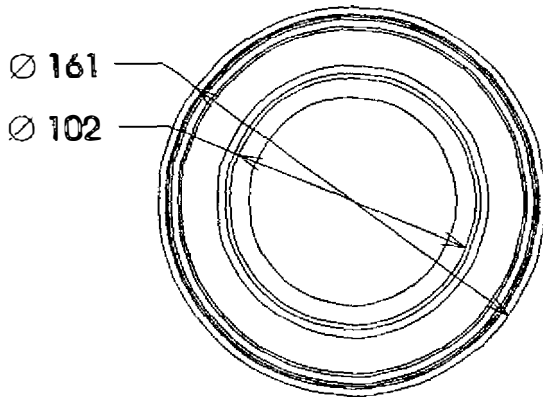

Pieza: Taza	Línea: Mesa	ESC. (Cm):	PL
Nombre: Taza	Referencia:		
Oficio: Alfarenía	Materia Prima: Arcilla		
Técnica: Modelado a mano			



Proceso de Producción: Búsqueda de arcillas, desmenuzando y humedecido de la tierra, amasado, limpieza de la arcilla, armado manual, secado al sol, pintado con arcilla roja (wineja), secado, alisado con semillas

Observaciones:

Responsable: Pilar Robayo Fecha: Abril de 2006

Referente(s)

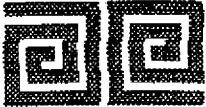
- Muestra
 Línea
 Empaque

 Ministerio de Comercio, Industria y Turismo artesanías de Colombia s.a.	FORMATO Ficha de Dibujo y Planos Técnicos	CODIGO: FORASD 07 FECHA: 2004 06 04	 
		VERSION 1	

Subgerencia de Desarrollo - Centro de Diseño para la Artesanía y las Pymes

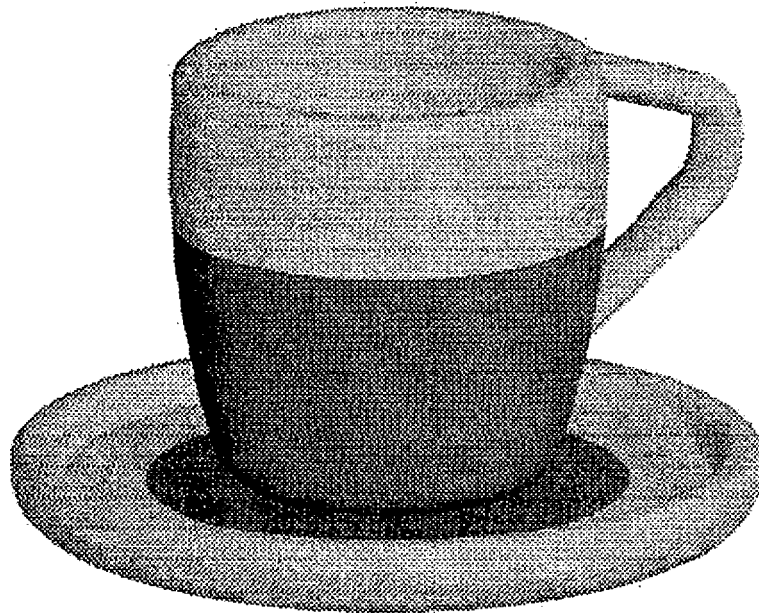
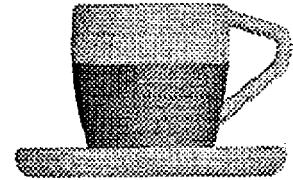

Pieza: Plato y pocillo	Linea: Mesa	ESC. (Cm):	PL
Nombre: Plato y pocillo	Referencia:		
Oficio: Alfarería	Materia Prima: Arcilla		
Técnica: Modelado a mano			

Proceso de Producción: Búsqueda de arcillas, desmenuzado y humedecido de la tierra, amasado, limpieza de la arcilla, armado manual, secado al sol, pintado con arcilla roja (tineja), secado, alisado con semillas

Observaciones:

Responsable: Pilar Robayo Fecha: Abril de 2006

Referente(s) Muestra Línea Empaque

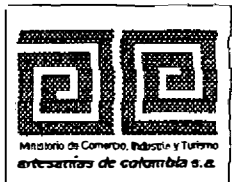

FORMATO
Ficha de Dibujo y Planos Técnicos

CODIGO: FORASD 07
FECHA: 2004 06 04
VERSION 1 **Página 1 de 2**



Subgerencia de Desarrollo - Centro de Diseño para la Artesanía y las Pymes

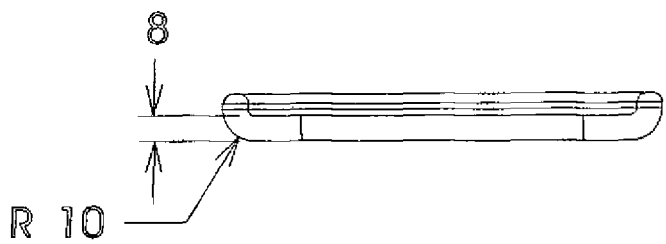
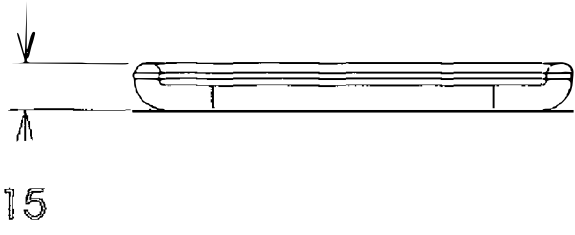
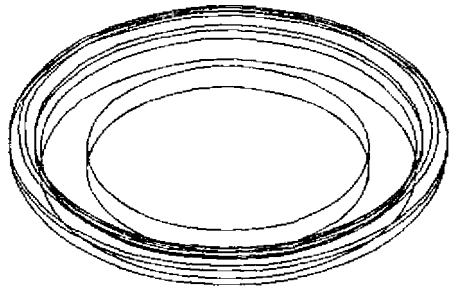
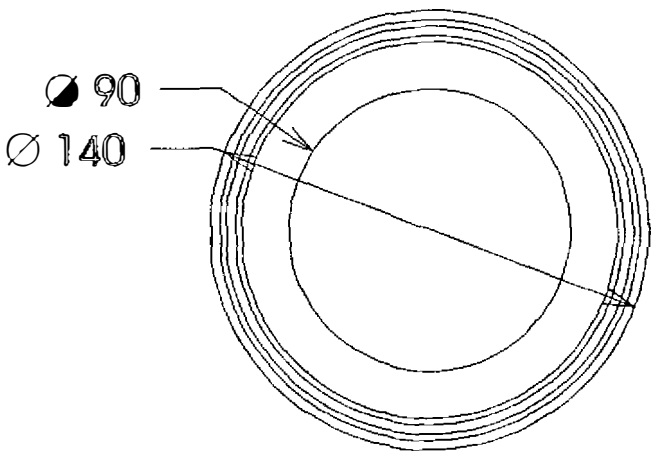

Pieza: Plato	Línea: Mesa	ESC. (Cm): PL.
Nombre: Plato	Referencia:	
Oficio: Alfarería	Materia Prima: Arcilla	
Técnica: Modelado a mano		

Proceso de Producción: Busqueda de arcillas, desmenuzado y humedecido de la tierra, amasado, limpieza de la arcilla, armado manual, secado al sol, pintado con arcilla roja (tineja), secado, alisado con semillas

Observaciones:

Responsable: Pilar Robayo Fecha: Abril de 2006

Referente(s) Muestra Línea Empaque



FORMATO
Ficha de Dibujo y Planos Técnicos

CODIGO: FORASD 07

FECHA: 2004 06 04

VERSION 1

Página 1 de 2



Subgerencia de Desarrollo - Centro de Diseño para la Artesanía y las Pymes

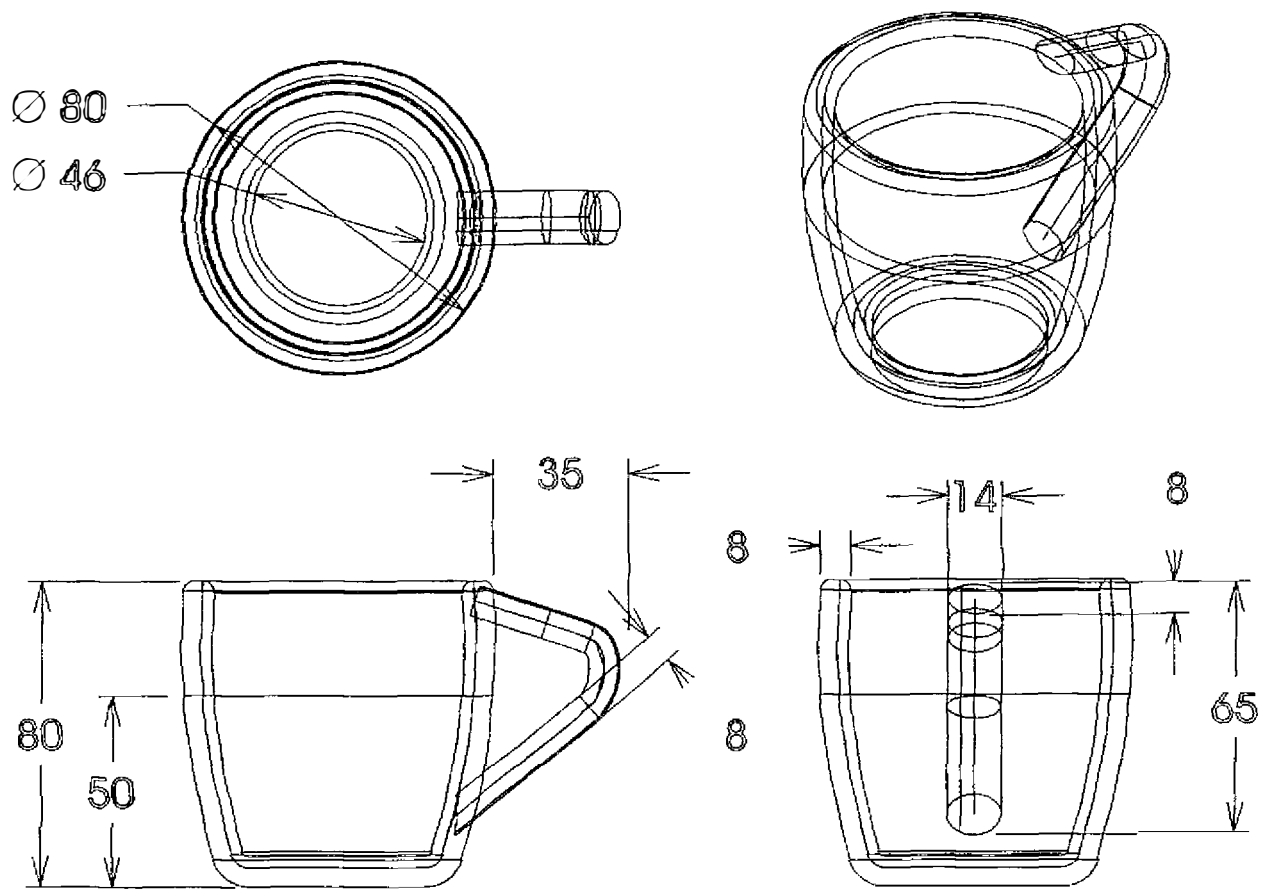

Pieza: Pocillo	Línea: Mesa	ESC. (Cm): PL.
Nombre: Pocillo	Referencia:	
Oficio: Alfarería	Materia Prima: Arcilla	
Técnica: Modelado a mano		

Proceso de Producción: Búsqueda de arcillas, desmenuzado y humedecido de la tierra, amasado, limpieza de la arcilla, armado manual, secado al sol, pintado con arcilla roja (tineja), secado, alisado con semillas

Observaciones:

Responsable: Pilar Robayo **Fecha:** Abril de 2006

Referente(s)

- Muestra
 Línea
 Empaque

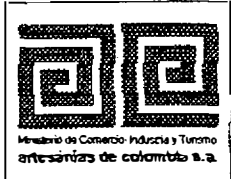

FORMATO

**Ficha de
Dibujo y Planos
Técnicos**

CODIGO: FORASD 07

FECHA: 2004 06 04

VERSION 1

Página 1 de 2



Subgerencia de Desarrollo - Centro de Diseño para la Artesanía y las Pymes

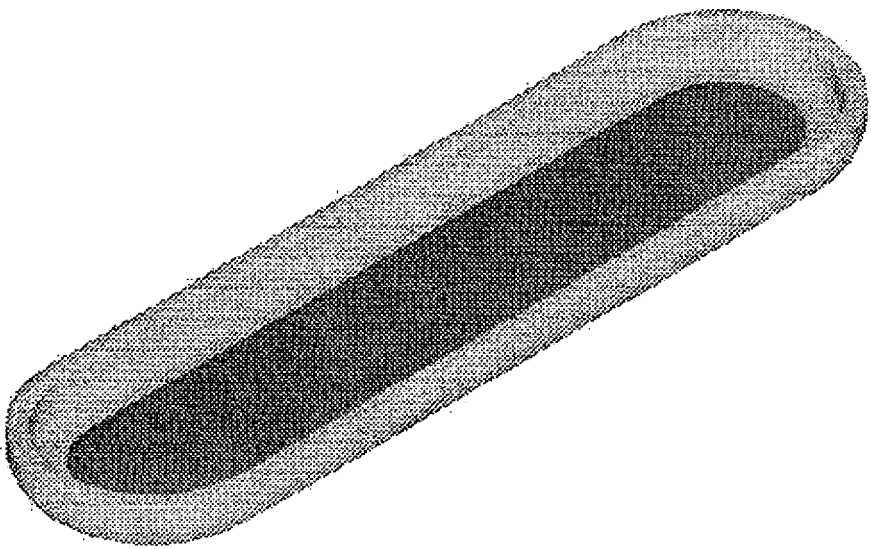
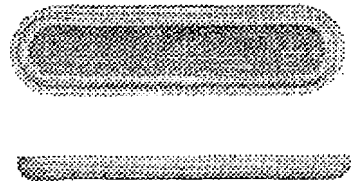

Pieza:	Línea: Mesa	ESC. (Cm): PL.
Nombre:	Referencia:	
Oficio: Alfarería	Materia Prima: Arcilla	
Técnica: Modelado a mano		

Proceso de Producción: Búsqueda de arcillas, desmenuzando y humedecido de la tierra, amasado, limpieza de la arcilla, armado manual, secado al sol, pintado con arcilla roja (tineja), secado, alisado con semillas

Observaciones:

Responsable: Pilar Robayo **Fecha:** Abril de 2006

Referente(s)

- Muestra Línea Empaque

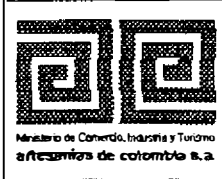

FORMATO	CODIGO: FORASD 07
Ficha de Dibujo y Planos Técnicos	FECHA: 2004 06 04
VERSION 1	Página 1 de 2



Subgerencia de Desarrollo - Centro de Diseño para la Artesanía y las Pymes

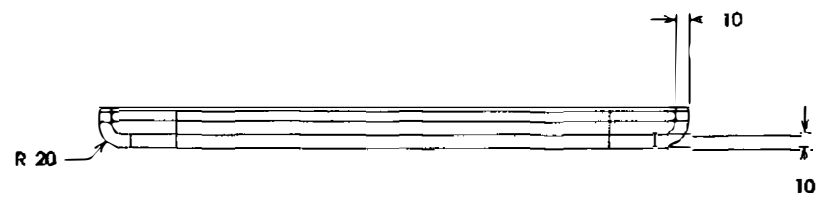
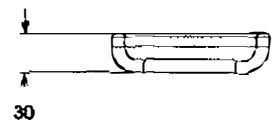
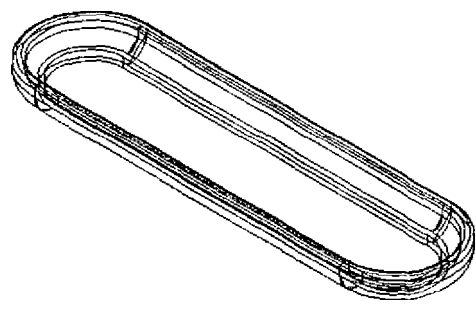
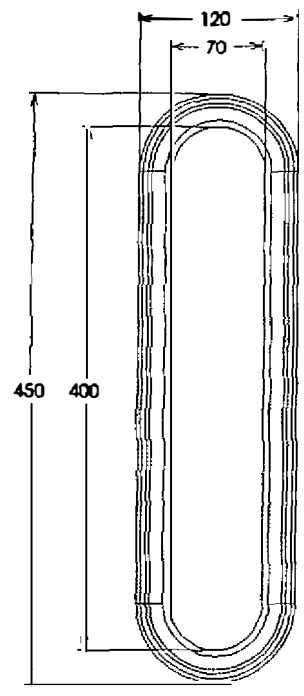

Pieza: Batea	Línea: Mesa	ESC. (Cm): PL.
Nombre: Batea	Referencia:	
Oficio: Alfarería	Materia Prima: Arcilla	
Técnica: Modelado a mano		

Proceso de Producción: Búsqueda de arcillas, desmenuzado y humedecido de la tierra, amasado, limpieza de la arcilla, armado manual, secado al sol, pintado con arcilla roja (tineja), secado, alisado con semillas

Observaciones:

Responsable: Pilar Robayo Fecha: Abril de 2006

Referente(s) Muestra Línea Empaque



Ministerio de Comercio, Industria y Turismo
Artesanía de Colombia S.A.

FORMATO

**Ficha de
Dibujo y Planos
Técnicos**

CODIGO: FORASD 07

FECHA: 2004 06 04

VERSION 1

Página 1 de 2



Subgerencia de Desarrollo - Centro de Diseño para la Artesanía y las Pymes

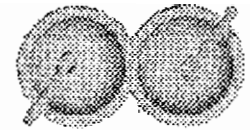

Pieza: Salseros	Línea: Mesa	ESC. (Cm): PL.
Nombre: Salseros	Referencia:	
Oficio: Alfarería	Materia Prima: Arcilla	
Técnica: Modelado a mano		

Proceso de Producción: Búsqueda de arcillas, desmenuzado y humedecido de la tierra, amasado, limpieza de la arcilla, armado manual, secado al sol, pintado con arcilla roja (tineja), secado, alisado con semillas

Observaciones:

Responsable: Pilar Robayo Fecha: Abril de 2006

Referente(s)

- Muestra Línea Empaque

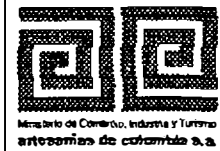

FORMATO
Ficha de Dibujo y Planos Técnicos

CODIGO: FORASD 07

FECHA: 2004 06 04



VERSION 1

Página 1 de 2

Subgerencia de Desarrollo - Centro de Diseño para la Artesanía y las Pymes

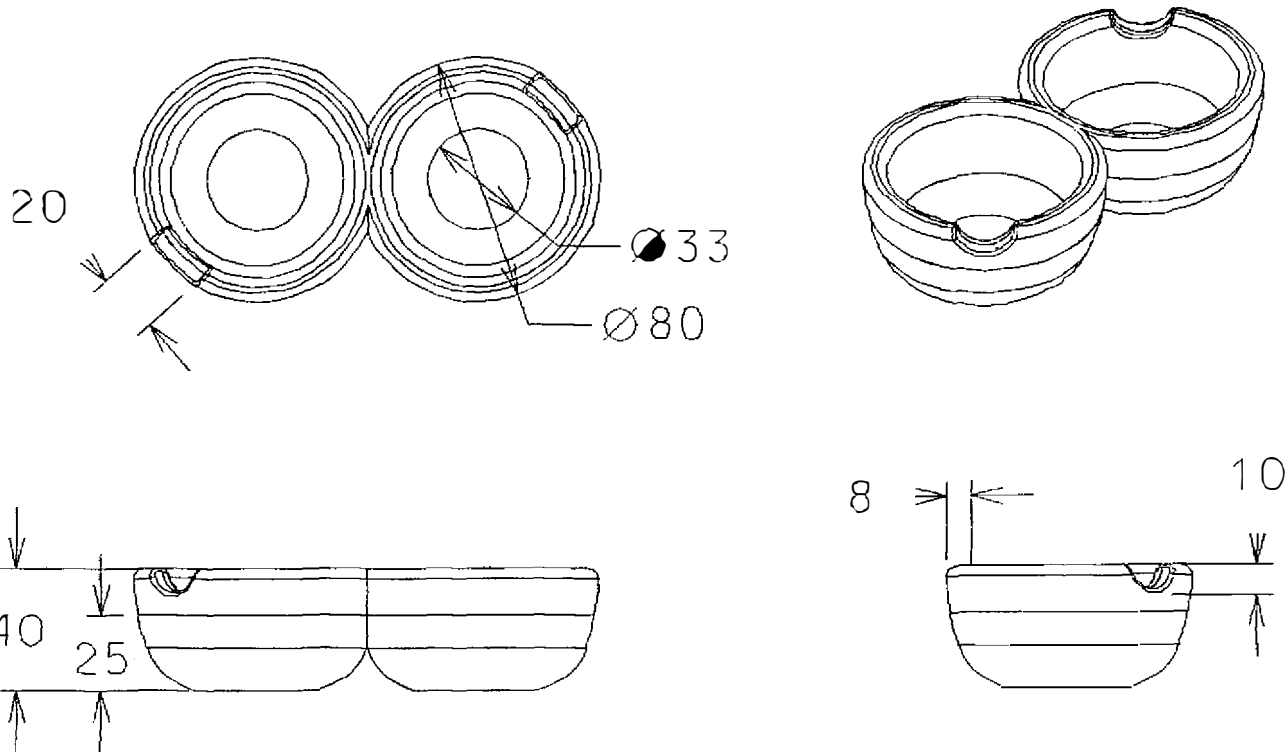

Pieza: Recipiente	Línea: Mesa	ESC. (Cm): PL.
Nombre: Salseros	Referencia:	
Oficio: Alfarería	Materia Prima: Arcilla	
Técnica: Modelado a mano		

Proceso de Producción: Búsqueda de arcillas, desmenuzando y humedecido de la tierra, amasado, limpieza de la arcilla, armado manual, secado al sol, pintado con arcilla roja (tineja), secado, alisado con semillas

Observaciones:

Responsable: Pilar Robayo Fecha: Abril de 2006

Referente(s)

- Muestra Línea Empaque



FORMATO

**Ficha de
Dibujo y Planos
Técnicos**

CODIGO: FORASD 07

FECHA: 2004 06 04

VERSION 1

Página 1 de 2



Subgerencia de Desarrollo - Centro de Diseño para la Artesanía y las Pymes

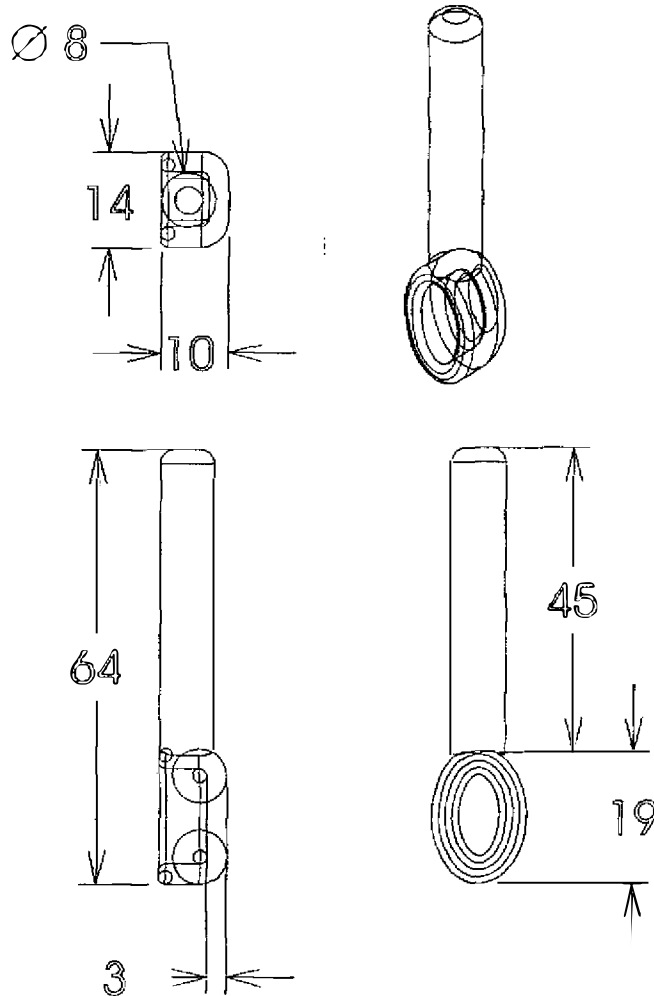

Pieza: Cuchara	Línea: Mesa	ESC. (Cm):	PL.
Nombre: Salseros	Referencia:		
Oficio: Alfarería	Materia Prima: Arcilla		
Técnica: Modelado a mano			

Proceso de Producción: Búsqueda de arcillas, desmenuzado y humedecido de la tierra, amasado, limpieza de la arcilla, amado manual, secado al sol, pintado con arcilla roja (tineja), secado, alisado con semillas

Observaciones:

Responsable: Pilar Robayo Fecha: Abril de 2006

Referente(s)

Muestra
 Línea
 Empaque



FORMATO
Ficha de Dibujo y Planos Técnicos

CODIGO: FORASD 07

FECHA: 2004 06 04

VERSION 1

Página 1 de 2



Subgerencia de Desarrollo - Centro de Diseño para la Artesanía y las Pymes

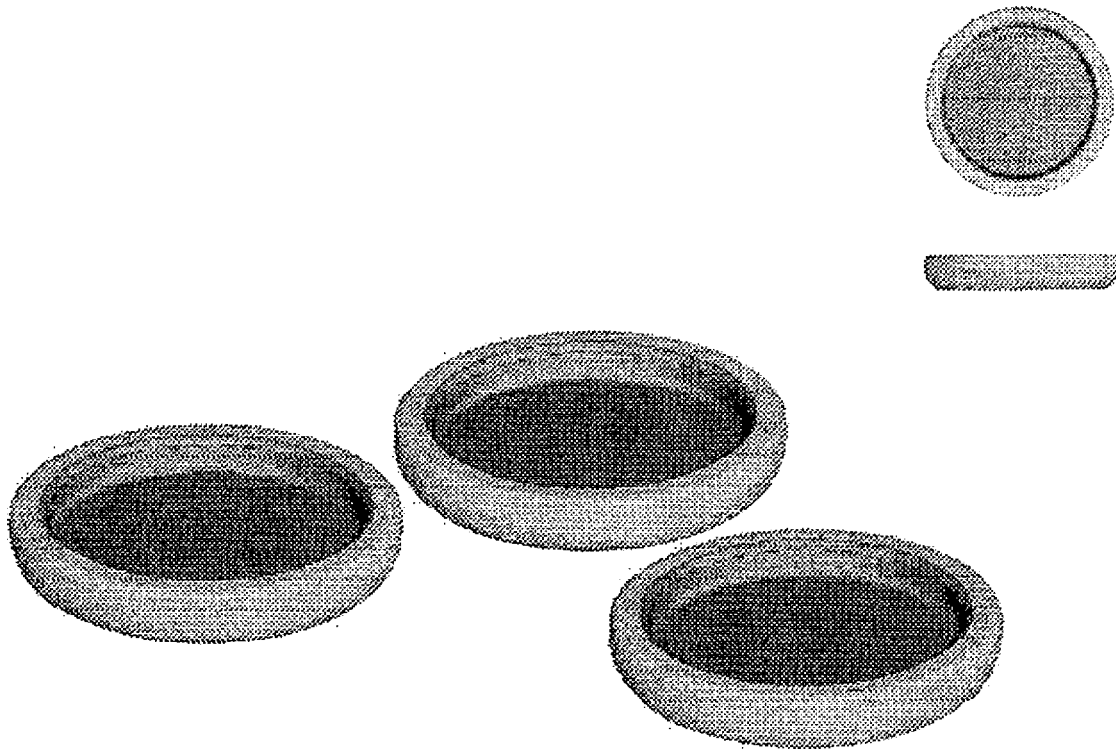

Pieza: Mantequilleros	Línea: Mesa	ESC. (Cm): PL.
Nombre: Mantequilleros	Referencia:	
Oficio: Alfarería	Materia Prima: Arcilla	
Técnica: Modelado a mano		

Proceso de Producción: Búsqueda de arcillas, desmenuzado y humedecido de la tierra, amasado, limpieza de la arcilla, armado manual, secado al sol, pintado con arcilla roja (tineja), secado, alisado con semillas

Observaciones:

Responsable: Pilar Robayo Fecha: Abril de 2006

Referente(s)

Muestra Línea Empaque



FORMATO
Ficha de Dibujo y Planos Técnicos

CODIGO: FORASD 07

FECHA: 2004 06 04

VERSION 1

Página 1 de 2



Subgerencia de Desarrollo - Centro de Diseño para la Artesanía y las Pymes

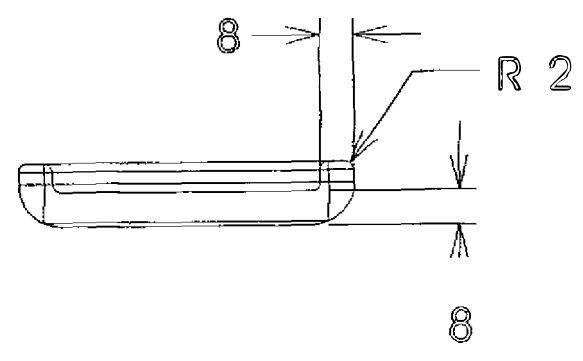
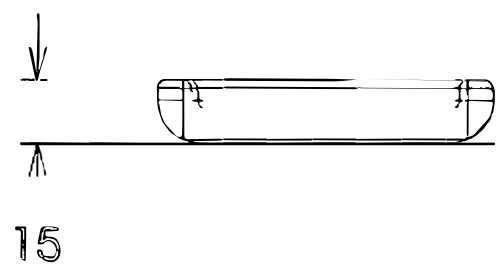
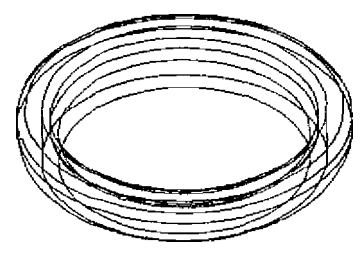
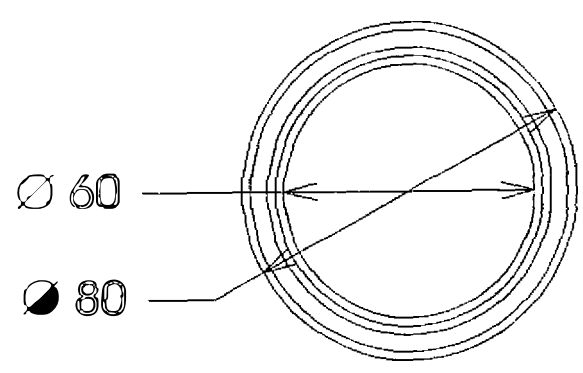

Pieza: Mantequilleros	Línea: Mesa	ESC. (Cm):	PL.
Nombre: Mantequilleros	Referencia:		
Oficio: Alfarenia	Materia Prima: Arcilla		
Técnica: Modelado a mano			

Proceso de Producción: Búsqueda de arcillas, desmenuzado y humedecido de la tierra, amasado, limpieza de la arcilla, armado manual, secado al sol, pintado con arcilla roja (tineja), secado, alisado con semillas

Observaciones:

Responsable: Pilar Robayo **Fecha:** Abril de 2006

Referente(s)

- Muestra
- Línea
- Empaque
-



FORMATO

**Ficha de
Dibujo y Planos
Técnicos**

CODIGO: FORASD 07

FECHA: 2004 06 04

VERSION 1

Página 1 de 2



Subgerencia de Desarrollo - Centro de Diseño para la Artesanía y las Pymes

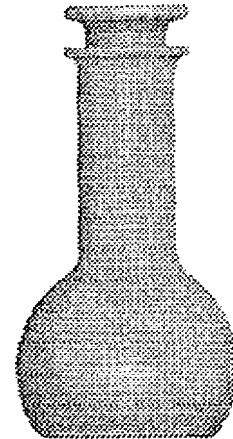

Pieza: Vinagrera	Línea: Hogar	ESC. (Cm): PL.
Nombre: Vinagrera	Referencia:	
Oficio: Alfarería	Materia Prima: Arcilla	
Técnica: Modelado a mano		

Proceso de Producción: Busqueda de arcillas, desmenuzado y humedecido de la tierra, amasado, limpieza de la arcilla, amado manual, secado al sol, pintado con arcilla roja (tineja), secado, alisado con semillas

Observaciones: Producto resultado de la diversificación utilitaria, partiendo del aspecto formal de algunas alcancías

Responsable: Pilar Robayo Fecha: Abril de 2006

Referente(s)

- Muestra
- Línea
- Empaque
-

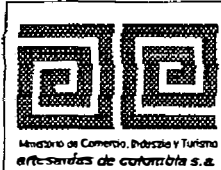

FORMATO
Ficha de Dibujo y Planos Técnicos

CODIGO: FORASD 07
FECHA: 2004 06 04
VERSION 1 **Página 1 de 2**



Subgerencia de Desarrollo - Centro de Diseño para la Artesanía y las Pymes

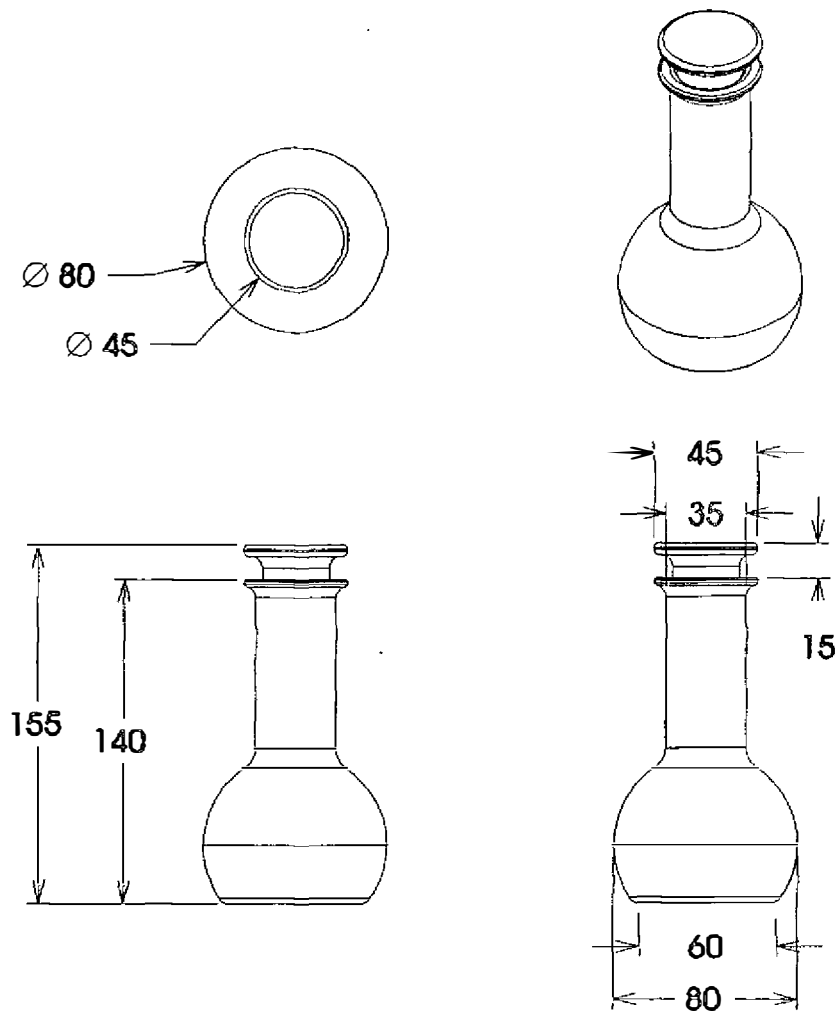

Pieza: Vinagrera	Línea: Hogar	ESC. (Cm): PL.
Nombre: Vinagrera	Referencia:	
Oficio: Alfareria	Materia Prima: Arcilla	
Técnica: Modelado a mano		

Proceso de Producción: Búsqueda de arcillas, desmenuzado y humedecido de la tierra, amasado, limpieza de la arcilla, armado manual, secado al sol, pintado con arcilla roja (tineja), secado, alisado con semillas

Observaciones: Producto resultado de la diversificación utilitaria, partiendo del aspecto formal de algunas alcancías

Responsable: Pilar Robayo **Fecha:** Abril de 2006

Referente(s) Muestra Línea Empaque



Ministerio de Comercio, Industria y Turismo
artesanías de Colombia s. a.

FORMATO

**Ficha de
Dibujo y Planos
Técnicos**

CODIGO: FORASD 07

FECHA: 2004 06 04

VERSION 1

Página 1 de 2



Subgerencia de Desarrollo - Centro de Diseño para la Artesanía y las Pymes

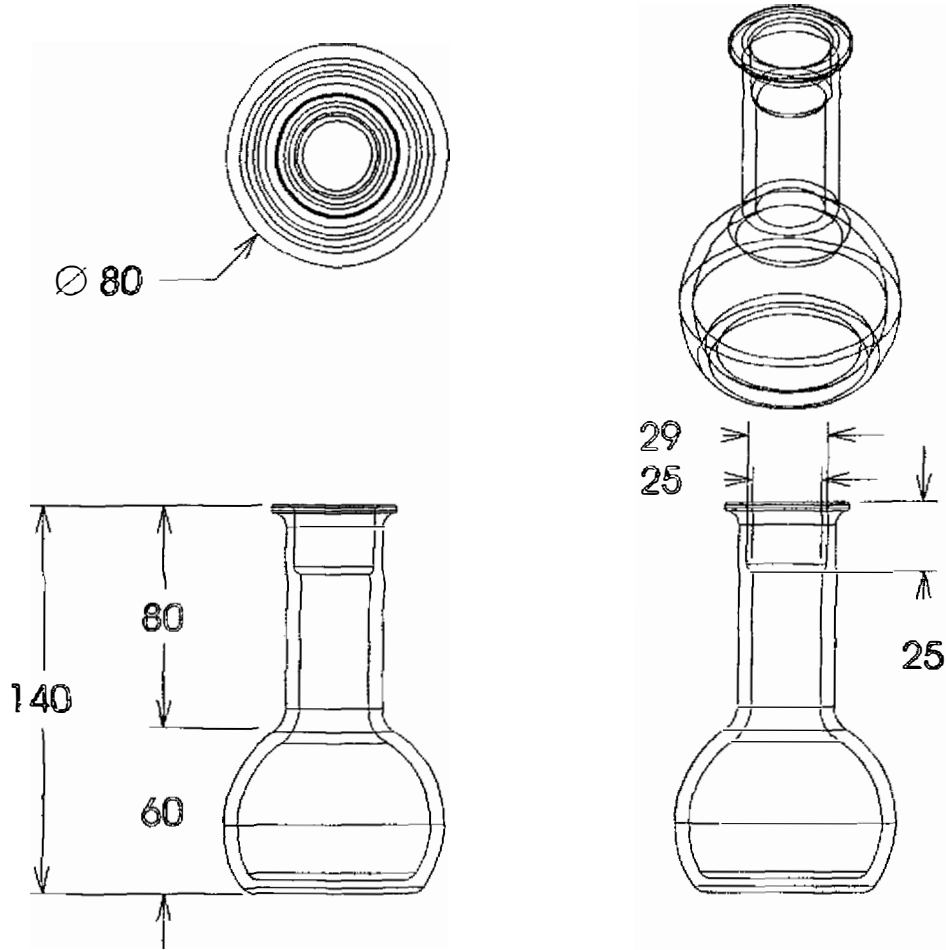

Pieza: Botella	Línea: Hogar	ESC. (Cm):	PL.
Nombre: Vinagrera	Referencia:		
Oficio: Alfarería	Materia Prima: Arcilla		
Técnica: Modelado a mano			

Proceso de Producción: Búsqueda de arcillas, desmenuzado y humedecido de la tierra, amasado, limpieza de la arcilla, armado manual, secado al sol, pintado con arcilla roja (tineja), secado, alisado con semillas

Observaciones: Producto resultado de la diversificación utilitaria, partiendo del aspecto formal de algunas alcancías

Responsable: Pilar Robayo Fecha: Abril de 2006

Referente(s)

- Muestra Línea Empaque

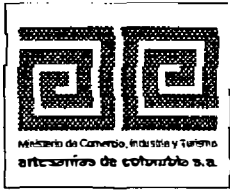

FORMATO
Ficha de Dibujo y Planos Técnicos

CODIGO: FORASD 07
FECHA: 2004 06 04
VERSION 1 **Página 1 de 2**



Subgerencia de Desarrollo - Centro de Diseño para la Artesanía y las Pymes

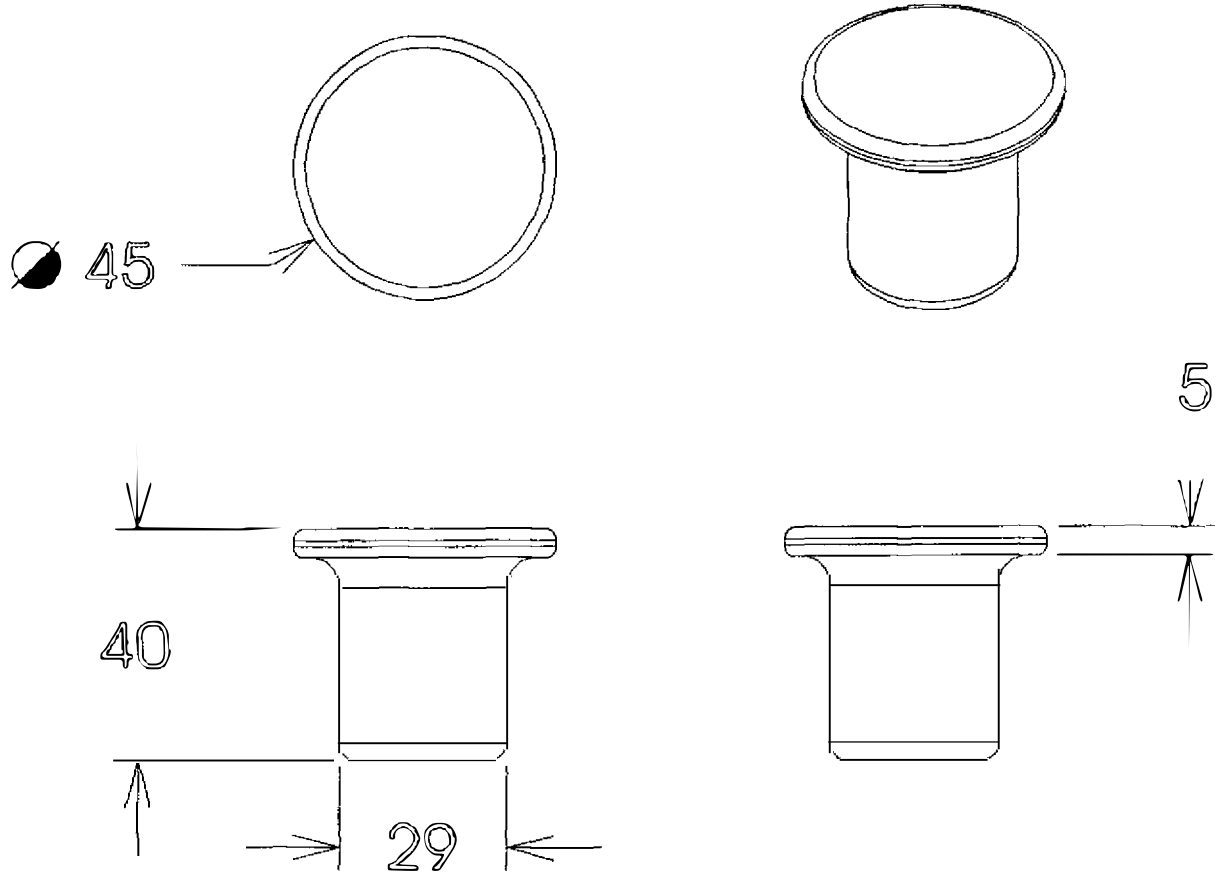

Pieza: Tapón	Línea: Hogar	ESC. (Cm):	PL
Nombre: Vinagrera	Referencia:		
Oficio: Alfarería	Materia Prima: Arcilla		
Técnica: Modelado a mano			

Proceso de Producción: Búsqueda de arcillas, desmenuzando y humedecido de la tierra, amasado, limpieza de la arcilla, armado manual, secado al sol, pintado con arcilla roja (tineja), secado, alisado con semillas

Observaciones: Producto resultado de la diversificación utilitaria, partiendo del aspecto formal de algunas alcancías

Responsable: Pilar Robayo Fecha: Abril de 2006

Referente(s) Muestra Línea Empaque

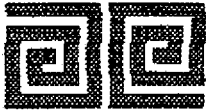
 <p>Ministerio de Comercio, Industria y Turismo artesanos de Colombia s.a.</p>	FORMATO	CODIGO: FORASD 07	
	Ficha de Dibujo y Planos Técnicos	FECHA: 2004 06 04	
		VERSION 1	Página 1 de 2



Subgerencia de Desarrollo - Centro de Diseño para la Artesanía y las Pymes

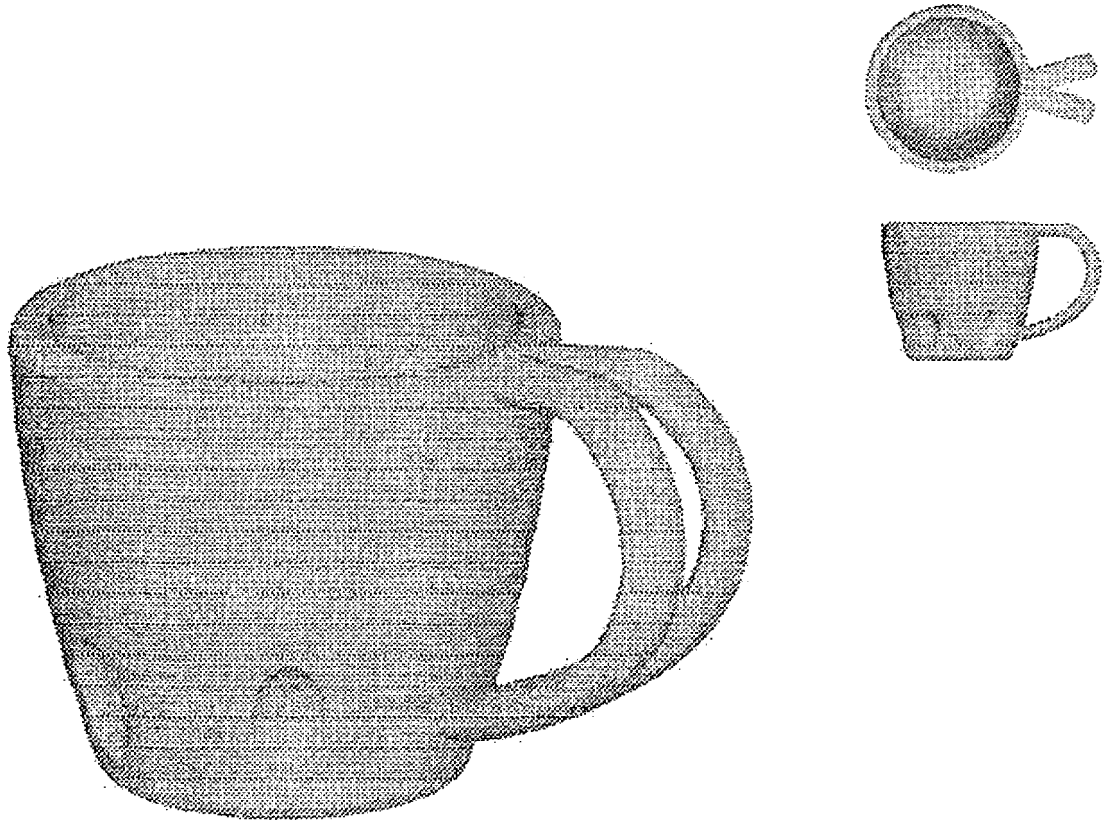

Pieza: Pocillo	Linea: Hogar	ESC. (Cm):	PL
Nombre: Pocillo para novios	Referencia:		
Oficio: Alfarería	Materia Prima: Arcilla		
Técnica: Modelado a mano			

Proceso de Producción: Búsqueda de arcillas, desmenuzado y humedecido de la tierra, amasado, limpieza de la arcilla, armado manual, secado al sol, pintado con arcilla roja (tineja), secado, alisado con semillas

Observaciones: Producto resultado de la diversificación, a partir del mejoramiento formal y el simbolismo de un objeto tradicional de la cultura que es un pocillo para novios

Responsable: Pilar Robayo Fecha: Abril de 2006

Referente(s)

Muestra
 Línea
 Empaque



Ministerio de Comercio, Industria y Turismo
Artesanías de Colombia S.A.

FORMATO

**Ficha de
Dibujo y Planos
Técnicos**

CODIGO: FORASD 07

FECHA: 2004 06 04

VERSION 1

Página 1 de 2



Subgerencia de Desarrollo - Centro de Diseño para la Artesanía y las Pymes

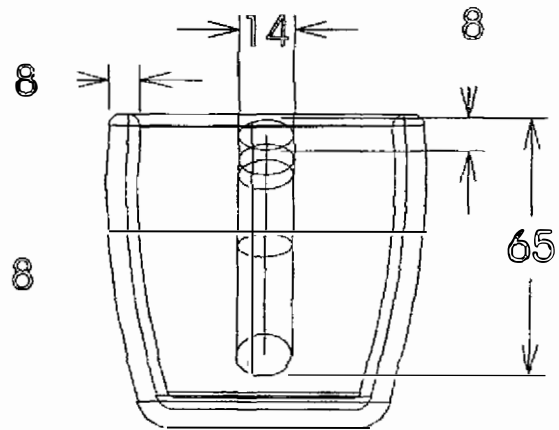
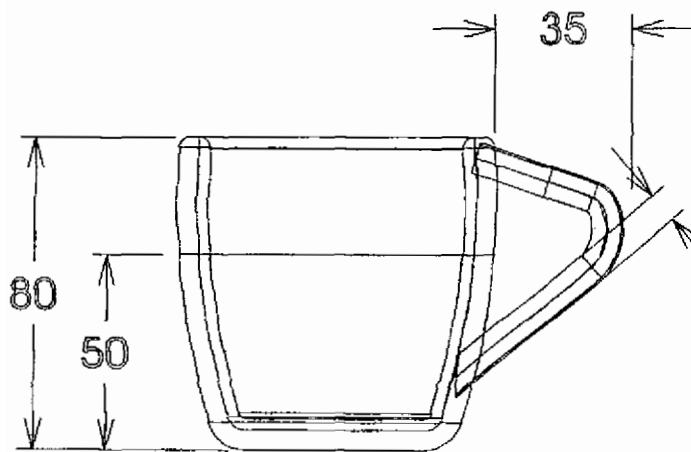
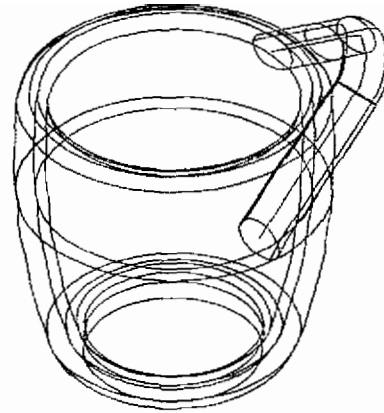
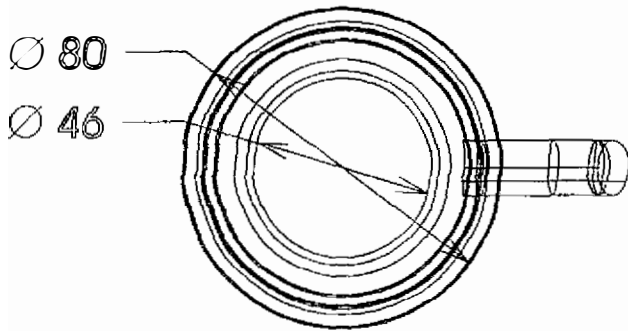

Pieza: Pocillo	Línea: Hogar	ESC. (Cm): PL
Nombre: Pocillo para novios	Referencia:	
Oficio: Alfarería	Materia Prima: Arcilla	
Técnica: Modelado a mano		



Proceso de Producción: Búsqueda de arcillas, desmenuzado y humedecido de la tierra, amasado, limpieza de la arcilla, armado manual, secado al sol, pintado con arcilla roja (tineja), secado, alisado con semillas

Observaciones: Producto resultado de la diversificación, a partir del mejoramiento formal y el simbolismo de un objeto tradicional de la cultura que es un pocillo para novios

Responsable: Pilar Robayo Fecha: Abril de 2006

Referente(s)

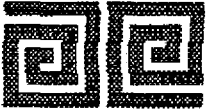
- Muestra
 Línea
 Empaque

 <p>Ministerio de Comercio, Industria y Turismo artesanos de Colombia s.a.</p>	FORMATO	CODIGO: FORASD 07		 
	Ficha de Dibujo y Planos Técnicos	FECHA: 2004 06 04		
		VERSION 1	Página 1 de 2	

Subgerencia de Desarrollo - Centro de Diseño para la Artesanía y las Pymes

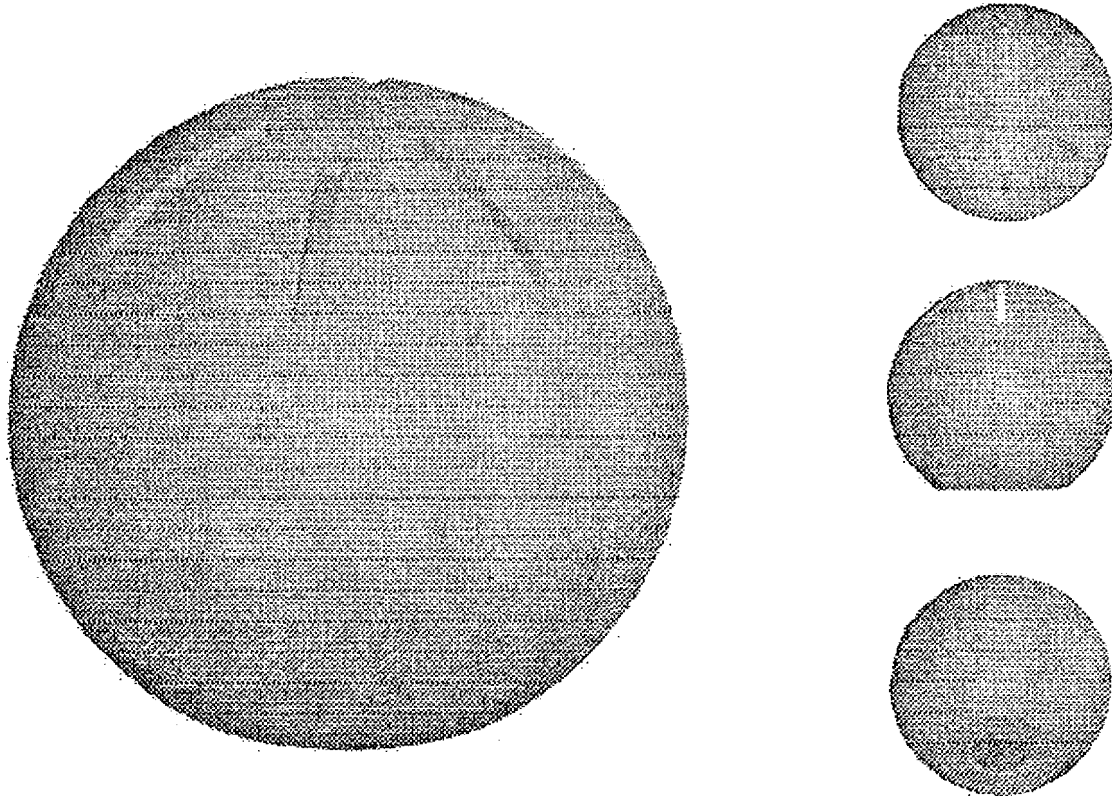

Pieza: Alcancia	Línea: Hogar	ESC. (Cm):	PL
Nombre: Alcancia	Referencia:		
Oficio: Alfarería	Materia Prima: Arcilla		
Técnica: Modelado a mano			

Proceso de Producción: Búsqueda de arcillas, desmenuzado y humedecido de la tierra, amasado, limpieza de la arcilla, armado manual, secado al sol, pintado con arcilla roja (tineja), secado, alisado con semillas

Observaciones: Producto resultado de la diversificación formal de vasijas y formas tendientes a la esfera como producto utilitario familiar en la comunidad.

Responsable: Pilar Robayo Fecha: Abril de 2006

Referente(s) Muestra Línea Empaque

Subgerencia de Desarrollo - Centro de Diseño para la Artesanía y las Pymes

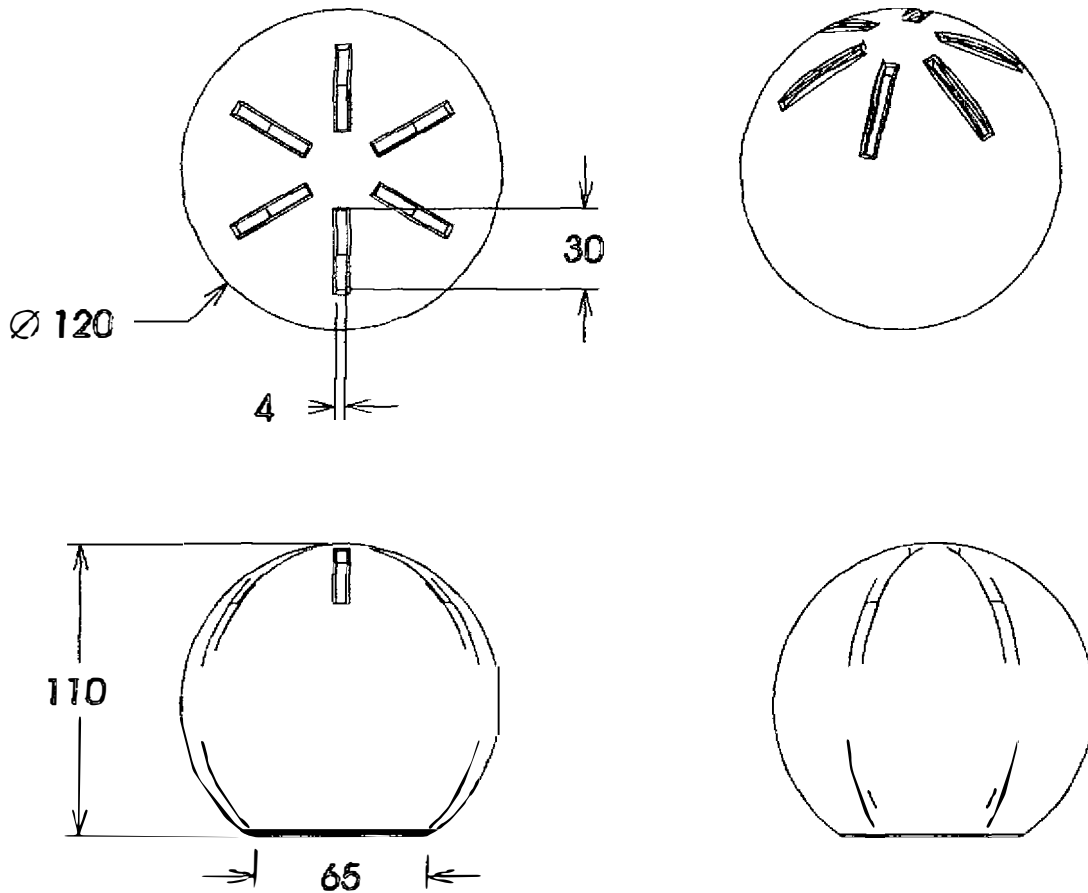

Pieza: Alcancía	Línea: Hogar	ESC. (Cm): PL
Nombre: Alcancía	Referencia:	
Oficio: Alfarería	Materia Prima: Arcilla	
Técnica: Modelado a mano		

Proceso de Producción: Búsqueda de arcillas, desmenuzado y humedecido de la tierra. amasado, limpieza de la arcilla, armado manual, secado al sol, pintado con arcilla roja (tineja), secado, alisado con semillas

Observaciones: Producto resultado de la diversificación formal de vasijas y formas tendientes a la esfera como producto utilitario familiar en la comunidad.

Responsable: Pilar Robayo Fecha: Abril de 2006

Referente(s)

- Muestra
 Línea
 Empaque

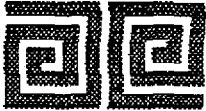
 Ministerio de Comercio, Industria y Turismo artesanos de Colombia S.A.	FORMATO	CODIGO: FORASD 07	
	Ficha de Dibujo y Planos Técnicos	FECHA: 2004 06 04	
		VERSION 1	Página 1 de 2

Subgerencia de Desarrollo - Centro de Diseño para la Artesanía y las Pymes

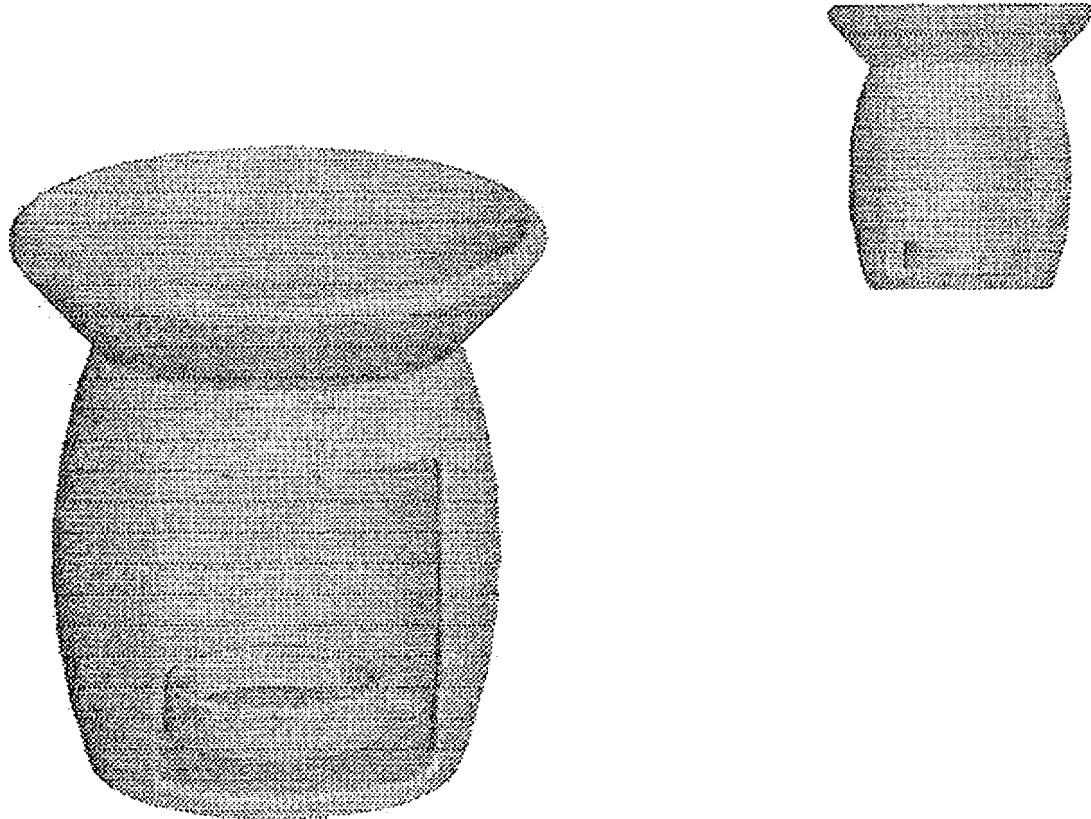

Pieza: Pebetero	Línea: Hogar	ESC. (Cm): PL
Nombre: Pebetero	Referencia:	
Oficio: Alfarería	Materia Prima: Arcilla	
Técnica: Modelado a mano		

Proceso de Producción: Búsqueda de arcillas, desmenuzado y humedecido de la tierra, amasado, limpieza de la arcilla, armado manual, secado al sol, pintado con arcilla roja (tineja), secado, alisado con semillas

Observaciones: Producto resultado de la diversificación de las hornillas, gracias a la variación de la escala.

Responsable: Pilar Robayo	Fecha: Abril de 2006
---------------------------	----------------------

Referente(s)

Muestra
 Línea
 Empaque

Subgerencia de Desarrollo - Centro de Diseño para la Artesanía y las Pymes

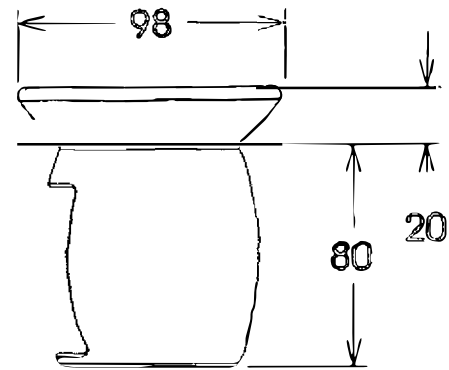
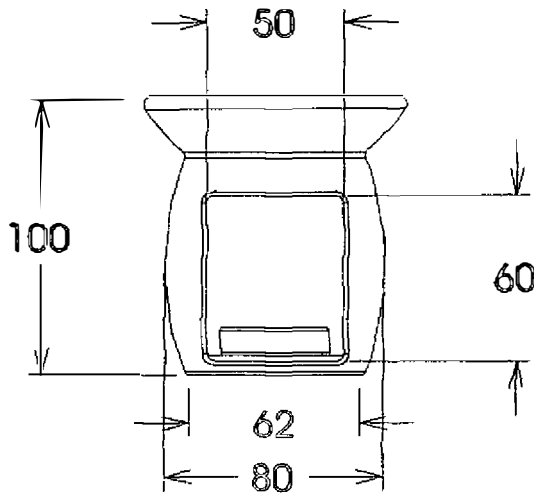
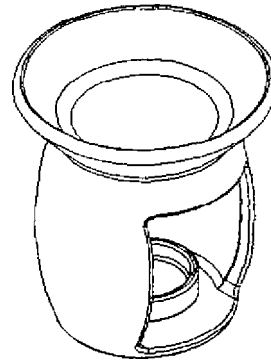
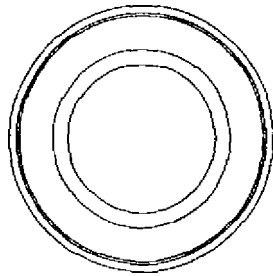

Pieza: Pebetero	Línea: Hogar	ESC. (Cm):	PL.
Nombre: Pebetero	Referencia:		
Oficio: Alfarería	Materia Prima: Arcilla		
Técnica: Modelado a mano			

Proceso de Producción: Búsqueda de arcillas, desmenuzado y humedecido de la tierra, amasado, limpieza de la arcilla, armado manual, secado al sol, pintado con arcilla roja (tineja), secado, alisado con semillas

Observaciones: Producto resultado de la diversificación de las bornillas, gracias a la variación de la escala.

Responsable: Pilar Robayo Fecha: Abril de 2006

Referente(s) Muestra Línea Empaque

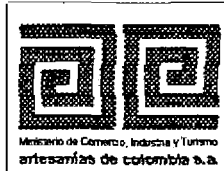

FORMATO
Ficha de Dibujo y Planos Técnicos

CODIGO: FORASD 07

FECHA: 2004 06 04

VERSION 1

Página 1 de 2



Subgerencia de Desarrollo - Centro de Diseño para la Artesanía y las Pymes

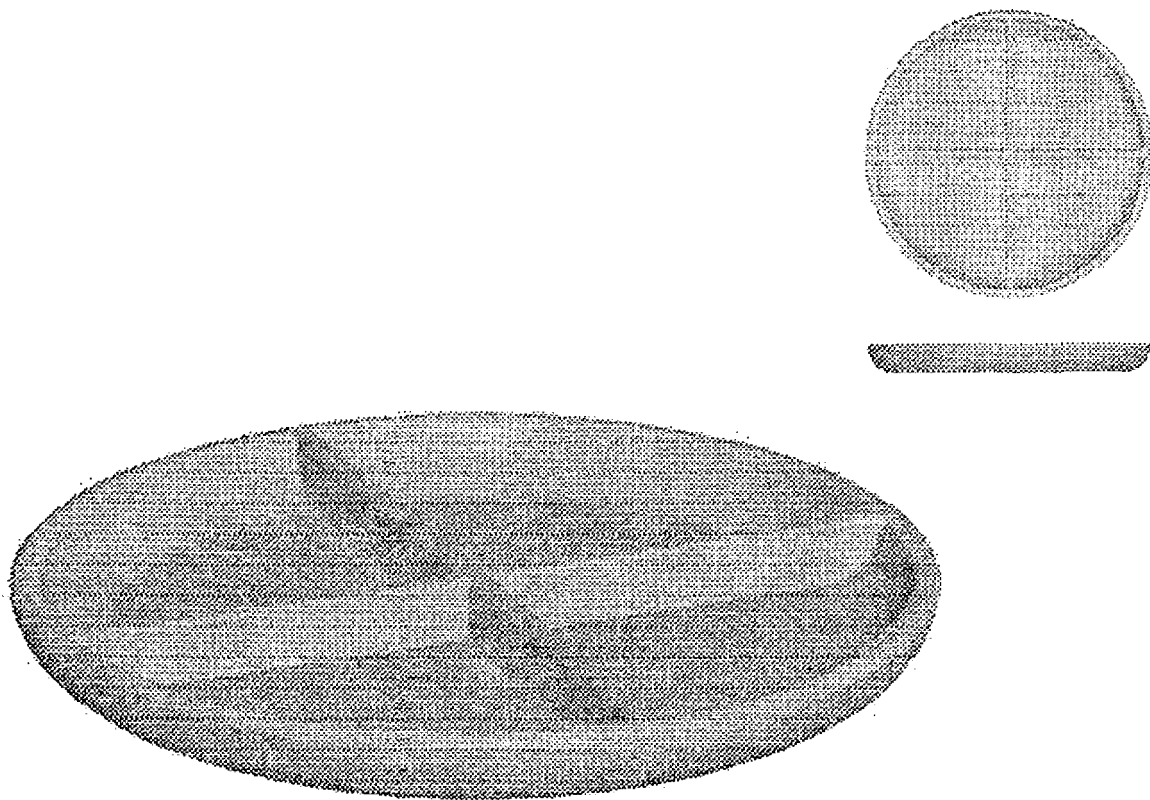



Pieza: Pasaboquera	Línea: Hogar	ESC. (Cm): PL.
Nombre: Pasaboquera	Referencia:	
Oficio: Alfareña	Materia Prima: Arcilla	
Técnica: Modelado a mano		

Proceso de Producción: Búsqueda de arcillas, desmenuzado y humedecido de la tierra, amasado, limpieza de la arcilla, armado manual, secado al sol, pintado con arcilla roja (tineja), secado, alisado con semillas

Observaciones: producto resultado de la diversificación de la cayana tradicional

Responsable: Pilar Robayo Fecha: Abril de 2006

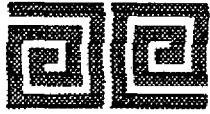
Referente(s) Muestra Línea Empaque

 <p>Ministerio de Comercio, Industria y Turismo artesanos de Colombia s.a.</p>	<p>FORMATO</p> <p>Ficha de Dibujo y Planos Técnicos</p>	<p>CODIGO: FORASD 07</p>		 
		<p>FECHA: 2004 06 04</p>		

Subgerencia de Desarrollo - Centro de Diseño para la Artesanía y las Pymes

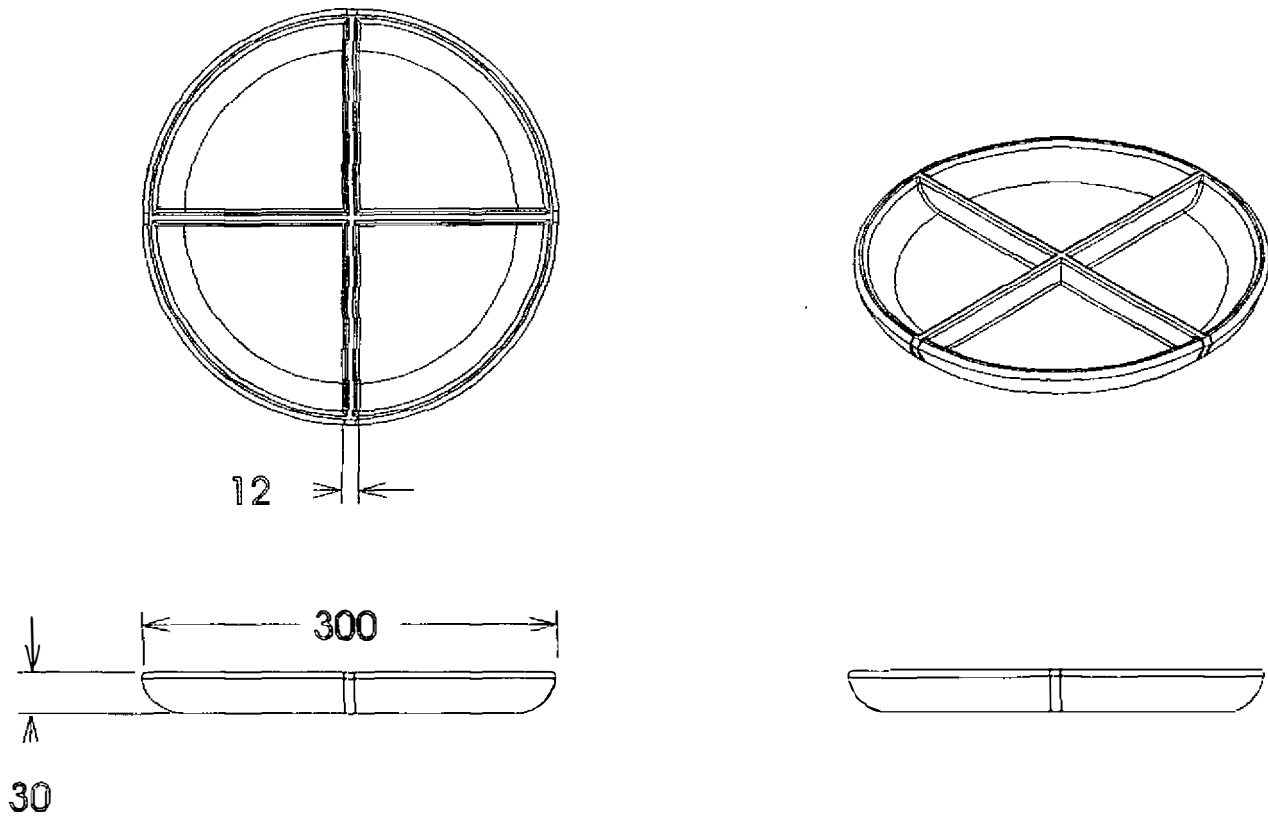



Pieza: Pasaboquera	Línea: Hogar	ESC. (Cm): PL.
Nombre: Pasaboquera	Referencia:	
Oficio: Alfarería	Materia Prima: Arcilla	
Técnica: Modelado a mano		

Proceso de Producción: Búsqueda de arcillas, desmenuzado y humedecido de la tierra, amasado, limpieza de la arcilla, armado manual, secado al sol, pintado con arcilla roja (tineja), secado, alisado con semillas

Observaciones: producto resultado de la diversificación de la cayana tradicional

Responsable: Pilar Robayo Fecha: Abril de 2006

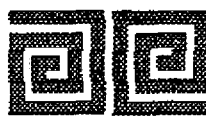
Referente(s) Muestra Línea Empaque

 Ministerio de Comercio, Industria y Turismo artesanías de Colombia s. a.	FORMATO	CODIGO: FORASD 07		 
	Ficha de Dibujo y Planos Técnicos	FECHA: 2004 06 04	VERSION 1	

Subgerencia de Desarrollo - Centro de Diseño para la Artesanía y las Pymes

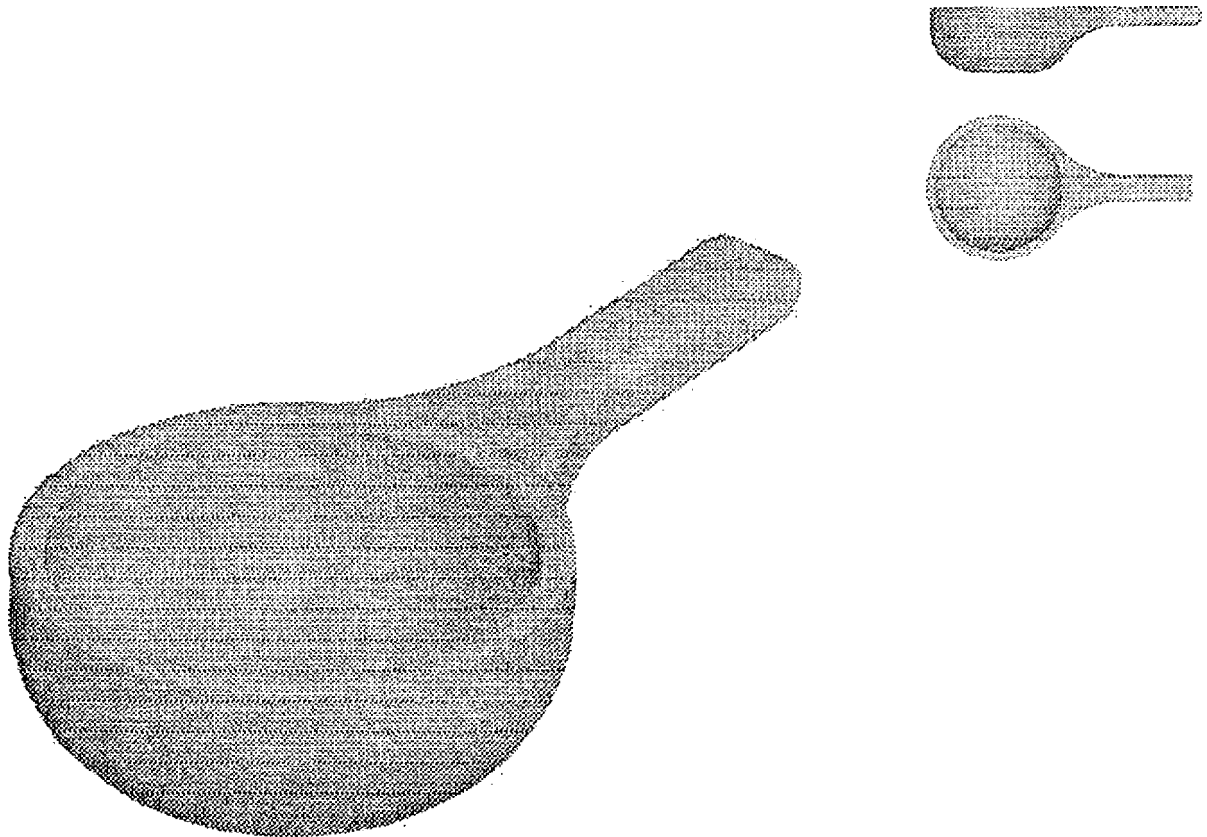

Pieza: Sartén	Línea: Hogar	ESC. (Cm):	PL.
Nombre: Sartén	Referencia:		
Oficio: Alfarería	Materia Prima: Arcilla		
Técnica: Modelado a mano			

Proceso de Producción: Búsqueda de arcillas, desmenuzado y humedecido de la tierra, amasado, limpieza de la arcilla, armado manual, secado al sol, pintado con arcilla roja (tineja), secado, alisado con semillas

Observaciones: Producto de la diversificación de las ollas tradicionales

Responsable: Pilar Robayo Fecha: Abril de 2006

Referente(s)

Muestra
 Línea
 Empaque

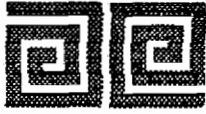

Ministerio de Comercio, Industria y Turismo
artesanías de Colombia s.a.

FORMATO

**Ficha de
Dibujo y Planos
Técnicos**

CODIGO: FORASD 07

FECHA: 2004 06 04

VERSION 1

Página 1 de 2



Subgerencia de Desarrollo - Centro de Diseño para la Artesanía y las Pymes

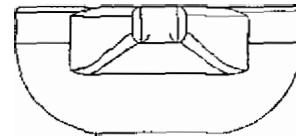
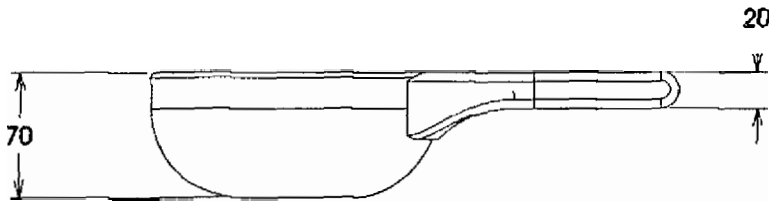
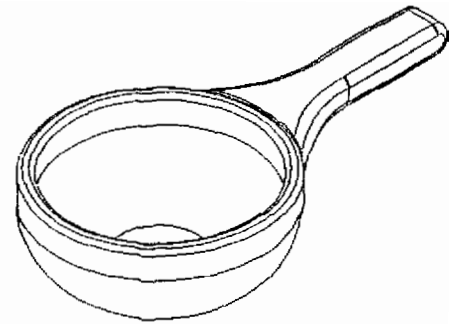
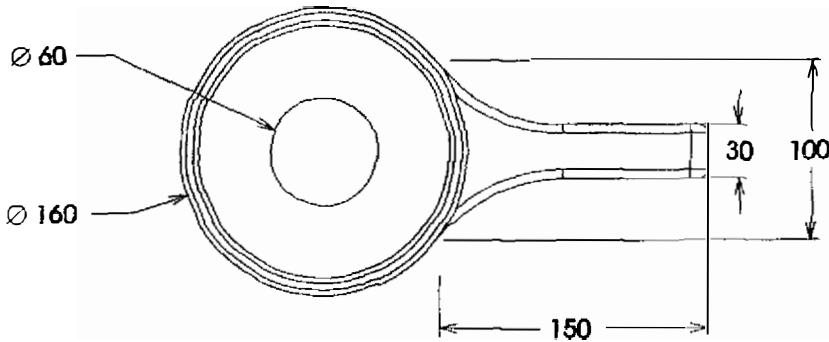

Pieza: Sartén	Línea: Hogar	ESC. (Cm):	PL.
Nombre: Sartén	Referencia:		
Oficio: Alfarería	Materia Prima: Arcilla		
Técnica: Modelado a mano			

Proceso de Producción: Búsqueda de arcillas, desmenuzado y humedecido de la tierra, amasado, limpieza de la arcilla, armado manual, secado al sol, pintado con arcilla roja (tineja), secado, alisado con semillas



Observaciones: Producto de la diversificación de las ollas tradicionales

Responsable: Pilar Robayo

Fecha: Abril de 2006

Referente(s)

Muestra
 Línea
 Empaque

 Ministerio de Comercio, Industria y Turismo Artesanías de Colombia S.A.	FORMATO		CODIGO: FORASD 07		 
	Ficha de Dibujo y Planos Técnicos		FECHA: 2004 06 04		
			VERSION 1	Página 1 de 2	

Subgerencia de Desarrollo - Centro de Diseño para la Artesanía y las Pymes

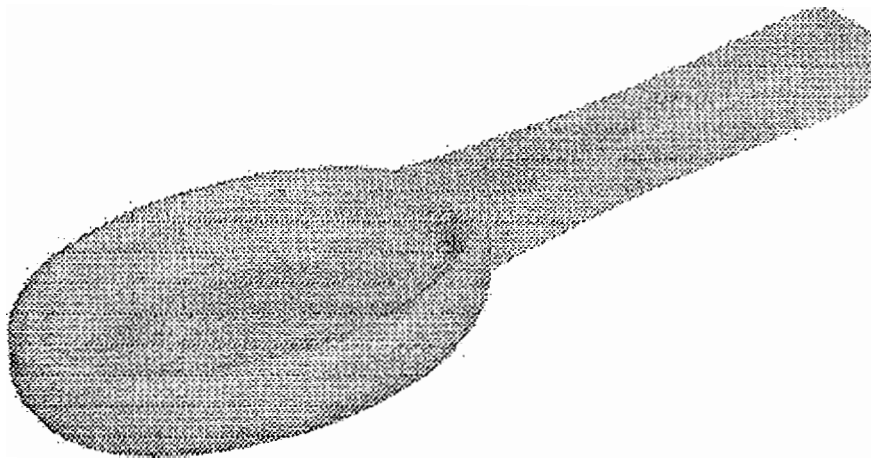
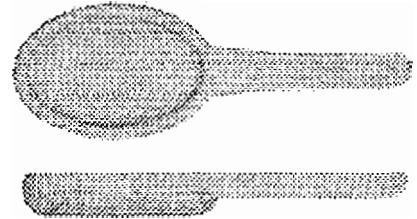

Pieza: Sartén pequeña	Línea: Hogar	ESC. (Cm):	PL
Nombre: Sartén pequeña	Referencia:		
Oficio: Alfarería	Materia Prima: Arcilla		
Técnica: Modelado a mano			

Proceso de Producción: Búsqueda de arcillas, desmenuzado y humedecido de la tierra, amasado, limpieza de la arcilla, armado manual, secado al sol, pintado con arcilla roja (tineja), secado, alisado con semillas

Observaciones: Producto de la diversificación de las ollas tradicionales.

Responsable: Pilar Robayo Fecha: Abril de 2006

Referente(s)

Muestra
 Línea
 Empaque



FORMATO
Ficha de Dibujo y Planos Técnicos

CODIGO: FORASD 07

FECHA: 2004 06 04

VERSION 1

Página 1 de 2



Subgerencia de Desarrollo - Centro de Diseño para la Artesanía y las Pymes

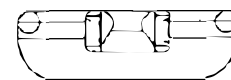
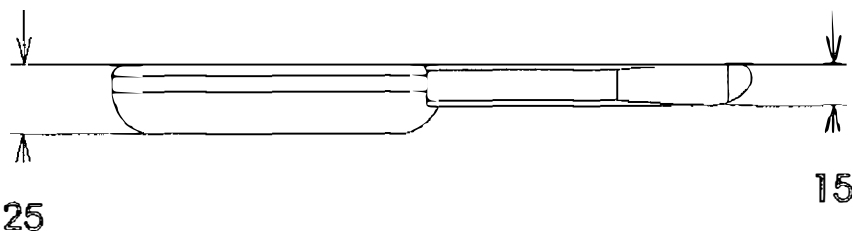
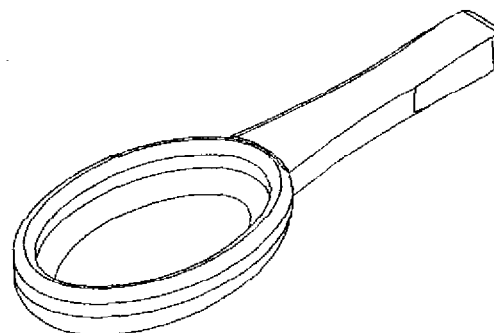
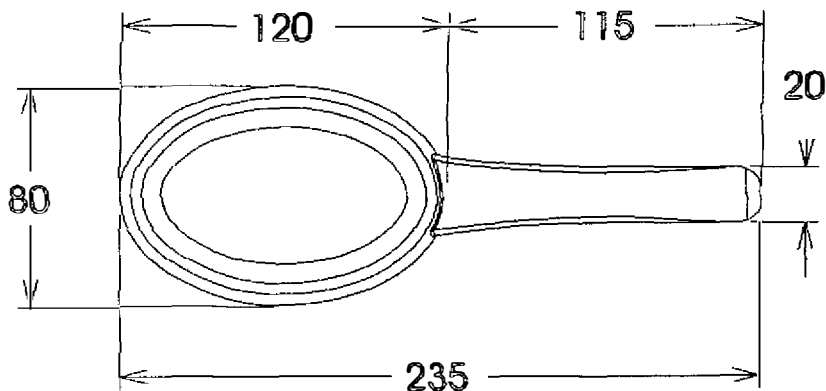

Pieza: Sartén pequeña	Línea: Hogar	ESC. (Cm): PL.
Nombre: Sartén pequeña	Referencia:	
Oficio: Alfarería	Materia Prima: Arcilla	
Técnica: Modelado a mano		

Proceso de Producción: Búsqueda de arcillas, desmenuzado y humedecido de la tierra, amasado, limpieza de la arcilla, armado manual, secado al sol, pintado con arcilla roja (tineja), secado, alisado con semillas

Observaciones: Producto de la diversificación de las ollas tradicionales.

Responsable: Pilar Robayo Fecha: Abril de 2006

Referente(s)

Muestra Línea Empaque