



**MINISTERIO DE DESARROLLO ECONOMICO
ARTESANIAS DE COLOMBIA S.A.
UNIDAD DE DISEÑO**

CUADERNO DE DISEÑO

**ASESORIA EN DISEÑO EN BARICHARA
SANTANDER**

**EDWARD BARRAGÁN MARTINEZ
DISEÑADOR INDUSTRIAL**

**COOPERACIÓN DEL
SERVICIO NACIONAL DE APRENDIZAJE –
SENA – Y CORPORACIÓN PARA EL DESARROLLO
DE LAS MICROEMPRESAS**

BOGOTA D.C. - MARZO 1 DE 2.003

**MINISTERIO DE COMERCIO, INDUSTRIA Y TURISMO
ARTESANIAS DE COLOMBIA S.A.
CENTRO DE DISEÑO PARA LA ARTESANIA Y PYMES**

CUADERNO DE DISEÑO

Cecilia Duque Duque
Gerente General

Ernesto Benavides
Subgerente Administrativo y Financiero

Carmen Inés Cruz
Subgerente de Desarrollo

Lyda del Carmen Díaz
Coordinadora Centro de Diseño

D.I. Edward Barragán Martínez
Asesor en Diseño

BOGOTA D.C. - MARZO 1 DE 2.003



Ministerio de Comercio, Industria y Turismo
artesanías de colombia.s.a.

DIBUJO Y PLANOS TECNICOS



FONADE

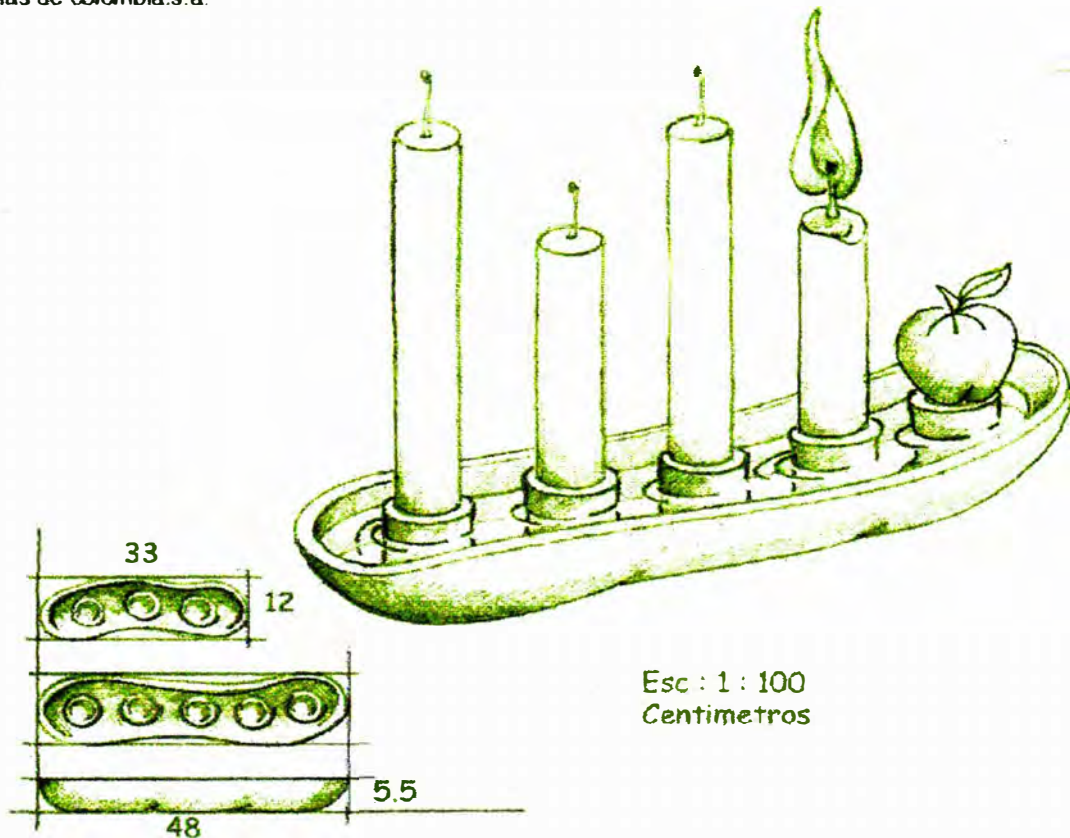

Esc : 1 : 100
Centimetros

Pieza : Candelabro.	Línea : Accesorios para Baño
Nombre : Agua y Piedra	Recurso Natural : Piedra caliza
Oficio: Talla en Piedra	Materia Prima : Piedra de labor.
Tecnica:Talla.	

Proceso de Produccion:	Observaciones : Este elemento puede ser usado sin ningun acabado especial o tambien se le puede aplicar un hidrofugante que repela la humedad.
De acuerdo a Plantillas -Vistas,se traza y corta la pieza de piedra; se talla la concavidad y su parte Externa hasta llegar a la forma prediseñada.	
Se pule interna y externamente.	
Se realizan los soportes de las velas (en piedra), estos van sobrepuestos en el contenedor.	
Este es un juego de dos piezas (de 3 y 5 puestos)	

Responsable : D. I Edward Barragan. Fecha :Oct. 31 de 2.002

PROPUESTA



Ministerio de Comercio, Industria y Turismo
artesanías de Colombia s.a.

FICHA
DE PRODUCTO



FONADE

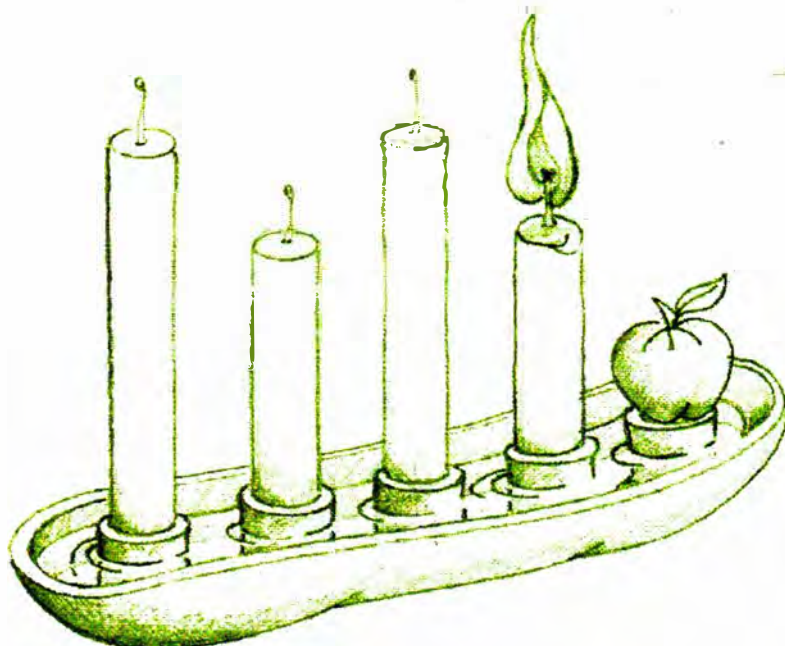

Pieza : Candelabro .	Línea : Accesorios Mesa.	Artesano : Rodrigo Acevedo.
Nombre : Agua y Piedra. Largo:*33 y 48. Ancho:*12 y 12. Alto:*5.5y 5,5(Cms).	Departamento: Santander S,	
Oficio: Talla en Piedra.	Peso : *9 y 11 Kgr.	Municipio: Barichara
Tecnica: Desbaste, Pulido.	Color : Natural	Tipo Población : Urbana.
Rec. Natural: Piedra Caliza.	Materia Prima : Piedra de Labor.	
Mercado objetivo: Estrato Medio alto. Costo:		Precio :
Produccion Mes : *20 Piezas.	Unitario:*40.000 y 35.000	Unitario: *50.000 y 45.000
20 piezas	Por Mayor:*35.000 y 30.000	Por Mayor: *45.000 y 40.000
Observaciones: Esta pieza presenta dos tamaños; por eso los datos que aparecen con *asterisco son los de la mas Pequeña y los que le siguen corresponden a la grande.		
Producido por Taller Barichara. Especial para vertir agua(efecto)		

Responsable : D. T Edward Barragan. Fecha : Oct. 31 de 2.002

PROPUESTA

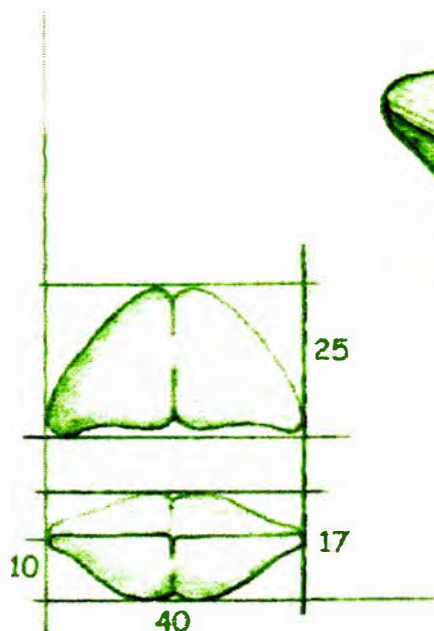

Esc : 1 : 100
Centimetros

Pieza : Contenedor	
Nombre : Castañeto Piedra y Madera	Línea : Bateas y Contenedores
Oficio: Talla en Piedra y en Madera	Recurso Natural : Piedra caliza y Madera
Técnica: Talla; ensamble de Piedra y Madera Materia Prima : Piedra de labor y Bloque Madera de Orejo	

Proceso de Produccion:	Observaciones : En la parte de madera se realiza el acabado a la cera , propio de este tipo de objetos; queda un brillo semimate.
De acuerdo a Plantillas -se trazan y cortan las piezas(bloques)	
de piedra y de madera y se procede a Tallar la piedra dandole	
la forma de la mitad de la semilla de castañeto; una vez este la	
Parte de piedra se empieza a realizar la talla de la parte de	
madera, que se debe estar ajustando y calzando a medida que transcurre la talla hasta hacer que correspondan.	
La pieza de Piedra se lija hasta alcanzar una superficie lisa:	
la madera igualmente se lija y luego se encera.	

Responsable : D. I Edward Barragan. Fecha : Oct. 31 de 2.002

PROPUESTA

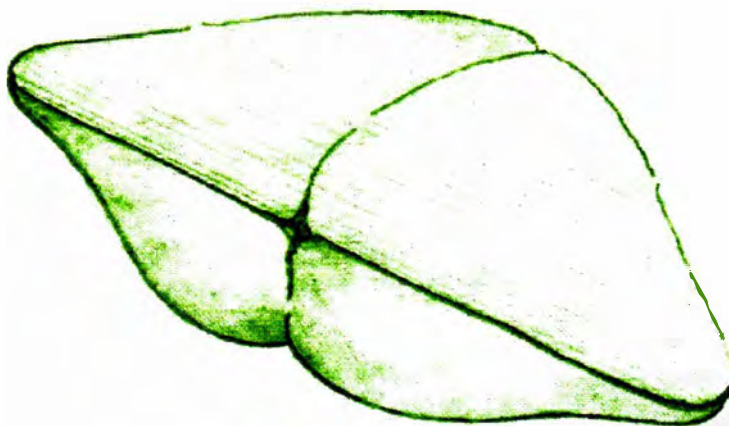

Pieza : Contenedor.		Línea : Accesorios Mesa.		Artesano : Juan Diaz / Vicente Cadena.	
Nombre : Castañeto Piedra y Mad.		Largo:40. Ancho: 25. Alto:17(Cms).		Departamento:Santander Sur.	
Oficio: Talla en Piedra y Madera.		Peso: 10 Kgr.		Municipio: Barichara	
Tecnica:Desbaste,Pulido,Ensamble.Color : Natural		Tipo Población : Urbana.			
Rec. Natural:Piedra Caliza y Madera.Materia Prima : Piedra de Labor y Madera de Orejo.					
Mercado objetivo: Estrato Medio alto.		Costo:		Precio :	
Produccion Mes : 20 Piezas.		Unitario: 110.000		Unitario: 140.000	
		Por Mayor: 100.000		Por Mayor: 130.000	
Observaciones: En caso de ser usado para exteriores la madera debe ser inmunizada e impermeabilizada.					
Se recomienda reforzar la encerada cada tres meses.					
Producido por Taller Barichara.					

Responsable : D.T Edward Barragan. Fecha :Oct. 31 de 2.002

PROPUESTA



Ministerio de Comercio, Industria y Turismo
artesanias de colombia.s.a.

DIBUJO Y PLANOS TECNICOS

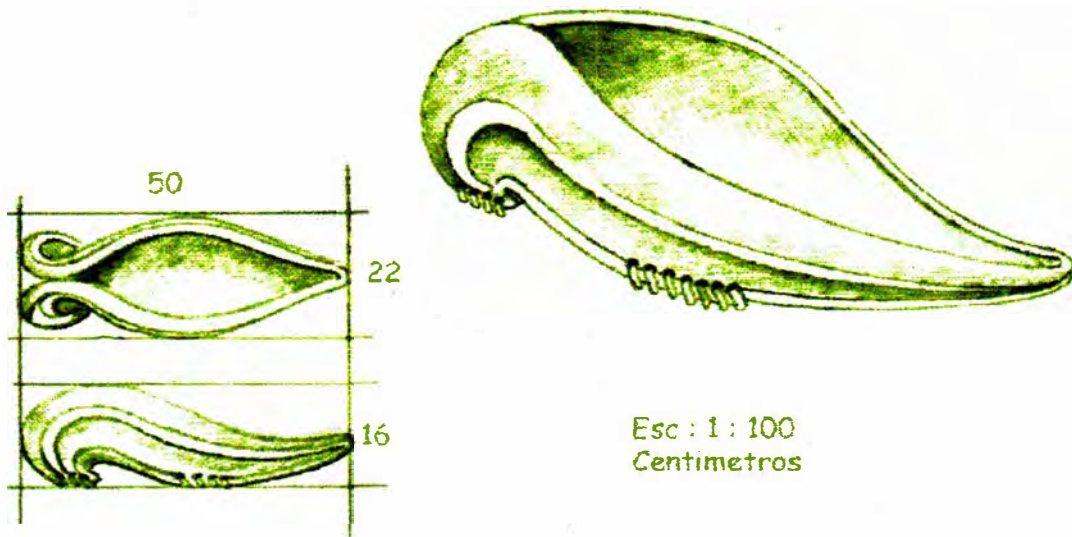

Esc : 1 : 100
Centimetros

Pieza : Frutero	
Nombre :Frutero Palometa	Línea :Fruteros Combinación
Oficio: Talla en Piedra y Tejeduria	Recurso Natural : Piedra caliza y Figue.
Tecnica:Talla; corte y ensamble	Materia Prima : Piedra de labor y Figue de Color

Proceso de Produccion:	Observaciones : El tejido no solo genera contraste de color y de material, sino que evita que la pieza raye la superficie donde se coloque.
De acuerdo a Plantillas -Vistas,Se talla la piedra del frutero y ya tallada se perfora en la parte inferior y se lija puliendo.	
Despues de pulida se pasa al artesano del Figue quien le genera el tejido (Basico - Enrolle).	

Responsable : D. | Edward Barragan. Fecha :Oct. 31 de 2.002

PROPUESTA



Ministerio de Comercio, Industria y Turismo
artesanías de colombia s.a.

FICHA
DE PRODUCTO



FONADE

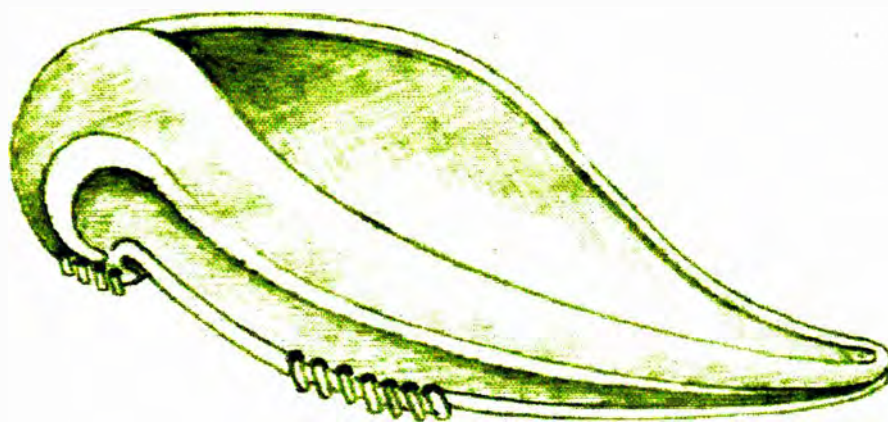

Pieza : Frutero. Línea : Accesorios Mesa. Artesano : Javier Martinez /Omaira Tabares.	
Nombre : Palometa. Largo:50.Ancho:22. Alto:16(Cms). Departamento:Santander Sur.	
Oficio: Talla en Piedra y tejeduría. Peso: 9 Kgr. Municipio: Barichara	
Técnica:Desbaste,Pulido,Tejido- Rollo.Color : Natural Tipo Población : Urbana.	
Rec. Natural:Piedra Caliza y Fique. Materia Prima : Piedra de Labor y Fique Hilado Tinturado.	
Mercado objetivo: Estrato Medio alto. Costo:	Precio :
Produccion Mes : 12 Piezas. Unitario: 85.000	Unitario: 100.000
Por Mayor: 80.000	Por Mayor: 95.000
Observaciones: Por ser una pieza muy organica y de formas sinuosas , su talla es algo compleja; aunque bella es algo dispendiosa.	
Producido por Taller Barichara.	

Responsable : D. | Edward Barragan. Fecha :Oct. 31 de 2.002

PROPUESTA

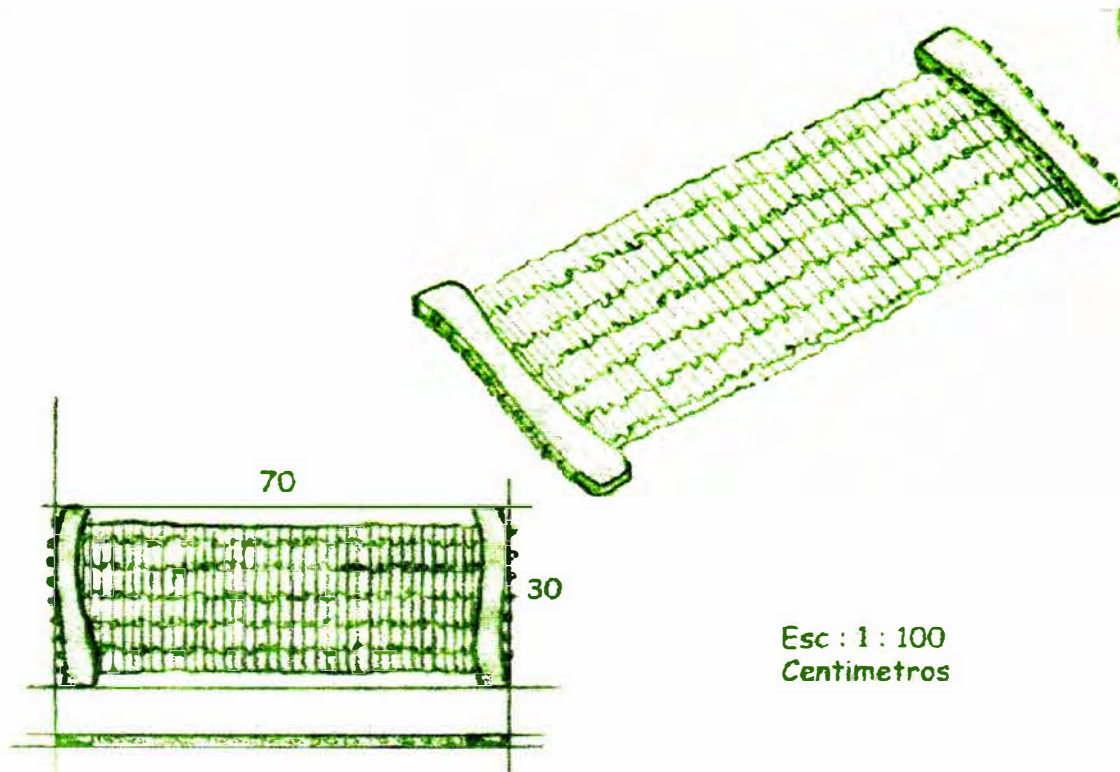

Esc : 1 : 100
Centímetros

Pieza : Centro de Mesa Nombre : Paisajes Oficio: Tejeduría y Trabajo en Madera. Técnica: Macrame, corte y Perforado de la madera	Línea : Accesorios de Comedor. Recurso Natural : Figue y Madera Materia Prima : Figue tinturado y Madera de Arrayan.
---	--

Proceso de Producción: Se sacan en sierra sin fin laminillas de Arrayan Rollizo (Esp. 5mm), Estas son perforadas por todo el canto de 5 mm., cada 1 cm. Una vez se tienen las dos laminillas se procede a insertar en cada hueco de una de las laminillas el Figue ya hilado y tinturado Ya insertado el figue se procede a realizar el tejido de macrame hasta llegar a la medida; entonces se insertan las puntas de figue y se realizan los empates por nudos. la madera se lija y luego se encera.	Observaciones : Este elemento se complementa en la mesa con los Individuales y Portacalientes.
--	--

Responsable : D. I Edward Barragan. Fecha : Oct. 31 de 2.002

PROPUESTA



Ministerio de Comercio, Industria y Turismo
artesanías de colombia.s.a.

FICHA
 DE PRODUCTO



FONADE

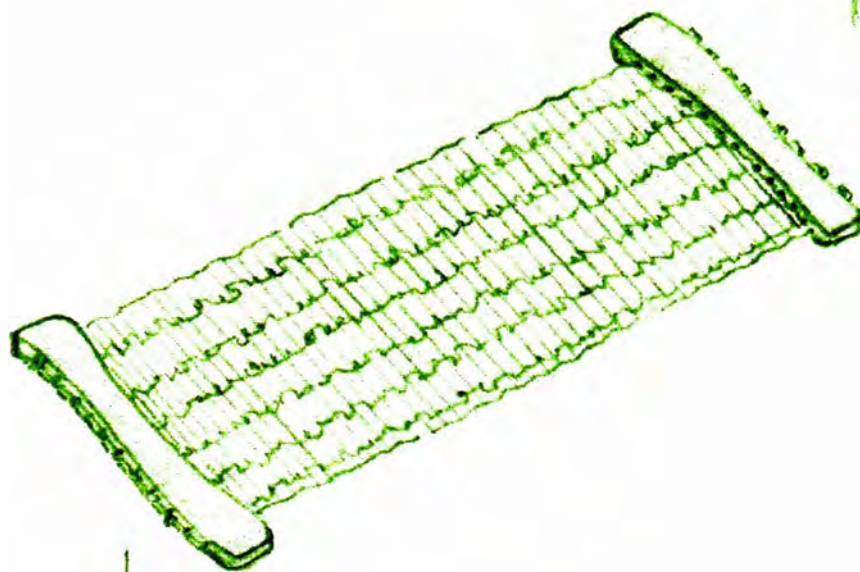

Pieza :Centro de Mesa. Línea : Accesorios Mesa. Artesanos: Margarita Bermudez - Omaira Tabares.	
Nombre: Paisaje. Largo: 70. Ancho: 30. Alto: 0,8(Cms). Departamento:Santander S,	
Oficio: Tejeduria-Trabajos en Madera. Peso: 1 Kgr. Municipio: Barichara	
Tecnica: Macrame, Corte, Ensamble. Color : Calido y Natural. Tipo Población : Urbana.	
Rec. Natural:Fique - Arrayan. Materia Prima : Fique tinturado y trenzado - Madera de arrayan.	
Mercado objetivo: Estrato Medio alto. Costo:	Precio :
Produccion Mes : 30 Piezas. Unitario: 20.000	Unitario: 30.000
Por Mayor: 17.000	Por Mayor: 25.000
Observaciones:	
Producido por Taller Barichara.	

Responsable : D. T Edward Barragan. Fecha :Oct. 31 de 2.002

PROPUESTA



Ministerio de Comercio, Industria y Turismo
artesanías de Colombia S.A.

DIBUJO Y PLANOS TECNICOS



FONADE

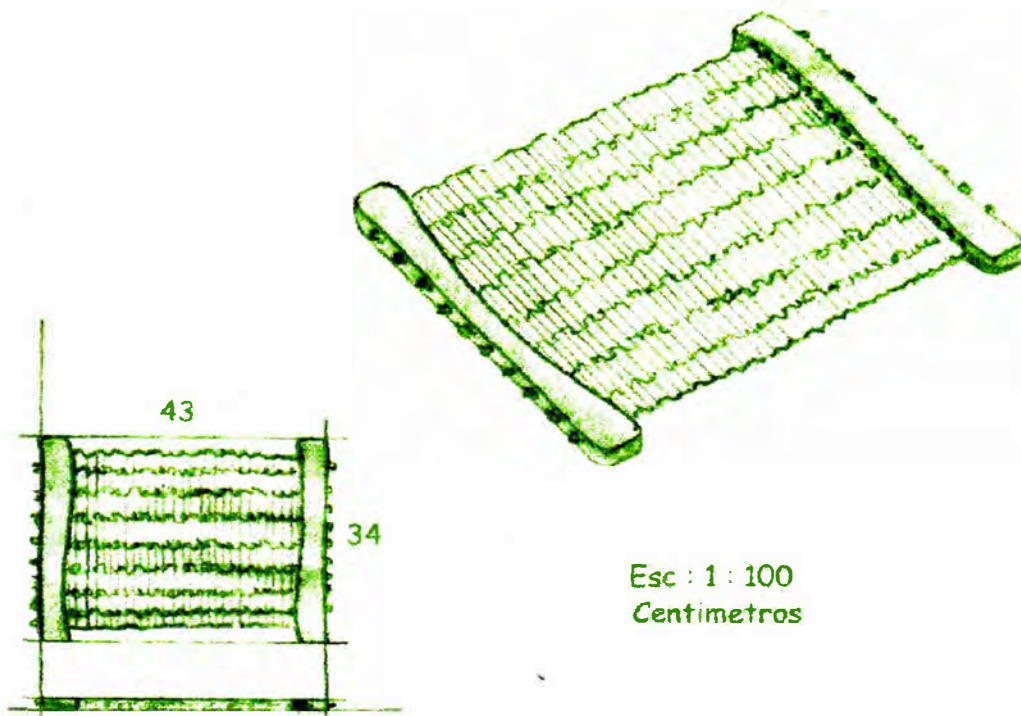

Pieza : Individuales.	Línea : Accesorios de Comedor.
Nombre : Paisajes	Recurso Natural : Fique y Madera
Oficio: Tejeduría y Trabajo en Madera.	Materia Prima : Fique tinturado y Madera de Arrayan.
Técnica: Macrame, corte y Perforado de la madera	

Proceso de Producción:	Observaciones : Este elemento se complementa en la mesa con los Individuales y Portacalientes. El procedimiento de producción de los individuales se repite de acuerdo al número de puestos.
Se sacan en sierra sin fin laminillas de Arrayan Rollizo (Esp. 5mm),	
Estas son perforadas por todo el canto de 5 mm., cada 1 cm.	
Una vez se tienen las dos laminillas se procede a insertar en cada hueco de una de las laminillas el Fique ya hilado y tinturado	
Ya insertado el fique se procede a realizar el tejido de macrame hasta llegar a la medida; entonces se insertan las puntas de fique y se realizan los empates por nudos.	
La madera se lija y luego se encera.	

Responsable : D. I Edward Barragan. Fecha : Oct. 31 de 2.002

PROPUESTA



Ministerio de Comercio, Industria y Turismo
artesanías de colombia.s.a.

FICHA
DE PRODUCTO



FONADE

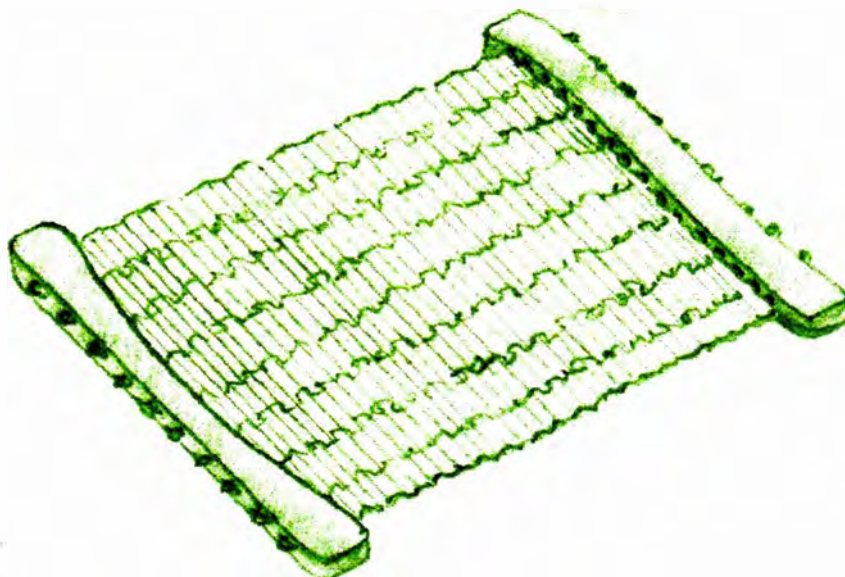

Pieza : Individuales.		Línea : Accesorios Mesa.		Artesanos: Margarita Bermudez - Omaira Tabares.	
Nombre: Paisaje.		Largo: 43. Ancho: 34. Alto: 0,8(Cms).		Departamento: Santander S,	
Oficio: Tejeduría-Trabajos en Madera.		Peso: 800gr.		Municipio: Barichara	
Técnica: Macramé, Corte, Ensamble.		Color : Calido y Natural.		Tipo Población : Urbana.	
Rec. Natural: Figue - Arrayan.		Materia Prima : Figue tinturado y trenzado - Madera de arrayan.			
Mercado objetivo: Estrato Medio alto. Costo: (C/u)			Precio : (C/u)		
Producción Mes : 40 Piezas.		Unitario: 17.000		Unitario: 20.000	
		Por Mayor: 15.000		Por Mayor: 18.000	
Observaciones:					
Producido por Taller Barichara.					

Responsable : D. I Edward Barragan. Fecha : Oct. 31 de 2.002

PROPUESTA



Ministerio de Comercio, Industria y Turismo
 artesanías de colombia.s.a.

DIBUJO Y PLANOS TECNICOS

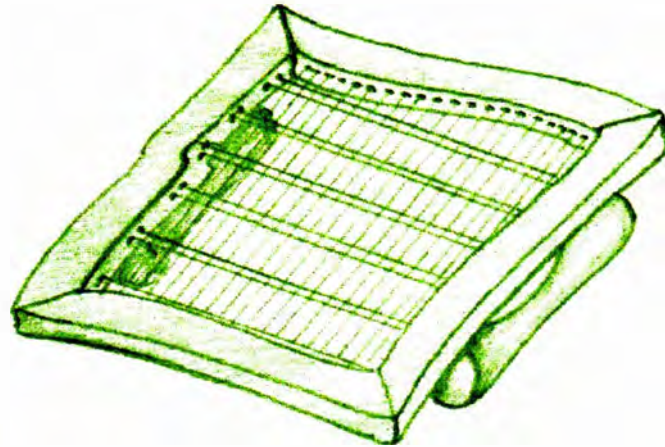
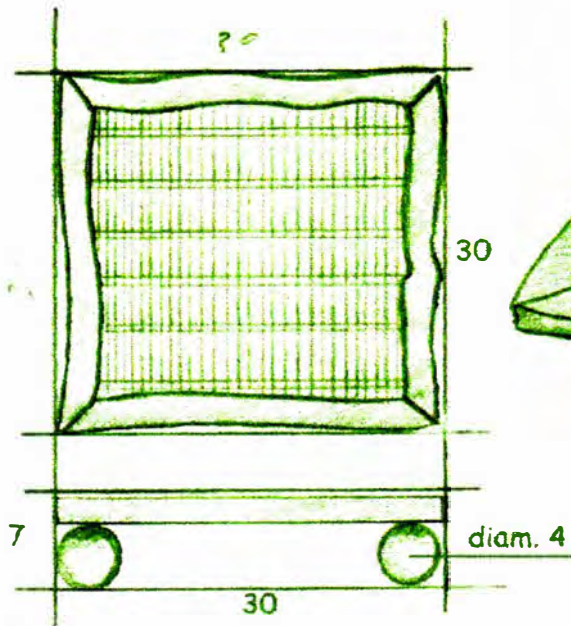

Esc : 1 : 50
 Centímetros

Pieza : Portacalientes	Línea : Accesorios de Comedor.
Nombre : Paisajes	Recurso Natural : Figue y Madera
Oficio: Tejeduría y Trabajo en Madera.	Materia Prima : Figue tinturado y Madera de Arrayan.
Técnica: Macrame, corte y Perforado de la madera	

Proceso de Producción:	Observaciones : Este elemento se complementa en la mesa con los Individuales y el centro de mesa.
Se sacan en sierra sin fin laminillas de Arrayan Rollizo(Esp.5mm),	
Estas son perforadas por todo el canto de 5 mm., cada 1 cm.	
Una vez se tienen las 4 laminillas(unidas en marco)se inserta en cada hueco de las laminillas el Figue ya hilado y tinturado	
Ya insertado el figue se procede ha realizar el tejido de macrame hasta llegar a la medida; entonces se insertan las puntas de figue y se realizan los empates por nudos en todo el marco.	
Se ensamblan las patas. La madera se lija y luego se encera.	

Responsable : D. I Edward Barragan. Fecha : Oct. 31 de 2.002

PROPUESTA



Ministerio de Comercio, Industria y Turismo
artesanías de colombia s.a.

FICHA
 DE PRODUCTO

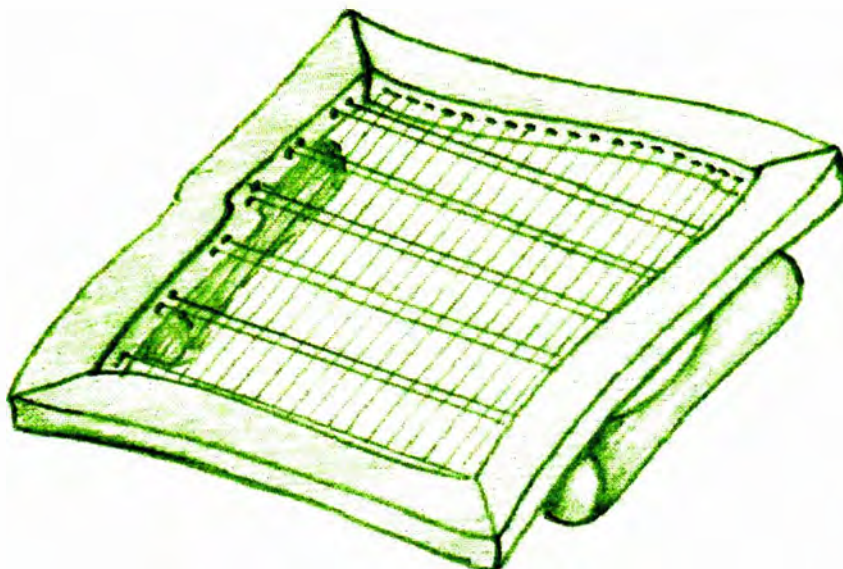

Pieza :Porcalientes.		Línea : Accesorios Mesa.		Artesanos: Margarita Bermudez - Omaira Tabares.	
Nombre: Paisaje.		Largo: 30. Ancho: 30. Alto: 7(Cms).		Departamento:Santander S,	
Oficio: Tejeduría-Trabajos en Madera.		Peso: 1,5 Kgr.		Municipio: Barichara	
Técnica: Macrame, Corte, Ensamble.		Color : Calido y Natural.		Tipo Población : Urbana.	
Rec. Natural:Fique - Arrayan.		Materia Prima : Fique tinturado y trenzado - Madera de arrayan.			
Mercado objetivo: Estrato Medio alto. Costo:			Precio :		
Produccion Mes : 30 Piezas.		Unitario: 20.000		Unitario: 30.000	
Por Mayor: 17.000			Por Mayor: 25.000		
Observaciones:					
Producido por Taller Barichara.					

Responsable : D. | Edward Barragan. Fecha :Oct. 31 de 2.002

PROPUESTA



*medidas de batea
más pequeña

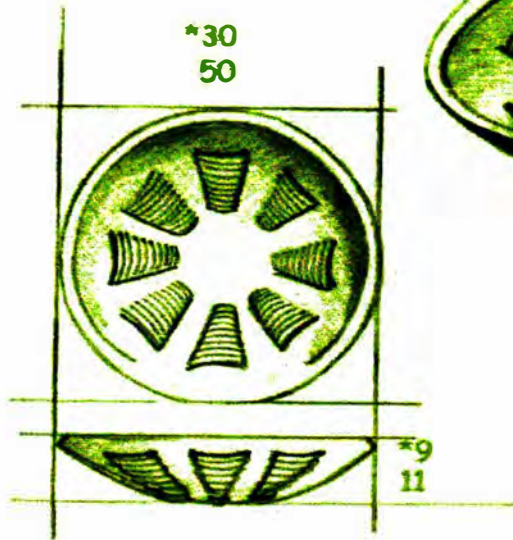

Esc : 1 : 100
Centímetros

Pieza : Batea	Línea : Fruteros Combinación
Nombre : Batea Tajadas	Recurso Natural : Piedra caliza y Figue.
Oficio : Talla en Piedra y Tejeduría	Materia Prima : Piedra de labor y Figue de Color
Técnica : Talla, corte y ensamble	

Proceso de Producción:	Observaciones : El tejido no solo genera contraste de color y de material, sino que evita que la pieza raye la superficie donde se coloque.
De acuerdo a Plantillas -Vistas, Se talla la piedra de la Batea y ya tallada se ranura 16 veces de lado a lado con la pulidora	
Después de pulida se pasa al artesano del Figue quien le genera el tejido (Basico - Enrolle).	

Responsable : D. I Edward Barragan. Fecha : Oct. 31 de 2.002

PROPUESTA



Ministerio de Comercio, Industria y Turismo
artesanías de Colombia S.A.

FICHA
DE PRODUCTO



FONADE

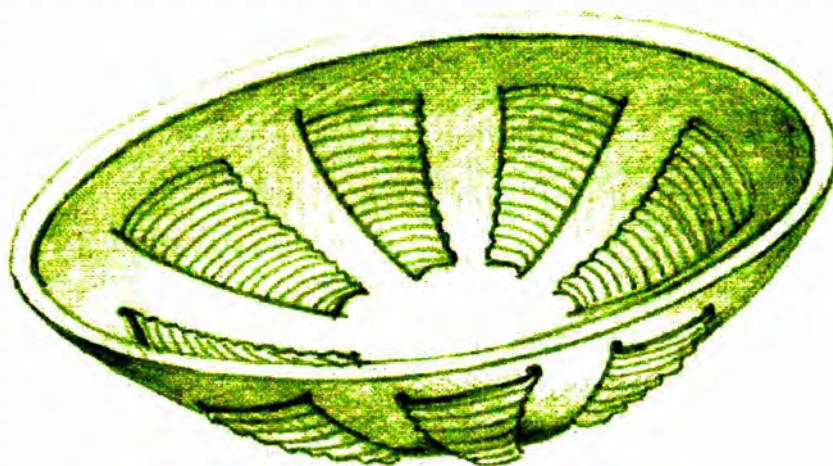

Pieza : Batea.	Línea : Accesorios Mesa.	Artesano : Carlos Acevedo /Omaira Tabares.	
Nombre :Batea Tajadas.	Diam:*30 y 50.	Alto:*9 y 11(Cms).	Departamento:Santander Sur.
Oficio: Talla en Piedra y tejeduría.	Peso: *9 y 11 Kgr.	Municipio: Barichara	
Técnica:Desbaste,Pulido,Tejido- Rollo.	Color : Natural	Tipo Población : Urbana.	

Rec. Natural:Piedra Caliza y Fique. Materia Prima : Piedra de Labor y Fique Hilado Tinturado.

Mercado objetivo: Estrato Medio alto.	Costo:	Precio :
Produccion Mes : *20 Piezas.	Unitario:*65.000 y 85.000	Unitario: *85.000 y 100.000
20 piezas	Por Mayor:*60.000 y 80.000	Por Mayor: *80.000 y 95.000

Observaciones: Esta batea presenta dos tamaños; por eso los datos que aparecen con *asterisco son los de la batea mas Peq. y los que le siguen corresponden a la grande.

Producido por Taller Barichara.

Responsable : D. T Edward Barragan. Fecha :Oct. 31 de 2.002

PROPUESTA

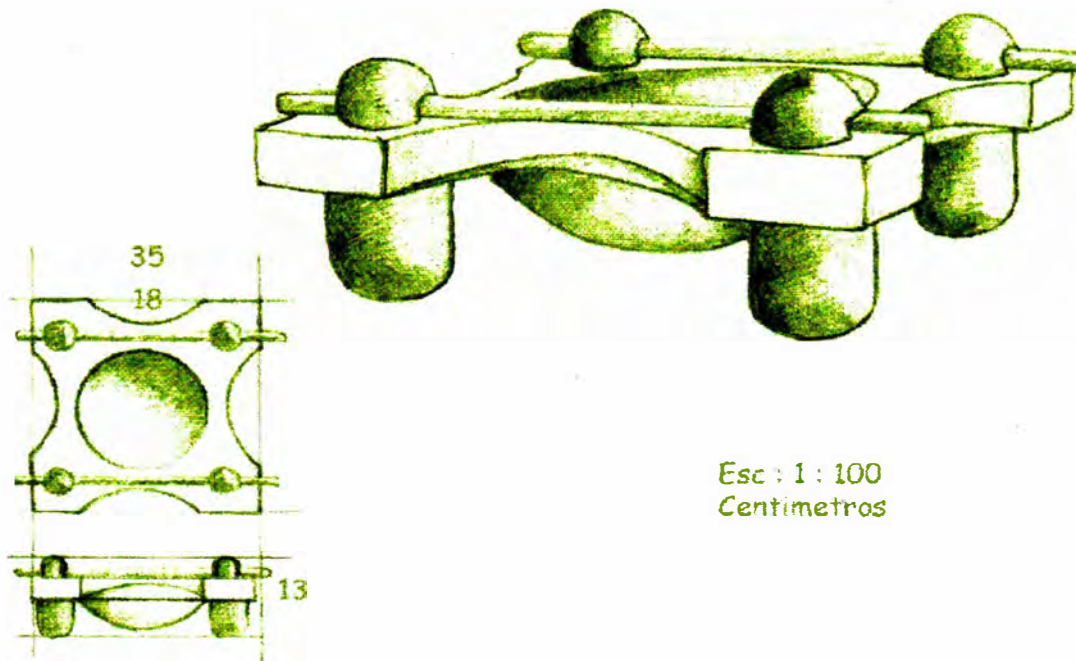

Esc : 1 : 100
Centímetros

Pieza : Contenedor	
Nombre : Contenedor Filtro	Línea : Bateas y Contenedores
Oficio: Talla en Piedra y Trabajo de Madera.	Recurso Natural : Piedra caliza y Madera.
Técnica: Talla; ensamble de Madera y Piedra	Materia Prima : Piedra de labor y Madera de Arrayan.

Proceso de Producción:	Observaciones : Este elemento puede ser usado como frutero o contenedor de agua, siendo posible diferentes efectos de decoración y uso.
De acuerdo a Plantillas -se trazan y cortan las piezas(bloques) de piedra y de madera y se procede a Tallar la piedra dándole la forma insinuada en los filtros de antaño; una vez este la	
Parte de piedra se empieza a realizar las patas de madera torneadas y talladas, que se deben estar ajustando y calzando a medida que transcurre la talla hasta hacer que correspondan.	
La pieza de Piedra se lija hasta alcanzar una superficie lisa:	
la madera igualmente se lija y luego se encera.	

Responsable : D. I Edward Barragan. Fecha : Oct. 31 de 2.002

PROPUESTA



Ministerio de Comercio, Industria y Turismo
artesanias de colombia.s.a.

FICHA
DE PRODUCTO



FONADE

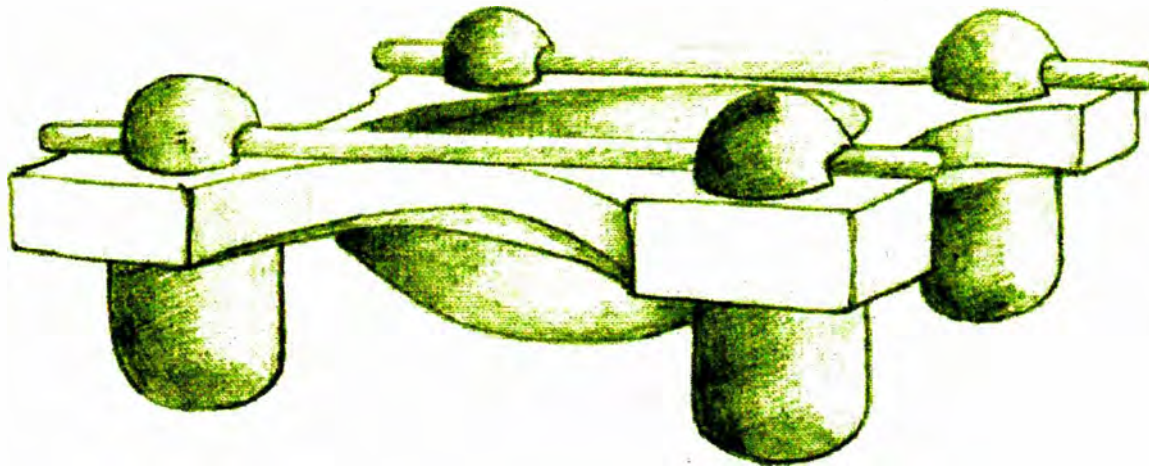

Pieza : Contenedor. Línea : Accesorios Mesa. Artesano : Carlos Acevedo / Vicente Cadena.	
Nombre :Filtro Piedra y Madera. Largo:35. Ancho: 35. Alto:13(Cms). Departamento:Santander Sur.	
Oficio: Talla en Piedra y Madera. Peso: 10 Kgr. Municipio: Barichara	
Tecnica:Desbaste,Pulido,Ensamble.Color : Natural Tipo Población : Urbana.	
Rec. Natural:Piedra Caliza y Madera. Materia Prima : Piedra de Labor y Madera de Arrayan.	
Mercado objetivo: Estrato Medio alto. Costo:	Precio :
Produccion Mes : 20 Piezas. Unitario: 100.000	Unitario: 130.000
Por Mayor: 90.000	Por Mayor: 120.000
Observaciones: En caso de ser usado para exteriores la madera debe ser inmunizada e impermeabilizada.	
Se recomienda reforzar la encerada cada tres meses.	
Producido por Taller Barichara.	

Responsable : D. I Edward Barragan. Fecha :Oct. 31 de 2.002

PROPUESTA



Ministerio de Cemento, Industria y Turismo
 artesanías de Colombia s.a.

DIBUJO
 Y PLANOS TECNICOS

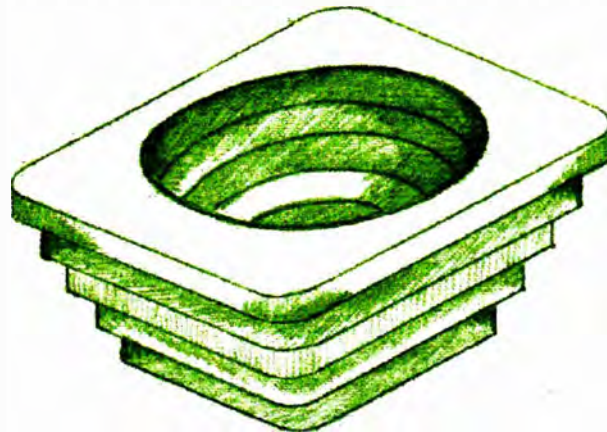
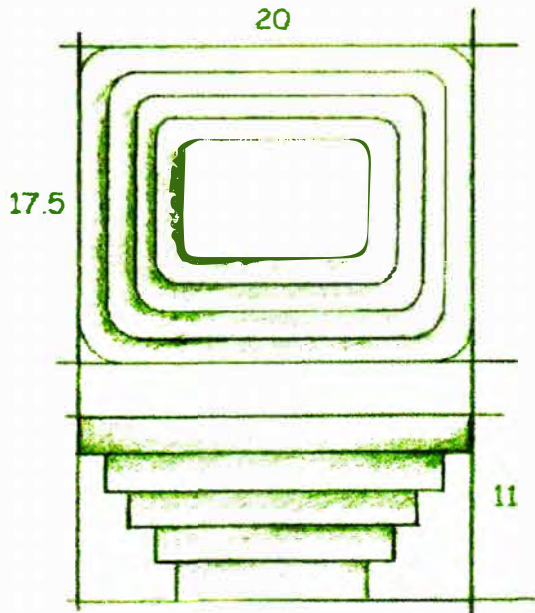

Esc : 1 : 33 1/3
 Centímetros

Pieza : Batea	Línea : Bateas
Nombre : Batea Gradas	Recurso Natural : Piedra caliza
Oficio : Talla en Piedra	Materia Prima : Piedra de labor de diferentes colores.
Tecnica: Talla; ensamble de varias piedras	

Proceso de Produccion:	Observaciones : Este elemento puede ser usado como frutero o contenedor de agua, siendo posible diferentes efectos de decoracion y uso.
De acuerdo a Plantillas -Vistas, se traza y corta las piezas de piedra de diferente color por placas de diferentes colores que luego ser unidas con resina y polvillo de la misma piedra, luego se talla la concavidad y se pule interna y externamente.	

Responsable : D. T Edward Barragan. Fecha : Oct. 31 de 2.002

PROPUESTA



Ministerio de Comercio, Industria y Turismo
 artesanías de Colombia S.A.

FICHA
 DE PRODUCTO

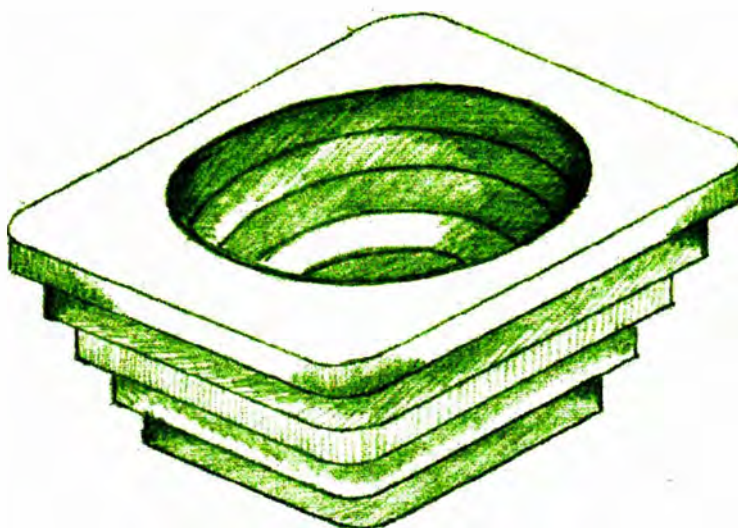

Pieza : Batea .	Línea : Fruteros Combinación.	Artesano : Heriberto Camargo.
Nombre : Gradas.	Largo:20. Ancho: 17,5. Alto:11(Cms).	Departamento:Santander Sur.
Oficio: Talla en Piedra.	Peso: 2 Kgr.	Municipio: Barichara
Tecnica:Desbaste,Pulido.	Color :5 colores Naturales.	Tipo Población : Urbana.
Rec. Natural:Piedra Caliza.	Materia Prima : Piedra de Labor.	
Mercado objetivo: Estrato Medio alto.	Costo:	Precio :
Produccion Mes : 20 Piezas.	Unitario: 40.000	Unitario: 50.000
	Por Mayor: 38.000	Por Mayor: 45.000
Observaciones:		
Producido por Taller Barichara.		

Responsable : D. T Edward Barragan. Fecha :Oct. 31 de 2.002

PROPUESTA



Ministerio de Comercio, Industria y Turismo
 artesanías de Colombia S.A.

DIBUJO
 Y PLANOS TECNICOS



FONADE

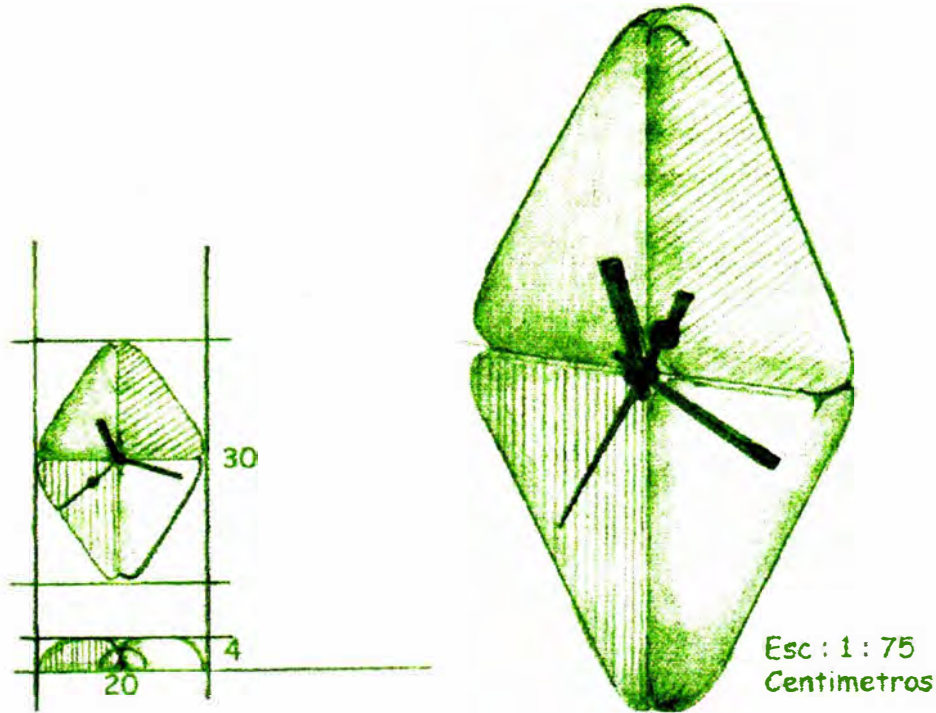

Pieza : Reloj	Línea : Accesorios para Comedor
Nombre :Reloj 4 Piedras	Recurso Natural : Piedra caliza
Oficio: Talla en Piedra	Materia Prima : Piedra de labor de diferentes colores.
Tecnica:Talla; ensamble de varias piedras	

Proceso de Produccion:	Observaciones : Es necesario colocarle un mecanismo con aguja larga.
De acuerdo a Plantillas -Vistas,se traza y corta las piezas	
de piedra de diferente color por placas de diferentes colores	
que luego ser unidas con resina y polvillo de la misma piedra,	
luego se talla la forma de Rombo y la caja del mecanismo y se pule interna y externamente.	

Responsable : D. T Edward Barragan. Fecha :Oct. 31 de 2.002

PROPUESTA



Ministerio de Comercio, Industria y Turismo
artesanías de Colombia s.a.

FICHA
 DE PRODUCTO



FONADE

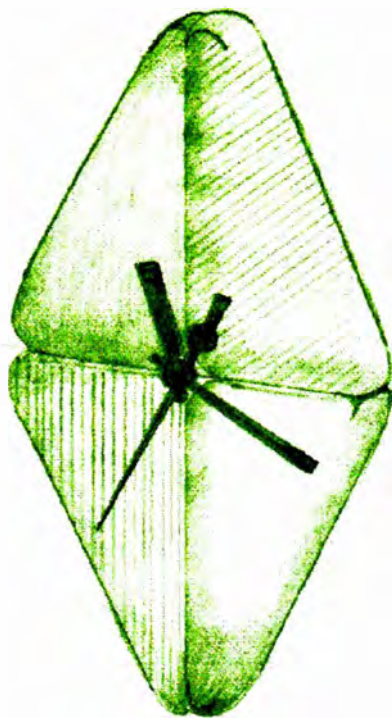

Pieza : Reloj .	Línea : Accesorios Comedor.	Artesano : Javier Martinez.
Nombre : Cuatro Piedras.	Largo:30. Ancho: 20. Alto:4(Cms).	Departamento:Santander Sur.
Oficio: Talla en Piedra.	Peso:1,8 Kgr.	Municipio: Barichara
Tecnica:Desbaste,Pulido.	Color :4 colores Naturales.	Tipo Población : Urbana.
Rec. Natural:Piedra Caliza.	Materia Prima : Piedra de Labor.	
Mercado objetivo: Estrato Medio alto.	Costo:	Precio :
Produccion Mes : 20 Piezas.	Unitario: 35.000	Unitario: 40.000
	Por Mayor: 32.000	Por Mayor: 38.000
Observaciones:		
Producido por Taller Barichara.		

Responsable : D. I Edward Barragan. Fecha :Oct. 31 de 2.002

PROPUESTA

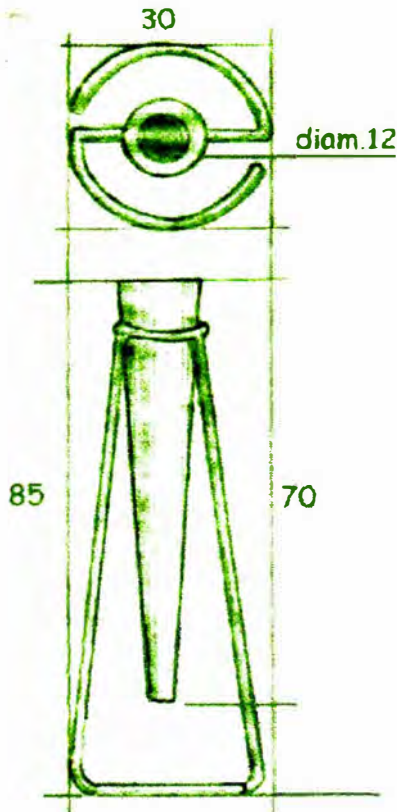

Esc : 1 : 100

Pieza : Florero	Línea : Accesorios de Sala
Nombre : Portaheliconeas Cono	Recurso Natural : Piedra caliza y hierro
Oficio: Talla en Piedra y Forja	Materia Prima : Piedra de labor 2 colores- Hierro,
Tecnica:Talla; ensamble de varias piedras	

Proceso de Produccion:	Observaciones : Este elemento puede ser usado como florero y puede contener de agua, siendo posible diferentes efectos de decoracion y uso.
De acuerdo a Plantillas -Vistas,se trazan y cortan las piezas de piedra de diferente color,2 bloques- 2 colores; se talla su parte interna(para que al unir las quede una cavidad completa); que luego son unidas con resina y polvillo de la misma piedra,	
luego se talla la parte externa conicamente y se pule interna y externamente. El soporte de hierro se elabora por piezas según plantillas, piezas que son forjadas y luego soldadas.El hierro se patina de azul y se ensambla con la piedra.	

Responsable : D. I Edward Barragan. Fecha :Oct. 31 de 2.002

PROPUESTA



Ministerio de Comercio, Industrias y Turismo
artesanías de Colombia s.a.

FICHA
DE PRODUCTO



Pieza : Florero		Línea : Accesorios Sala.	Artesano : Carlos Acevedo.
Nombre: Portaheliconeas.		Diam: 30. Alto:85(Cms).	Departamento:Santander S,
Oficio: Talla en Piedra - Forja.		Peso: 5 Kgr.	Municipio: Barichara
Tecnica:Desbaste,Pulido Piedra- Doblado Hierro. Color : Natural. Tipo Población : Urbana.			
Rec. Natural:Piedra Caliza-Hierro.		Materia Prima : Piedra de Labor - Varilla de hierro.	
Mercado objetivo: Estrato Medio alto. Costo:		Precio :	
Produccion Mes : 20 Piezas. Unitario: 55.000		Unitario: 65.000	
Por Mayor: 50.000		Por Mayor: 60.000	
Observaciones:			
Producido por Taller Barichara.			

Responsable : D. I Edward Barragan. Fecha :Oct. 31 de 2.002

PROPUESTA



Ministerio de Comercio, Industria y Turismo
artesanías de Colombia s.a.

DIBUJO Y PLANOS TECNICOS



FONADE

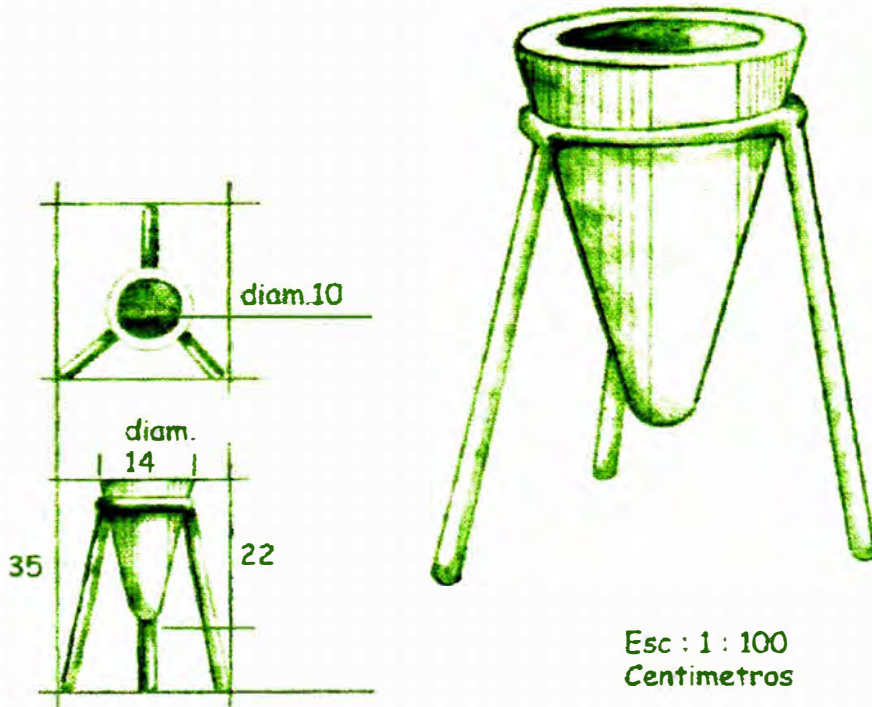

Pieza : Portavelones	
Nombre :Portavelones Cono	Línea : Accesorios de Sala
Oficio: Talla en Piedra y Forja	Recurso Natural : Piedra caliza y hierro
Técnica:Talla; ensamble de varias piedras	Materia Prima : Piedra de labor 2 colores- Hierro,

Proceso de Produccion:	Observaciones : Este elemento se complementa en decoración con el Florero portaheliconeas Cono.
De acuerdo a Plantillas -Vistas,se trazan y cortan las piezas de piedra de diferente color,2 bloques- 2 colores; se talla su parte interna(para que al unir las quede una cavidad completa);	
que luego son unidas con resina y polvillo de la misma piedra,	
luego se talla la parte externa conicamente y se pule interna y externamente. El soporte de hierro se elabora por piezas según plantillas, piezas que son forjadas y luego soldadas.El hierro se patina de azul y se ensambla con la piedra.	

Responsable : D. | Edward Barragan. Fecha :Oct. 31 de 2.002

PROPUESTA



Pieza :Portavelones.	Línea : Accesorios Sala.	Artesano : Rodrigo Acevedo.
Nombre: Cono.	Diam: 14. Alto:35(Cms).	Departamento:Santander S,
Oficio: Talla en Piedra - Forja.	Peso: 2,5 Kgr.	Municipio: Barichara
Tecnica:Desbaste,Pulido Piedra- Doblado Hierro. Color : Natural. Tipo Población : Urbana.		
Rec. Natural:Piedra Caliza-Hierro.	Materia Prima : Piedra de Labor - Varilla de hierro.	
Mercado objetivo: Estrato Medio alto.	Costo:	Precio :
Produccion Mes : 30 Piezas.	Unitario: 20.000	Unitario: 30.000
	Por Mayor: 17.000	Por Mayor: 25.000
Observaciones:		
Producido por Taller Barichara.		

Responsable : D. | Édward Barragan. Fecha :Oct. 31 de 2.002

PROPUESTA



Ministerio de Comercio, Industria y Turismo
 artesanías de Colombia S.A.

DIBUJO
 Y PLANOS TECNICOS

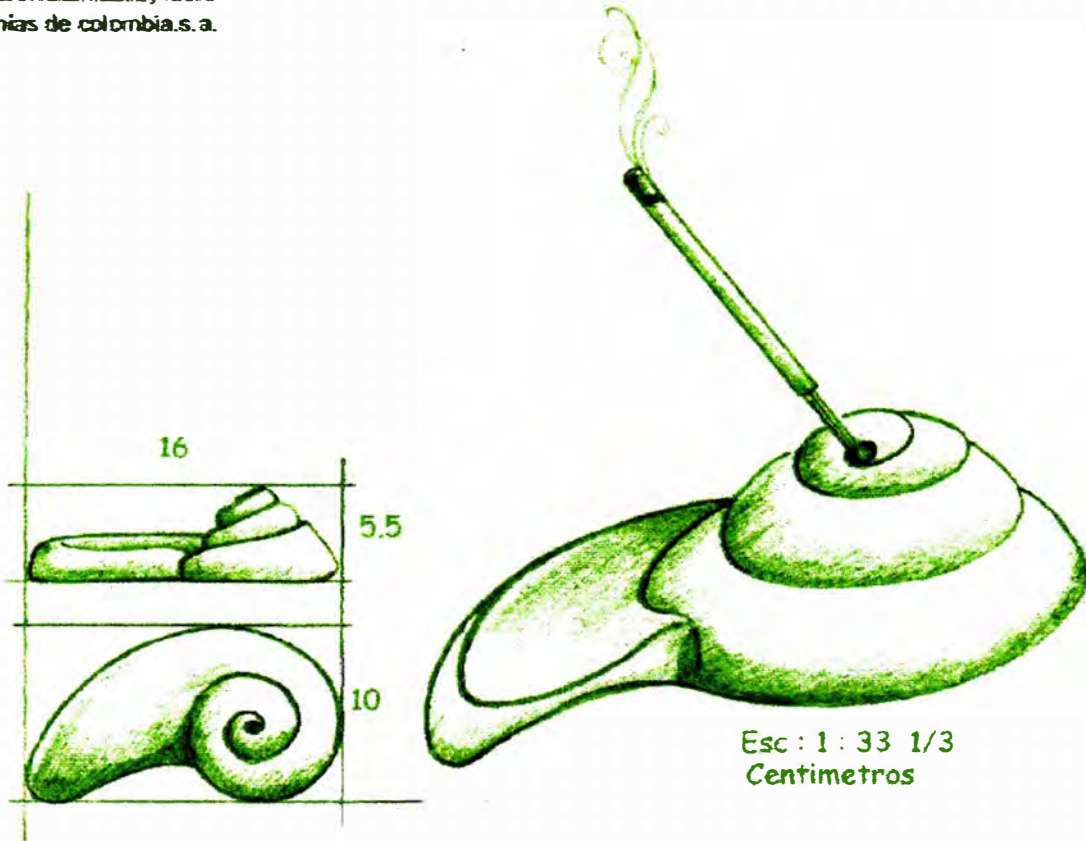

Pieza : Porta Inciensos
 Nombre : Fossil.
 Oficio: Talla en Piedra
 Tecnica:Talla.

Línea : Accesorios para Baño
 Recurso Natural : Piedra caliza
 Materia Prima : Piedra de labor.

Proceso de Produccion:
De acuerdo a Plantillas -Vistas,se traza y corta la pieza
de piedra; se talla la concavidad y su parte Externa hasta llegar
a la forma prediseñada.
Se pule interna y externamente.

Observaciones : Este elemento puede ser usado sin ningun acabado especial o tambien se le puede aplicar un hidrofugante que repela la humedad.

Responsable : D. I Edward Barragan. Fecha :Oct. 31 de 2.002

PROPUESTA



Ministerio de Comercio, Industria y Turismo
 artesanías de Colombia S.A.

FICHA
 DE PRODUCTO



Pieza : Portainciensos.	Línea : Accesorios Baño.	Artesano : Javier Martinez.
Nombre : Fossil.	Largo:16. Ancho: 10. Alto:5.5(Cms).	Departamento:Santander Sur.
Oficio: Talla en Piedra.	Peso: 2 Kgr.	Municipio: Barichara
Tecnica:Desbaste,Pulido.	Color : Natural	Tipo Población : Urbana.
Rec. Natural:Piedra Caliza.	Materia Prima : Piedra de Labor.	
Mercado objetivo: Estrato Medio alto.	Costo:	Precio :
Produccion Mes : 20 Piezas.	Unitario: 10.000	Unitario: 15.000
	Por Mayor: 9.000	Por Mayor: 13.000
Observaciones:		
Producido por Taller Barichara.		

Responsable : D. I Edward Barragan. Fecha :Oct. 31 de 2.002

PROPUESTA



Ministerio de Comercio, Industria y Turismo
 artesanias de colombia.s.a.

DIBUJO
 Y PLANOS TECNICOS

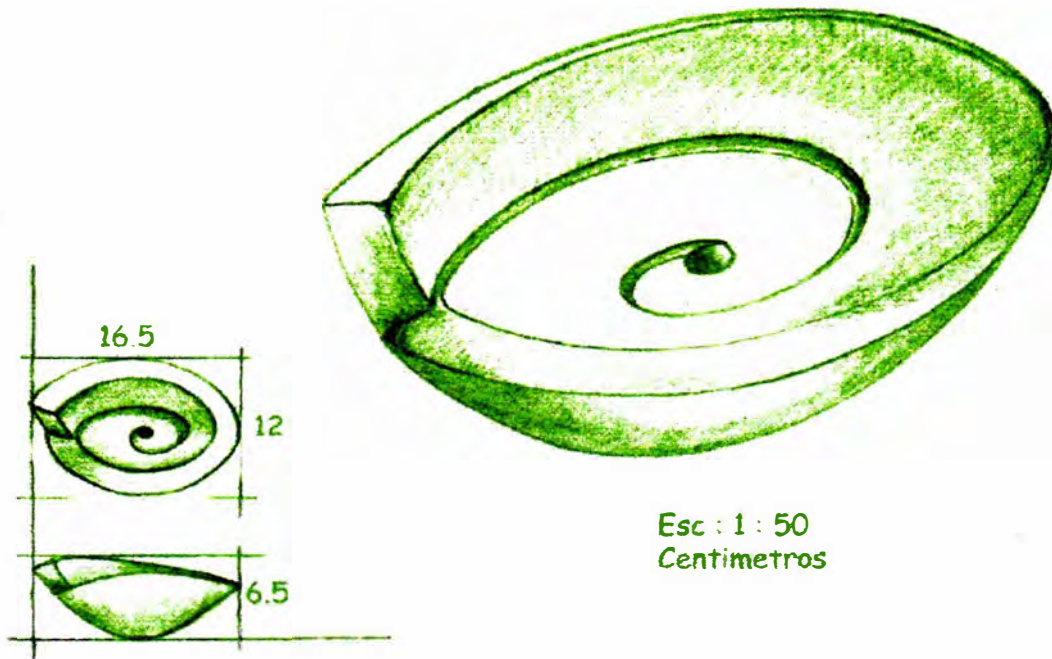

Esc : 1 : 50
 Centimetros

Pieza : Jabonera	Línea : Accesorios para Baño
Nombre : Jabonera Fossil	Recurso Natural : Piedra caliza
Oficio: Talla en Piedra	Materia Prima : Piedra de labor.
Tecnica:Talla.	

Proceso de Produccion:	Observaciones : Este elemento puede ser usado sin ningun acabado especial o tambien se le puede aplicar un hidrofugante que repela la humedad.
De acuerdo a Plantillas -Vistas,se traza y corta la pieza de piedra; se talla la concavidad y su parte Externa hasta llegar a la forma prediseñada.	
Se pule interna y externamente.	

Responsable : D. T Edward Barragan. Fecha :Oct. 31 de 2.002

PROPUESTA



Pieza : Jabonera .	Línea : Accesorios Baño.	Artesano : Javier Martínez.
Nombre : Fossil.	Largo:16.5. Ancho: 12. Alto:6.5(Cms).	Departamento:Santander Sur.
Oficio: Talla en Piedra.	Peso: 2 Kgr.	Municipio: Barichara
Tecnica:Desbaste,Pulido.	Color : Natural	Tipo Población : Urbana.
Rec. Natural:Piedra Caliza.	Materia Prima : Piedra de Labor.	
Mercado objetivo: Estrato Medio alto.	Costo:	Precio :
Produccion Mes : 20 Piezas.	Unitario: 10.000	Unitario: 15.000
	Por Mayor: 9.000	Por Mayor: 13.000
Observaciones:		
Producido por Taller Barichara.		

Responsable : D. I Edward Barragan. Fecha :Oct. 31 de 2.002

PROPUESTA



Ministerio de Comercio, Industria y Turismo
artesanias de colombia.s.a.

DIBUJO Y PLANOS TECNICOS

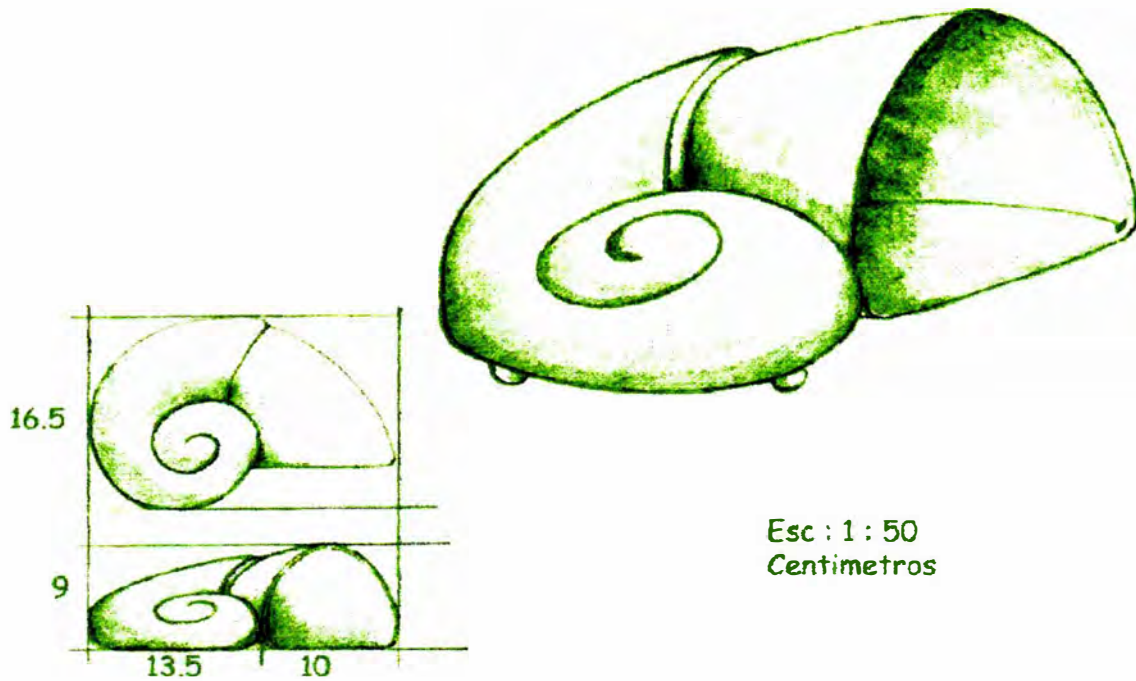

Esc : 1 : 50
Centimetros

Pieza : Lampara.	
Nombre :Lampara Fossil	Linea : Iluminación.
Oficio: Talla en Piedra y Trabajos con Mimbre y Papel.	Recurso Natural : Piedra caliza y Mimbre y Pulpa
Tecnica:Talla; ensamble de Piedra;Mimbre y Papel.	Materia Prima: Piedra de labor y mimbre y Papel

Proceso de Produccion:

De acuerdo a Plantillas -se traza y corta la pieza(bloque) de piedra y se procede a Tallar la piedra dandole la forma de Fossil(amonita);Luego se ensamblan aros de mimbre que dan la forma del Fossil. Se realiza el papel artesanal y se conforma con respecto a la estructura del Mimbre unido a la Piedra, Se realiza la instalación electrica
El Fossil de Piedra se lija hasta alcanzar una superficie lisa.

Observaciones : Esta Lampara corresponde tambien a una Linea de Objetos destinados al Baño e inspirados en el Fossil Amonita.

Responsable : D. I Edward Barragan. Fecha :Oct. 31 de 2.002

PROPUESTA



Ministerio de Comercio, Industria y Turismo
artesanías de colombia.s.a.

FICHA
DE PRODUCTO



FONADE



Pieza : Lámpara.		Línea : Iluminación.		Artesanos: Javier Martinez - Soledad Torres.	
Nombre : Fossil / Caracol .		Largo:23,5.Ancho:16,5 Alto:9(Cms).		Departamento:Santander Sur.	
Oficio: Talla en Piedra-Trabajos Papel y Mimbres.		Peso:2,5 Kgr.		Municipio: Barichara	
Técnica:Desbaste,Pulido, Ensamble.		Color : Naturales.		Tipo Población : Urbana.	
Rec. Natural:Piedra Caliza; Fibras, Mimbres. Materia Prima: Piedra de Labor; Papel Artesanal y Mimbres.					
Mercado objetivo: Estrato Medio alto.		Costo:		Precio :	
Producción Mes : 15 Piezas.		Unitario: 50.000		Unitario: 60.000	
		Por Mayor: 45.000		Por Mayor: 55.000	
Observaciones:					
Producido por Taller Barichara.					

Responsable : D. I Edward Barragan. Fecha :Oct. 31 de 2.002

PROPUESTA

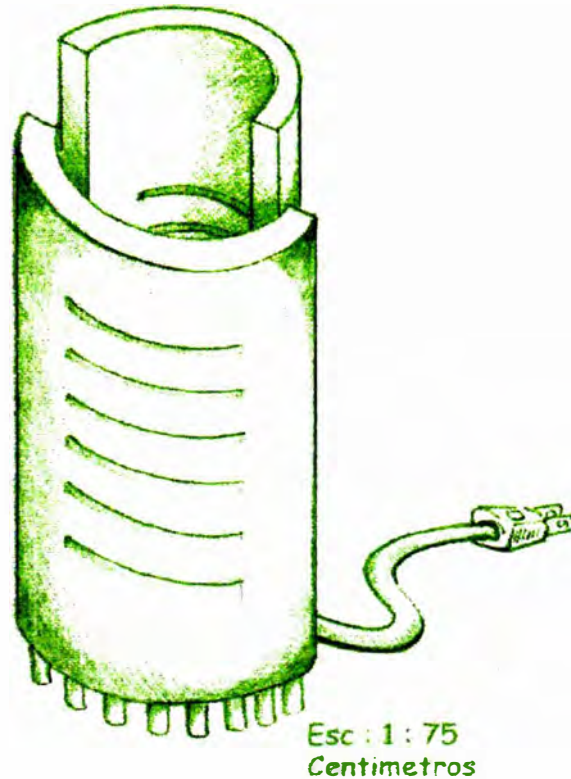
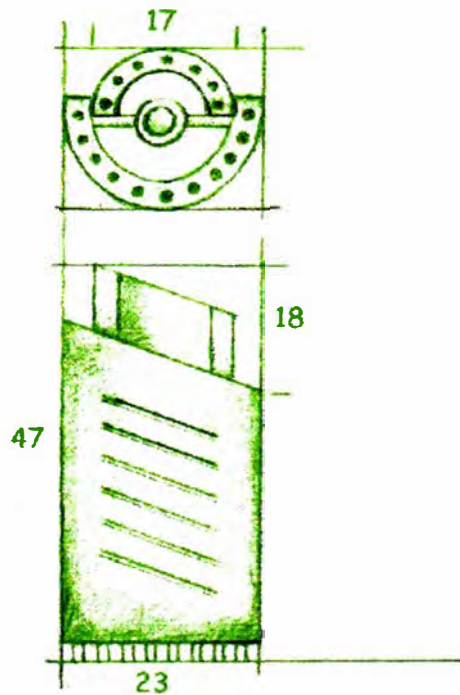

Pieza : Lampara.	
Nombre :Lampara Farol.	Línea : Iluminación.
Oficio: Talla en Piedra y Trabajos con Mimbre	Recurso Natural : Piedra caliza y Mimbre
Tecnica:Talla; ensamble de Piedra y Mimbre	Materia Prima : Piedra de labor y Varas de Mimbre.

Proceso de Produccion:	Observaciones : En la parte de Mimbre se realiza el acabado a la cera , propio de este tipo de objetos; queda un brillo semimate.
De acuerdo a Plantillas -se trazan y cortan las piezas(bloques) de piedra y se proceden a Tallar dandole la formade dos mitades de un cilindro,Luego se ranuran(efecto luz); una vez esten las partes de piedra, se unen y se empieza a realizar perforaciones para ensamblar varitas de Mimbre, que se deben ajustar como patas. Se realiza la instalación electrica	
El Cilindro de Piedra se lija hasta alcanzar una superficie lisa:	
el Mimbre igualmente se lija y luego se encera.	

Responsable : D. Edward Barragan. Fecha :Oct. 31 de 2.002

PROPUESTA



Ministerio de Comercio, Industria y Turismo
artesanías de Colombia S.A.

FICHA DE PRODUCTO

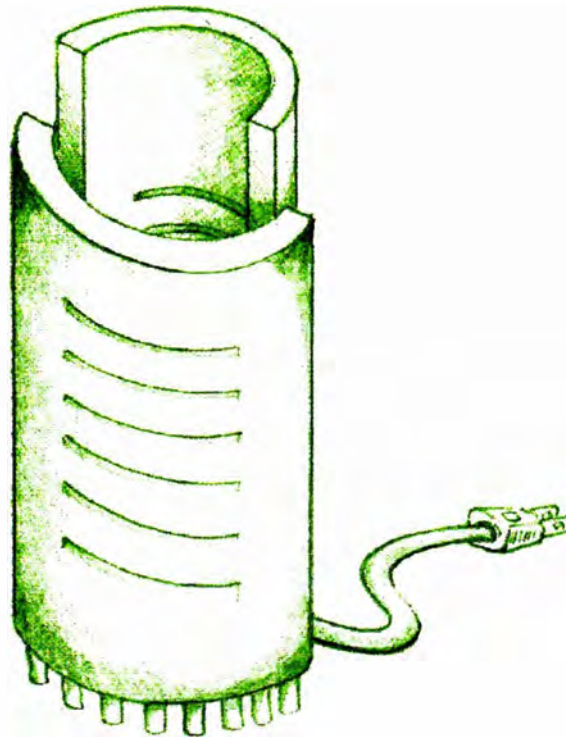

Pieza : Lampara.	Línea : Iluminación.	Artesano :Carlos Acevedo.
Nombre : Farol.	Diámetro:23. Alto:47(Cms).	Departamento:Santander Sur.
Oficio: Talla en Piedra-Trabajos Mimbre.	Peso:4,8 Kgr.	Municipio: Barichara
Tecnica:Desbaste,Pulido, Ensamble.	Color : Naturales.	Tipo Población : Urbana.
Rec. Natural:Piedra Caliza; Mimbre.	Materia Prima : Piedra de Labor; Varas de Mimbre.	
Mercado objetivo: Estrato Medio alto.	Costo:	Precio :
Produccion Mes : 10 Piezas.	Unitario: 115.000	Unitario: 130.000
	Por Mayor: 105.000	Por Mayor: 120.000
Observaciones:		
Producido por Taller Barichara.		

Responsable : D. J Edward Barragan. Fecha :Oct. 31 de 2.002

PROPUESTA



Ministerio de Comercio, Industria y Turismo
artesanías de Colombia s.a.

DIBUJO Y PLANOS TECNICOS



FONADE

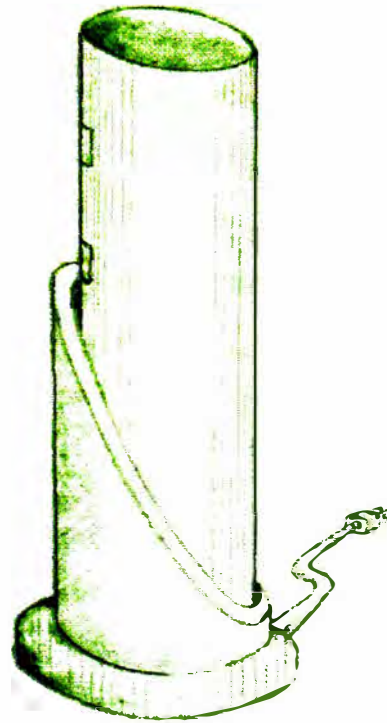
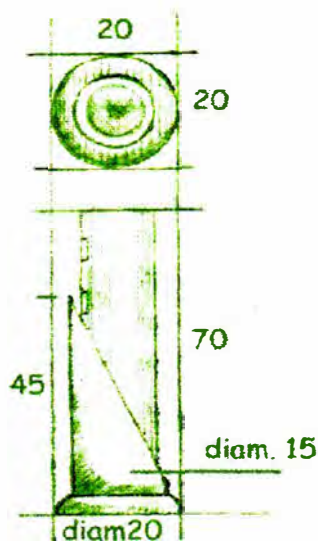

Esc : 1 : 100
Centímetros

Pieza : Lampara.	Línea : Iluminación.
Nombre : Lampara Rasgada.	Recurso Natural : Piedra caliza y Madera y Pulpa
Oficio: Talla en Piedra y Trabajos con Madera y Papel.	Materia Prima : Piedra de labor y Cedro y Papel
Tecnica:Talla; ensamble de Piedra;madera y Papel.	

Proceso de Produccion:	Observaciones : En la parte de Madera se realiza el acabado a la cera , propio de este tipo de objetos; queda un brillo semimate.
De acuerdo a Plantillas -se trazan y cortan la piezas(bloque) de piedra y se procede a Tallar la piedra dandole la forma de un cilindro truncado diagonalmente;Luego se ensambla a un aro de Madera de Cedro. Se realiza el papel artesanal y se conforma como un cilindro que ira adentro de la pieza de Piedra,	
Se realiza la instalación electrica	
El Cilindro de Piedra se lija hasta alcanzar una superficie lisa:	
La madera igualmente se lija y luego se encera.	

Responsable : D. I Edward Barragan. Fecha :Oct. 31 de 2.002

PROPUESTA



Ministerio de Comercio, Industria y Turismo
artesanías de Colombia S.A.

FICHA
DE PRODUCTO

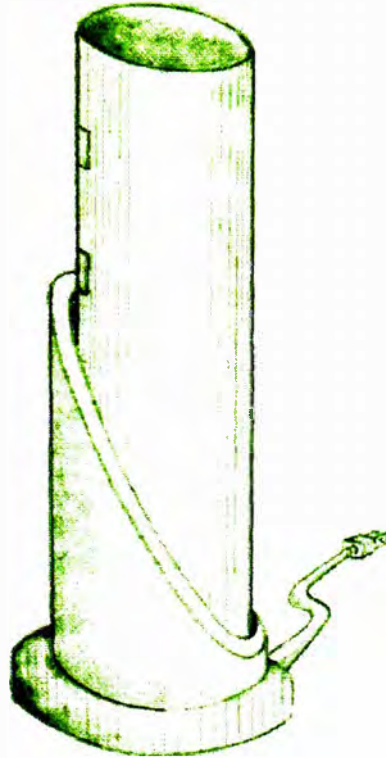

Pieza : Lámpara.	Línea : Iluminación.	Artesanos: Carlos Acevedo-Patricia Meneses
Nombre : Rasgada.	Diametro:20cm. Alto:70(Cms).	Departamento:Santander Sur.
Oficio: Talla en Piedra-Trabajos Papel y Madera.	Peso:2,5 Kgr.	Municipio: Barichara
Tecnica:Desbaste,Pulido, Ensamble.	Color : Naturales.	Tipo Población : Urbana.
Rec. Natural:Piedra Caliza; Fibras,Cedro.	Materia Prima: Piedra de Labor; Papel Artesanal y Madera.	
Mercado objetivo: Estrato Medio alto.	Costo:	Precio :
Produccion Mes : 10 Piezas.	Unitario: 60.000	Unitario: 75.000
	Por Mayor: 55.000	Por Mayor: 65.000
Observaciones:		
Producido por Taller Barichara.		

Responsable : D. I Edward Barragan. Fecha :Oct. 31 de 2.002

PROPUESTA



Ministerio de Comercio, Industria y Turismo
artesanías de Colombia s.a.

DIBUJO Y PLANOS TECNICOS

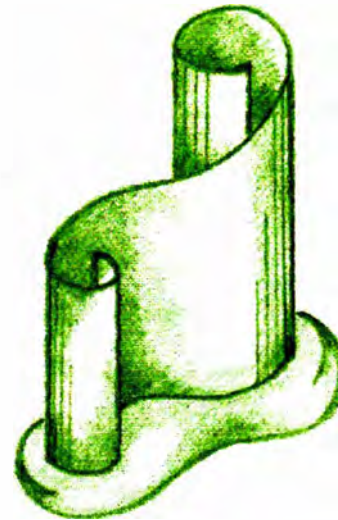
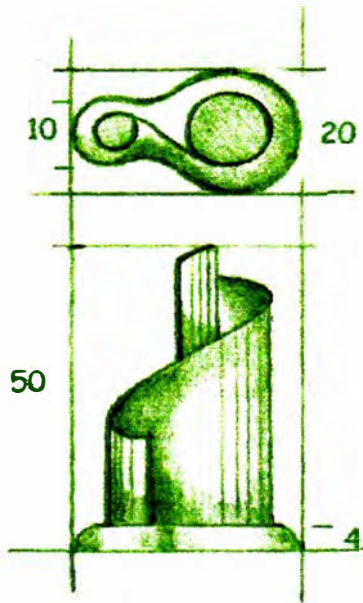

Esc : 1 : 100
Centímetros

Pieza : Lampara.	
Nombre :Lampara Infinito	Línea : Iluminación.
Oficio: Talla en Piedra y Trabajos con Mimbre y Papel.	Recurso Natural : Piedra caliza y Mimbre y Pulpa
Tecnica:Talla; ensamble de Piedra;Mimbre y Papel.	Materia Prima :Piedra de labor y Mimbre y Papel

Proceso de Produccion:	Observaciones : En la parte de Mimbre se realiza el acabado a la cera , propio de este tipo de objetos.
De acuerdo a Plantillas -se traza y corta la pieza (bloque)	
de piedra y se procede a Tallar dandole la forma de un 8 o simbolo de infinito;Luego se ensamblan unas varas de mimbre como paraleles. Se realiza el papel artesanal y se conforma como	
la forma de la piedra(8) que ira adherido a los mimbres.	
Se realiza la instalación eléctrica	
La base de Piedra se lija hasta alcanzar una superficie lisa;	
El Mimbre igualmente se lija y luego se encera.	

Responsable : D. | Edward Barragan. Fecha :Oct. 31 de 2.002

PROPUESTA



Ministerio de Comercio, Industria y Turismo
artesanías de Colombia s.a.

FICHA
 DE PRODUCTO

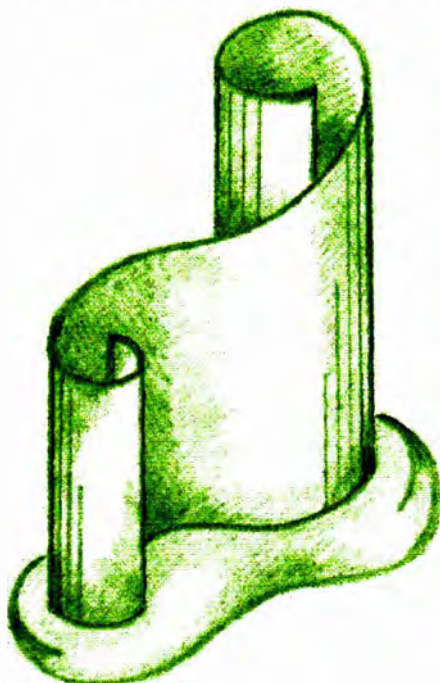

Pieza : Lámpara.		Línea : Iluminación.		Artesanos: Carlos Acevedo - Patricia Meneses.	
Nombre : Infinito .		Largo:30,5.Ancho:20. Alto:50(Cms).		Departamento:Santander Sur.	
Oficio: Talla en Piedra-Trabajos Papel y Mimbre.		Peso:3 Kgr.		Municipio: Barichara	
Técnica:Desbaste,Pulido, Ensamble.		Color : Naturales.		Tipo Población : Urbana.	
Rec. Natural:Piedra Caliza; Fibras, Mimbre. Materia Prima: Piedra de Labor; Papel Artesanal y Mimbre.					
Mercado objetivo: Estrato Medio alto.		Costo:		Precio :	
Producción Mes : 15 Piezas.		Unitario: 65.000		Unitario: 75.000	
		Por Mayor: 60.000		Por Mayor: 70.000	
Observaciones:					
Producido por Taller Barichara.					

Responsable : D. I Edward Barragan. Fecha :Oct. 31 de 2.002

PROPUESTA



Ministerio de Comercio, Industria y Turismo
artesanías de colombia.s.a.

DIBUJO Y PLANOS TECNICOS

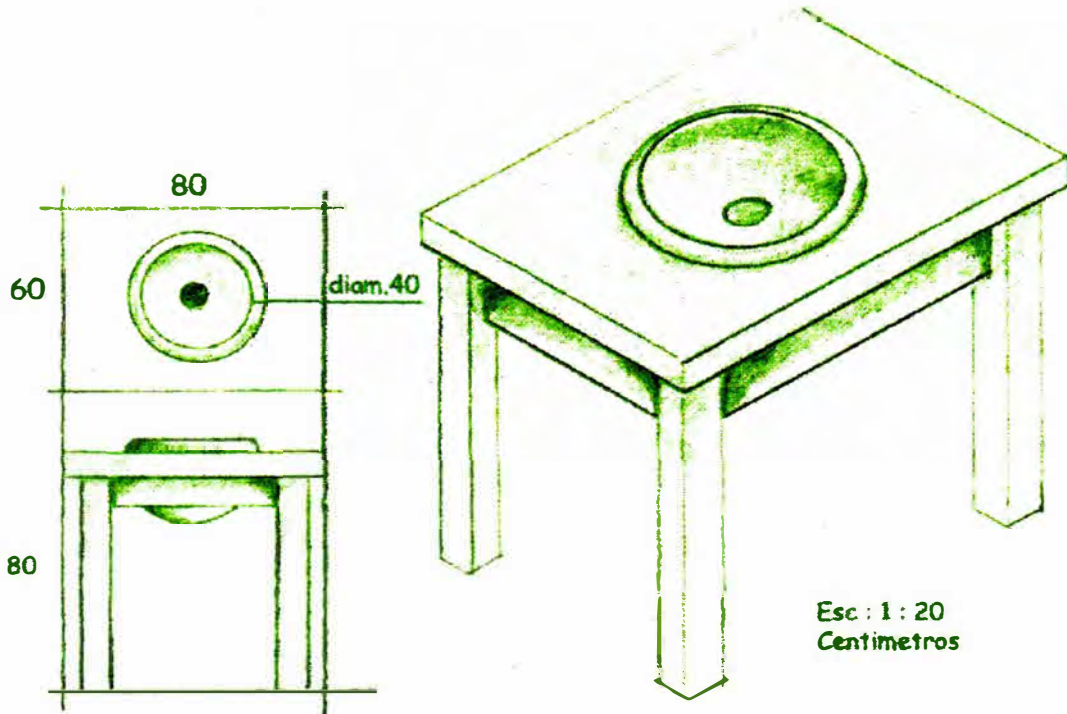

Pieza : Lavamanos	Línea : Accesorios para Baño
Nombre : Piedra y Madera	Recurso Natural : Piedra caliza y Madera
Oficio: Talla en Piedra y Carpintería	Materia Prima : Piedra de labor y Madera de flor Morado.
Técnica: Talla, Cortes y ensambles de madera.	

Proceso de Producción:	Observaciones : La Batea puede ser usada sin ningún acabado especial o también se le puede aplicar un hidrofugante que repela la humedad.
De acuerdo a Plantillas -Vistas, se traza y corta la pieza de piedra; se talla la concavidad y su parte Externa hasta llegar a la forma prediseñada (Batea Lavamanos); Se pule la batea.	
De acuerdo a Plantillas -Vistas, se traza y corta la superficie de madera (ensamblada por tablonés), las patas y las chambranas; y luego se ensambla la mesa con Cajas Espigas y pega blanca;	
se realiza cavidad para la entrada de la batea (en forma circular)	
Se lija la madera y es encerada y brillada.	

Responsable : D. I Edward Barragan. Fecha : Oct. 31 de 2.002

PROPUESTA



Ministerio de Comercio, Industria y Turismo
artesañas de colombia.s.a.

FICHA
DE PRODUCTO



FONADE

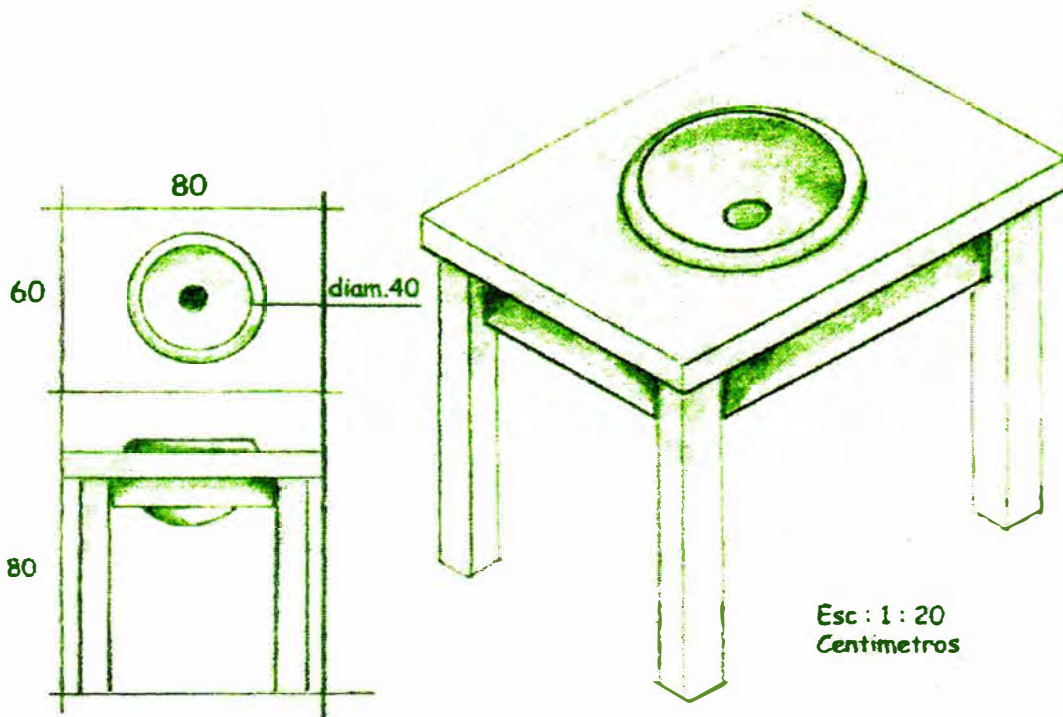

Pieza : Lavamanos.		Línea : Mob.Baño.		Artesano : Rodrigo Galvis / Leonidas Cadena.	
Nombre : Piedra y Madera.		Largo:80. Ancho: 60.		Alto:80(Cms). Departamento:Santander Sur.	
Oficio: Talla en Piedra y Carpintería.		Peso: 35 Kgr.		Municipio: Barichara	
Técnica:Desbaste,Pulido,Ensamble.Color : Natural		Tipo Población : Urbana.			
Rec. Natural : Piedra Caliza y Madera.Materia Prima : Piedra de Labor y Flor Morado.					
Mercado objetivo: Estrato Medio alto.		Costo:		Precio :	
Produccion Mes : 20 Mesas.		Unitario: 220.000		Unitario: 270.000	
		Por Mayor: 200.000		Por Mayor: 250.000	
Observaciones: Por estar en un ambiente humedo, la madera debe ser encerada.					
Se recomienda reforzar la encerada cada tres meses.					
Producido por Taller Barichara.					

Responsable : D. | Edward Barragan. Fecha :Oct. 31 de 2.002

PROPUESTA



Ministerio de Comercio, Industria y Turismo
artesanías de Colombia s.a.

DIBUJO Y PLANOS TECNICOS



FONADE

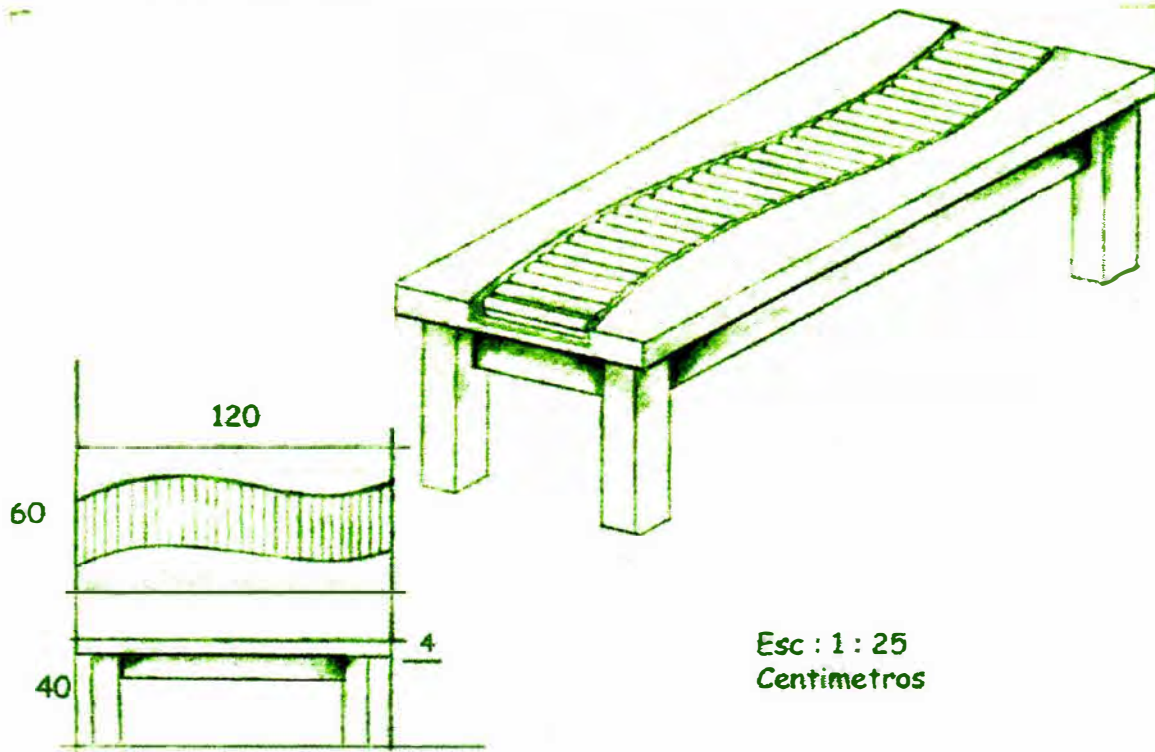

Pieza : Mesa Auxiliar Grande	Línea : Mobiliario Baño
Nombre : Ondas.	Recurso Natural : Caña y Madera
Oficio: Trabajo con Caña y Carpintería	Materia Prima : Varas Caña de Castilla y Tablones de Cedro
Técnica: Corte y ensamble	

Proceso de Producción:	Observaciones : El acabado de esta Mesa es al natural; Logrado con una aplicación de una cera especial para proteger mobiliario.
De acuerdo a Plantillas -Vistas, se traza y corta la superficie de madera (ensamblada por tablones), las patas y las chambranas;	
y luego se ensambla la mesa con Cajas Espigas y pega blanca;	
Con el bajo relieve central en la superficie (en forma ondulada);	
Se cortan y pulen las varas de Caña a incrustar en la madera y son amarradas entre sí y sujetas a unas varas metálicas.	
Se lija la madera de Lj. gruesa a fina hasta dejarla muy lisa.	
La madera se encera y brilla.	

Responsable : D. T Edward Barragan. Fecha : Oct. 31 de 2.002

PROPUESTA



Ministerio de Comercio, Industria y Turismo
artesanías de colombia s.a.

FICHA
 DE PRODUCTO

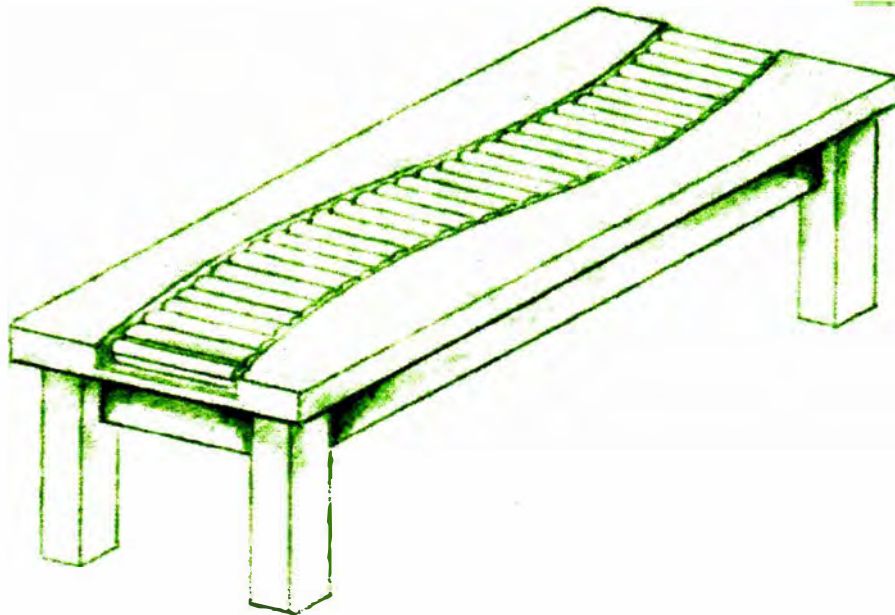

Pieza : Mesa Baño Aux. Grande.		Línea : Mob. Baño.		Artesano :Patricia Meneses /Leonidas Cadena.	
Nombre : Ondas.		Largo:120. Ancho: 60. Alto:40(Cms).		Departamento:Santander Sur.	
Oficio: Trabajo con Caña y Carpintería.		Peso:22 Kgr.		Municipio: Barichara	
Técnica:Desbaste,Pulido,Ensamble.		Color : Natural		Tipo Población : Urbana.	
Rec. Natural : Caña y Madera.		Materia Prima : Varas de Caña de Castilla y Flor Morado.			
Mercado objetivo: Estrato Medio alto.		Costo:		Precio :	
Produccion Mes : 20 Mesas.		Unitario: 220.000		Unitario: 250.000	
		Por Mayor: 210.000		Por Mayor: 240.000	
Observaciones: Se debe inmunizar la Caña de Castilla.					
Se recomienda reforzar la encerada cada tres meses.					
Producido por Taller Barichara.					

Responsable : D. T Edward Barragan. Fecha :Oct. 31 de 2.002

PROPUESTA



Ministerio de Comercio, Industria y Turismo
artesanías de Colombia.s.a.

DIBUJO Y PLANOS TECNICOS

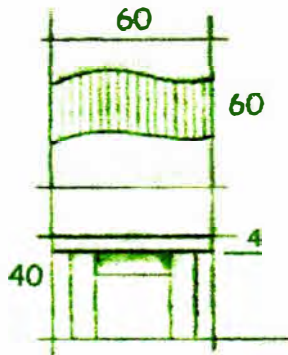
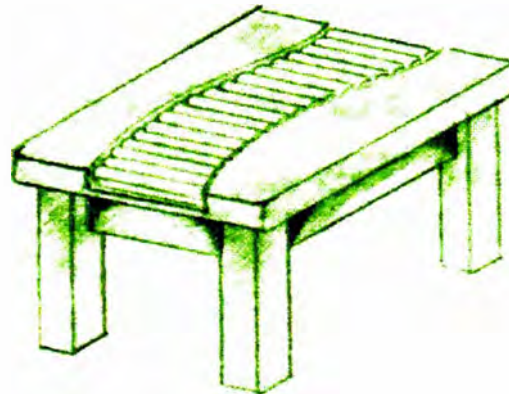

Esc : 1 : 25
Centimetros

Pieza : Mesa Auxiliar Pequeña	Línea : Mobiliario Baño
Nombre : Ondas	Recurso Natural : Caña y Madera
Oficio: Trabajo con Caña y Carpinteria	Materia Prima : Varas Caña de Castilla y Tablones de Cedro
Tecnica: Corte y ensamble	

Proceso de Produccion:	Observaciones : El acabado de esta Mesa es al natural; Logrado con una aplicación de una cera especial para proteger mobiliario.
De acuerdo a Plantillas -Vistas,se traza y corta la superficie de madera(ensamblada por tablones), las patas y las chambranas;	
y luego se ensambla la mesa con Cajas Espigas y pega blanca;	
Con el bajo relieve central en la superficie(en forma ondulada);	
Se cortan y pulen las varas de Caña a incrustar en la madera y son amarradas entre si y sujetas a unas varas metalicas.	
Se lija la madera de Lj. gruesa a fina hasta dejarla muy lisa.	
La madera se encera y brilla.	

Responsable : D. T Edward Barragan. Fecha :Oct. 31 de 2.002

PROPUESTA



Ministerio de Comercio, Industria y Turismo
artesanías de colombia.s.a.

FICHA
 DE PRODUCTO

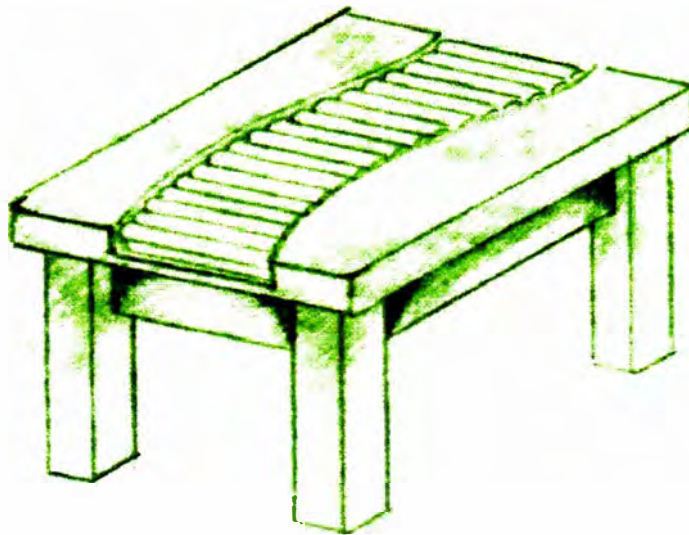

Pieza : Mesa Baño Aux. Pequeña		Línea : Mob. Baño.		Artesano :Patricia Meneses /Leonidas Cadena.	
Nombre : Ondas.		Largo:60. Ancho: 60. Alto:40(Cms).		Departamento:Santander Sur.	
Oficio: Trabajo con Caña y Carpintería.		Peso:15 Kgr.		Municipio: Barichara	
Técnica:Desbaste,Pulido,Ensamble.		Color : Natural		Tipo Población : Urbana.	
Rec. Natural : Caña y Madera.		Materia Prima : Varas de Caña de Castilla y Flor Morado.			
Mercado objetivo: Estrato Medio alto.		Costo:		Precio :	
Produccion Mes : 20 Mesas.		Unitario: 150.000		Unitario: 180.000	
		Por Mayor: 140.000		Por Mayor: 170.000	
Observaciones: Se debe inmunizar la Caña de Castilla.					
Se recomienda reforzar la encerada cada tres meses.					
Producido por Taller Barichara.					

Responsable : D. I Edward Barragan. Fecha :Oct. 31 de 2.002

PROPUESTA



Ministerio de Comercio, Industria y Turismo
artesañas de colombia.s.a.

DIBUJO Y PLANOS TECNICOS



FONADE

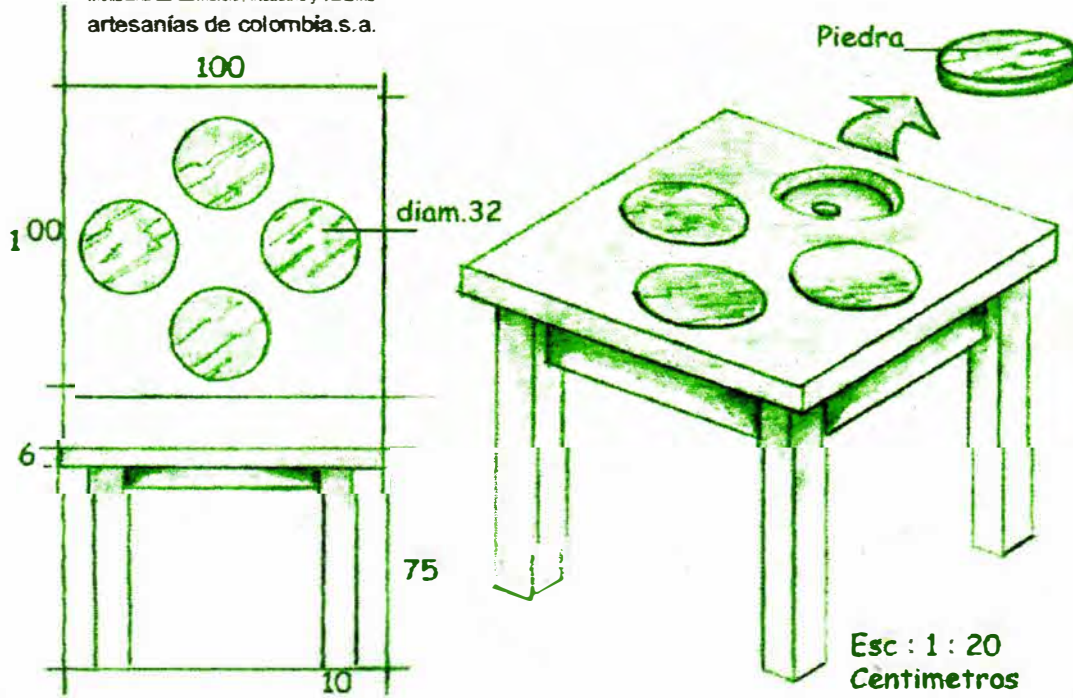

Pieza : Mesa Comedor

Nombre : Tradición

Oficio : Talla en Piedra y Carpintería.

Línea : Mobiliario Comedor

Recurso Natural : Piedra Caliza y Madera

Técnica: Talla; Carpintería; corte y ensamble. Materia Prima : Piedra de Labor y Tablones de Cedro

Proceso de Producción:

De acuerdo a Plantillas -Vistas se traza y corta la superficie de madera (ensamblada por tablones), las patas y las chambranas;

y luego se ensambla la mesa con Cajas Espigas y pega blanca; se realizan los 4 bajos relieves en la superficie (en forma circular)

Se tallan y pulen los 4 círculos de piedra a incrustar en la madera

Se lija la madera de l.j. gruesa a fina hasta dejarla muy lisa

Esta superficie se encera con la mezcla especial para mobiliario

Se brilla

Observaciones : El acabado de esta Mesa es al natural; Logrado con una aplicación de una cera especial para proteger mobiliario.

Responsable : D. I. Edward Barragan Fecha : Oct 31 de 2002

PROPUESTA



Ministerio de Comercio, Industria y Turismo
artesanías de Colombia s.a.

FICHA
DE PRODUCTO

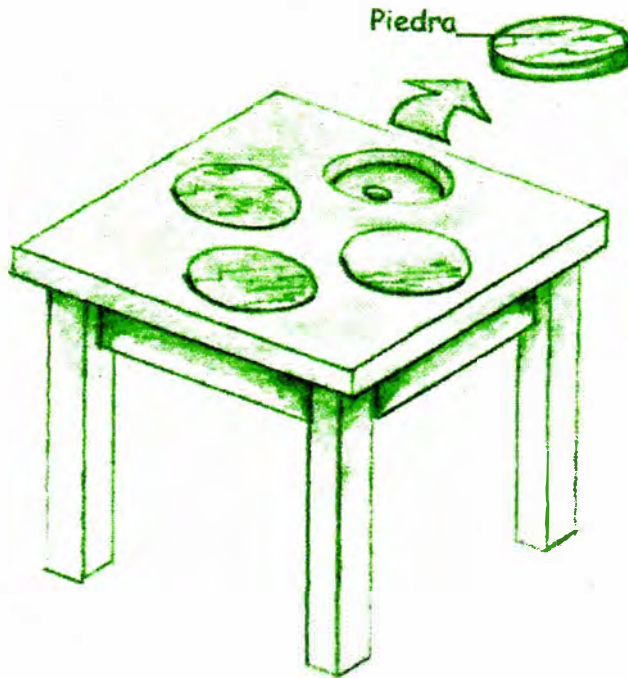

Pieza : Mesa Comedor.		Línea : Mob.Comedor.		Artesano : Carlos Acevedo / Miguel Diaz.	
Nombre : Tradición.		Largo:100. Ancho: 100. Alto:75(Cms).		Departamento:Santander Sur.	
Oficio: Talla en Piedra y Carpintería.		Peso: 40 Kgr.		Municipio: Barichara	
Técnica:Desbaste,Pulido,Ensamble.Color : Natural		Tipo Población : Urbana.			
Rec. Natural : Piedra Caliza y Madera.Materia Prima : Piedra de Labor y Cedro.					
Mercado objetivo: Estrato Medio alto.		Costo:		Precio :	
Produccion Mes : 20 Mesas.		Unitario: 250.000		Unitario: 300.000	
		Por Mayor: 230.000		Por Mayor: 280.000	
Observaciones: En caso de ser usada para exteriores la madera debe ser inmunizada e impermeabilizada.					
Se recomienda reforzar la encerada cada tres meses.					
Producido por Taller Barichara.					

Responsable : D.T Edward Barragan. Fecha :Oct. 31 de 2.002

PROPUESTA



Ministerio de Comercio, Industria y Turismo
artesanías de Colombia s.a.

DIBUJO Y PLANOS TECNICOS

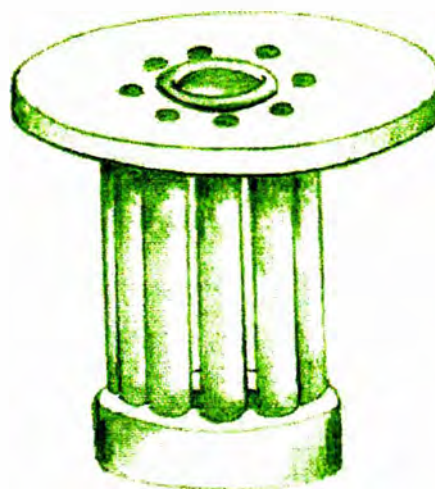
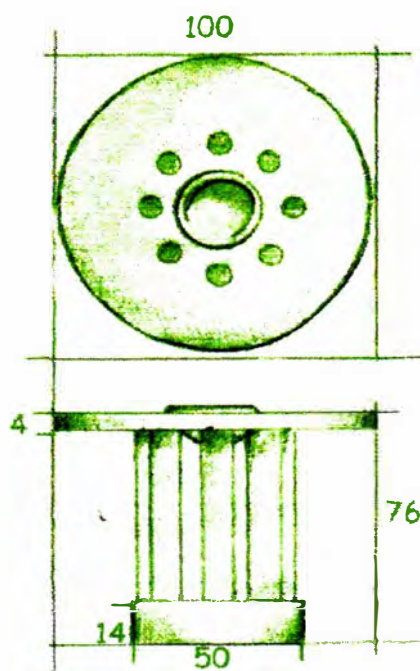

Esc : 1 : 20
Centímetros

Pieza : Mesa de Comedor - Jardín.

Nombre : Empalizada

Oficio: Talla en Piedra y Carpintería

Técnica: Talla; corte y ensamble

Línea : Mobiliario Jardín.

Recurso Natural : Piedra caliza y Madera

Materia Prima : Piedra de labor y Tablones de Cedro

Proceso de Producción:

De acuerdo a Plantillas -Vistas, se traza y corta la superficie

Circular de madera (ensamblada por tablones), es perforada en el centro y 8 perforaciones más para ensamble de sus patas.

Las 8 patas son torneadas con espigas a cada lado. Se talla la

Batea de piedra que irá en el centro de la mesa. Se talla la "Dona" de piedra con 8 perforaciones para ensamble de las patas.

Se lija la madera de Lj. gruesa a fina hasta dejarla muy lisa.

Esta superficie se encera con la mezcla especial para mobiliario.

Observaciones : El acabado de esta Mesa es al natural; Logrado con una aplicación de una cera especial para proteger mobiliario.

Responsable : D. I Edward Barragan

Fecha :

PROPUESTA



Ministerio de Comercio, Industria y Turismo
artesanías de colombia.s.a.

FICHA DE PRODUCTO

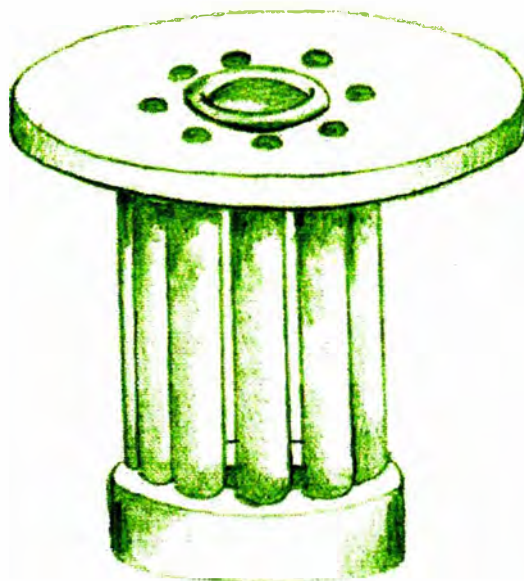

Pieza : Mesa Jardín-Comedor.	Línea : Mob.Jardin.	Artesano : Edo. Silva / Miguel Diaz.
Nombre : Mesa Empalizada.	Diametro:100 Alto:76(Cms).	Departamento:Santander Sur.
Oficio: Talla en Piedra y Carpintería.	Peso:60 Kgr.	Municipio: Barichara
Técnica: Desbaste,Pulido,Ensamble.Color : Natural	Tipo Población : Urbana.	
Rec. Natural : Piedra Caliza y Madera.Materia Prima : Piedra de Labor y Cedro.		
Mercado objetivo: Estrato Medio alto.	Costo:	Precio :
Produccion Mes : 20 Mesas.	Unitario: 280.000	Unitario: 340.000
	Por Mayor: 260.000	Por Mayor: 320.000
Observaciones: En caso de ser usada para exteriores la madera debe ser inmunizada e impermeabilizada.		
Se recomienda reforzar la encerada cada tres meses.		
Producido por Taller Barichara.		

Responsable : D. Edward Barragan. Fecha :Oct. 31 de 2.002

PROPUESTA



Ministerio de Comercio, Industria y Turismo
artesanías de Colombia s.a.

DIBUJO Y PLANOS TECNICOS



FONADE

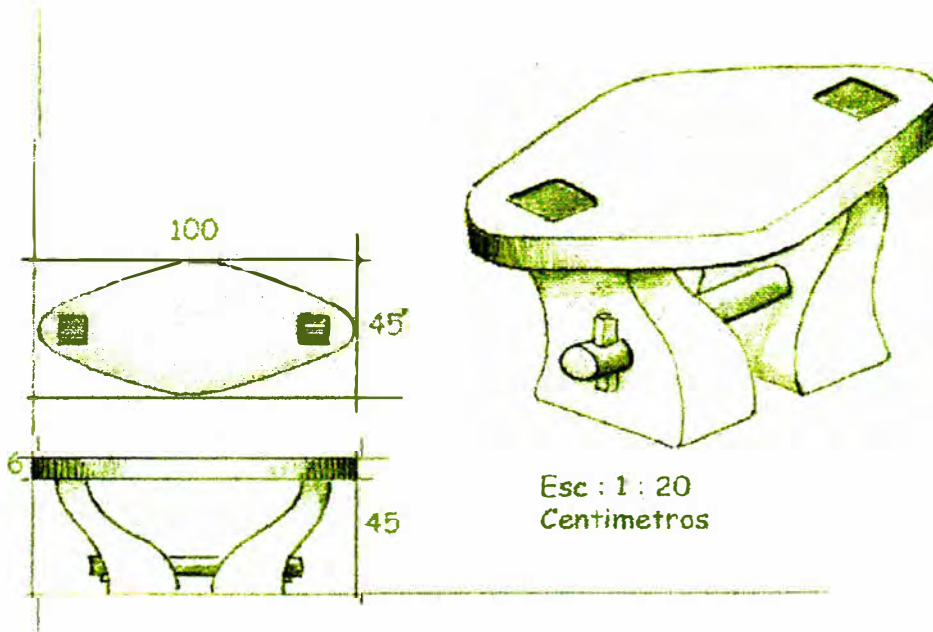

Pieza : Banca	
Nombre : Banca Jardin	Línea : Jardin
Oficio: Talla en Piedra y Carpinteria	Recurso Natural : Piedra caliza y Madera
Tecnica: Talla; corte y ensamble	Materia Prima : Piedra de labor y Tablones de Cedro

Proceso de Produccion:	Observaciones : El acabado de esta banca es al natural; Logrado con una aplicación de una cera especial para proteger mobiliario.
De acuerdo a Plantillas -Vistas, se traza y corta la superficie de madera (ensamblada por dos tablones) ; Se tallan las Patas de piedra; estas patas son ensambladas en los dos huecos de la superficie de madera y se amarran con travesaño.	
Se lija la madera de Lj. gruesa a fina hasta dejarla muy lisa.	
Esta superficie se encera con la mezcla especial para mobiliario.	
Se brilla.	
Las patas tienen como textura el abuzardado.(dado con buzarda)	

Responsable : D. T Edward Barragan. Fecha : Oct. 31 de 2.002

PROPUESTA



Ministerio de Comercio, Industria y Turismo
artesanas de colombia.s.a.

FICHA
DE PRODUCTO



FONADE

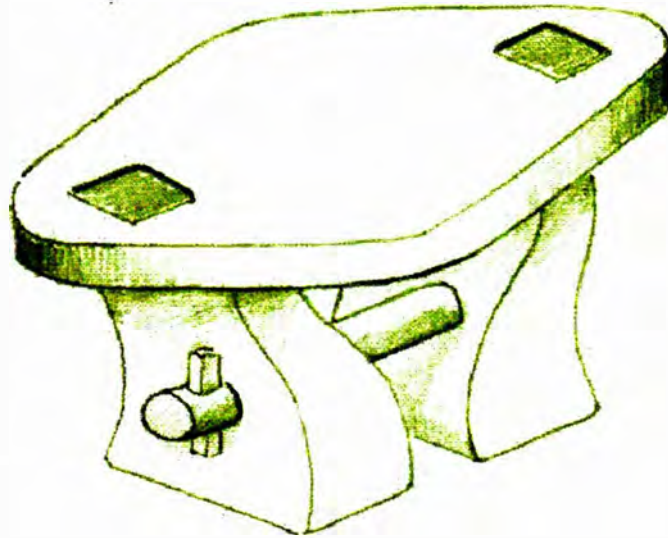

Pieza : Banca	Línea : Mobiliario Jardín.	Artesano : Juan Díaz / Miguel Díaz.
Nombre : Banca Piedra y Madera.	Largo:100. Ancho: 45. Alto:45(Cms).	Departamento:Santander Sur.
Oficio: Talla en Piedra y Carpintería.	Peso: 40 Kgr.	Municipio: Barichara
Técnica: Desbaste, Pulido, Ensamble.	Color : Natural	Tipo Población : Urbana.
Rec. Natural : Piedra Caliza y Madera. Materia Prima : Piedra de Labor y Cedro.		
Mercado objetivo: Estrato Medio alto.	Costo:	Precio :
Producción Mes : 20 Bancas.	Unitario: 120.000	Unitario: 160.000
	Por Mayor: 110.000	Por Mayor: 140.000
Observaciones: En caso de ser usada para exteriores la madera debe ser inmunizada e impermeabilizada.		
Producido por Taller Barichara.		

Responsable : D. I Edward Barragan. Fecha : Oct. 31 de 2.002

PROPUESTA



Ministerio de Comercio, Industria y Turismo
 artesanías de Colombia S.A.

DIBUJO
 Y PLANOS TECNICOS

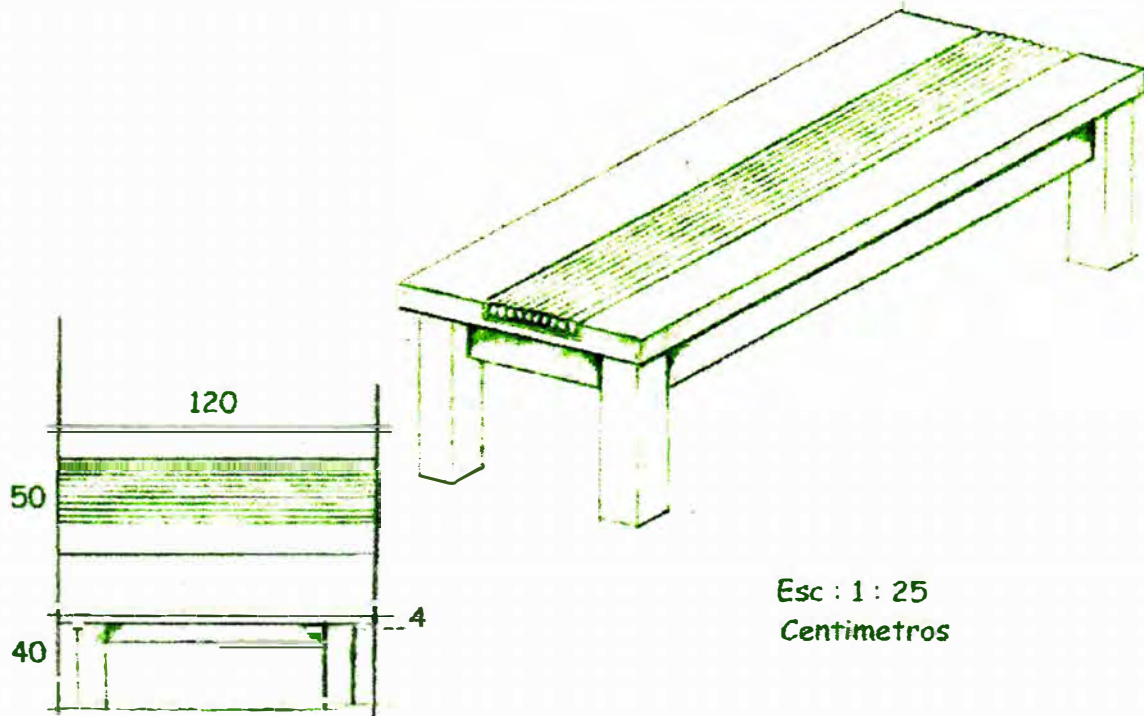

Esc : 1 : 25
 Centímetros

Pieza : Mesa Central	Línea : Mobiliario Sala
Nombre : Empalizada	Recurso Natural : Mimbre y Madera
Oficio: Trabajo con Mimbre y Carpintería	Materia Prima : Varas de Mimbre y Tablones de Cedro
Técnica: Corte y ensamble	

Proceso de Producción:	Observaciones : El acabado de esta Mesa es al natural; Logrado con una aplicación de una cera especial para proteger mobiliario.
De acuerdo a Plantillas -Vistas, se traza y corta la superficie de madera(ensamblada por tablones), las patas y las chambranas;	
y luego se ensambla la mesa con Cajas Espigas y pega blanca;	
Con el bajo relieve central en la superficie(en forma rectangular);	
Se cortan y pulen las varas de mimbre a incrustar en la madera y son amarradas entre si y sujetas a unas varas metalicas.	
Se lija la madera de Lj. gruesa a fina hasta dejarla muy lisa.	
La madera se encera y brilla.	

Responsable : D. I Edward Barragan. Fecha : Oct. 31 de 2.002

PROPUESTA



Ministerio de Comercio, Industria y Turismo
 artesanías de Colombia S.A.

FICHA
 DE PRODUCTO

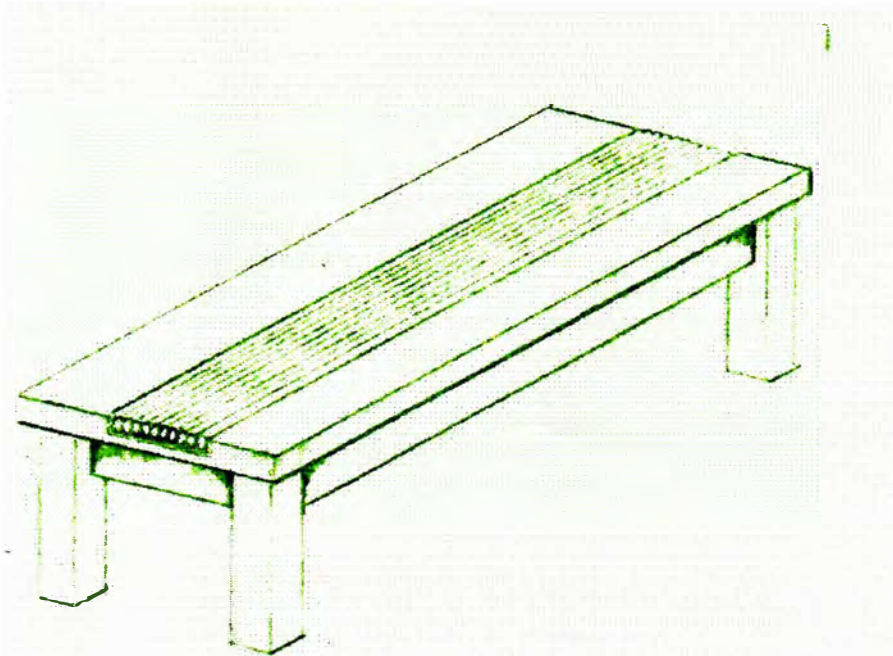

Pieza : Mesa Central.	Línea : Mob. Sala.	Artesano : Muriel Garderet / Miguel Diaz.
Nombre : Empalizada.	Largo:120. Ancho: 50. Alto:40(Cms).	Departamento:Santander Sur.
Oficio: Trabajo en Mimbre y Carpintería.	Peso: 20 Kgr.	Municipio: Barichara
Técnica:Desbaste,Pulido,Ensamble.Color : Natural	Tipo Población : Urbana.	
Rec. Natural : Mimbre y Madera.	Materia Prima : Varas de Mimbre y Cedro.	
Mercado objetivo: Estrato Medio alto.	Costo:	Precio :
Produccion Mes : 20 Mesas.	Unitario: 230.000	Unitario: 260.000
	Por Mayor: 220.000	Por Mayor: 250.000
Observaciones:		
Se recomienda reforzar la encerada cada tres meses.		
Producido por Taller Barichara.		

Responsable : D. I Edward Barragan. Fecha :Oct. 31 de 2.002

PROPUESTA



Ministerio de Comercio, Industria y Turismo
artesanías de colombia.s.a.

DIBUJO Y PLANOS TECNICOS



FONADE

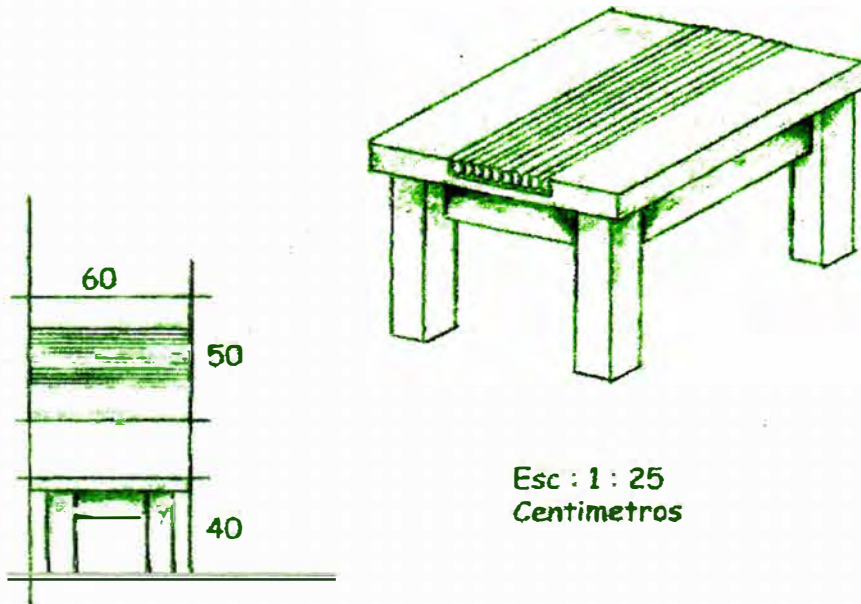

Pieza : Mesa Auxiliar

Nombre : Empalizada

Oficio: Trabajo con Mimbre y Carpintería

Técnica: Corte y ensamble

Línea : Mobiliario Sala

Recurso Natural : Mimbre y Madera

Materia Prima : Varas de Mimbre y Tablones de Cedro

Proceso de Producción:

De acuerdo a Plantillas -Vistas, se traza y corta la superficie de madera (ensamblada por tablones), las patas y las chambranas;

y luego se ensambla la mesa con Cajas Espigas y pega blanca;

Con el bajo relieve central en la superficie (en forma rectangular);

Se cortan y pulen las varas de mimbre a incrustar en la madera y son amarradas entre si y sujetas a unas varas metalicas.

Se lija la madera de Lj. gruesa a fina hasta dejarla muy lisa.

La madera se encera y brilla.

Observaciones : El acabado de esta Mesa es al natural; Logrado con una aplicación de una cera especial para proteger mobiliario.

Responsable : D. I. Edward Barragan. Fecha : Oct. 31 de 2.002

PROPUESTA



Ministerio de Comercio, Industria y Turismo
artesanías de Colombia s. a.

FICHA
DE PRODUCTO



FONADE

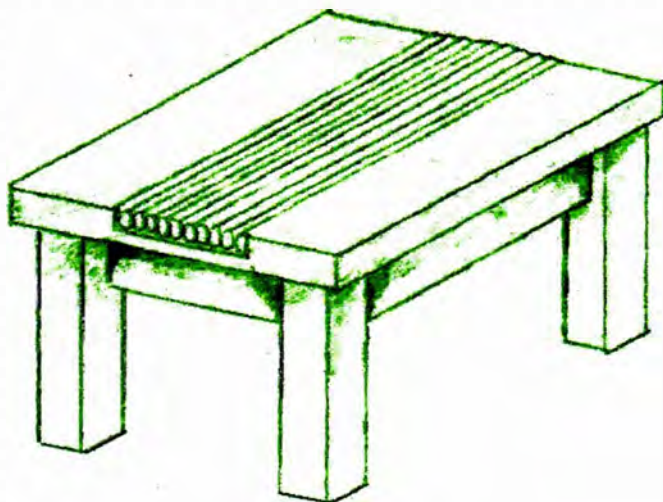

Pieza : Mesa Auxiliar.	Línea : Mob. Sala.	Artesano : Muriel Garderet / Miguel Diaz.
Nombre : Empalizada.	Largo:60. Ancho: 50. Alto:40(Cms).	Departamento:Santander Sur.
Oficio: Trabajo en Mimbres y Carpintería.	Peso: 15 Kgr.	Municipio: Barichara
Técnica:Desbaste,Pulido,Ensamble.Color : Natural	Tipo Población : Urbana.	
Rec. Natural : Mimbre y Madera.	Materia Prima : Varas de Mimbre y Cedro.	
Mercado objetivo: Estrato Medio alto.	Costo:	Precio :
Produccion Mes : 20 Mesas.	Unitario: 150.000	Unitario: 180.000
	Por Mayor: 140.000	Por Mayor: 170.000
Observaciones:		
Se recomienda reforzar la encerada cada tres meses.		
Producido por Taller Barichara.		

Responsable : D. I Edward Barragan. Fecha :Oct. 31 de 2.002

PROPUESTA



Ministerio de Comercio, Industria y Turismo
artesanías de Colombia.s.a.

CENTRO DE DISEÑO PARA LA ARTESANIA
Y LAS PYMES - UNIDAD BOGOTÁ.
Diseñador : Edward Barragán M.



FONADE

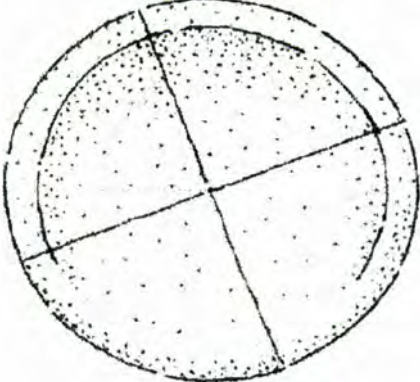
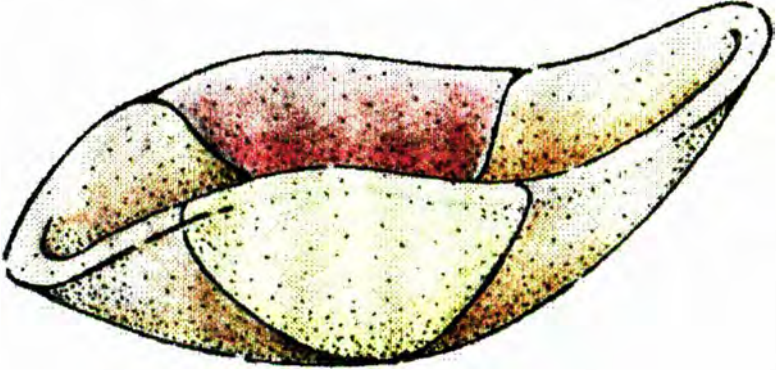
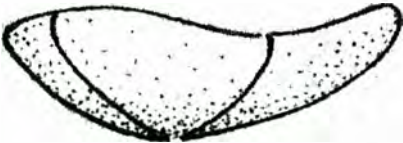

<p>ESPACIO: CASA COLOMBIANA 2.002. COMEDOR</p>	<p style="text-align: center;">VISTAS</p> <p style="text-align: center;">————— 60 —————</p>	
<p>TEMA : Esencial Taste Gusto Esencial "El Café"</p>		
<p>SUBTEMA : "El Agua"</p>		
<p>MATERIALES: Piedras de Cuatro colores.</p>	<p style="text-align: center;"> 20 </p> 	
<p>COLOR: De amarillo queso a rojo.</p>	<p style="text-align: center;">————— 60 —————</p>	
<p style="text-align: center;">PRODUCTOS : Contenedor 4 Cascos. Diseñador : Edward Barragán.</p>		



Ministerio de Comercio, Industria y Turismo
artesanías de Colombia s.a.

CENTRO DE DISEÑO PARA LA ARTESANIA
Y LAS PYMES - UNIDAD BOGOTÁ.
Diseñador : Edward Barragán M.

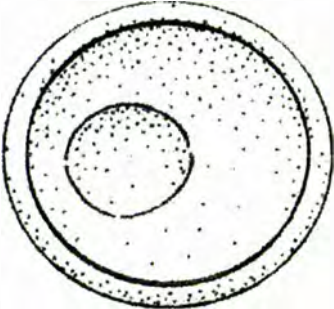

<p>ESPACIO: CASA COLOMBIANA 2.002. BAÑO</p>	<p style="text-align: center;">VISTAS</p> <p style="text-align: center;">———— 25 ————</p>   <p style="text-align: center;">10</p>  <p style="text-align: center;">———— 25 ————</p>	
<p>TEMA : Esencial Taste Gusto Esencial "El Café"</p>		
<p>SUBTEMA : "El Agua"</p>		
<p>MATERIALES: Piedra Tinturada y Madera de Nazareno.</p>		
<p>COLOR: Piedra Azul Tinturada y Madera Morada.</p>	<p style="text-align: center;">PRODUCTOS : Contenedor 2 Olas. Diseñador : Edward Barragán.</p>	



Ministerio de Comercio, Industria y Turismo
artesanas de colombia.s.a.

CENTRO DE DISEÑO PARA LA ARTESANIA
Y LAS PYMES - UNIDAD BOGOTÁ.
Diseñador : Edward Barragán M.





<p>ESPACIO: CASA COLOMBIANA 2.002. BAÑO</p>	
<p>TEMA : Esencial Taste Gusto Esencial "El Café"</p>	
<p>SUBTEMA : "El Agua"</p>	
<p>MATERIALES: Piedras de dos colores y Madera de Nazareno.</p>	
<p>COLOR: Violeta y Morado.</p>	
<p>PRODUCTOS : Contenedor Bicolor. Diseñador : Edward Barragán.</p>	



Ministerio de Comercio, Industria y Turismo
artesanías de Colombia s.a.

CENTRO DE DISEÑO PARA LA ARTESANIA
Y LAS PYMES - UNIDAD BOGOTÁ.
Diseñador : Edward Barragán M.

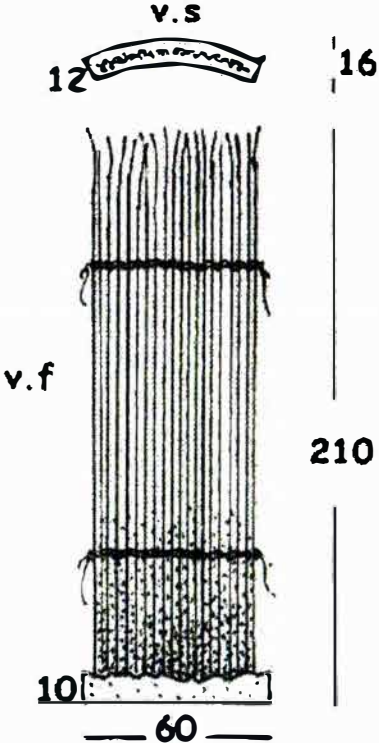

<p>ESPACIO: CASA COLOMBIANA 2.002. BAÑO</p>	<p style="text-align: center;">VISTAS</p> <p style="text-align: center;">v.s</p>  <p style="text-align: center;">v.f</p> 	
<p>TEMA : Esencial Taste Gusto Esencial "El Café"</p>		
<p>SUBTEMA : "El Agua"</p>		
<p>MATERIALES: Piedra y Mimbre.</p>		
<p>COLOR: Piedra beige crudo y Mimbre tinturado en degradé de azul al Mimbre crudo.</p>		
<p>PRODUCTOS : Mampara Empalizada. (Esta Mampara se construye con Modulos; puede crecer de acuerdo al espacio y al número de modulos que se usen) Diseñador : Edward Barragán.</p>		



Ministerio de Comercio, Industria y Turismo
artesanías de Colombia.s.a

CENTRO DE DISEÑO PARA LA ARTESANIA
Y LAS PYMES - UNIDAD BOGOTA.

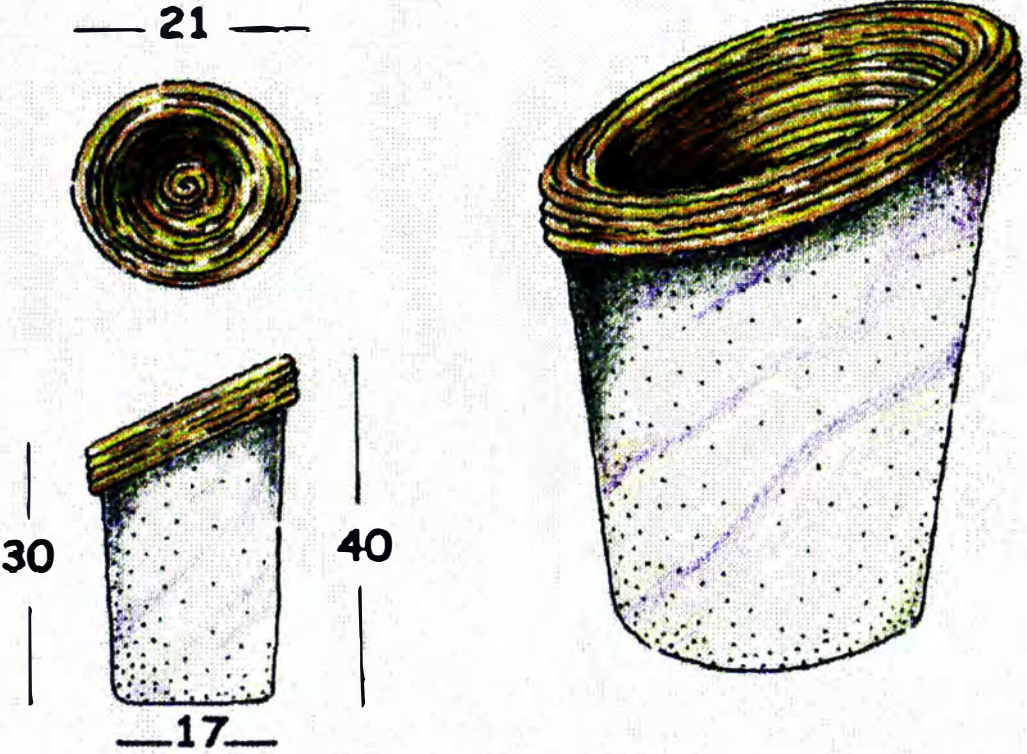

<p>ESPACIO: CASA COLOMBIANA 2.002. BAÑO,</p>	
<p>TEMA : Esencial Taste Gusto Esencial "El Café"</p>	
<p>SUBTEMA : "El Agua"</p>	
<p>MATERIALES: Piedra; Calceta de platano.</p>	
<p>COLOR: Crudos-Naturales.</p>	
<p>PRODUCTOS : Cesta Papelera Pozo . Diseñador : Edward Barragán.</p>	



Ministerio de Comercio, Industria y Turismo
artesanas de Colombia s.a.

CENTRO DE DISEÑO PARA LA ARTESANIA
Y LAS PYMES - UNIDAD BOGOTÁ.
Diseñador : Edward Barragán M.



<p>ESPACIO: CASA COLOMBIANA 2.002. BAÑO</p>		
<p>TEMA : Esencial Taste Gusto Esencial "El Café"</p>		
<p>SUBTEMA : "El Agua"</p>		
<p>MATERIALES: Piedra y Madera</p>		
<p>COLOR: Madera Natural y Piedra Tinturada de Azul,</p>		
<p>PRODUCTOS : Mesa y Butaco para el Café, Diseñador : Edward Barragán.</p>		



Ministerio de Comercio, Industria y Turismo
artesañas de colombia.s.a.

CENTRO DE DISEÑO PARA LA ARTESANIA
Y LAS PYMES - UNIDAD BOGOTÁ.
Diseñador : Edward Barragán M.

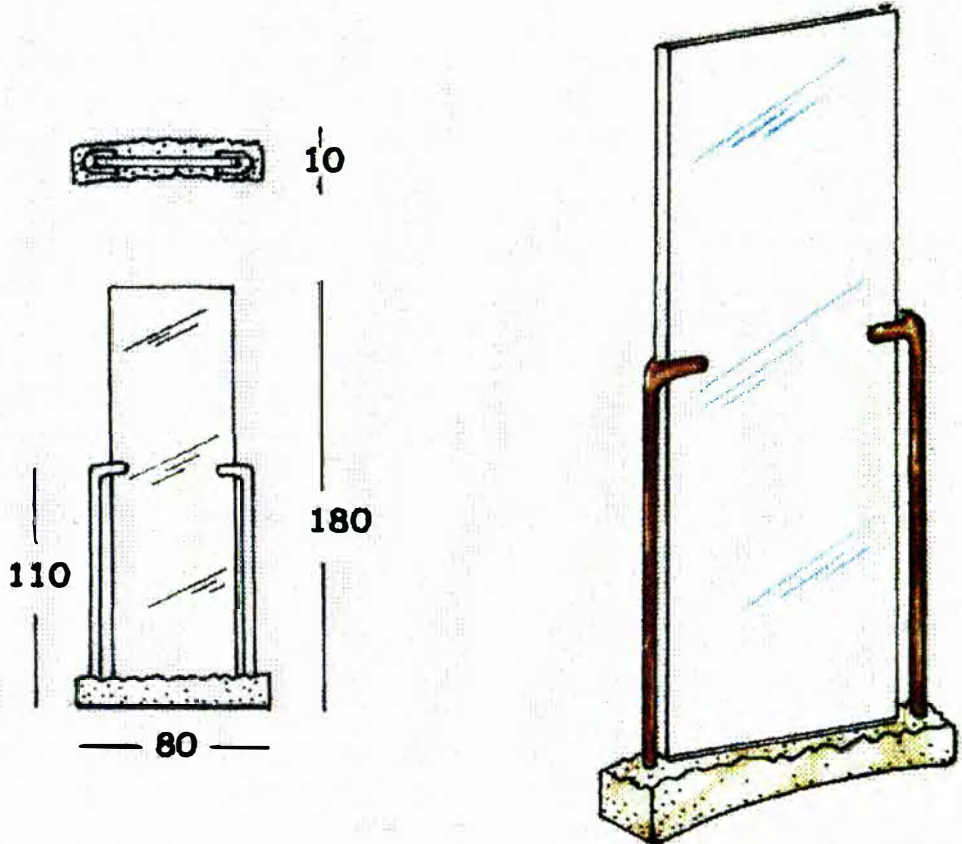

<p>ESPACIO: CASA COLOMBIANA 2.002. BAÑO</p>	
<p>TEMA : Esencial Taste Gusto Esencial "El Café"</p>	
<p>SUBTEMA : "El Agua"</p>	
<p>MATERIALES: Piedra; Madera de Arrayan y Vidrio de Espejo.</p>	
<p>COLOR: Piedra beige crudo y Madera Concha de Vino.</p>	
<p>PRODUCTOS : Espejo Reflejos. Diseñador : Edward Barragán.</p>	



Ministerio de Comercio, Industria y Turismo
artesanías de colombia.s.a.

CENTRO DE DISEÑO PARA LA ARTESANIA
Y LAS PYMES - UNIDAD BOGOTÁ.
Diseñador : Edward Barragán M.

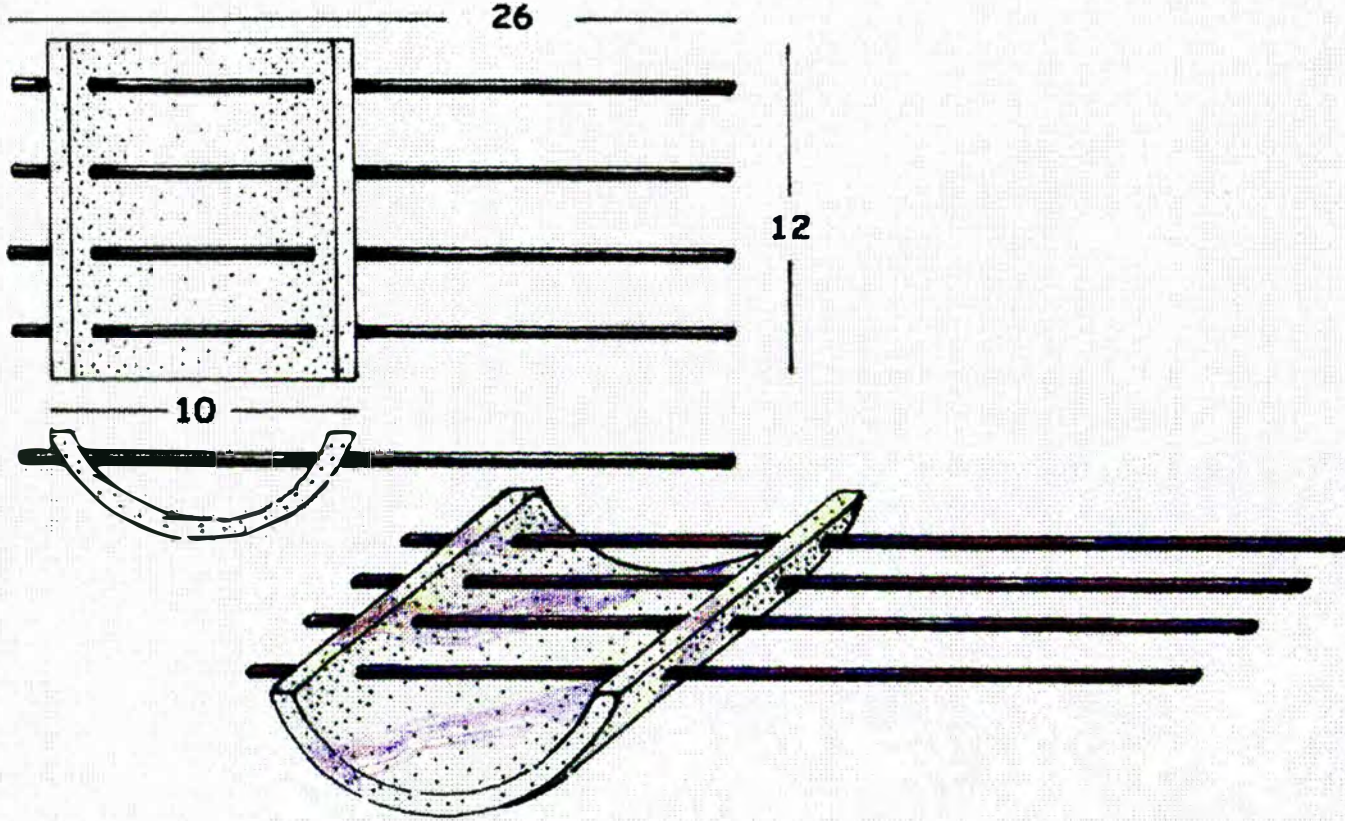

<p>ESPACIO: CASA COLOMBIANA 2.002. BAÑO</p>	
<p>TEMA : Esencial Taste Gusto Esencial "El Café"</p>	
<p>SUBTEMA : "El Agua"</p>	
<p>MATERIALES: Piedra y Madera de Arrayán.</p>	
<p>COLOR: Piedra blanca- vetas moradas y Madera Morada.</p>	
<p>PRODUCTOS : Jabonera 2A (Linea Jaboneras Tejar). Diseñador : Edward Barragán.</p>	



Ministerio de Comercio, Industria y Turismo
artesanías de Colombia.s.a.

CENTRO DE DISEÑO PARA LA ARTESANIA
Y LAS PYMES - UNIDAD BOGOTÁ.
Diseñador : Edward Barragán M.

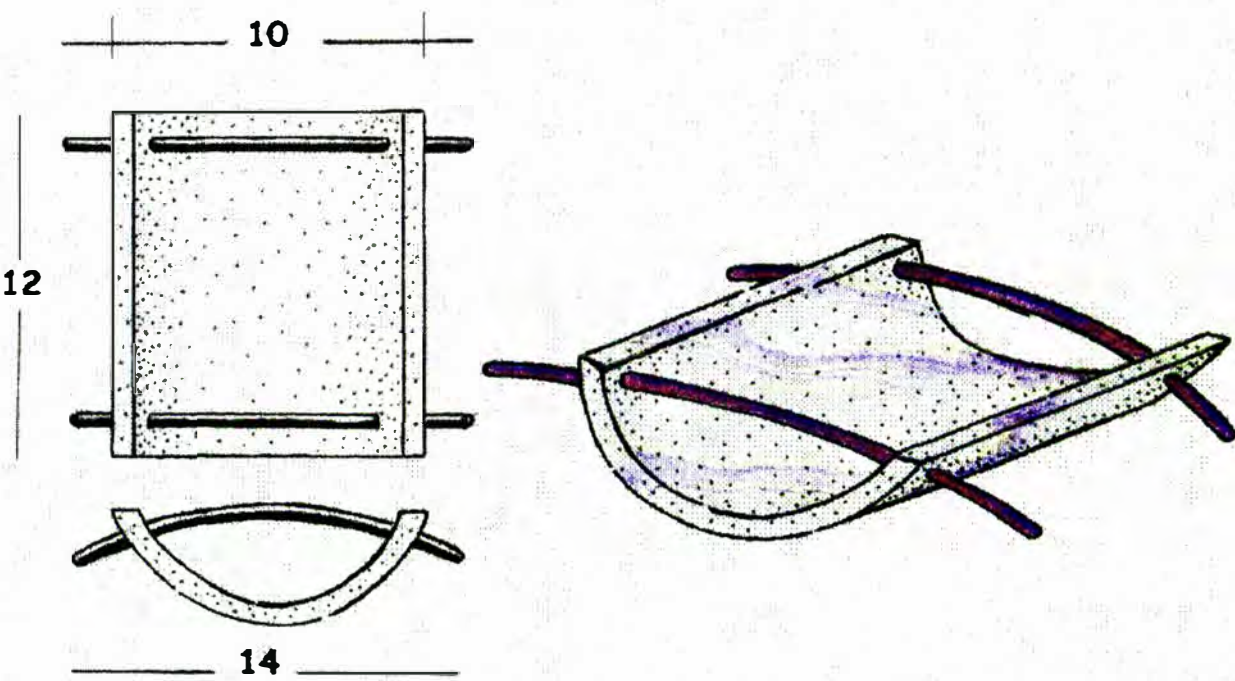

<p>ESPACIO: CASA COLOMBIANA 2.002. BAÑO</p>	
<p>TEMA : Esencial Taste Gusto Esencial "El Café"</p>	
<p>SUBTEMA : "El Agua"</p>	
<p>MATERIALES: Piedra y Madera de Arrayan.</p>	
<p>COLOR: Piedra blanca- vetas moradas y Madera Morada.</p>	
<p>PRODUCTOS : Jabonera 3A (Linea Jaboneras Tejar). Diseñador : Edward Barragán.</p>	



Ministerio de Comercio, Industria y Turismo
artesanías de Colombia.s.a.

CENTRO DE DISEÑO PARA LA ARTESANIA
Y LAS PYMES - UNIDAD BOGOTÁ.
Diseñador : Edward Barragán M.



FONADE

<p>ESPACIO: CASA COLOMBIANA 2.002. BAÑO</p>	
<p>TEMA : Esencial Taste Gusto Esencial "El Café"</p>	
<p>SUBTEMA : "El Agua"</p>	
<p>MATERIALES: Piedra y Madera de Arrayán.</p>	
<p>COLOR: Piedra blanca- vetas moradas y Madera Morada.</p>	
<p>PRODUCTOS : Jabonera 1A (Linea Jaboneras Tejar). Diseñador : Edward Barragán.</p>	

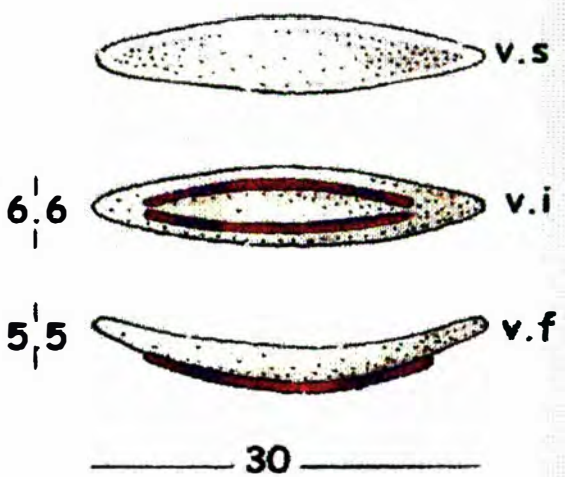
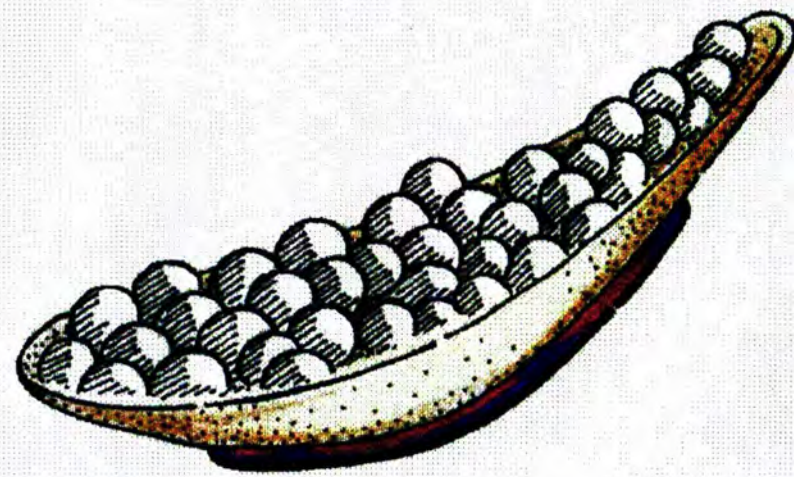
<p>ESPACIO: CASA COLOMBIANA 2.002. BAÑO</p>	<p style="text-align: center;">vistas</p>  <p style="text-align: center;">30</p> 	
<p>TEMA : Esencial Taste Gusto Esencial "El Café"</p>		
<p>SUBTEMA : "El Agua"</p>		
<p>MATERIALES: Piedra y Madera de Nazareno.</p>		
<p>COLOR: Piedra Beige y Madera Morada.</p>	<p>PRODUCTOS : Contenedor Canoas. Diseñador : Edward Barragán.</p>	



Ministerio de Comercio, Industria y Turismo
artesanías de Colombia s.a.

CENTRO DE DISEÑO PARA LA ARTESANIA
Y LAS PYMES - UNIDAD BOGOTÁ.
Diseñador : Edward Barragán M.

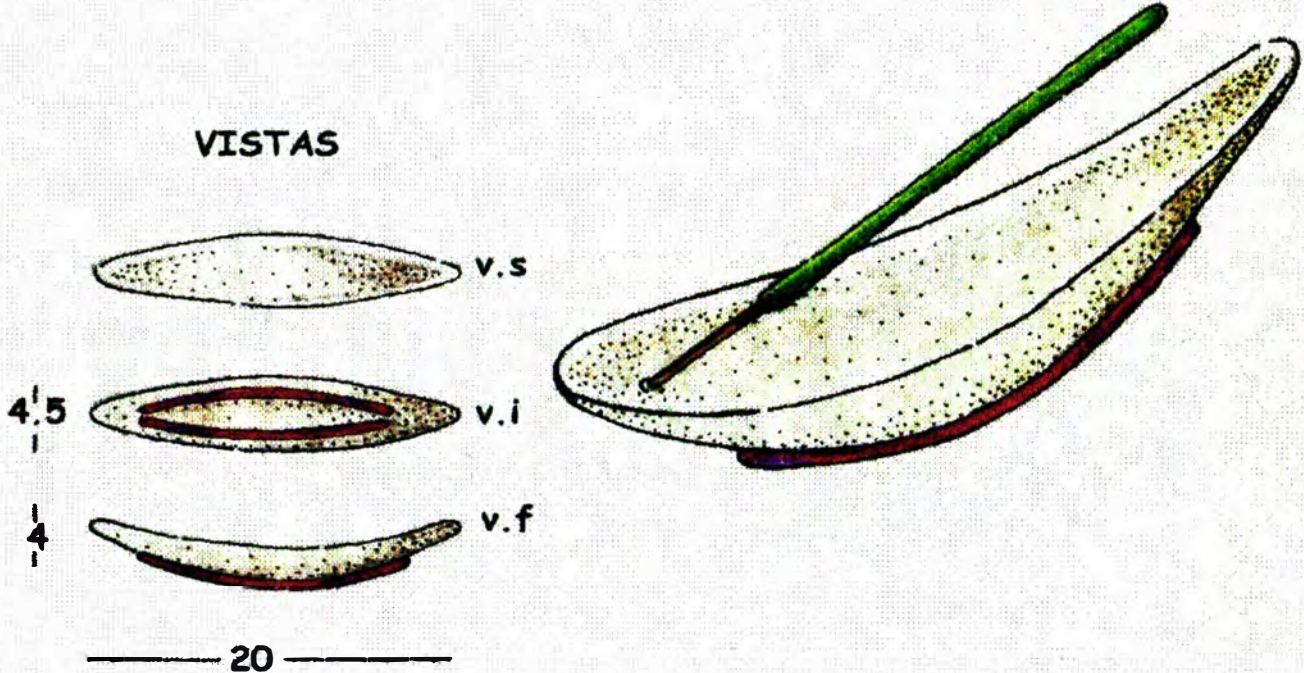

FONADE

<p>ESPACIO: CASA COLOMBIANA 2.002. BAÑO</p>	<p style="text-align: center;">VISTAS</p>  <p style="text-align: center;">— 20 —</p>
<p>TEMA : Esencial Taste Gusto Esencial "El Café"</p>	
<p>SUBTEMA : "El Agua"</p>	
<p>MATERIALES: Piedra y Madera de Nazareno.</p>	
<p>COLOR: Piedra Beige y Madera Morada.</p>	
<p style="text-align: center;">PRODUCTOS : Portaincienso Canoas. Diseñador : Edward Barragán.</p>	



Ministerio de Comercio, Industria y Turismo
artesanas de colombia.s.a.

CENTRO DE DISEÑO PARA LA ARTESANIA
Y LAS PYMES - UNIDAD BOGOTÁ.
Diseñador : Edward Barragán M.



<p>ESPACIO: CASA COLOMBIANA 2.002. BAÑO</p>		
<p>TEMA : Esencial Taste Gusto Esencial "El Café"</p>		
<p>SUBTEMA : "El Agua"</p>		
<p>MATERIALES: Piedra</p>		
<p>COLOR: Piedra blanca con vetas moradas</p>		
<p>PRODUCTOS : Lavamanos " La Batea" Diseñador : Edward Barragán.</p>		

48

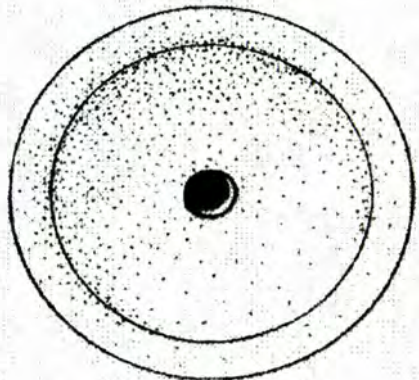

20

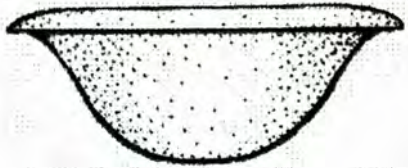

48

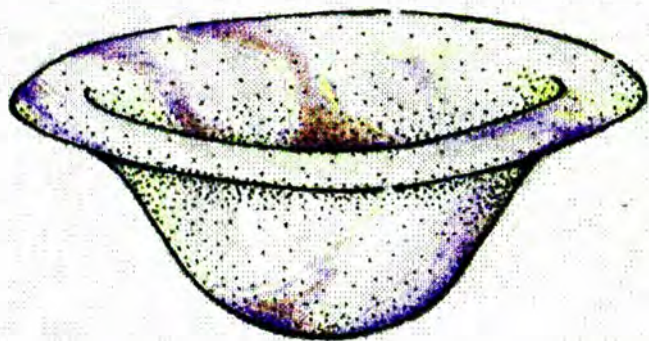



Ministerio de Comercio, Industria y Turismo
artesanas de colombia s.a.

CENTRO DE DISEÑO PARA LA ARTESANÍA
Y LAS PYMES - UNIDAD BOGOTÁ.



FONADE

<p>ESPACIO: CASA COLOMBIANA 2.002. BAÑO</p>	
<p>TEMA : Esencial Taste Gusto Esencial "El Café"</p>	
<p>SUBTEMA : "El Agua"</p>	
<p>MATERIALES: Piedra Tinturada y Hierro con patina .</p>	
<p>COLOR: Piedra Azul Tinturada y Hierro Patina Aguamarina.</p>	

PRODUCTOS : Línea de Bateas Portavelones.

Diseñador : Edward Barragán.

Observación : Es una Línea de cinco pequeñas bateas de Piedra Tinturadas en gama de azules (baño) , las cuales se presentan en diferentes alturas

(1ra desde el nivel del piso; 2da en tripode a 5 cms de alto; 3ra en tripode a 10 Cms; 4ta en tripode a 15 Cms y quinta en tripode de 20 Cms de altura)



Ministerio de Comercio, Industria y Turismo
artesanías de Colombia, s.a.

CENTRO DE DISEÑO PARA LA ARTESANIA
Y LAS PYMES - UNIDAD BOGOTÁ.
Diseñador : Edward Barragán M.



FONADE

<p>ESPACIO: CASA COLOMBIANA 2.002. COMEDOR</p>	
<p>TEMA : Esencial Taste Gusto Esencial "El Café"</p>	
<p>SUBTEMA : "El Agua"</p>	
<p>MATERIALES: Piedras de seis colores.</p>	
<p>COLOR: De Rojo a blanco.</p>	
<p>PRODUCTOS : Florero de mesa. Diseñador : Edward Barragán.</p>	

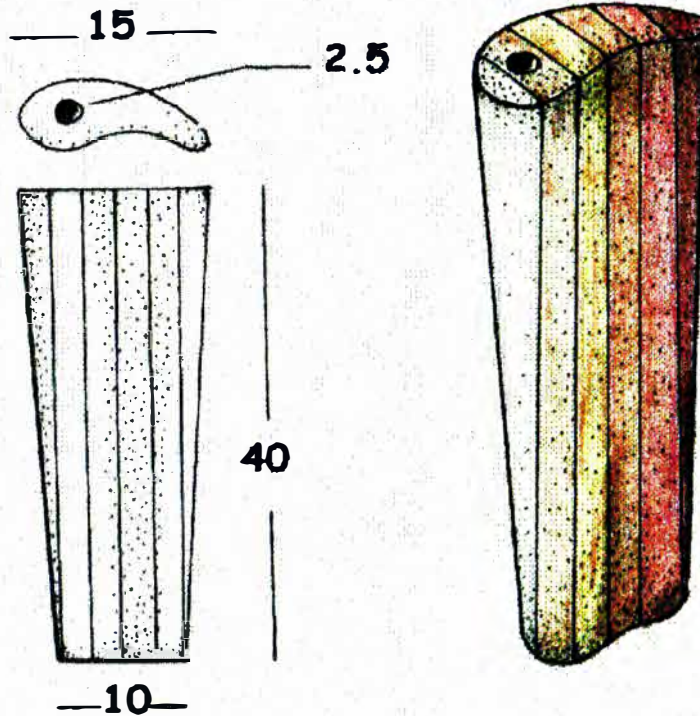



Ministerio de Comercio, Industria y Turismo
artesanías de Colombia s.a.

CENTRO DE DISEÑO PARA LA ARTESANIA
Y LAS PYMES - UNIDAD BOGOTÁ.
Diseñador : Edward Barragán M.



<p>ESPACIO: CASA COLOMBIANA 2.002. COMEDOR</p>	<p>30</p> <p>2.5 diam.</p> <p>15</p> <p>50</p> <p>100</p> <p>30</p> <p>20</p> <p>20</p>
<p>TEMA : Esencial Taste Gusto Esencial "El Café"</p>	
<p>SUBTEMA : "El Agua"</p>	
<p>MATERIALES: Piedras de tres colores.</p>	
<p>COLOR: De amarillo queso a naranja.</p>	
<p>PRODUCTOS : Florero de piso. Diseñador : Edward Barragán.</p>	



Ministerio de Comercio, Industria y Turismo
artesanías de Colombia.s.a.

CENTRO DE DISEÑO PARA LA ARTESANIA
Y LAS PYMES - UNIDAD BOGOTÁ.

Diseñador : Edward Barragán M.

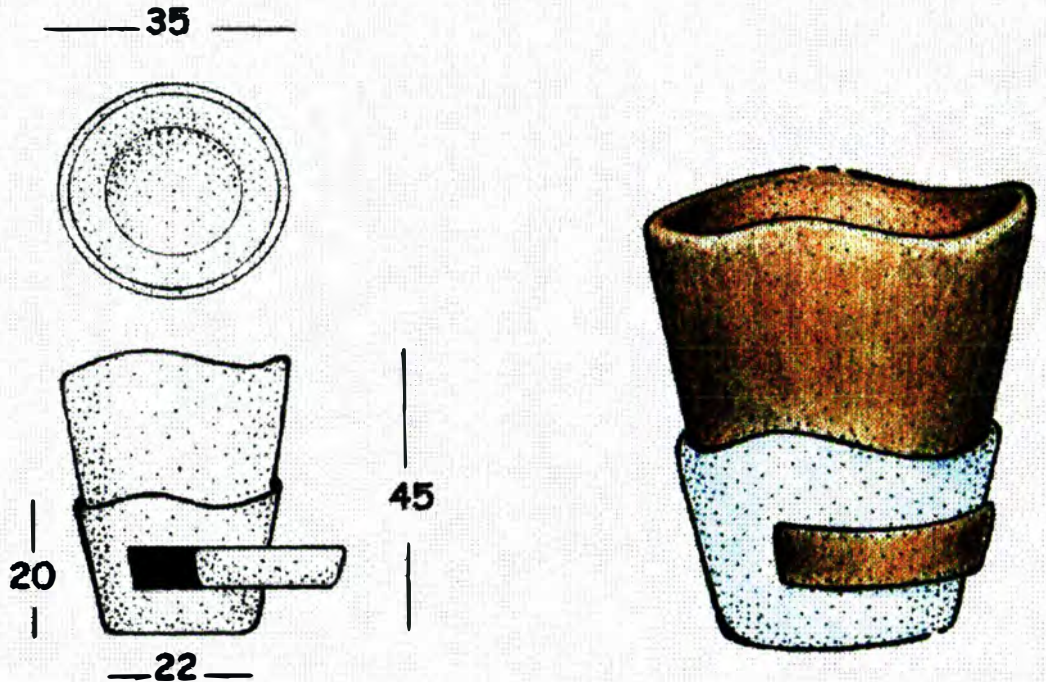

<p>ESPACIO: CASA COLOMBIANA 2.002. BAÑO</p>	
<p>TEMA : Esencial Taste Gusto Esencial "El Café"</p>	
<p>SUBTEMA : "El Agua"</p>	
<p>MATERIALES: Piedra la base y ceramica el contenedor de la planta y el plato escurridor (Extraible),</p>	
<p>COLOR: Piedra tinturada en azul y Ceramica terracota natural.</p>	
<p>PRODUCTOS : Madera Arrecife. (Es una linea de tres Unidades que irian en el Baño conteniendo unas plantas bien sean de Platano, o de Café, o de Fique), Diseñador : Edward Barragán.</p>	



Ministerio de Comercio, Industria y Turismo
artesanas de Colombia s.e.

CENTRO DE DISEÑO PARA LA ARTESANIA
Y LAS PYMES - UNIDAD BOGOTÁ.



ESPACIO: CASA COLOMBIANA 2.002. BAÑO,	
TEMA : Esencial Taste Gusto Esencial "El Café"	
SUBTEMA : "El Agua"	
MATERIALES: Piedra; Madera; Mimbre; Figue; Cerámica; Algodón; Calceta de platano; Hierro.	
COLOR: Blanco; Azules; Crudos-Naturales; Negro.	

PRODUCTOS : 01-Espejo "Reflejos"; 02-Contenedores "Carolas"; 03-Lavamanos "la Batea"; 04-Mueble Lavamanos "Ligero"; 05-Porta inciensos y Contenedor "Canoas";

06-Contenedor "Olas"; 07-Contenedor Portavelones "Bateas"; 08-Jabonera "Barcazas"; 09-Jaboneras "Tejar"; 10-Contenedor "Bicolor"; 11-Juego de Servicio Café "Marea";

12-Butaco Puff "Remolinos"; 13-Tapete "Remolinos"; 14-Jabones...; 15-Mesa de Comedor y butacos "Remanso"; 16-Cortina "Cascada"; 17-Canasta Guardarropa "Ondas";

18-Cesta Papelera " Pozo"; 19-Mampara "Emapalizada"; 20-Materas " Arrecife"; 21-Toallero "Rio"; 22-Florero "Huracan"; 23-Mesa auxiliar "Ligera".



Ministerio de Comercio, Industria y Turismo
artesanías de Colombia s.a.

CENTRO DE DISEÑO PARA LA ARTESANÍA
Y LAS PYMES - UNIDAD BOGOTÁ.
Diseñador Edward Barragán.



FONADE

<p>ESPACIO: CASA COLOMBIANA 2.002. BAÑO,</p>	
<p>TEMA : Esencial Taste Gusto Esencial "El Café"</p>	
<p>SUBTEMA : "El Agua"</p>	
<p>MATERIALES: Piedra; Madera; Mimbre; Fique; Cerámica; Algodón; Calceta de platano; Hierro.</p>	
<p>COLOR: Blanco; Azules; Crudos-Naturales; Negro.</p>	
<p>PRODUCTOS : 01-Espejo "Reflejos"; 02-Contenedores "Carolas"; 03-Lavamanos "la Batea"; 04-Mueble Lavamanos "Ligero"; 05-Portainciensos y Contenedor "Canoas"; 06-Contenedor "Olas"; 07-Contenedor Portavelones "Bateas"; 08-Jabonera "Barcazas"; 09-Jaboneras "Tejar"; 10-Contenedor "Bicolor"; 11-Juego de Servicio Café "Marea"; 12-Butaco Puff "Remolinos"; 13-Tapete "Remolinos"; 14-Jabones...; 15-Mesa de Comedor y butacos "Remanso"; 16-Cortina "Cascada"; 17-Canasta Guardarropa "Ondas"; 18-Cesta Papelera "Pozo"; 19-Mampara "Emapalizada"; 20-Materas " Arrecife"; 21-Toallero "Rio"; 22-Florero "Huracan"; 23-Mesa auxiliar "Ligera".</p>	

CASA COLOMBIANA 2.002
ESPACIO : BAÑO
PERSPECTIVA - ILUSTRACION

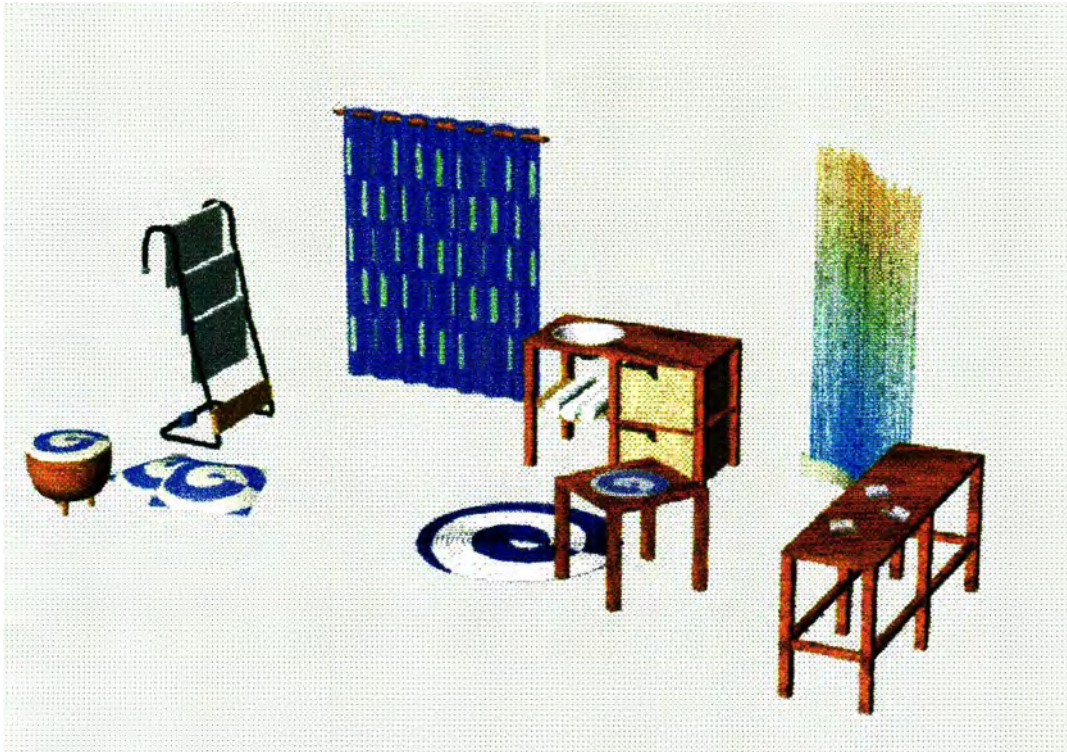



Ministerio de Comercio, Industria y Turismo
artesanías de Colombia S.A.



DESARROLLO DE LÍNEAS DE PRODUCTO TALLER BARICHARA

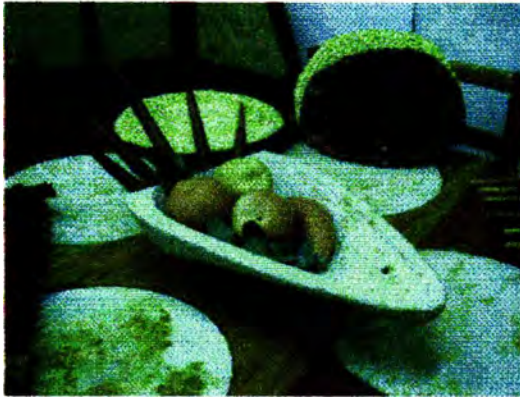

Generación de ambientes

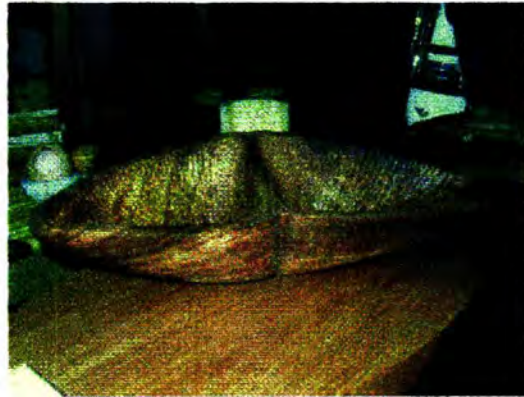

Frutero Tallado en Madera – Semilla

COMBINACIÓN DE MATERIALES



Cenicero - Piedra + Cerámica

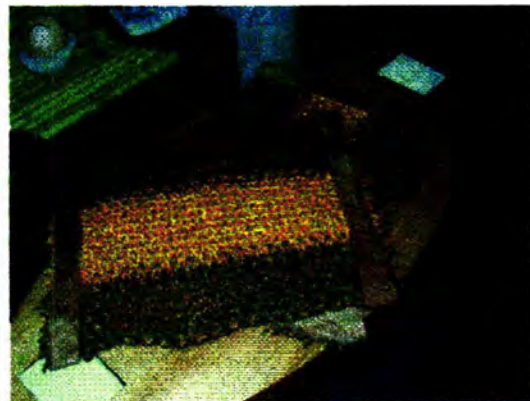

Individuales Paisaje – Fique + Arrayán



Frutero "Tajadas" – Piedra + Fique



Frutero "Tajadas"– Cerámica + Fique



Lámpara Farol – Piedra + Mimbre

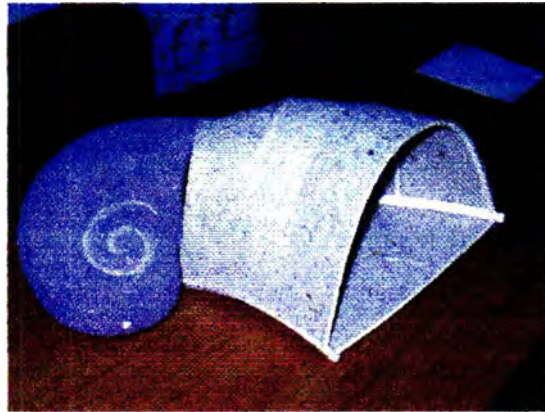

Lámpara Fósil – Piedra+ Papel+ Mimbre



Contenedor Gradass–Combinación Piedras

**CASA COLOMBIANA 2.002
CAFÉ ...SABOR ESENCIAL**



Pileta - Jardín

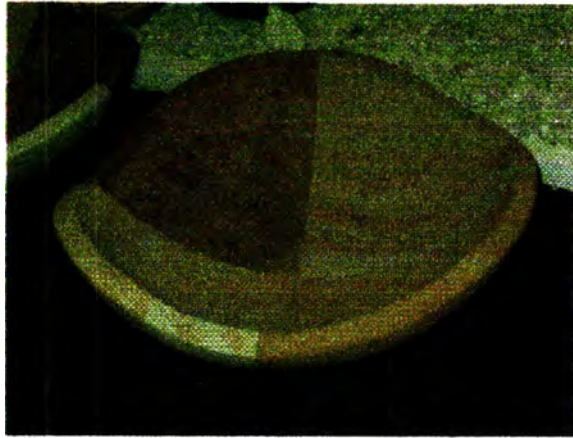

**Batea Cuatro Colores
Sala**



Contenedor Ola - Baño



Contenedor Bicolor - Baño

ESPACIO BAÑO



Espacio Baño. Mobiliario y accesorios



Mesa para el Café



Espejo Reflejos



Jarrón Huracán



Vajilla Huracán

ACCESORIOS BAÑO

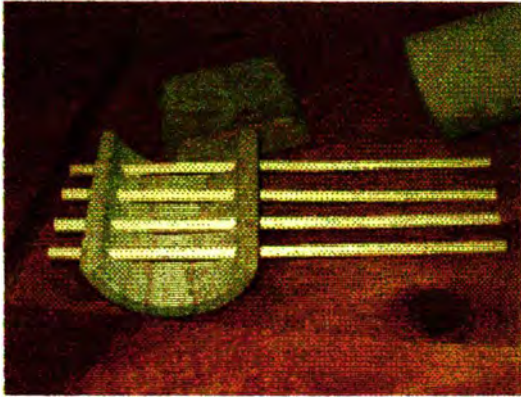

Jabonera "Palitos"

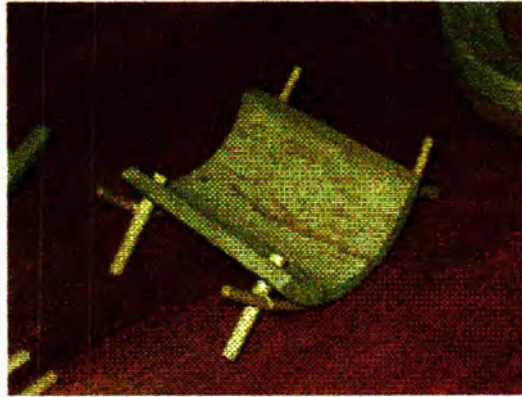

Jabonera "Arco"

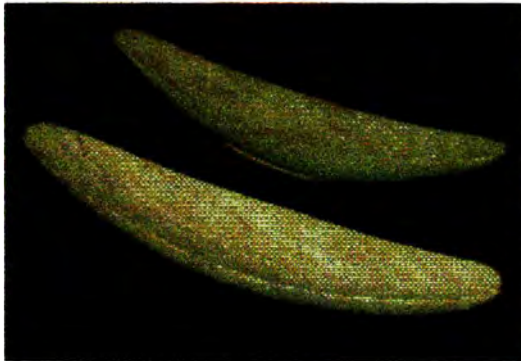

Porta inciensos "Canoas"



Lavamanos "La Batea"



Porta velones

**TALLER GUANENTA
CERAMISTA ANA FELISA ARQUICHIRE
CERAMICA GUANE
VEREDA LUBIGARA – MUNICIPIO DE BARICHARA
SANTANDER SUR**



Chorote



Ure

Frutero (Fuente Ceremonial)



Olleta (Chocolatera)

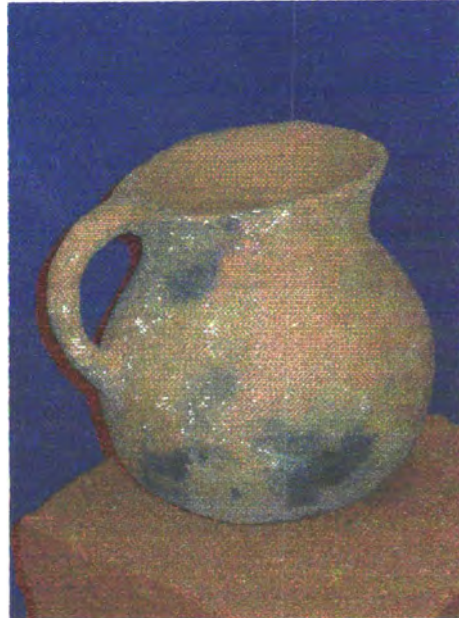

Juego de Tejos para asar



Olla Cocidos – Sancochos (tapa-tejo)

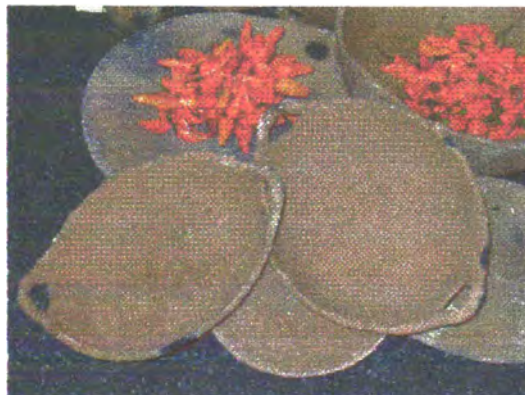

Cacerolas – Cazuelas



Ollas Arroceras - Olleta