

V.P.

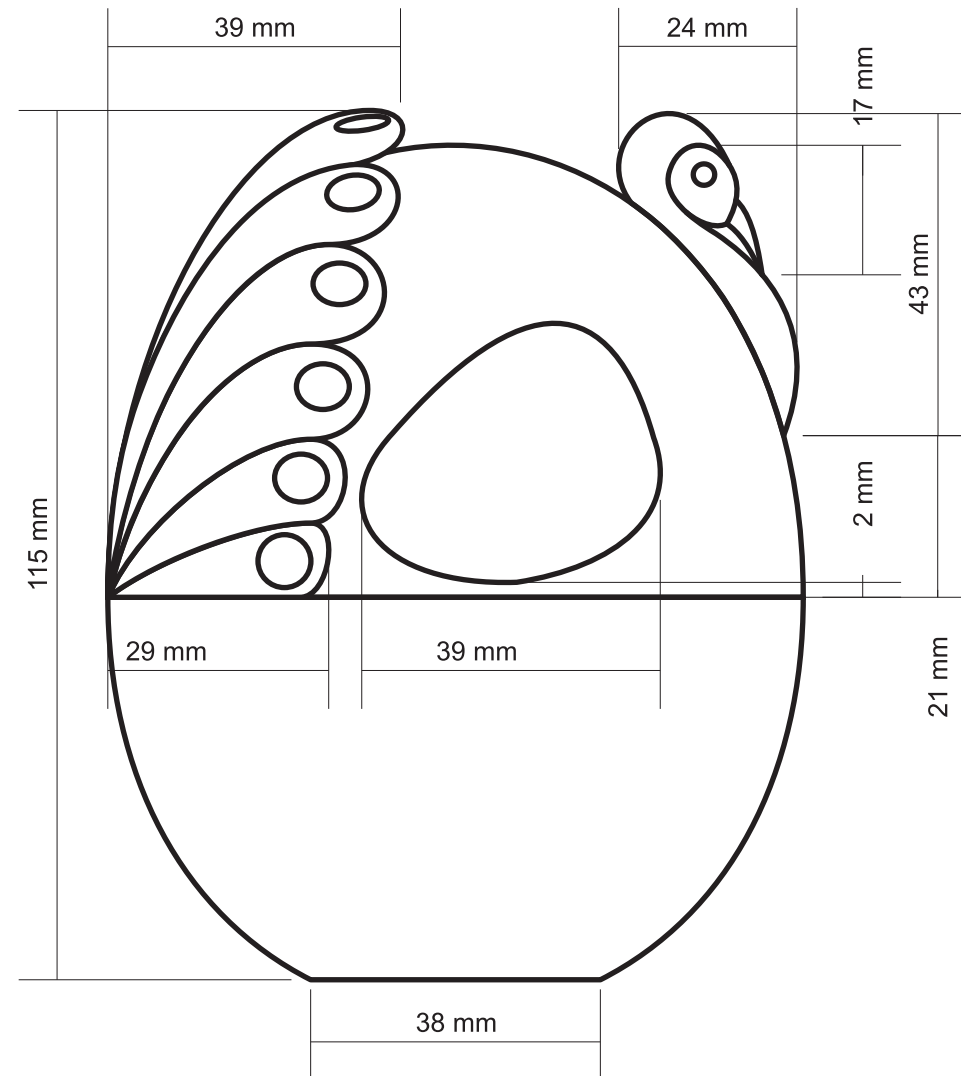

V.L.

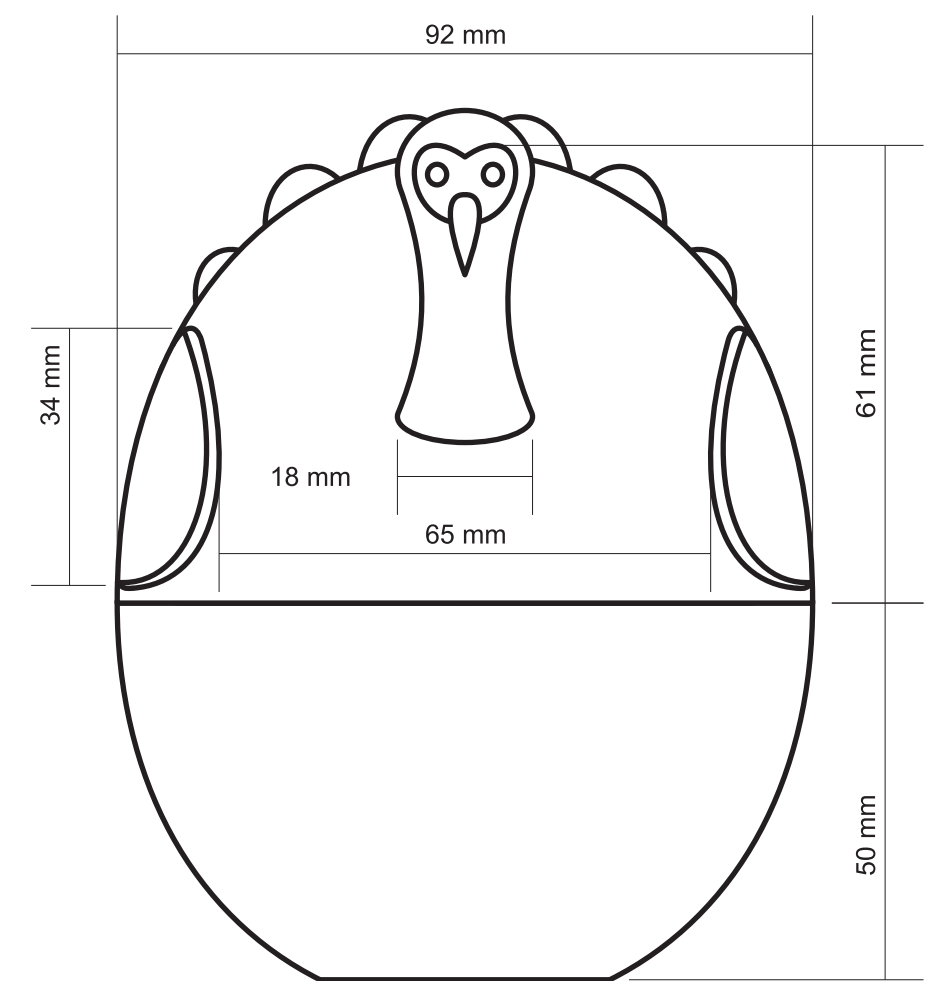

V.L. V.F.



Referente

Nombre de la Pieza: Pavo Contenedor		Referencia: Pequeña	ESC. 1:1	Hoja No. 1/1
Oficio: Alfarería		Técnica: Vaciado y rollo	Materia Prima: Arcilla	
Especificaciones Técnicas: Es necesario desarrollar primero dos matrices (base y tapa), la cola, alas, cabeza y anillo interno se deben realizar a mano. La decoración puede ser en crudo con trabajo de texturas (ver hoja de achurados) o con engoves y esmaltes. Una opción con perforaciones y otra sin perforaciones.				
Color: Natural o varios.	Capacidad de Producción / mes: 200		Dimensiones Generales (mm)	
Peso (gr.):	Precio Unitario: \$	Precio por mayor: \$	Largo:	Ancho:
			Alto:	Diámetro:
			115	92
Artesano: Hernán Páez		Teléfono: 3003061907		
Grupo o Taller:		Departamento: Boyacá		Ciudad: Ráquira
Certificado Hecho a Mano Si <input checked="" type="checkbox"/> No <input type="checkbox"/>		Localidad <input type="checkbox"/> Vereda <input type="checkbox"/> Resguardo <input type="checkbox"/>		
Observaciones: Se propone hacer 4 prototipos, cada uno debe explorar una opción diferente de acabados, con perforaciones y sin perforaciones.				
Responsable: Iván Alexander Franco Rodríguez		Dibujante: Iván Alexander Franco Rodríguez		
Aprobado por: Pedro Felipe Perini		Fecha: 02/17/2010	Referente(s) <input type="checkbox"/>	Línea <input checked="" type="checkbox"/> Muestra <input type="checkbox"/>

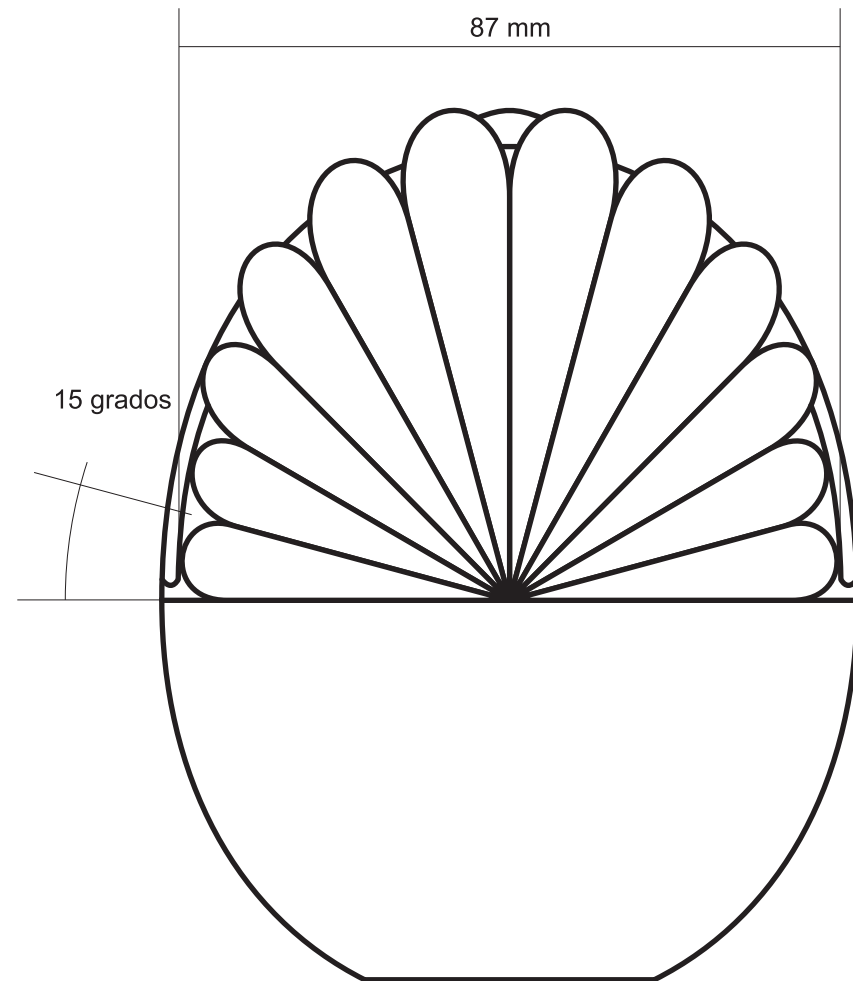

V.P.

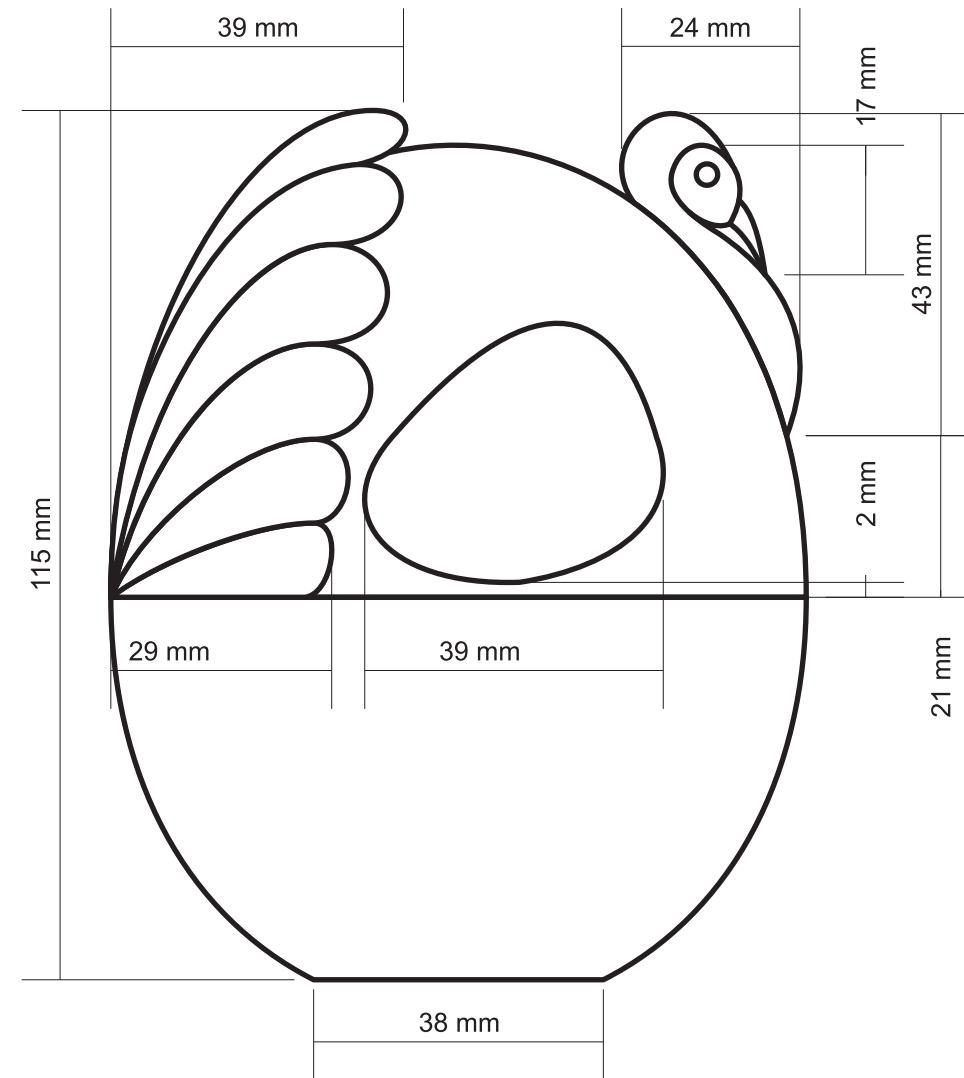

V.L.

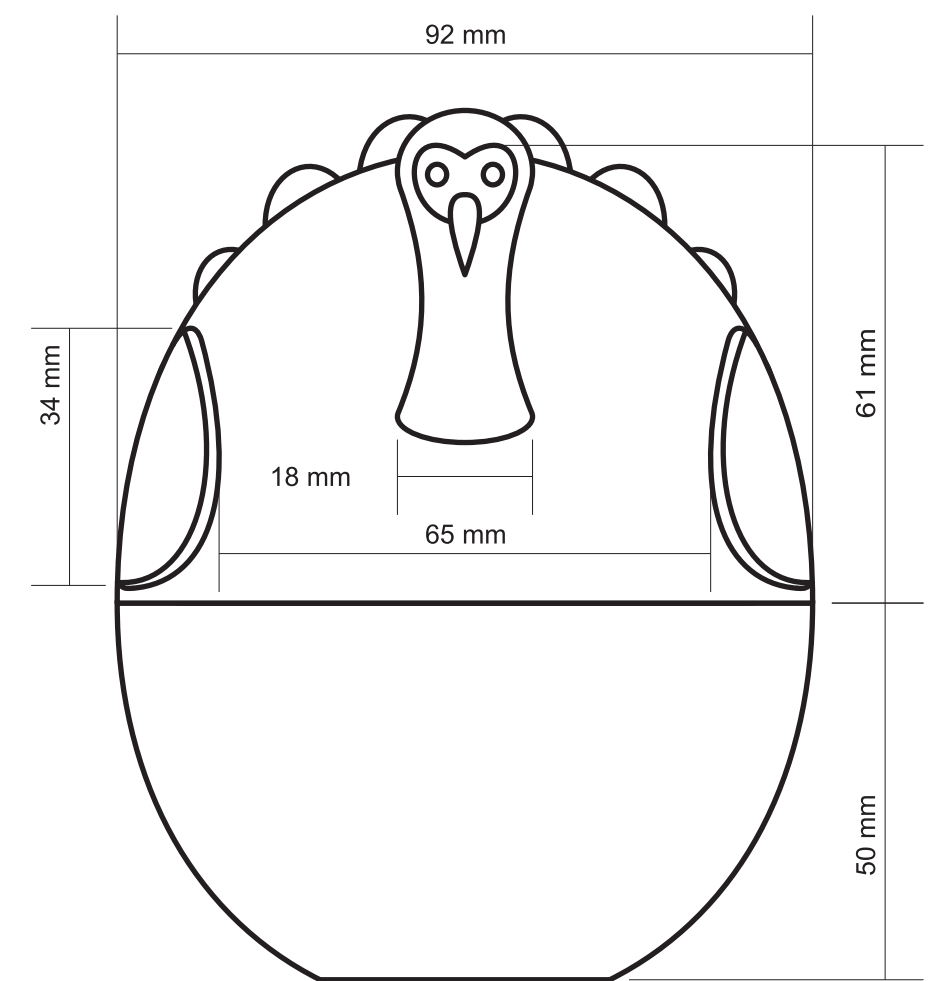

V.L. V.F.



Referente

Nombre de la Pieza: Pavo Contenedor		Referencia: Pequeña	ESC. 1:1	Hoja No. 1/1
Oficio: Alfarería		Técnica: Vaciado y rollo	Materia Prima: Arcilla	
Especificaciones Técnicas: Es necesario desarrollar primero dos matrices (base y tapa), la cola, alas, cabeza y anillo interno se deben realizar a mano. La decoración puede ser en crudo con trabajo de texturas (ver hoja de achurados) o con engoves y esmaltes. Una opción con perforaciones y otra sin perforaciones.				
Color: Natural o varios.	Capacidad de Producción / mes: 200		Dimensiones Generales (mm)	
Peso (gr.):	Precio Unitario: \$	Precio por mayor: \$	Largo:	Ancho:
			115	92
Artesano: Hernán Páez		Teléfono: 3003061907		
Grupo o Taller:		Departamento: Boyacá		Ciudad: Ráquira
Certificado Hecho a Mano Si <input checked="" type="checkbox"/> No <input type="checkbox"/>		Localidad <input type="checkbox"/> Vereda <input type="checkbox"/> Resguardo <input type="checkbox"/>		
Observaciones: Se propone hacer 4 prototipos, cada uno debe explorar una opción diferente de acabados, con perforaciones y sin perforaciones.				
Responsable: Iván Alexander Franco Rodríguez		Dibujante: Iván Alexander Franco Rodríguez		
Aprobado por: Pedro Felipe Perini		Fecha: 02/17/2010	Referente(s) <input type="checkbox"/>	Línea <input checked="" type="checkbox"/> Muestra <input type="checkbox"/>



FORMATO
Ficha de Producto y
Planos Técnicos

CODIGO: FORFAT23

FECHA: 2007 10 18

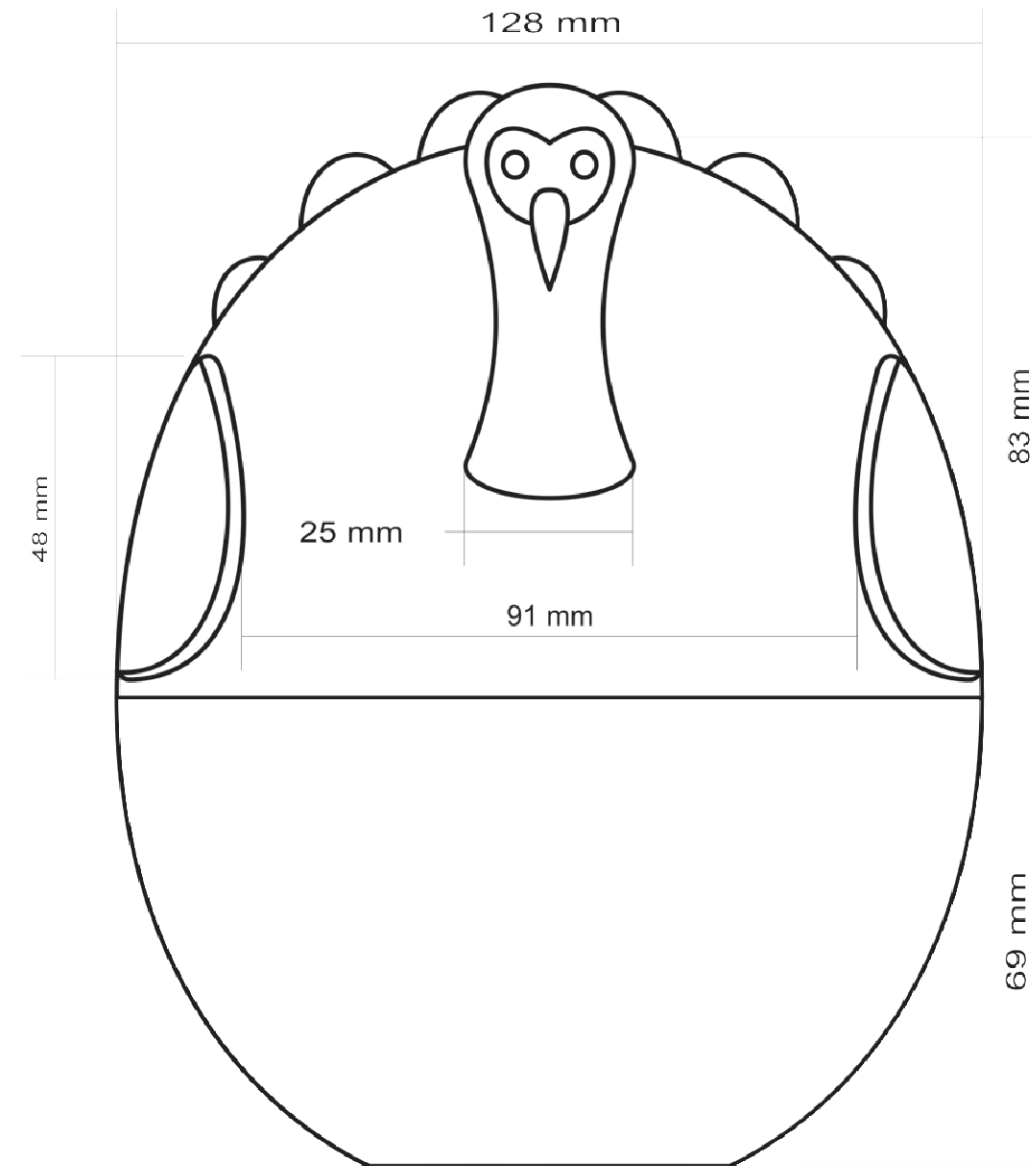
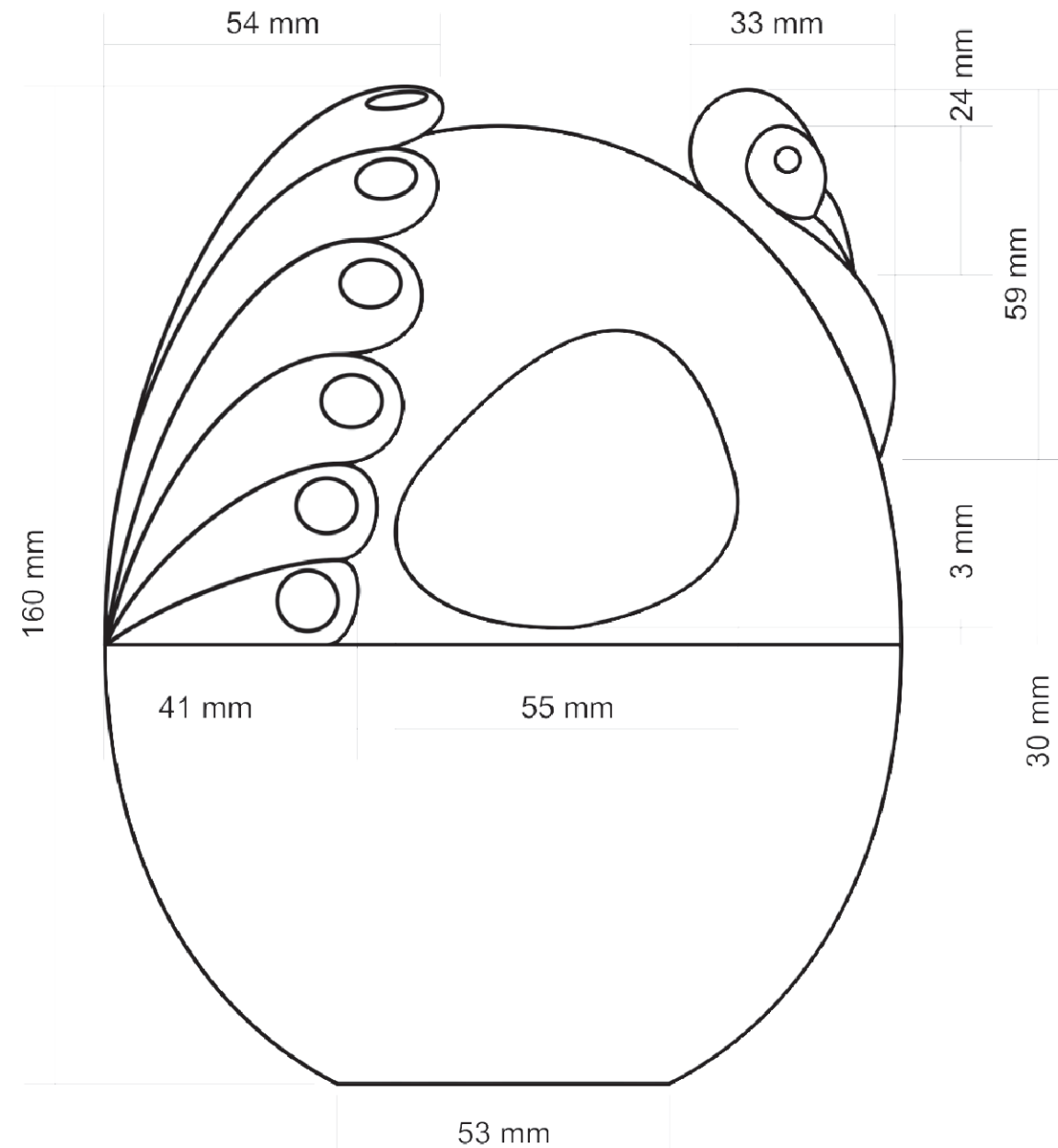

V.L. V.F.

Nombre de la Pieza: Pavo Contenedor **Referencia:** Mediana **ESC.** 1:08 **Hoja No.** 1/1

Oficio: Alfarería **Técnica:** Vaciado y rollo **Materia Prima:** Arcilla

Especificaciones Técnicas: Es necesario desarrollar primero dos matrices (base y tapa), la cola, alas, cabeza y anillo interno se deben realizar a mano. La decoración puede ser en crudo con trabajo de texturas (ver hoja de achurados) o con engoves y esmaltes. Se recomienda tener presente el referente (Pavo).

Color: Natural o varios.	Capacidad de Producción / mes: 200	Dimensiones Generales (mm)			
Peso (gr.):	Precio Unitario: \$	Precio por mayor: \$	Largo:	Ancho:	Alto:
					Diámetro:
					160
					128

Artesano: Hernán Páez **Teléfono:** 3003061907

Grupo o Taller: **Departamento:** Boyacá **Ciudad:** Ráquira

Certificado Hecho a Mano Si No **Localidad** **Vereda** **Resguardo** :

Observaciones: Se propone hacer 4 prototipos, cada uno debe explorar una opción diferente de acabados, con perforaciones y sin perforaciones.

Responsable: Iván Alexander Franco Rodríguez **Dibujante:** Iván Alexander Franco Rodríguez

Aprobado por: Pedro Felipe Perini **Fecha:** 02/17/2010 **Referente(s)** **Línea** **Muestra**

Subgerencia de Desarrollo - Centro de Desarrollo Artesanal.

FORFAT23 Ficha de Producto y Planos Técnicos-Doble carta.cdr

Terminada
 En proceso



Referente

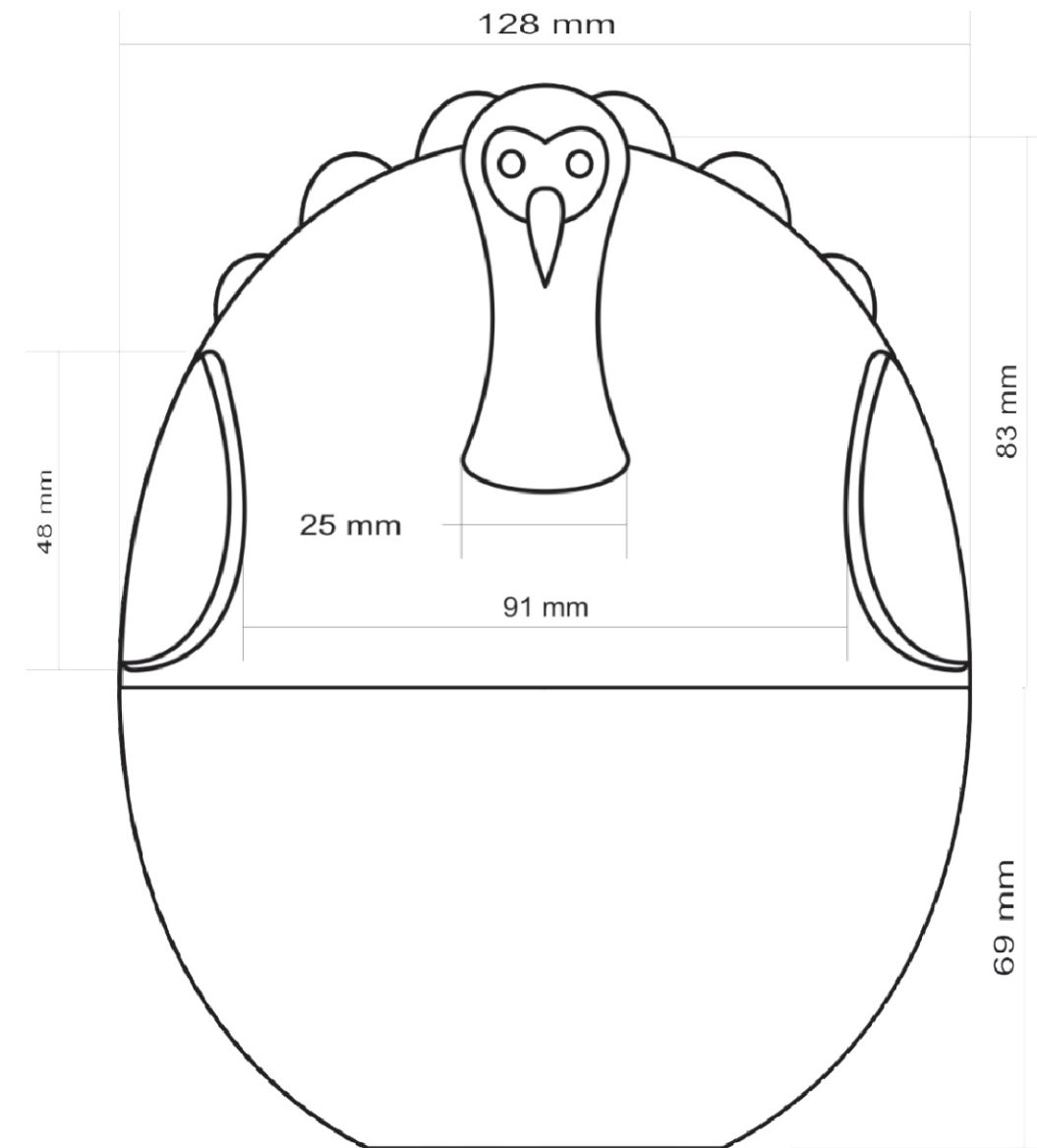
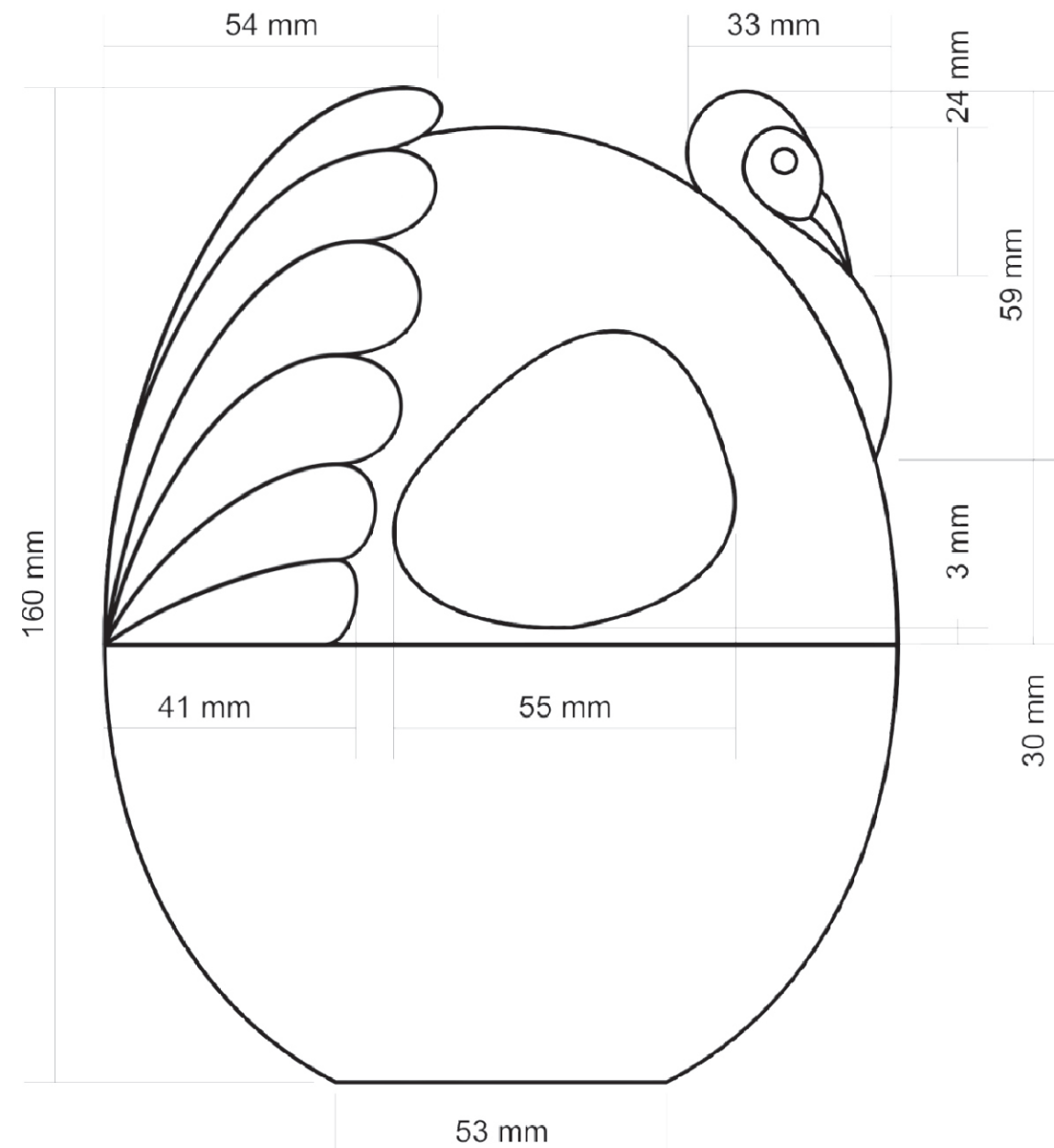

V.L. V.F.

Nombre de la Pieza: Pavo Contenedor Referencia: Mediana ESC. 1:08 Hoja No. 1/1

Oficio: Alfarería Técnica: Vaciado y rollo Materia Prima: Arcilla

Especificaciones Técnicas: Es necesario desarrollar primero dos matrices (base y tapa), la cola, alas, cabeza y anillo interno se deben realizar a mano. La decoración puede ser en crudo con trabajo de texturas (ver hoja de achurados) o con engoves y esmaltes. Se recomienda tener presente el referente (Pavo).

Color: Natural o varios. Capacidad de Producción / mes: 200 Dimensiones Generales (mm)

Peso (gr.):	Precio Unitario: \$	Precio por mayor: \$	Largo:	Ancho:	Alto:	Diámetro:
					160	128

Artesano: Hernán Páez Teléfono: 3003061907

Grupo o Taller: Departamento: Boyacá Ciudad: Ráquira

Certificado Hecho a Mano Si No Localidad Vereda Resguardo

Observaciones: Se propone hacer 4 prototipos, cada uno debe explorar una opción diferente de acabados, con perforaciones y sin perforaciones.

Responsable: Iván Alexander Franco Rodríguez Dibujante: Iván Alexander Franco Rodríguez

Aprobado por: Pedro Felipe Perini Fecha: 02/17/2010 Referente(s) Línea Muestra

Subgerencia de Desarrollo - Centro de Desarrollo Artesanal. FORFAT23 Ficha de Producto y Planos Técnicos-Doble carta.cdr



Referente

Terminada En proceso



FORMATO
Ficha de Producto y
Planos Técnicos

CODIGO: FORFAT23

FECHA: 2007 10 18

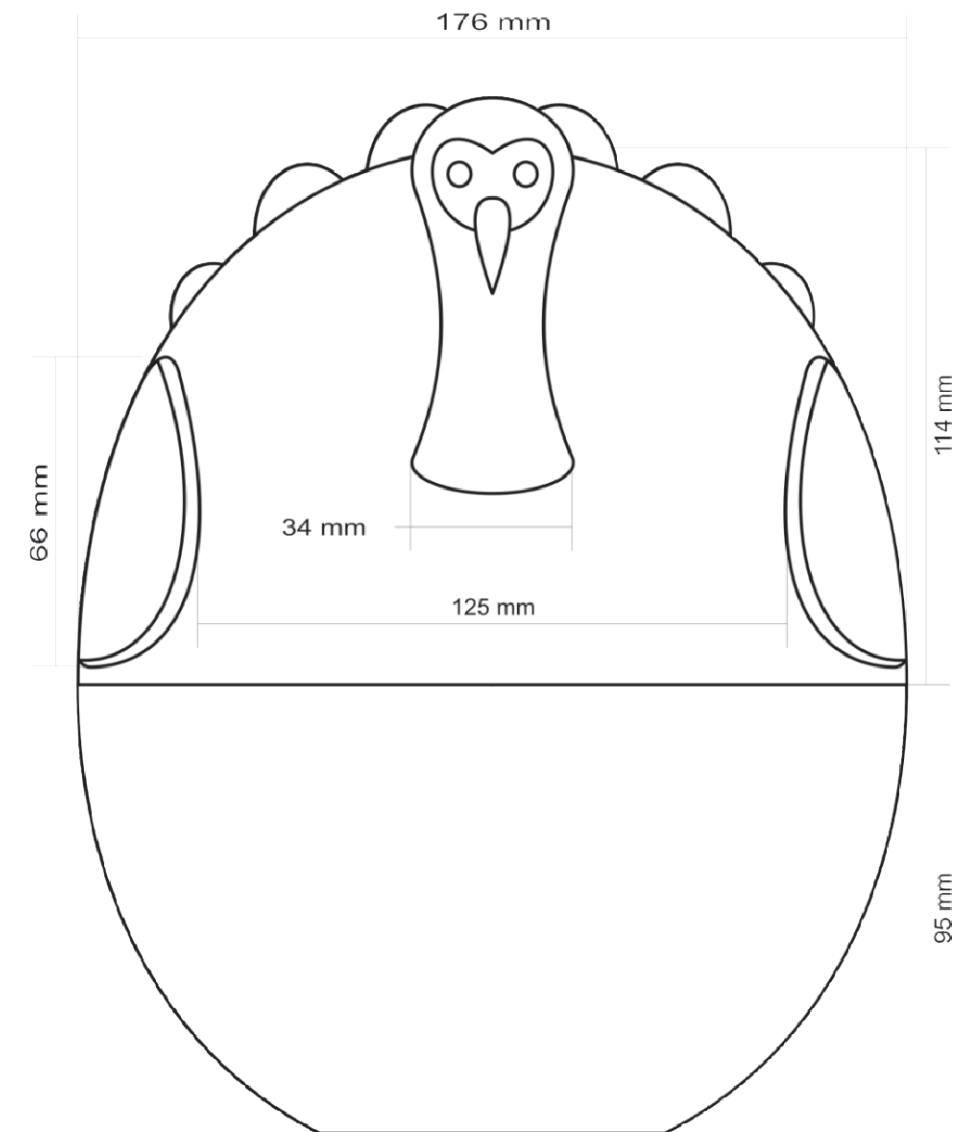
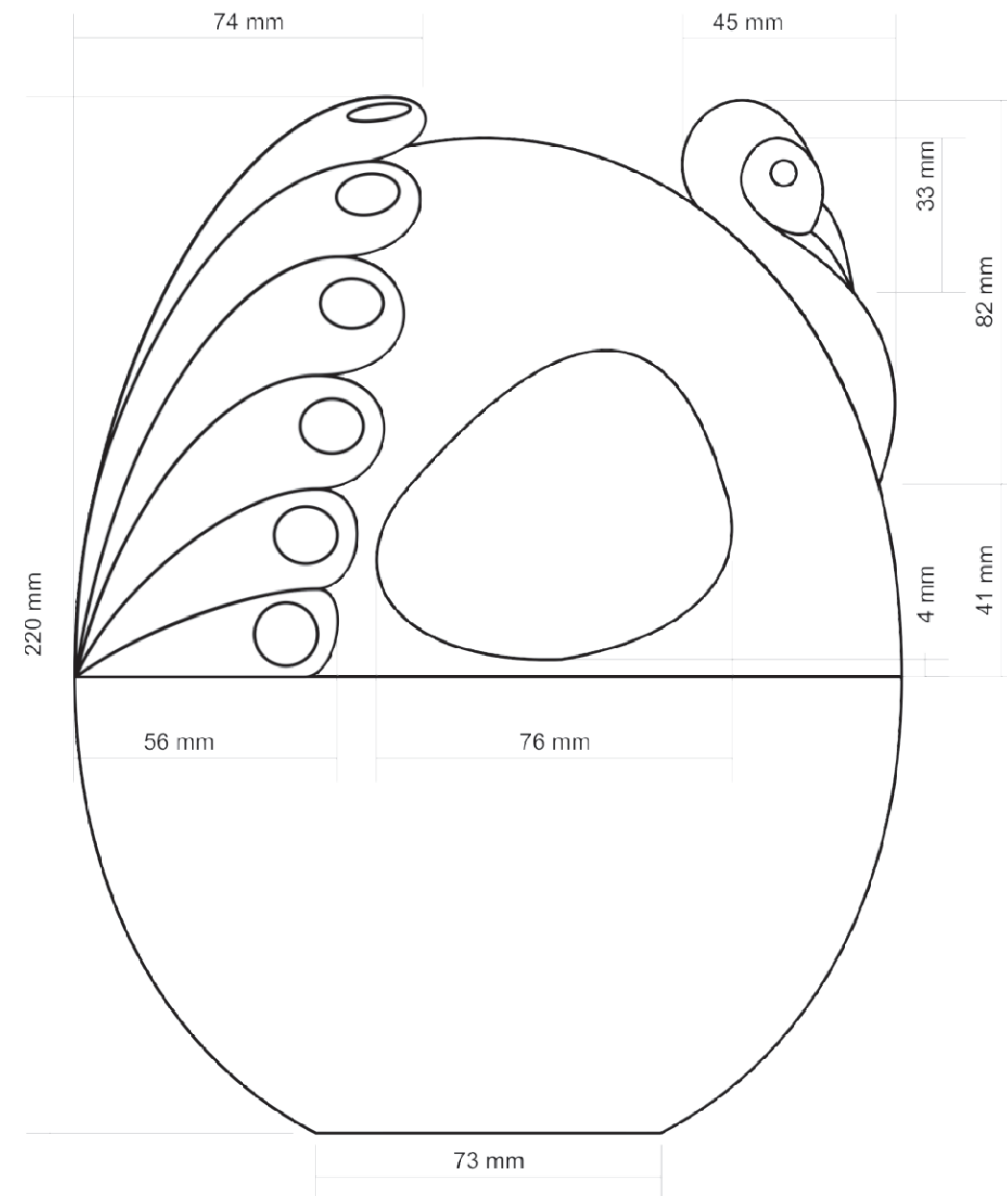

V.L. V.F.

Nombre de la Pieza: Pavo Contenedor **Referencia:** Grande **ESC.** 1:06 **Hoja No.** 1/1

Oficio: Alfarería **Técnica:** Vaciado y rollo **Materia Prima:** Arcilla

Especificaciones Técnicas: Es necesario desarrollar primero dos matrices (base y tapa), la cola, alas, cabeza y anillo interno se deben realizar a mano. La decoración puede ser en crudo con trabajo de texturas (ver hoja de achurados) o con engoves y esmaltes. Se recomienda tener presente el referente (Pavo).

Color: Natural o varios.	Capacidad de Producción / mes: 200	Dimensiones Generales (mm)			
Peso (gr.):	Precio Unitario: \$	Precio por mayor: \$	Largo:	Ancho:	Alto:
					Diámetro:
				220	176

Artesano: Hernán Páez **Teléfono:** 3003061907

Grupo o Taller: **Departamento:** Boyacá **Ciudad:** Ráquira

Certificado Hecho a Mano Si No **Localidad** **Vereda** **Resguardo** :

Observaciones:

Responsable: Iván Alexander Franco Rodríguez **Dibujante:** Iván Alexander Franco Rodríguez

Aprobado por: Pedro Felipe Perini **Fecha:** 02/17/2010 **Referente(s)** **Línea** **Muestra**

Subgerencia de Desarrollo - Centro de Desarrollo Artesanal.

FORFAT23 Ficha de Producto y Planos Técnicos-Doble carta.cdr

Terminada
 En proceso



Referente



FORMATO
Ficha de Producto y
Planos Técnicos

CODIGO: FORFAT23

FECHA: 2007 10 18

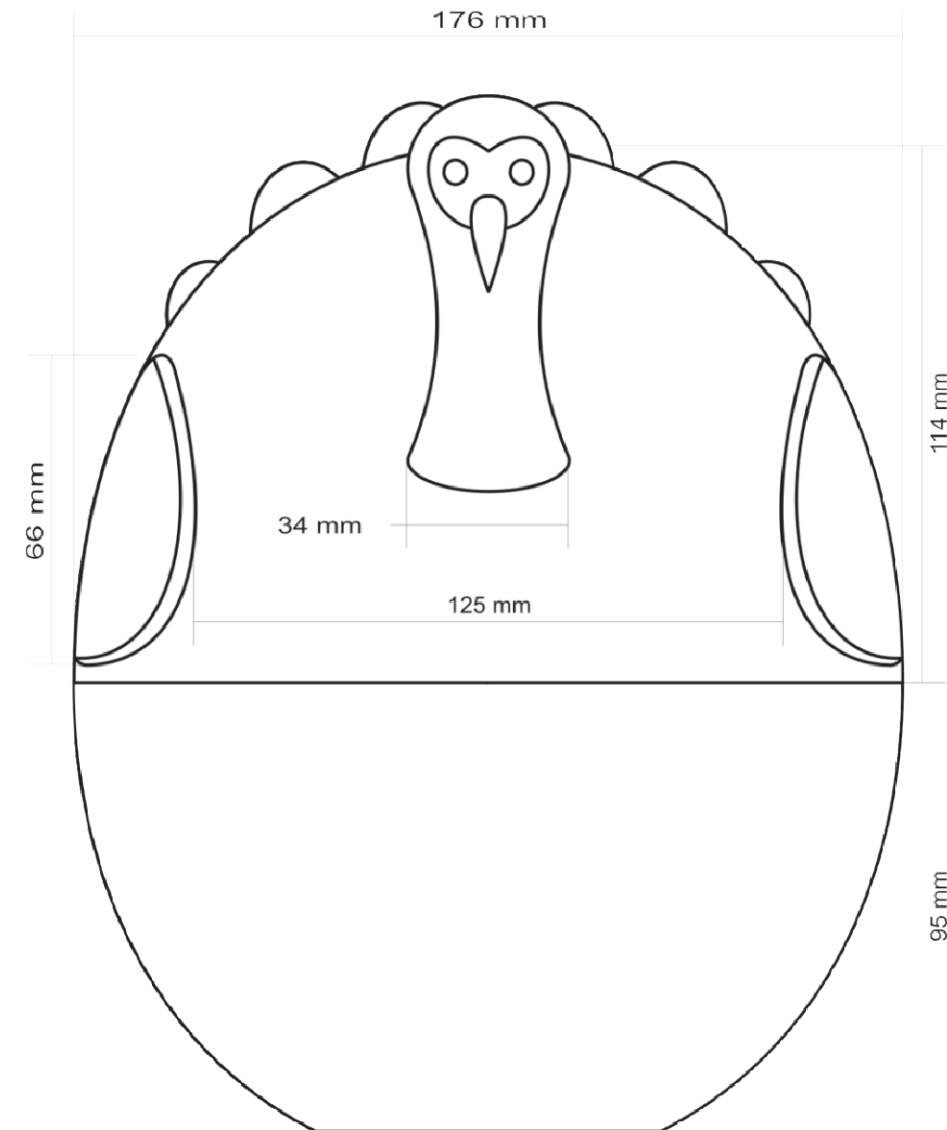
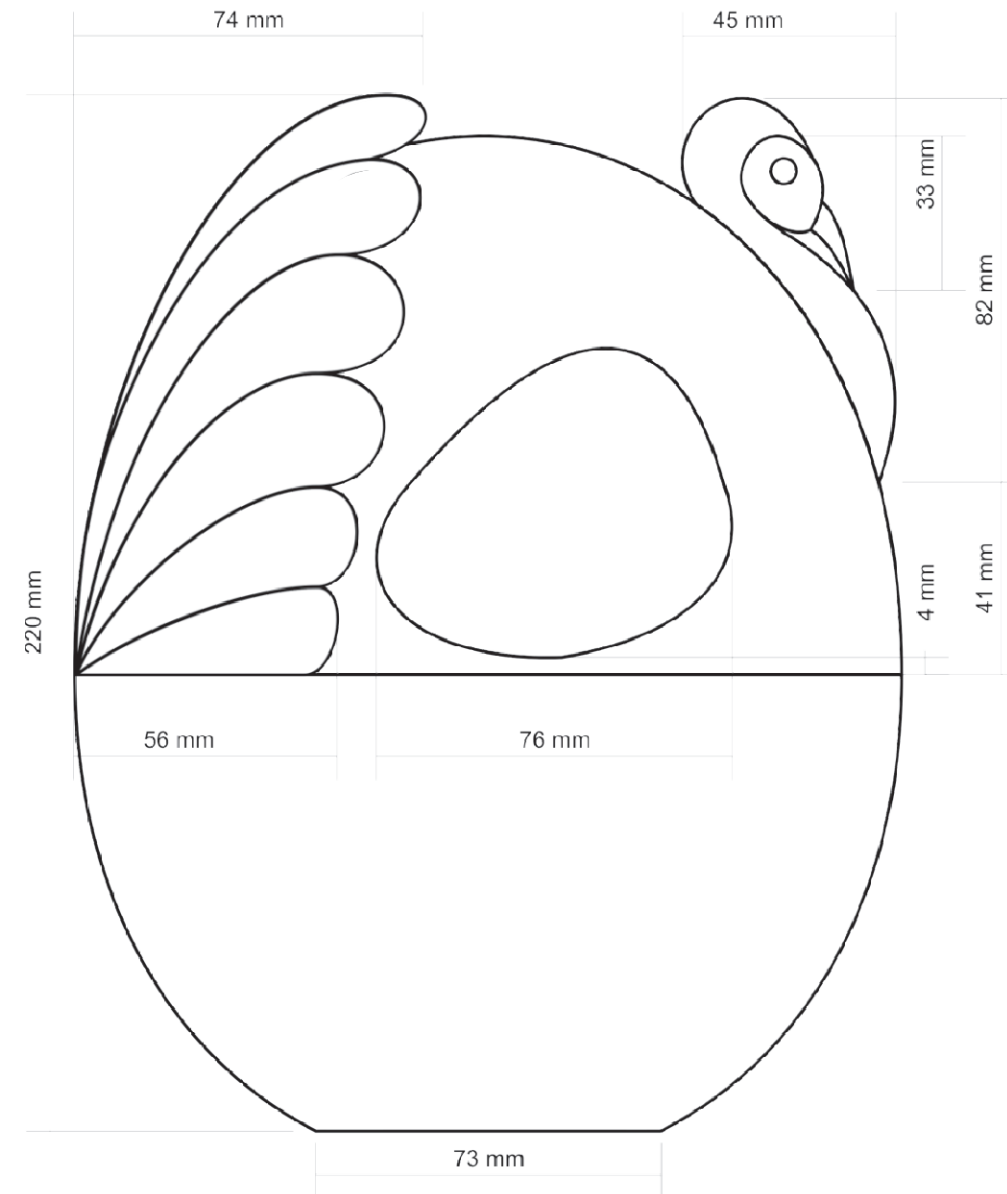

V.L. V.F.

Nombre de la Pieza: Pavo Contenedor **Referencia:** Grande **ESC.** 1:06 **Hoja No.** 1/1

Oficio: Alfarería **Técnica:** Vaciado y rollo **Materia Prima:** Arcilla

Especificaciones Técnicas: Es necesario desarrollar primero dos matrices (base y tapa), la cola, alas, cabeza y anillo interno se deben realizar a mano. La decoración puede ser en crudo con trabajo de texturas (ver hoja de achurados) o con engoves y esmaltes. Se recomienda tener presente el referente (Pavo).

Color: Natural o varios.	Capacidad de Producción / mes: 200	Dimensiones Generales (mm)			
Peso (gr.):	Precio Unitario: \$	Precio por mayor: \$	Largo:	Ancho:	Alto: 220
			Diámetro: 176		

Artesano: Hernán Páez **Teléfono:** 3003061907

Grupo o Taller: **Departamento:** Boyacá **Ciudad:** Ráquira

Certificado Hecho a Mano Si No **Localidad** **Vereda** **Resguardo** :

Observaciones:

Responsable: Iván Alexander Franco Rodríguez **Dibujante:** Iván Alexander Franco Rodríguez

Aprobado por: Pedro Felipe Perini **Fecha:** 02/17/2010 **Referente(s)** **Línea** **Muestra**

Subgerencia de Desarrollo - Centro de Desarrollo Artesanal.

FORFAT23 Ficha de Producto y Planos Técnicos-Doble carta.cdr



Referente

Terminada
 En proceso



FORMATO
Ficha de Producto y
Planos Técnicos

CODIGO: FORFAT23

FECHA: 2007 10 18

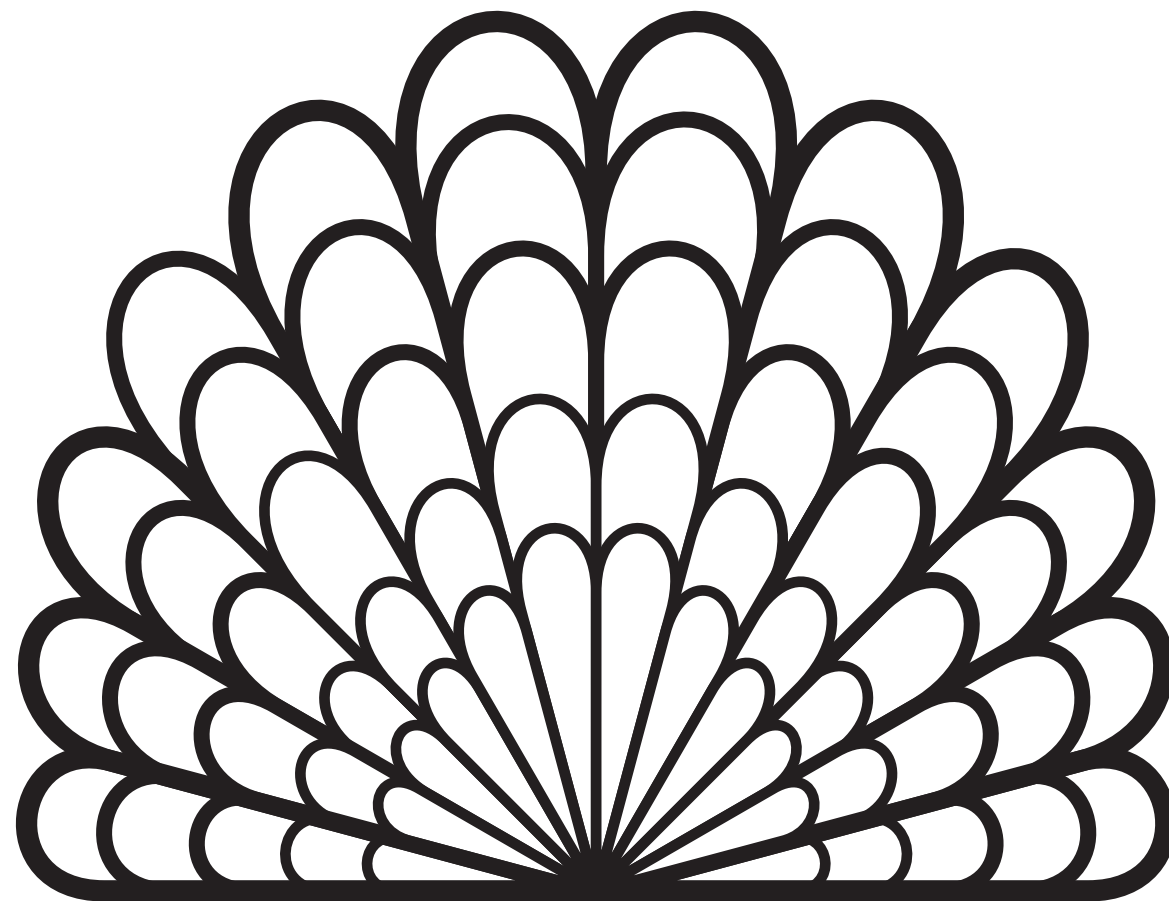
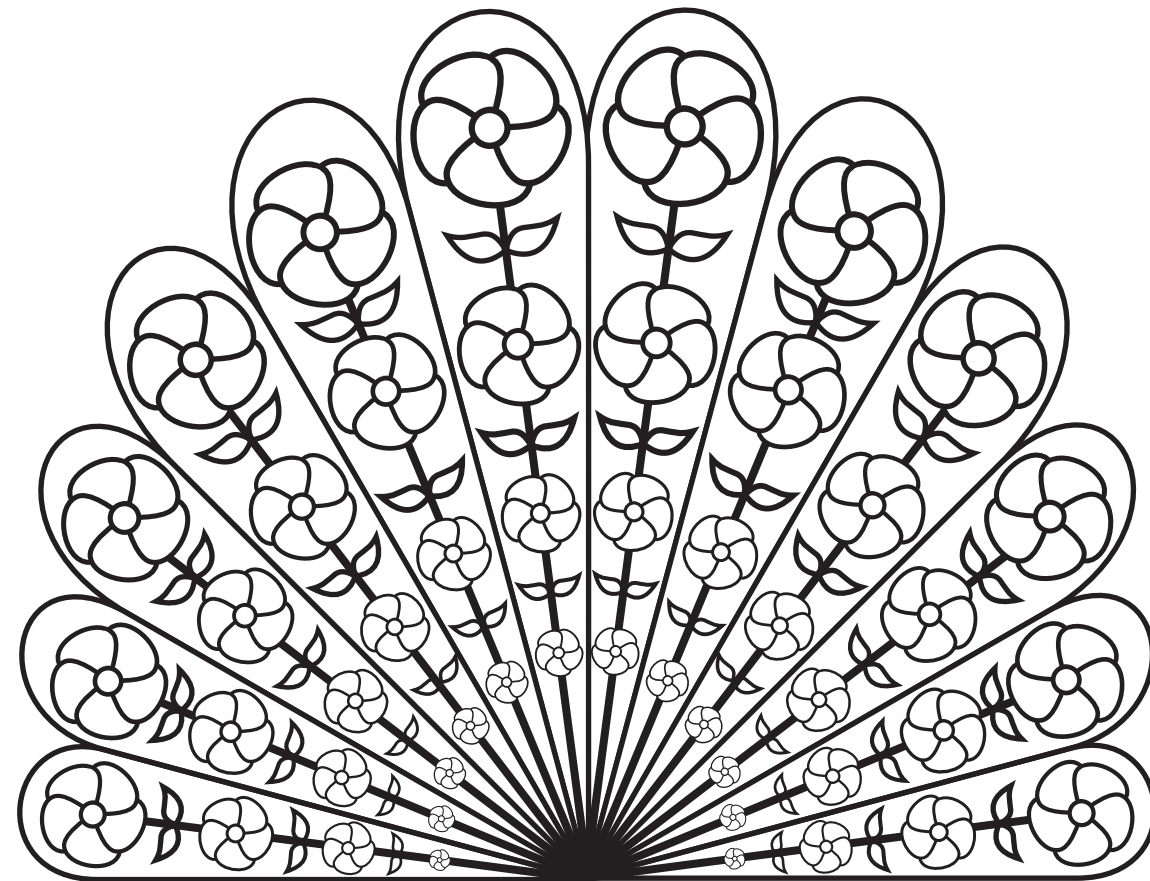

Nombre de la Pieza: Pavo Contenedor	Referencia: Grande	ESC.	Hoja No. 1/1
Oficio: Alfarería	Técnica: Vaciado y rollo	Materia Prima: Arcilla	

Especificaciones Técnicas:

Color: Natural o varios.	Capacidad de Producción / mes: 200	Dimensiones Generales (mm)				
Peso (gr.):	Precio Unitario: \$	Precio por mayor: \$	Largo:	Ancho:	Alto:	Diámetro:
					220	176

Artesano: Hernán Páez	Teléfono: 3003061907	Departamento: Boyacá	Ciudad: Ráquira
Grupo o Taller:		Localidad: <input type="checkbox"/> Vereda <input type="checkbox"/> Resguardo <input type="checkbox"/>	
Certificado Hecho a Mano Si <input checked="" type="checkbox"/> No <input type="checkbox"/>			

Observaciones: Replicar achura en las alas, si el artesano propone otras decoraciones son válidas.

Responsable: Iván Alexander Franco Rodríguez	Dibujante: Iván Alexander Franco Rodríguez
Aprobado por: Pedro Felipe Perini	Fecha: 02/17/2010
Referente(s) <input type="checkbox"/> Línea <input checked="" type="checkbox"/> Muestra <input type="checkbox"/>	Terminada <input type="checkbox"/> En proceso <input type="checkbox"/>



FORMATO
Ficha de Producto y
Planos Técnicos

CODIGO: FORFAT23

FECHA: 2007 10 18

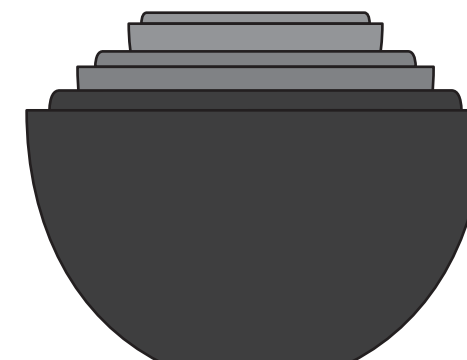
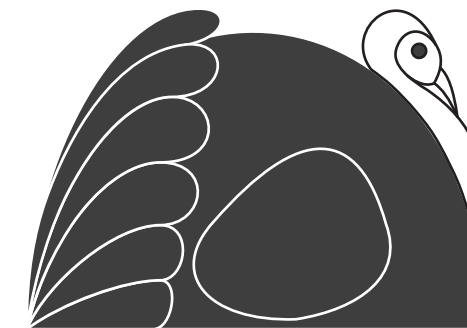
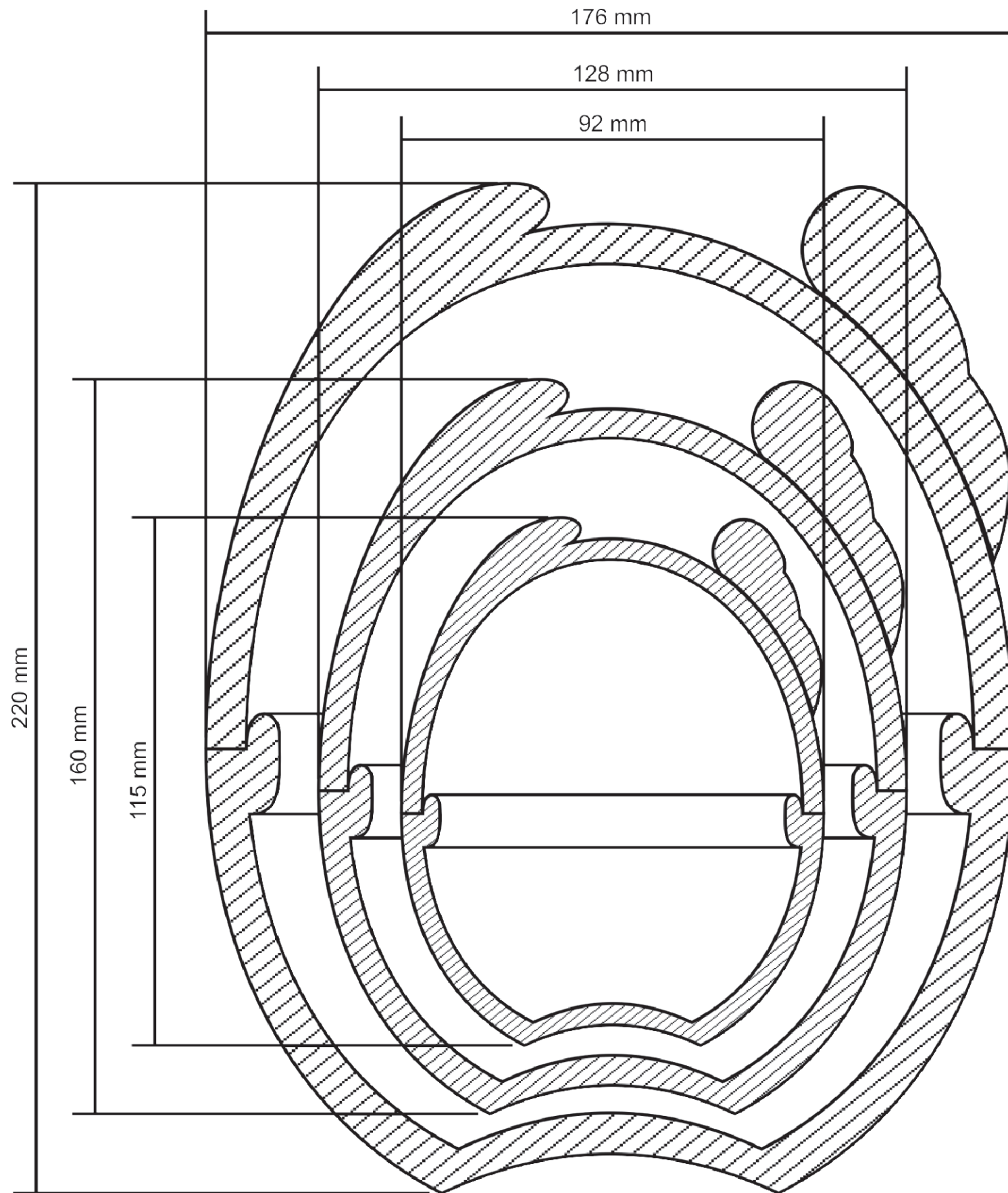

Nombre de la Pieza: Set de tres Contenedor **Referencia:** Única **ESC.** **Hoja No.** 1/1

Oficio: Alfarería **Técnica:** Vaciado y rollo **Materia Prima:** Arcilla

Especificaciones Técnicas:

Color: Natural o varios. **Capacidad de Producción / mes:** 200 **Dimensiones Generales (mm)**

Peso (gr.):	Precio Unitario: \$	Precio por mayor: \$	Largo:	Ancho:	Alto:	Diámetro:
					220	176

Artesano: Hernán Páez **Teléfono:** 3003061907

Grupo o Taller: **Departamento:** Boyacá **Ciudad:** Ráquira

Certificado Hecho a Mano Si No **Localidad** **Vereda** **Resguardo** :

Observaciones: El diseño prevee una tolerancia de 5 mm. entre cada uno de los contenedores.

Responsable: Iván Alexander Franco Rodríguez **Dibujante:** Iván Alexander Franco Rodríguez

Aprobado por: Pedro Felipe Perini **Fecha:** 02/17/2010 **Referente(s)** **Línea** **Muestra**

Subgerencia de Desarrollo - Centro de Desarrollo Artesanal.

FORFAT23 Ficha de Producto y Planos Técnicos-Doble carta.cd

Terminada
 En proceso