

Programa Nacional de Conformación de Cadenas Productivas para el Sector Artesanal

**Estructuración de la Cadena Productiva de
Iracá en el departamento de Nariño**

**COLECCIÓN DE LÍNEAS DE PRODUCTOS DE
PALMA DE IRACA**

María Antonia Martínez Melo

2004



Libertad y Orden



Ministerio de Comercio, Industria y Turismo
artesanias de colombia s.a.





CECILIA DUQUE DUQUE
Gerente General
Artesanías de Colombia S.A.

MANUEL F. JIMENEZ MORIONES
Director Auditoria Fomipyme
Universidad Nacional de Colombia

ERNESTO ORLANDO BENAVIDES
Subgerente Administrativo y Financiero
Director Nacional Proyecto Fomipyme

LUZ ANGELA MEDINA LLANO
Auditora Fomipyme
Universidad Nacional

CARMEN INES CRUZ
Subgerente de Desarrollo

MARTHA ISABEL JIMENEZ MILLAN
Auditora Fomipyme
Universidad Nacional

SANDRA STROUSS
Subgerente Comercial

LYDA DEL CARMEN DIAZ LOPEZ
Coordinadora Centro de Diseño para la
Artesanía y las PYMES

TABLA DE CONTENIDO

- Introducción.
- Marco del trabajo y líneas desarrolladas.
- Fichas de los productos.

Introducción

Este documento presenta los productos desarrollados para la Cadena Productiva de Iraca dentro del Programa Nacional para la Conformación de Cadenas Productivas para el Sector Artesanal, Convenio interinstitucional FIDUIFI - Artesanías de Colombia – Fomipyme.

Este trabajo se desarrolló en el departamento de Nariño en las comunidades de La florida, Ancuyá, Pupiales, Linares, Consacá, Colón, Génova, La Unión, San Pablo, La Cruz, Los Andes Sotomayor, Ospina y Sampuyes, basados en el rescate y diversificación de productos existentes de Palma de Iraca.

Marco de Trabajo.

Se plantearon 32 líneas de producto que a través del proceso de diversificación se ampliaron a más productos.

Algunos de estas líneas fueron la base de inspiración para el desarrollo de prendas de vestir y accesorios que presentaron los diseñadores de modas Olga Piedrahita, Lina Cantillo, Francesca Miranda, Maria Luisa Ortiz y Juan Pablo Martínez en agosto durante Colombia-Moda 2003 realizada en Medellín en agosto y en febrero 20 de 2004 dentro de la Semana de la Moda de Milán en Italia.

Líneas

Línea de Baño

Se desarrollaron contenedores de 3 tamaños en tejido corriente con calado de iraca torcida.

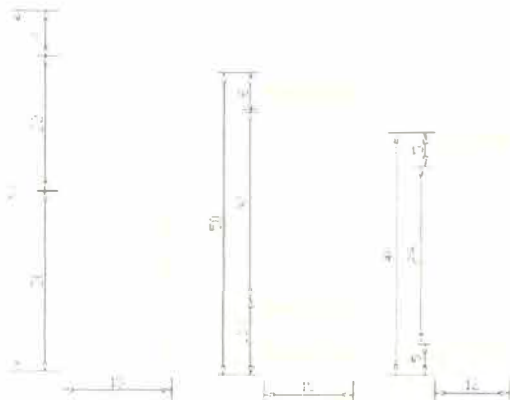

Línea Blanco y Negro

Se desarrollaron un set de Mesa que incluyó caminos de mesa, Individuales y servilleteros realizados con las artesanas de la localidad de Sandoná Vereda El Ingenio. Esta línea fue trabaja para el mercado Estadounidense de acuerdo a los lineamientos de mercados manifestados por la ONG Aid to Artisans Colombia.

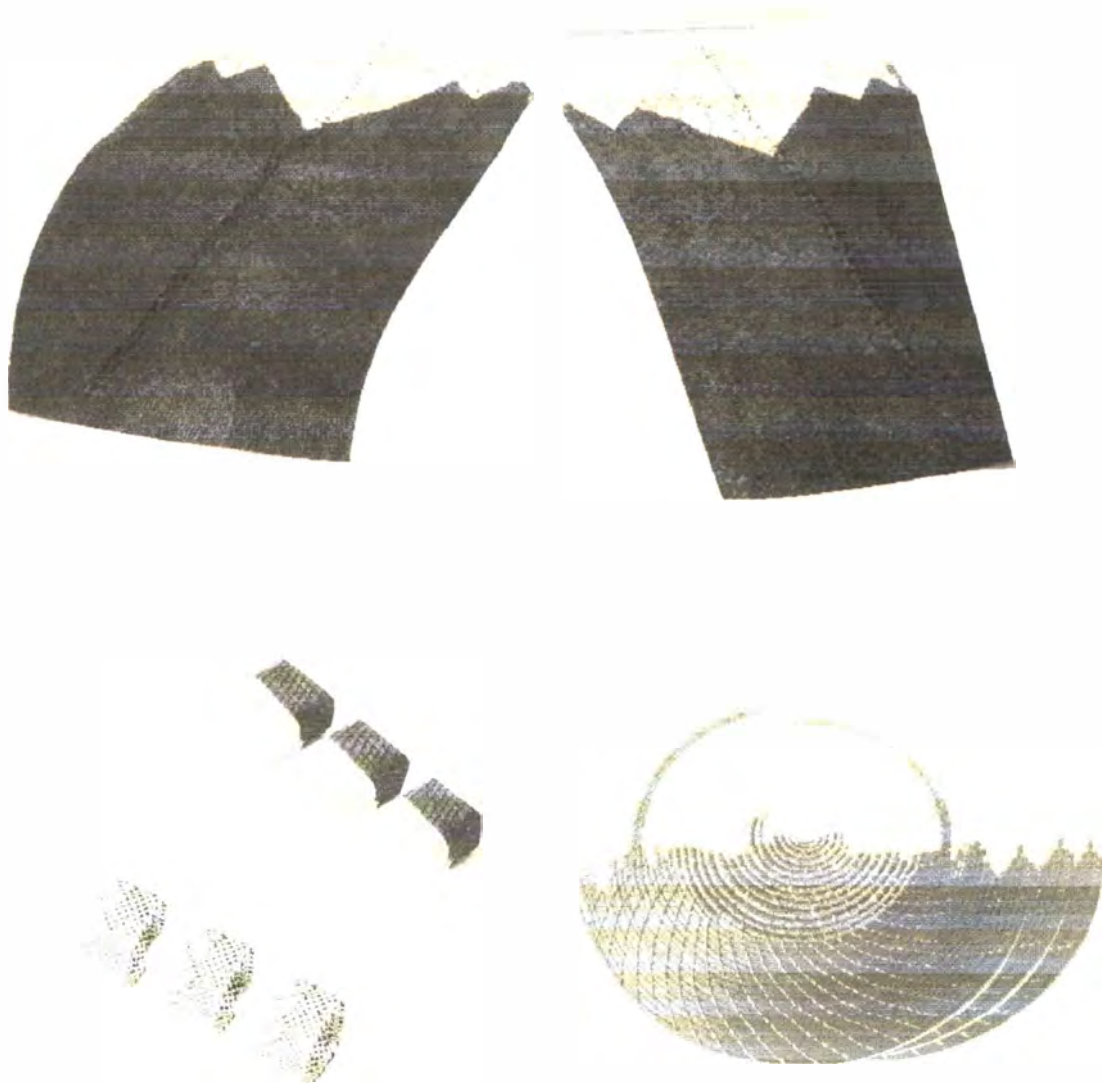

Línea de Bolsos Color

Se desarrolló una línea de con Bolsos de mano de 16cm, bolsos morralito, mochilas de 54cm, y un bolso tipo playero o cartera 27cm realizados por la comunidad de Linares. También se desarrollaron unos sombreros compañeros en tejido superfino.



Línea de Cocina

Se desarrolló una línea de contenedores incluyendo una canasta para huevos en tejidos con chuya paja, la técnica de anudado y la técnica de granizo de 6 pajas.

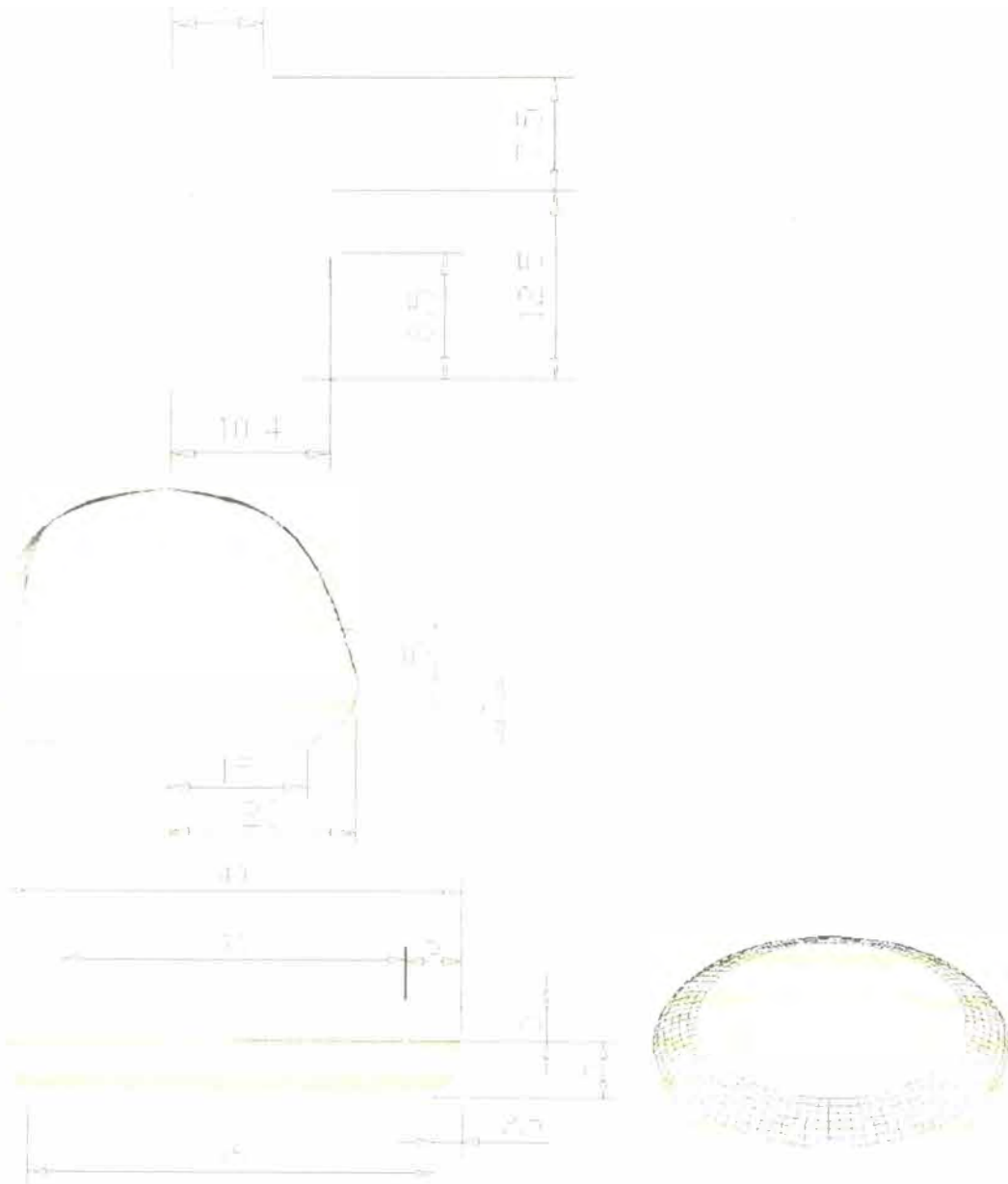

Línea de Cocina en Rollo

Se trabajó una línea con contenedores para granos que está formada por 5 contenedores apilables y una tapa. Estos productos se realizaron con la técnica de rollo.

Línea de Cojines a Cuadros

Línea de cojines a cuadros elaborados con tintes naturales. Se plantearon a su vez 3 tamaños (diámetros 60, 55 y 40 cms). Estos productos fueron desarrollados con la comunidad de Ancuyá



Línea de Cojines para Niños

Se ejecutó una línea de cojines de 34 cm de diámetro y 3 alturas con tejido de 4 y 8 pajas, para ser utilizados en actividades lúdicas con niños.



MUESTRA DEL TEJIDO.

Línea de Cojines Rústicos

Cojines realizados con aguja capotera y rematados con horma en un solo tono (monocromáticos). Los colores son logrados con de tintes de extracción natural y pueden variar desde el nogal hasta el Beige Claro.

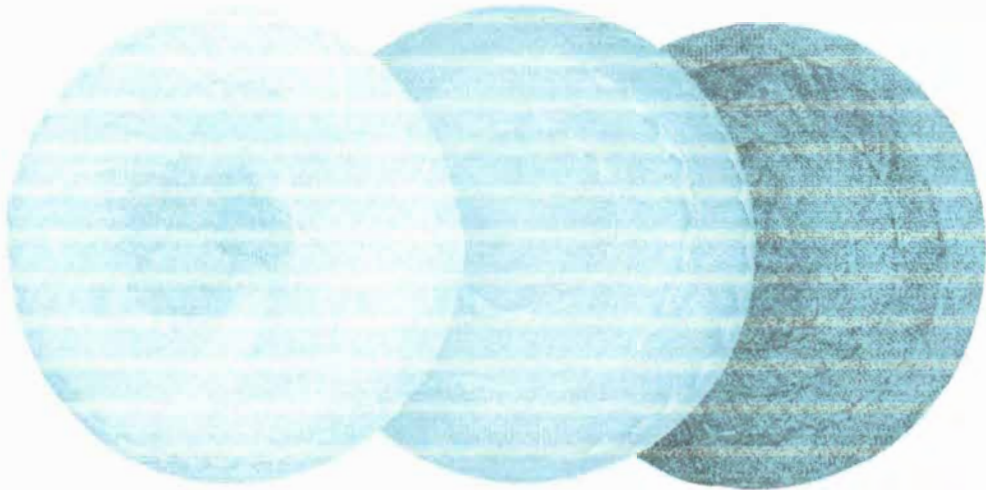

Línea de Contenedores en tejido espiral.

Contenedores realizados con la comunidad de Linares en tejido en espiral. Este tejido era empleado tradicionalmente en muñequería y se diversificó empleándolo en contenedores con tapa.

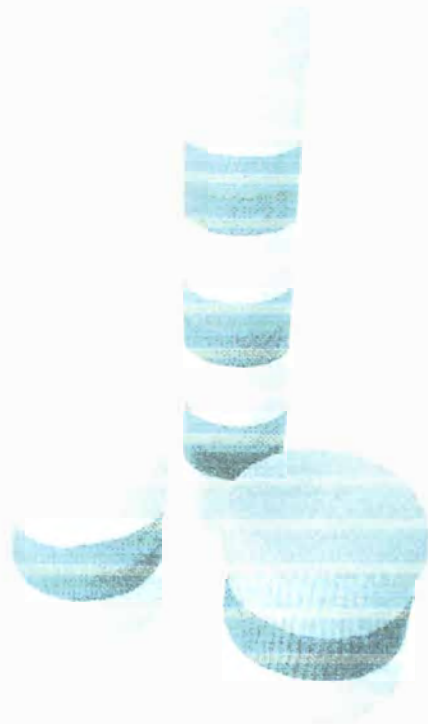

Línea de Toalleros

Línea de 3 toalleros para baño aplicando las técnicas de tejido corriente y de rollo en tonos verde y naranja.

Línea de Productos para Navidad

Se desarrollaron 6 paletas de color para realizar variedad bolas navideñas empleando la técnica de tejido en espiral.

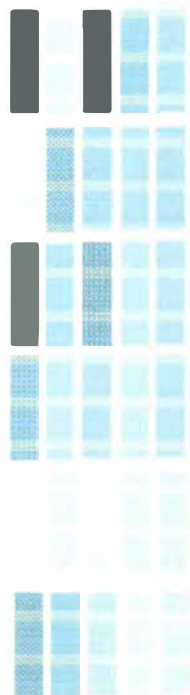

RESONANCIA Y DECADENCIA.

FIESTA

CRISTAL ELEGANTE

NOSTALGIA

TRADICIONAL

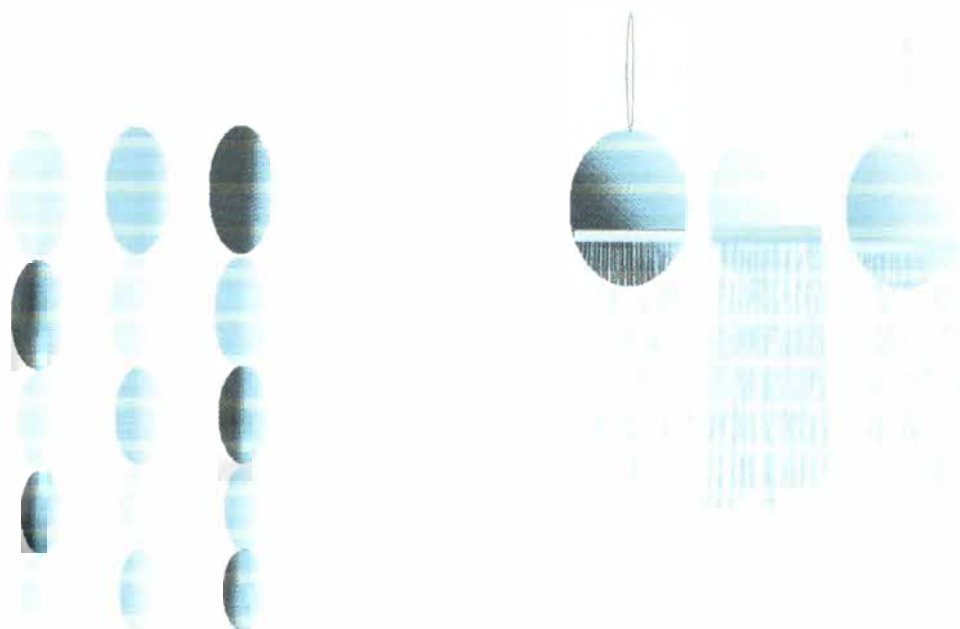
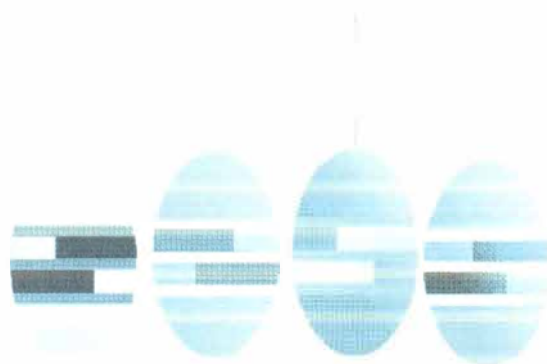

Línea de Desmechados

Bolso desarrollado con las artesanas de Sandoná para ser comercializados en el mercado Estadounidense de clase media-alta y alta.



Línea de efecto IKAT ATA

Línea de productos en iraca con efecto IKAT desarrollados en Sandoná para ser comercializados en el mercado Estadounidense de clase media-alta y alta.

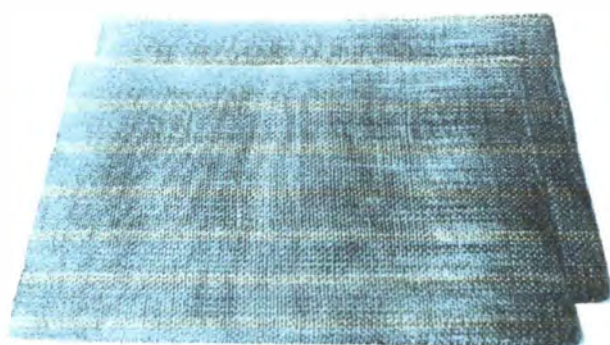

Individuales Ikat.

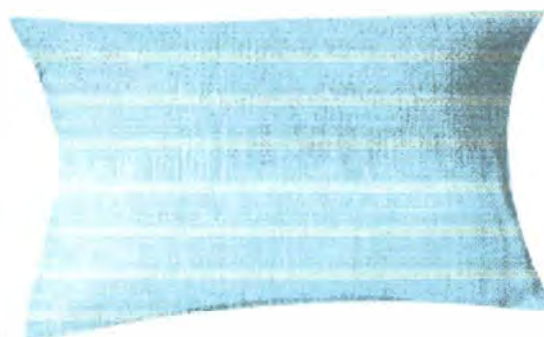

Cojín rectangular Ikat.

Línea de Mesa calado

Se plantearon centro de mesa, individuales y posavasos en tejido calado y tejido corriente con círculos descentrados. Desarrollado con el grupo El Zaguán del sombrero de Sandoná.



Línea de Mesa cordón

Se hizo un set que incluyó centro de mesa, individuales y posavasos en tejido corriente con cordón en alto relieve. Desarrollado con el grupo El Zaguán del sombrero de Sandoná.

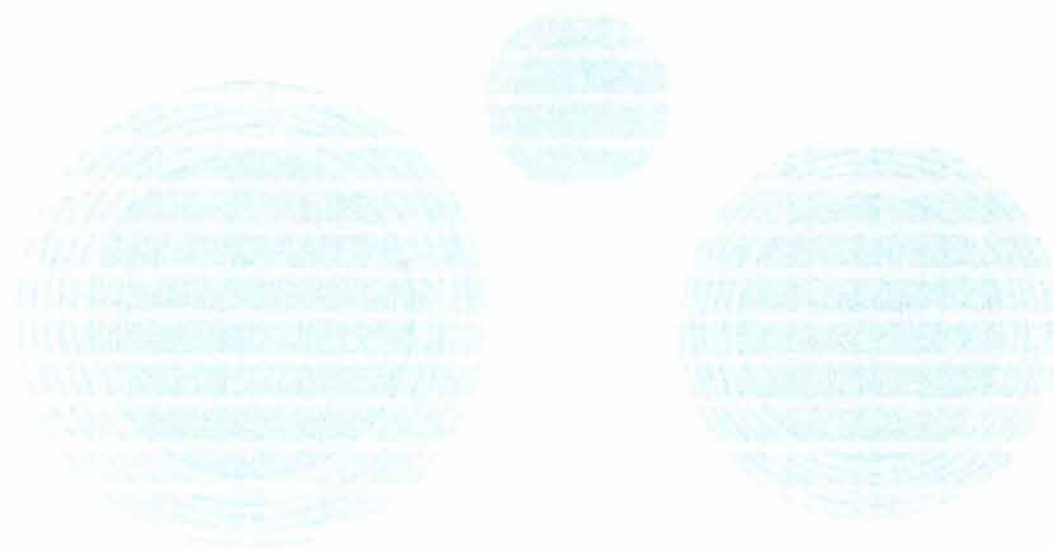

Línea de Mesa Corriente

Centro de mesa, individuales y posavasos en tejido corriente con aros de tejido granizo.

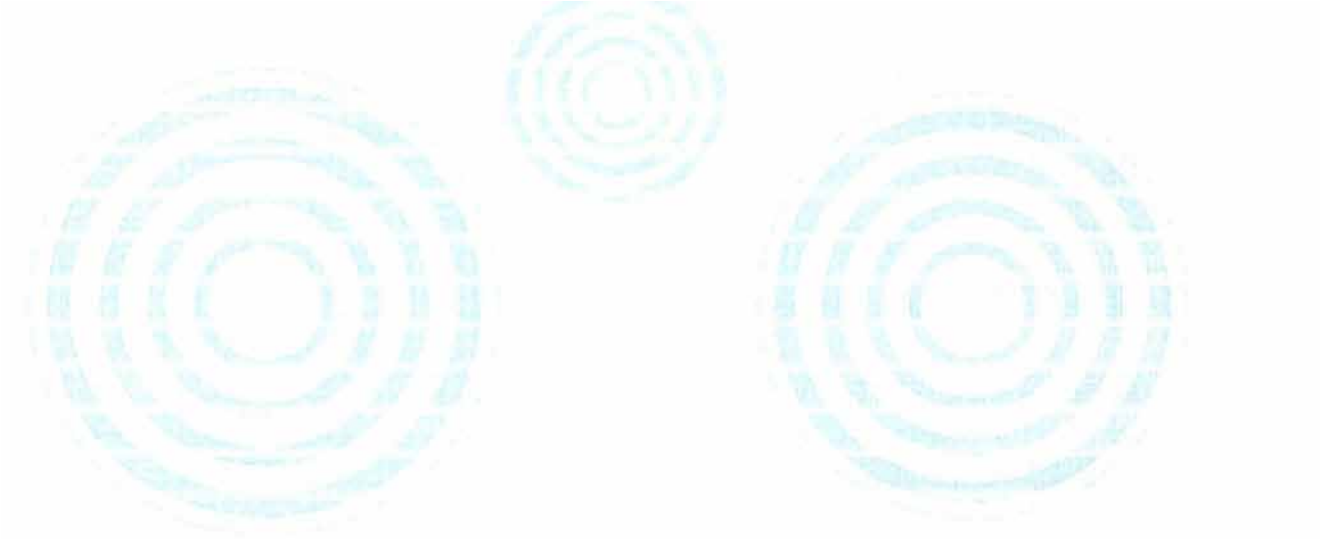

Línea de Mesa Granizo

Propuesta de centro de mesa, individuales y posavasos en tejido granizo de 6 pajas.



Línea de Individuales rústicos

Se desarrolló un centro de mesa, con individuales y posa-vasos en tono caoba oscuro de extracción natural en tejido corriente y trenza ancha.

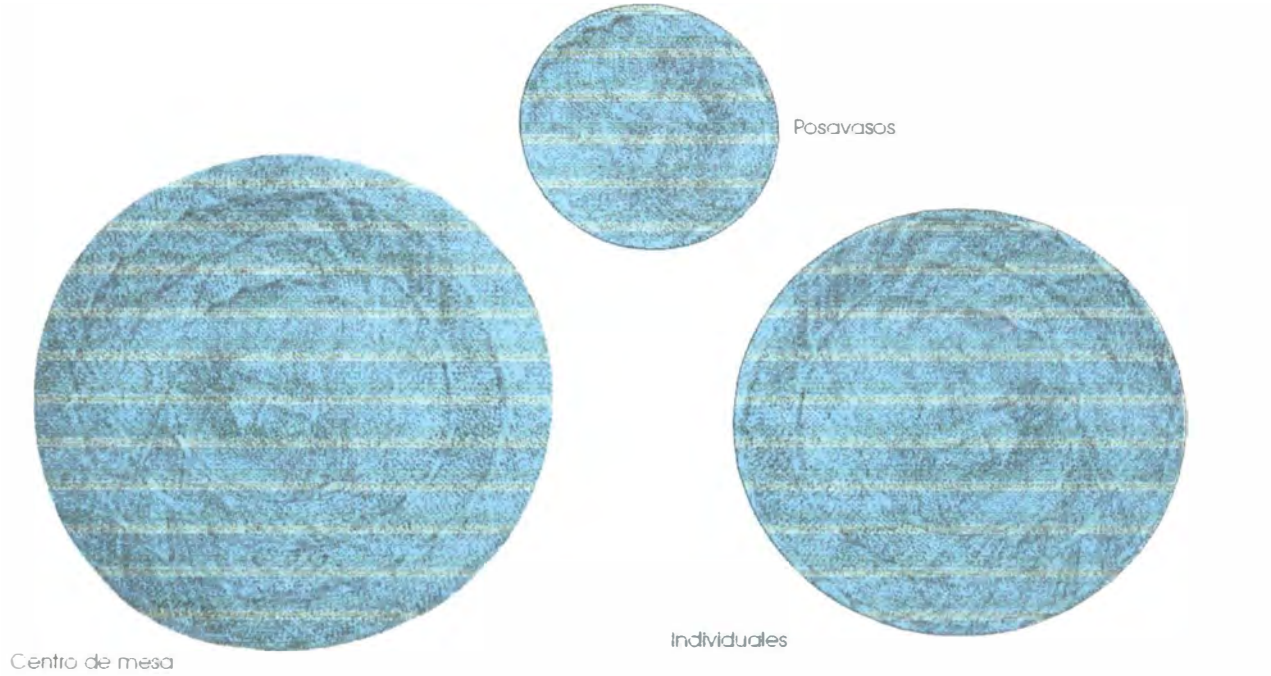

Línea de Paneras Doble

Línea de paneras de doble pared en Tejido de Iraca. realizadas mediante el uso de hormas.

Línea de Pavas de Ala Grande

Pavas de Ala grande desarrolladas en la comunidad de Sandoná con colores acordes a las tendencias actuales.

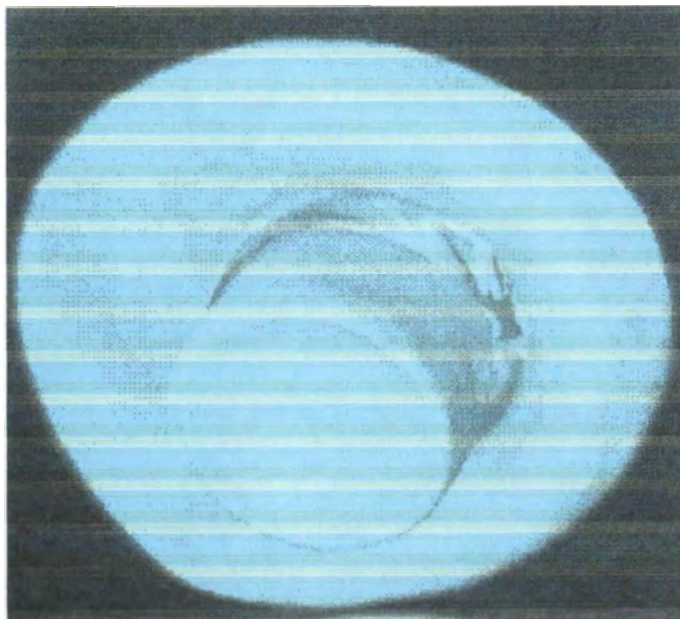

Línea de pesebres

Tejidos con la técnica de espiral empleado en miniaturas, la realización de trenza y tejidos calados, para lograr las figuras del pesebre navideño.

Línea de Sombreros de Ala Volteada

Desarrollados en tejido de iraca superfino con tintes artificiales.

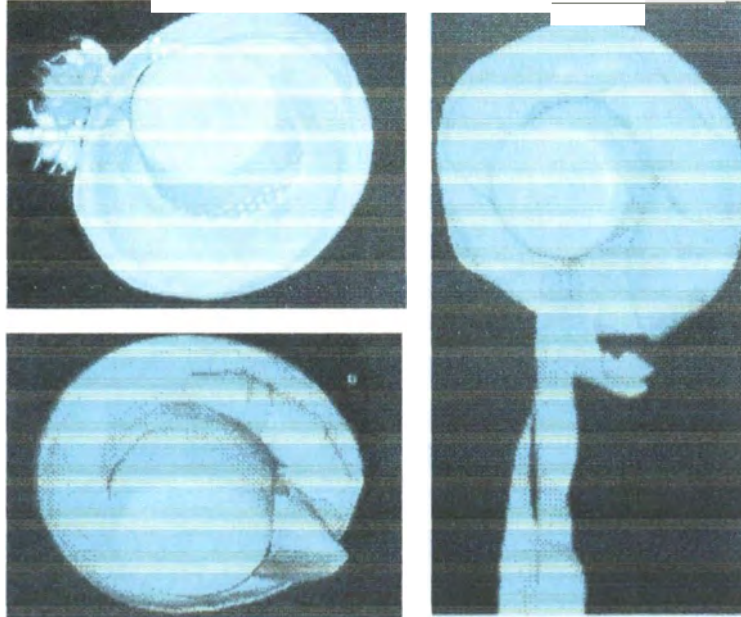

Línea de Sombreros Cafetero

Partiendo del sombrero Cafetero se desarrolló una línea de 5 sombreros a través del juego de color entre el plato, la copa y el ala.

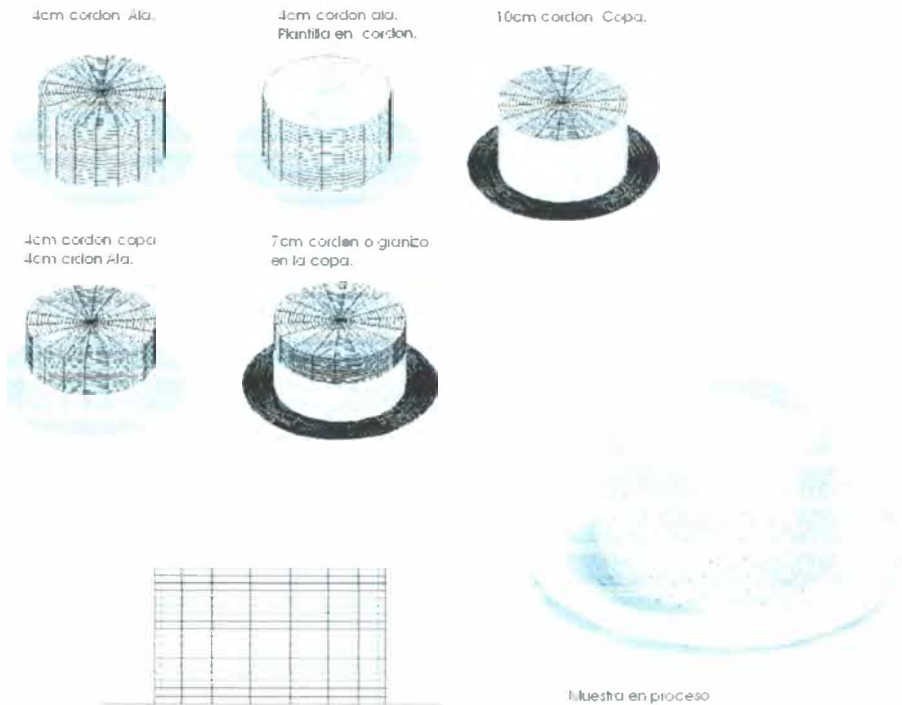







Línea de Sombreros de Copa Alta

Propuesta de sombreros de copa alta y ala corta utilizando tejido extrafino.

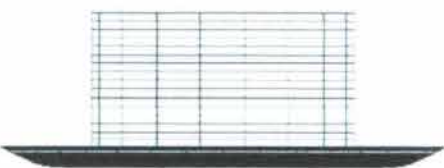

Línea de Sombreros Cosecha

Sombreros de copa media en tejido granizo de 6 pajas utilizando parejas de colores en la copa y/o el ala.

7cm cordón o granizo, copa inferior.	7cm cordón o granizo, copa superior.	7cm cordón o granizo, copa inferior, 4cm ala.	 <p>Muestra tejido granizo 6 pajas.</p> 
			
4cm granizo, copa inferior, 7cm ala.	4 cm granizo, ala exterior.	4cm cordón o granizo, ala interior.	
			

Línea de sombreros Pequeño

Partiendo del sombrero tradicional se desarrolló esta propuesta variando la proporción entre el alto de la copa y el ancho del ala en tejido extrafino.

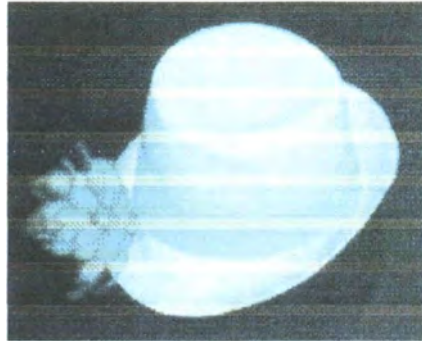

Línea de Sombreros Colón

Propuesta de sombreros de ala plana o cónica y plato esférico realizado con pendalino o intercalado hueco muy pequeño formando rayas verticales en la copa. Esta propuesta parte del sombrero tradicional. Algunas de las propuestas llevan cinta en cuero trabajada en la comunidad de Belén.

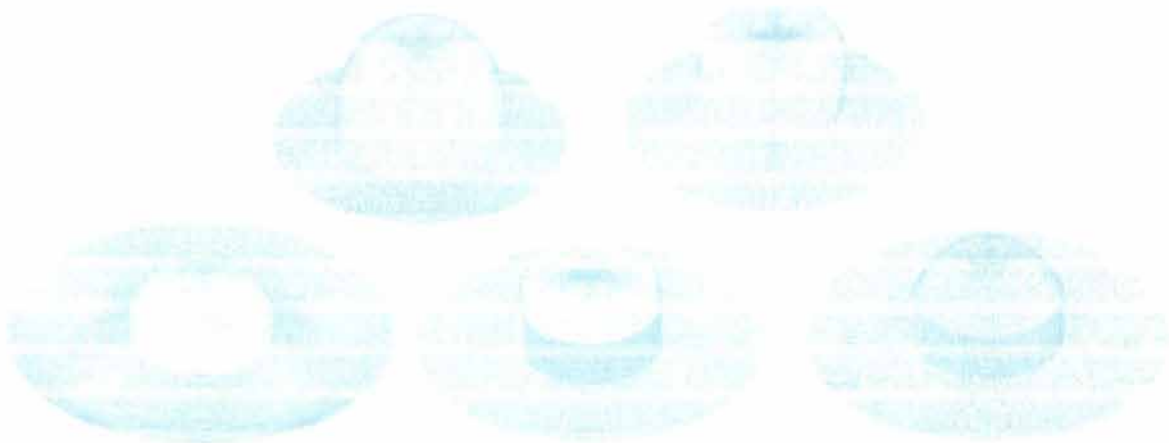

Línea de Sombreros Venteño

Esta propuesta surgió de las propuestas realizadas por las artesanas dentro de los Talleres de creatividad desarrollados. Realizada en horma de madera de 17cm resaltando la técnica del tejido granizo.

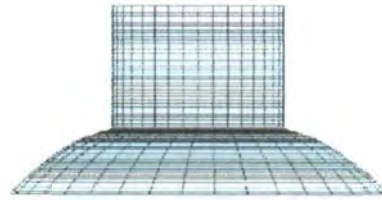

12cm granizo Copa.



8cm granizo Copa inferior.



4cm granizo Copa superior. Plantilla en granizo.

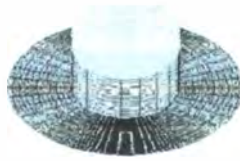

8 cm granizo Copa inferior
4 cm de ala interno.

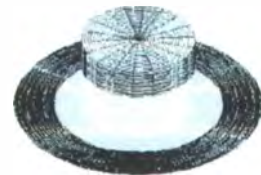

10cm granizo Ala.



6cm granizo Ala exterior.



6cm granizo Ala interno.



Línea de Sombreros de Verano

Línea de sombreros de copa baja y ala ancha para mayor protección del sol en estaciones cálidas. Los sombreros combinan la técnica de granizo y la común.

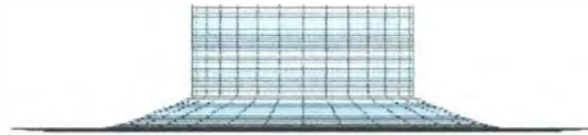

Plantilla y 7cm de copa en granizo

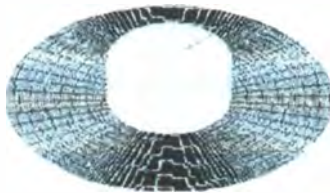

5cm de copa en granizo
7cm de Ala en granizo



Plantilla y 14cm de ala en granizo



Plantilla en cordón y 5cm de ala en cordón exterior.



Plantilla. 3cm de copa superior y 5cm de ala exterior en granizo.



Línea Zigzag.

Cojines e individuales realizados en telar "guango" con paja toquilla e iraca rypiada para el mercado estadounidense.

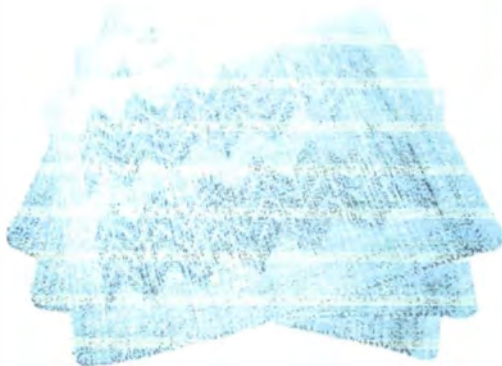

Individuales zigzag.

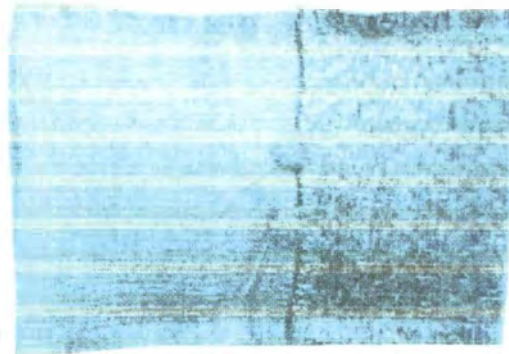

Cojín zigzag.

Línea de escritorio

A través de la diversificación de los contenedores abiertos y contenedores con tapa se planteo un set de escritorio que consta de tres contenedores en tejido granizo con ribete superior reforzado y contrapeso en la base interior para ser usados en el escritorio como porta lápices, porta clips, basurera y otros usos de oficina.

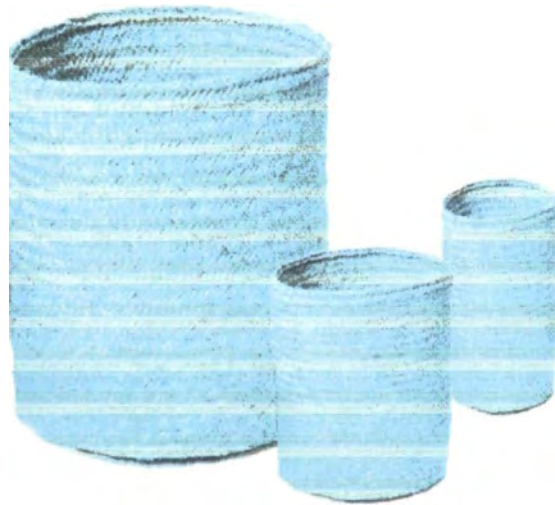

Línea de Sombreros de pasarela

En un trabajo mancomunados entre las artesanas, los asesores de Artesanías de Colombia y los Diseñadores de modas que conformaron la pasarela Identidad Colombia se realizaron variaciones de los sombreros tradicionales de Iraca en combinación con materiales y técnicas de otras regiones del país. La mayoría de las propuestas se trabajaron con la diseñadora de modas Maria luisa Ortiz quien los presento en Colombia Moda 2003 en Medellín y la Semana de la Moda en Milán

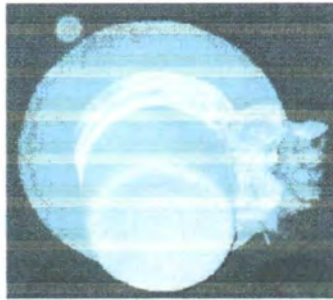



4cm cordón, Ala.

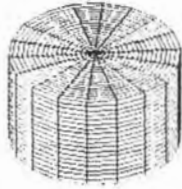

4cm cordón ala.
Plantilla en cordón.



10cm cordón Copa.



4cm cordón copa,
4cm cordón Ala.

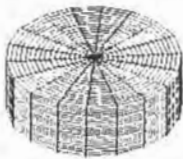

7cm cordón o granizo
en la copa.



Muestra en proceso

Pieza: SOMBRERO	Referencia:	Esc. (Cm): PL. /
Nombre: CAFETERO	Línea: MODA Y ACCESORIOS	
Oficio: TEJEDURIA Y SOMBRERERÍA	Recurso Natural: Paja Toquilla/iraca	
Técnica: Tejido corriente	Materia Prima: Iraca rpiada	

Proceso de Producción:
Utilizar una horma de madera de 17cm de diámetro y 10cm de alto. 4 cm de ala.
Se resalta la técnica de cordón y granizo para lograr firmeza en el sombrero. Y un juego de texturas.
En la muestra se propone un granizo de 6 pajas.
Tradicionalmente lo realizan de dos pajas.

Observaciones:
las propuestas retoman el sombrero tradicional y resalta las técnicas y habilidades de las artesanas
Esta propuesta de contraste y juego de texturas surge del taller creativo desarrollado con las artesanas de la Unión - Nariño.

Laboratorio Colombiano de *diseño*
para la artesanía y la pequeña empresa
Unidad Pasto

Responsable: DI. Ma Antonia Martínez Melo Fecha: Febrero 2004

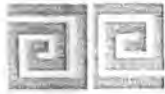

7cm cordón o granizo,
copa inferior.



7cm cordón o granizo,
copa superior.



7cm cordón o granizo,
copa inferior. 4cm ala.



4cm granizo, copa inferior,
7cm ala.

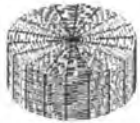

4 cm granizo,
ala exterior.



4cm cordón o granizo,
ala interior.

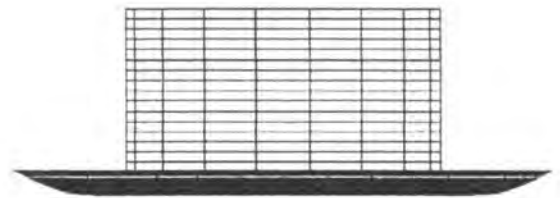
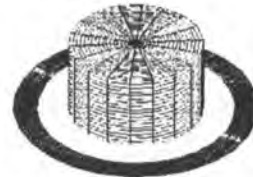

Muestra tejido granizo ó pajas.

Pieza: SOMBRERO	Referencia:	Esc. (Cm): PL. /
Nombre: CAFETERO	Línea: MODA Y ACCESORIOS	
Oficio: TEJEDURIA Y SOMBRERERÍA	Recurso Natural: Paja Toquilla/iraca	
Técnica: Tejido corriente	Materia Prima: Iraca ripiada	

Proceso de Producción:
Utilizar una horma de madera de 17cm de diámetro y 10cm de alto. 7cm de ala.
Se propone la técnica de cordón de 12 pajas en el ala para lograr firmeza en el sombrero.
Esta propuesta de contraste y juego de texturas surge del taller creativo desarrollado con las artesanas.

Observaciones:
las propuestas retoman el sombrero tradicional y resalta las técnicas y habilidades de las artesanas de la región como lo son los tejidos granizo, cordón y el color natural de la iraca que es preparada por ellas mismas.

Laboratorio
Colombiano de *diseño*
para la artesanía
y la pequeña empresa
Unidad Pasto

Responsable: DI. Ma Antonia Martínez Melo Fecha: Febrero 2004



12cm granizo Copa.



8cm granizo Copa inferior.

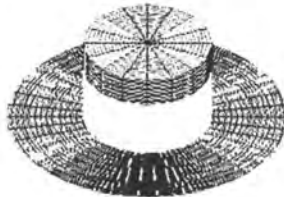

4cm granizo Copa superior. Plantilla en granizo.

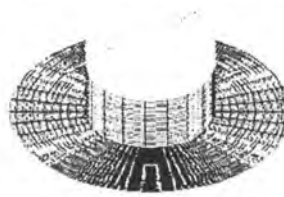

8 cm granizo Copa inferior
4 cm de ala interno.

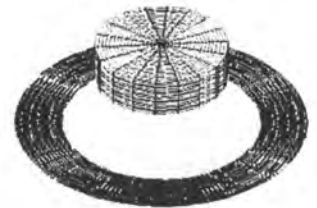

10cm granizo Ala.

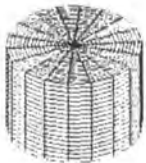

6cm granizo Ala, exterior.

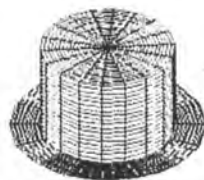

6cm granizo Ala interno.

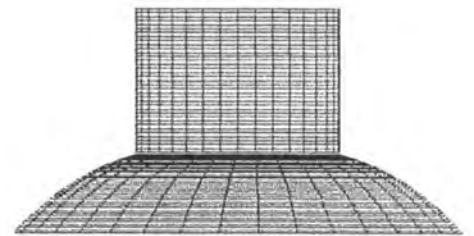
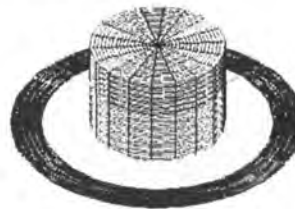

Muestra tejido granizo 6 pajas.

Pieza: SOMBRERO	Referencia:	Esc. (Cm): PL. /
Nombre: VENTEÑO	Línea: MODA Y ACCESORIOS	
Oficio: TEJEDURIA Y SOMBRERERÍA	Recurso Natural: Paja Toquilla/iraca	
Técnica: Tejido corriente	Materia Prima: Iraca rpiada	

Proceso de Producción:
Utilizar una horma de madera de 17.5cm de diámetro y 12cm de alto. Tiene 10cm de ala.
Se distribuirá proporcionalmente las áreas de tejido en donde se resalta la técnica de granizo.
Esta propuesta de contraste y juego de texturas surge del taller creativo desarrollado con las artesanas.

Observaciones:
las propuestas retoman el sombrero tradicional y resalta las técnicas y habilidades de las artesanas de la región como lo son los tejidos granizo, cordón y el color natural de la iraca que es preparada por ellas mismas.

Responsable: DI. Ma Antonia Martínez Melo Fecha: Febrero 2004

Laboratorio Colombiano de *diseño*
para la artesanía y la pequeña empresa
Unidad Pasto



Plantilla y 7cm de copa en granizo

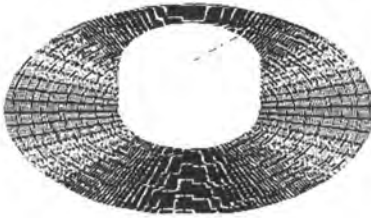

5cm de copa en granizo
7cm de Ala en granizo

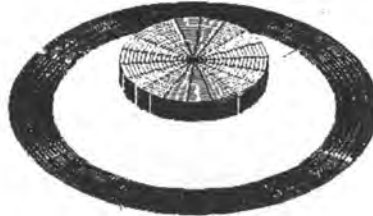

Plantilla, 3cm de copa superior y
5cm de ala exterior en granizo.



Plantilla y 14cm de ala en granizo



Plantilla en cordón y 5cm de ala
en cordón exterior.

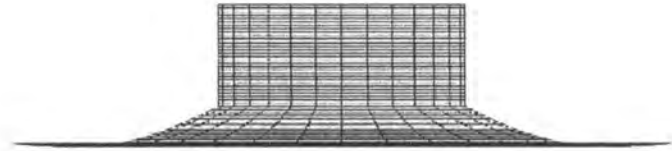

Muestra tejido granizo ó pajas.

Pieza: SOMBRERO	Referencia:	Esc. (Cm): PL. /
Nombre: VERANO	Línea: MODA Y ACCESORIOS	
Oficio: TEJEDURIA Y SOMBRERERÍA	Recurso Natural: Paja Toquilla/iraca	
Técnica: Tejido corriente	Materia Prima: Iraca ripiada	

Proceso de Producción:

Utilizar una horma de madera de 17cm de diámetro y 7cm de alto.

Los sombreros tiene 14 cm de ala.

Se distribuirán proporcionalmente las áreas de tejido en donde se combinaran las técnicas de granizo y común.

Esta propuesta de contraste y juego de texturas surge del taller creativo desarrollado con las artesanas.

Observaciones:

las propuestas retoman el sombrero tradicional y resalta las técnicas y habilidades de las artesanas de la región como lo son los tejidos granizo, cordón y el color natural de la iraca que es preparada por ellas mismas.

Responsable: DI. Ma Antonia Martínez Melo Fecha: Febrero 2004

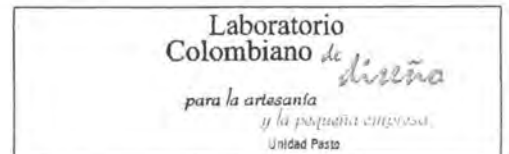



Pieza: SOMBRERO	Línea: MODA Y ACCESORIOS	Artesano: ARTESANDONA
Nombres: PAVA ALA CORTA	Referencia:	AYDE MONTEZUMA, CARMEN PORTILLO
Oficio SOMBRERERÍA	Ancho Ala(cm):6 Alto Copa(cm): 15cm	Departamento: NARIÑO
Técnica: TEJIDO SUPERFINO	Diámetro(cm):	Peso(gr):
Recurso Natural: PAJA TOQUILLA	Color::Beilgs - Fuccla	Localidad: SANDONA
Materia prima: IRACA RIPIADA	Hecho a Mano: <input type="checkbox"/> Sí <input type="checkbox"/> No	Vereda:
		Tipo de Población: RURAL

Mercado Objetivo: Clase media alta y alta.	Costo:	Precio: 35.000
Producción/Mes: 20 unidades	Unitario:	Unitario: 35.000
Empaque:	P. Mayor:	P. Mayor: 30.000
Embalaje:	Empaque:	Empaque:

Observaciones: proyecto IDENTIDAD COLOMBIANA, María Luisa Ortíz.
Idexmoda, Presidencia de la República / ARTESANÍAS DE COLOMBIA S.A

Producción: DI, Ma. Antonia Martínez Melo Fecha: Diciembre 2003

Laboratorio Colombiano de *diseño*
para la artesanía y la pequeña empresa
Unidad Pasto

Sistema de Ref. 5 2 2 6 1 2 Tipo de ficha: Referente(s) Muestra Línea Empaque



Ministerio de Comercio, Industria y Turismo
artesanías de colombia.s.a.

Artesanías de Colombia

Centro de Documentación CENDAR

Ficha de Producto

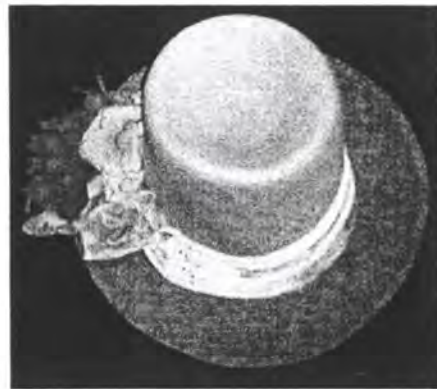

Pieza: SOMBRERO	Línea: MODA Y ACCESORIOS	Artesano: ARTESANDONA/
Nombres: COPA ALTA DOS COLORES	Referencia:	AYDE MONTEZUMA
Oficio: SOMBRERERÍA	AnchoAla(cm):9 AltoCopa(cm): 15	Departamento: NARIÑO
Técnica:TEJIDO CORRIENTE	Diámetro(cm):	Peso(gr):
Recurso Natural: PAJA TOQUILLA	Color:; rosa flamingo.-Nogal.	Localidad: SANDONA
Materia prima: IRACA RIPIADA	Hecho a Mano: Sí <input type="checkbox"/> No <input type="checkbox"/>	Vereda:
		Tipo de Población: RURAL

Mercado Objetivo: Clase media alta y alta.	Costo:	Precio: 25.000
Producción/Mes: 30 unidades	Unitario:	Unitario: 25.000
Empaque:	P. Mayor:	P. Mayor: 20.000
Embalaje:	Empaque:	Empaque:

Observaciones: diseño presentado por la diseñadora de modas MARÍA LUISA ORTIZ. Proyecto IDENTIDAD COLOMBIANA, Idexmoda, Presidencia de la República / ARTESANÍAS DE COLOMBIA S.A

Laboratorio Colombiano de *diseño*
para la artesanía y la pequeña empresa
Unidad Pasta

Responsable: DI. Ma. Antonia Martínez Melo Fecha: Diciembre 2.003

Sistema de Ref. 5 2 2 6 1 2 Tipo de ficha: Referente(s) Muestra Línea Empaque



Pieza: SOMBRERO	Línea: MODA Y ACCESORIOS	Artesano: ARTESANDONA/
Nombres: COPA ALTA DOS COLORES	Referencia:	AYDE MONTEZUMA
Oficio: SOMBRERERÍA	AnchoAla(cm):9 AltoCopa(cm):15	Departamento: NARIÑO
Técnica:TEJIDO CORRIENTE	Díámetro(cm):	Peso(gr):
Recurso Natural: PAJA TOQUILLA	Color.: rosa flamingo.-Nogal.	Localidad: SANDONA
Materia prima: IRACA RIPIADA	Hecho a Mano: Sí <input type="checkbox"/> No <input type="checkbox"/>	Vereda:
		Tipo de Población: RURAL

Mercado Objetivo: Clase media alta y alta.	Costo:	Precio: 25.000
Producción/Mes: 30 unidades	Unitario:	Unitario: 25.000
Empaque:	P. Mayor:	P. Mayor: 20.000
Embalaje:	Empaque:	Empaque:

Observaciones: diseño presentado por la diseñadora de modas MARÍA LUISA ORTIZ. Proyecto IDENTIDAD COLOMBIANA, Idexmoda, Presidencia de la República / ARTESANÍAS DE COLOMBIA S.A

Laboratorio Colombiano de *diseño*
para la artesanía
y la pequeña empresa
Unidad Pasto

Responsable: DI. Ma. Antonia Martínez Melo Fecha: Diciembre 2.003

Sistema de Ref. 5 2 2 6 1 2 Tipo de ficha: Referente(s) Muestra Línea Empaque



Pieza: PAVA	Línea: MODA Y ACCESORIOS	Artesano: AYDA MONTEZUMA
Nombres: PAVA MOÑO	Referencia:	GRUPO TEJEIRAKA
Oficio: SOMBRERERÍA	Ancho Ala(cm): 15 AltoCopa(cm): 17cm	Departamento: NARIÑO
Técnica: TEJIDO FINO	Diámetro(cm):	Peso(gr):
Recurso Natural: PAJA TOQUILLA	Color.: Naranja	Localidad: SANDONA
Materia prima: IRACA RIPIADA	Hecho a Mano: <input type="checkbox"/> Sí <input type="checkbox"/> No	Vereda:
		Tipo de Población: RURAL

Mercado Objetivo: Clase media alta y alta.	Costo:	Precio: 50.000
Producción/Mes: 20 unidades	Unitario:	Unitario: 50.000
Empaque:	P. Mayor:	P. Mayor: 45.000
Embalaje:	Empaque:	Empaque:

Observaciones: diseño presentado por la diseñadora de modas MARÍA LUISA ORTIZ. Proyecto IDENTIDAD COLOMBIANA, Idexmoda, Presidencia de la República / ARTESANÍAS DE COLOMBIA S.A

Laboratorio Colombiano de *diseño*
para la artesanía y la pequeña empresa
Unidad Pasto

Responsable: DI. Ma. Antonia Martínez Melo Fecha: Diciembre 2.003

Sistema de Ref. 5 2 2 6 1 2 Tipo de ficha: Referente(s) Muestra Línea Empaque

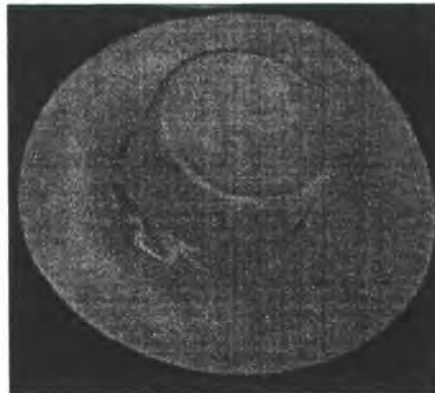

Pieza: IPAVA	Línea: MODA Y ACCESORIOS	Artesano: CARMEN PORTILLO
Nombres: ALONA	Referencia:	
Oficio: SOMBRERERÍA	Largo Ala(cm):13,5 AltoCopa(cm): 13	Departamento: NARIÑO
Técnico: TEJIDO SUPERFINO	Diámetro(cm):	Peso(gr):
Recurso Natural: PAJA TOQUILLA	Color: fuccia, Bronce	Localidad: SANDONA
Materia prima: IRACA RIPIADA	Hecho a Mano: <input type="checkbox"/> Sí <input type="checkbox"/> No	Vereda:
		Tipo de Población: RURAL

Mercado Objetivo: Clase media alta y alta.	Costo:	Precio: 40.000
Producción/Mes: 10 unidades	Unitario:	Unitario: 40.000
Empaque:	P. Mayor:	P. Mayor: 35.000
Emballaje:	Empaque:	Empaque:

Observaciones: diseño presentado por la diseñadora de modas MARÍA LUISA ORTIZ. Proyecto IDENTIDAD COLOMBIANA, Idexmroda, Presidencia de la República / ARTESANÍAS DE COLOMBIA S.A

Responsable: DI. Ma. Antonia Martínez Melo Fecha: Diciembre 2.003

Laboratorio Colombiano de *diseño*
para la artesanía y la pequeña empresa
Unidad Pasto

Sistema de Ref. 5 2 2 6 1 2 Tipo de ficha: Referente(s) Muestra Línea Empaque

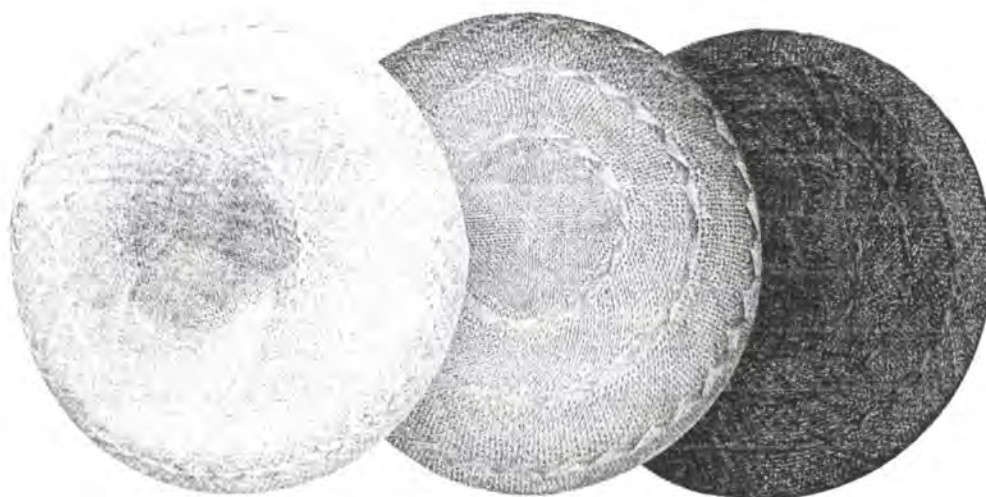

Pieza: COJINES		Artesano: GRUPO AMA
Nombres: RÚSTICOS		(Asociación de Mujeres de Ancuya)
Oficio: TEJEDURÍA	Referencia:	Departamento: NARIÑO
Técnica: TEJIDO CORRIENTE	Ancho (cm): Alto(cm): 6cm	Localidad: ANCUYA
Recurso Natural: PAJA TOQUILLA	Diámetro(cm): 60 Peso(gr):	Vereda:
Materia prima: IRACA RIPIADA	Color.:Cafe, Nogal, Verde	Tipo de Población: RURAL
	Hecho a Mano: Sí <input type="checkbox"/> No <input type="checkbox"/>	

Mercado Objetivo: Clase media alta y alta.	Costo:22.000	Precio : 30.000
Producción/Mes: 80 unidades	Unitario:22.000	Unitario: 30.000
Empaque:	P. Mayor:	P. Mayor: 27.000
Embalaje:	Empaque:	Empaque:

Observaciones: Estos cojines se realizan en tres tamaños de diámetros: 60,55 y 45 cm. Los colores son elaborados con tintes naturales, por lo que pueden variar del nogal oscuro al beige natural.

Responsable: DI. Ma. Antonia Martínez Melo Fecha: Agosto 2.003

Laboratorio
Colombiano *de diseño*
para la artesanía
y la pequeña empresa
Unidad Pasto

Sistema de Ref. 5 2 2 0 2 3 Tipo de ficha: Referente(s) Muestra Línea Empaque



VISTA SUPERIOR

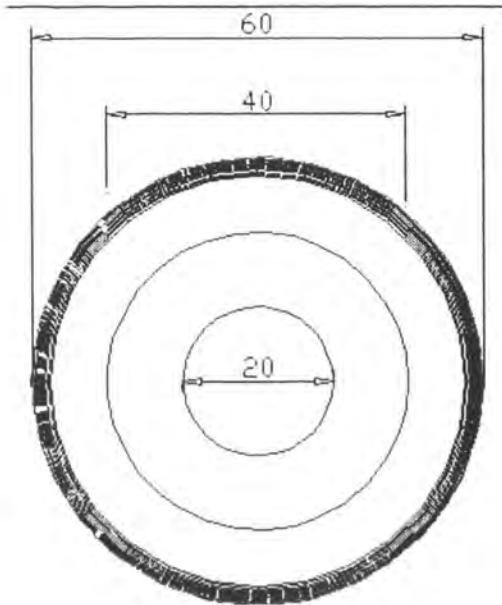

VISTA FRONTAL

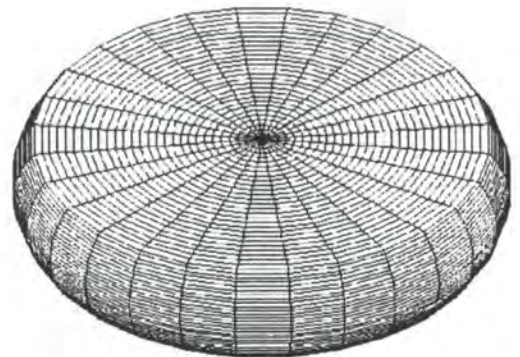
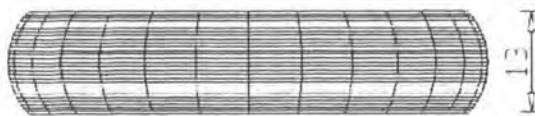

ISOMETRICO

Pieza: COJINES	Referencia:	Esc. (Cm): PL. /
Nombre: RUSTICOS	Línea: Enseres y menaje	
Oficio: TEJEDURIA Y SOMBRERERÍA	Recurso Natural: Paja Toquilla/iraca	
Técnica: Tejido corriente	Materia Prima: Iraca rpiada	

Proceso de Producción:
Iniciar con una plantilla de 20cm , tejer un cordón hasta llegar a un diametro de 40, a los 60cm tejer el ultimo cordón.
Montar en la horma (platon)
Tejer hacia abajo 16cm.
Rematar y apretar muy bien el tejido.
Cerrar el cojin con Nylon elastico grueso.
Costura con aguja capotera.
Despuchar con cuidado de no cortar el tejido.

Observaciones:

Laboratorio
Colombiano de *diseño*
para la artesanía
y la pequeña empresa.
Unidad Pasto

Responsable: DI. Ma Antonia Martínez Melo Fecha: diciembre 2003



Ministerio de Comercio, Industria y Turismo
artesanías de colombia.s.a.

Artesanías de Colombia
Centro de Desarrollo Artesanal CENAR



Ficha de Producto

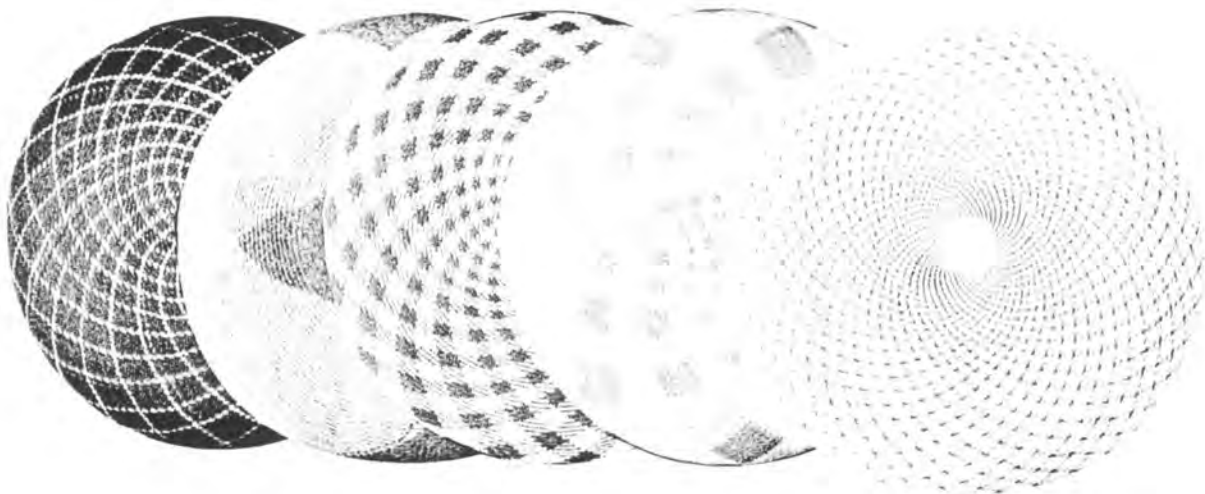

Pieza: COJINES		Artesano: GRUPO AMA
Nombres: CUADROS		(Asociación de Mujeres de Ancuya)
Oficio: TEJEDURÍA	Referencia:	Departamento: NARIÑO
Técnica: TEJIDO FINO	Ancho (cm):	Localidad: ANCUYA
Recurso Natural: PAJA TOQUILLA	Alto(cm): 8cm	Vereda:
Materia prima: IRACA RIPIADA	Diámetro(cm): 60	Tipo de Población: RURAL
	Peso(gr):	
	Color::Cafe, Nogal, Verde	
	Hecho a Mano: Sí <input type="checkbox"/> No <input type="checkbox"/>	

Mercado Objetivo: Clase media alta y alta.	Costo:22.000	Precio : 30.000
Producción/Mes: 80 unidades	Unitario:22.000	Unitario: 30.000
Empaque:	P. Mayor:	P. Mayor: 27.000
Embalaje:	Empaque:	Empaque:

Observaciones: Estos cojines se realizan en tres tamaños de diámetros: 60,55 y 45cm. Los colores son elaborados con tintes naturales, por lo que pueden variar del nogal oscuro al beige natural. De igual manera los verdes desde el olivo hasta el verde oscuro.
Producción: Di. Ma. Antonia Martínez Melo Fecha: Agosto 2.003

Laboratorio Colombiano de *diseño*
para la artesanía y la pequeña empresa
Unidad Pasto

Sistema de Ref. 5 2 2 0 2 3 Tipo de ficha: Referente(s) Muestra Línea Empaque



VISTA SUPERIOR

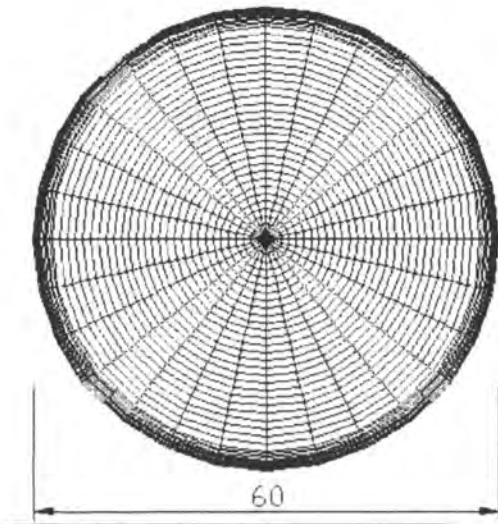

VISTA FRONTAL

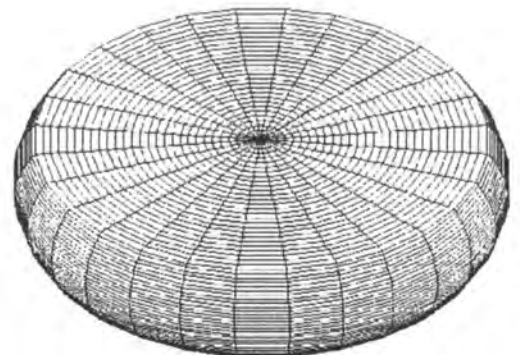
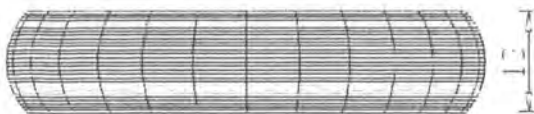

ISOMETRICO

Pieza: COJINES	Referencia:	Esc. (Cm):	PL. /
Nombre: CUADROS FINO	Línea: Enseres y menaje		
Oficio: TEJEDURIA Y SOMBRERERÍA	Recurso Natural: Paja Toquilla/iraca		
Técnica: Tejido corriente	Materia Prima: Iraca rpiada		

Proceso de Producción:
Iniciar con una plantilla de 55 cm de diametro.
Montar en la horma (platon)
Tejer hacia abajo 16cm.
Rematar y apretar muy bien el tejido.
Cerrar el cojin con Nylon elastico grueso.
Costura con aguja capotera.
Despuchar con cuidado de no cortar el tejido.

Observaciones:

Laboratorio
Colombiano de *diseño*
para la artesanía
y la pequeña empresa.
Unidad Pasto

Responsable: DI. Ma Antonia Martínez Melo Fecha: diciembre 2003



Cojín 34 diámetro x35cm de alto.

MUESTRA DEL TEJIDO.
Inicio de 4 pares de 4 pajas.
Crecido 8 pajas. Acolchado.



Cojín 34 diámetro x15cm de alto.

Cojín 34 diámetro x 70cm. de ancho.

Pieza: COJINES - NIÑOS	Referencia:	Esc. (Cm): PL. /
Nombre: TROPICAL	Línea: ALCOBA	
Oficio: TEJEDURIA Y SOMBRERERÍA	Recurso Natural: Paja Toquilla/iraca	
Técnica: Tejido GRANIZO	Materia Prima: Iraca rpiada	

Proceso de Producción:
Utilizar una hormas cilíndricas de acuerdo a cada cojín: grande:
34cm diámetrox70cm, mediano: 34cmdiámetrox35cm,
pequeño:34cm diámetrox 15cm.
Iniciar el tejido con granizo de 4pares de 4 pajas, continuar con
un crecidede 8 pajas logrando una sensación de acolchado.
Continuar el tejido con granizo de 8pajas.

Observaciones:
las propuestas retoman tejidos gruesos resultados
del taller de creatividad con las artesanas de
Consaca -Nariño.

Laboratorio
Colombiano de *diseño*
para la artesanía
y la pasarela mercos
Unidad Pasto

Responsable: DI. Ma Antonia Martínez Melo Fecha: Febrero 2004

istema de Ref. 5 2 Código de Región 0 3 5 2 0 0 1 Referente Propuesta Muestra Empaque

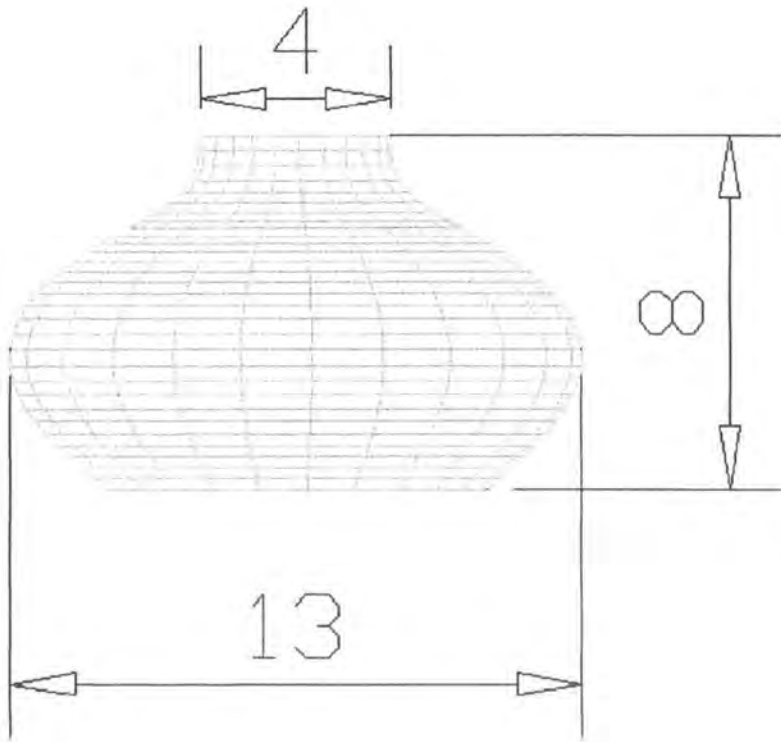

Pieza: PANERAS	Referencia:	Esc. (Cm): PL. /
Nombre: DOBLE PARED	Línea: mesa y cocina	
Oficio: TEJEDURIA	Recurso Natural: Paja Toquilla/iraca	
Técnica: Tejido corriente	Materia Prima: Iraca rpiada	

Proceso de Producción:
 Utilizar la horma especial para el desarrollo de cada panera.
 Tejer de acuerdo a la horma, desmontar y presionar desde la plantilla hacia abajo. Logrando la forma deseada.

Observaciones:
 las propuestas se fundamenta en los productos como forros de botellas, que solo son decorativas al presionar estos forros hacia abajo se logran formas que se pueden explotar en diferentes funciones.

Laboratorio
Colombiano de *diseño*
para la artesanía
y la pequeña empresa
Unidad Pasto

Responsable: DI. Ma Antonia Martínez Melo Fecha: Febrero 2004

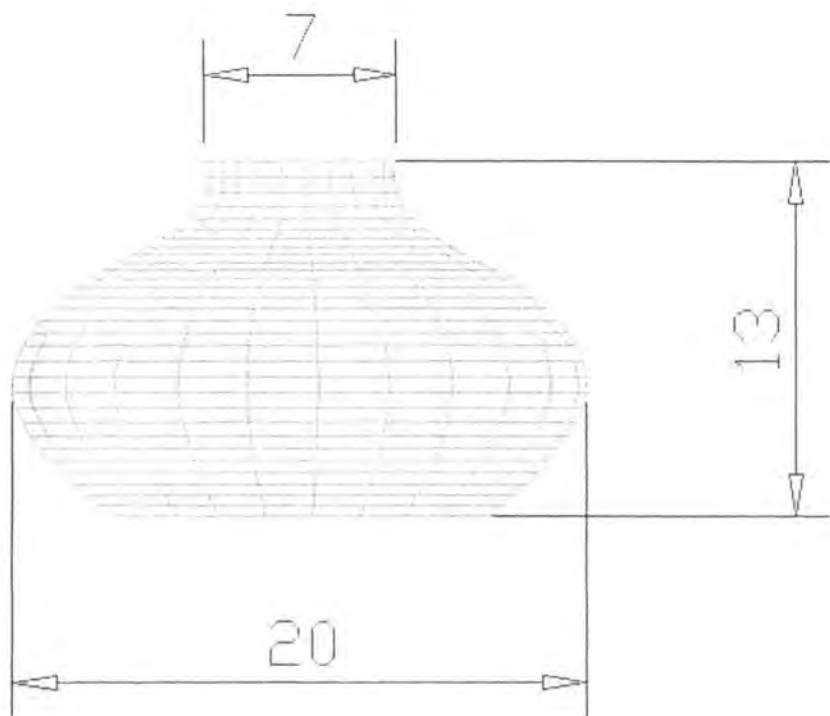

Pieza: PANERAS	Referencia:	Esc. (Cm): PL. /
Nombre: DOBLE PARED	Línea: mesa y cocina	
Oficio: TEJEDURIA	Recurso Natural: Paja Toquilla/iraca	
Técnica: Tejido corriente	Materia Prima: Iraca rpiada	

Proceso de Producción:
Utilizar la horma especial para el desarrollo de cada panera.
Tejer de acuerdo a la horma, desmontar y presionar desde la plantilla hacia abajo. Logrando la forma deseada.

Observaciones:
las propuestas se fundamenta en los productos como forros de botellas, que solo son decorativas al presionar estos forros hacia abajo se logran formas que se pueden explotar en diferentes funciones.

Responsable: DI. Ma Antonia Martínez Melo Fecha: Febrero 2004

Laboratorio
Colombiano de *diseño*
para la artesanía
y la pequeña empresa
Unidad Pasto

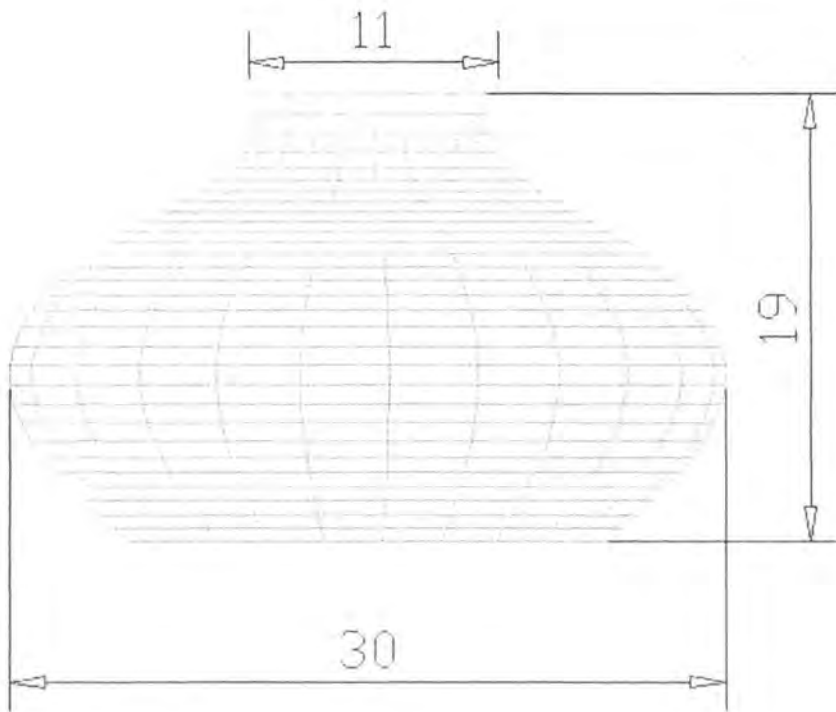

Pieza: PANERAS	Referencia:	Esc. (Cm): PL. /
Nombre: DOBLE PARED	Línea: mesa y cocina	
Oficio: TEJEDURIA	Recurso Natural: Paja Toquilla/iraca	
Técnica: Tejido corriente	Materia Prima: Iraca rpiada	

Proceso de Producción:
Utilizar la horma especial para el desarrollo de cada panera.
Tejer de acuerdo a la horma, desmontar y presionar desde la plantilla hacia abajo. Logrando la forma deseada.

Observaciones:
las propuestas se fundamenta en los productos como farros de botellas, que solo son decorativas al presionar estos farros hacia abajo se logran formas que se pueden explotar en diferentes funciones.

Responsable: DI. Ma Antonia Martínez Melo Fecha: Febrero 2004

Laboratorio Colombiano de *diseño*
para la artesanía y la pequeña empresa
Unidad Pasto

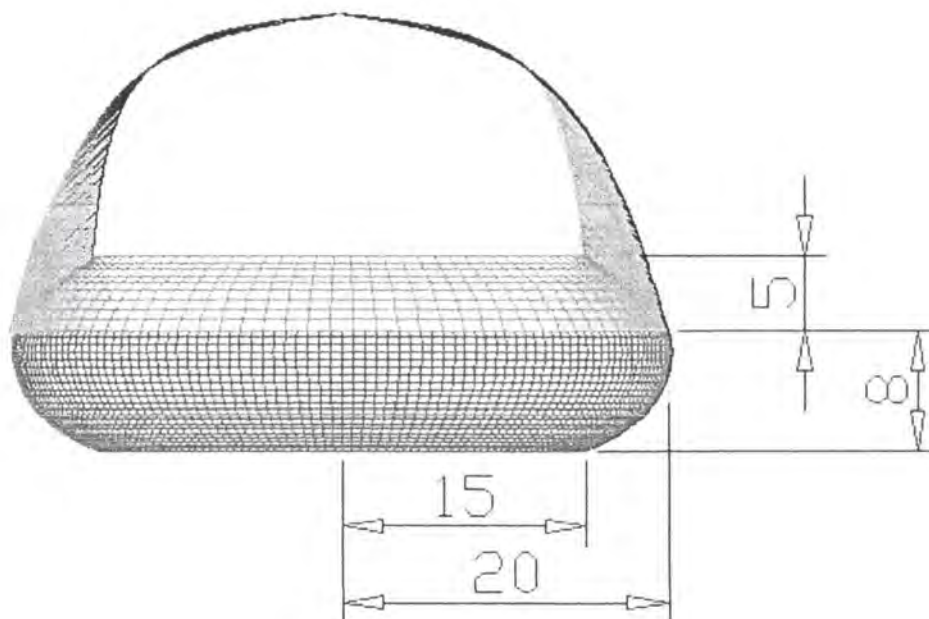

Pieza: CANASTA	Referencia:	Esc. (Cm):	PL. /
Nombre: ANUDADO	Línea: Mesa y cocina		
Oficio: TEJEDURIA	Recurso Natural: Paja Toquilla/iraca		
Técnica: Tejido granizo y Anudado	Materia Prima: iraca rpiada		

Proceso de Producción:
 Se inicia el tejido con chuya paja, posteriormente se continua con la técnica de anudado y por ultimo se termina con un granizo de 6 pajas. Se propone al final del tejido terminar con un tejemaneje doblado hacia dentro con alma de iraca para dar la sensación de acolchado.
 Debe endurecerse la iraca con cola o barniz natural.

Observaciones:
 las propuestas retoma y resalta las técnicas y habilidades de las artesanas de la región.

Laboratorio
Colombiano de *diseño*
para la artesanía
y la pequeña empresa
Unidad Pasto

Responsable: DI. Ma Antonia Martínez Melo Fecha: Marzo 2004

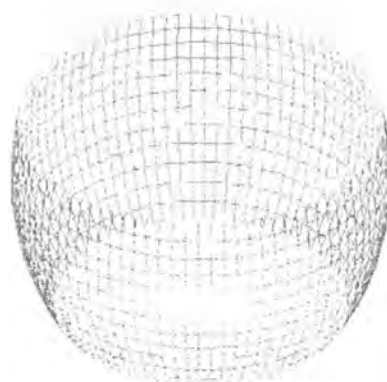
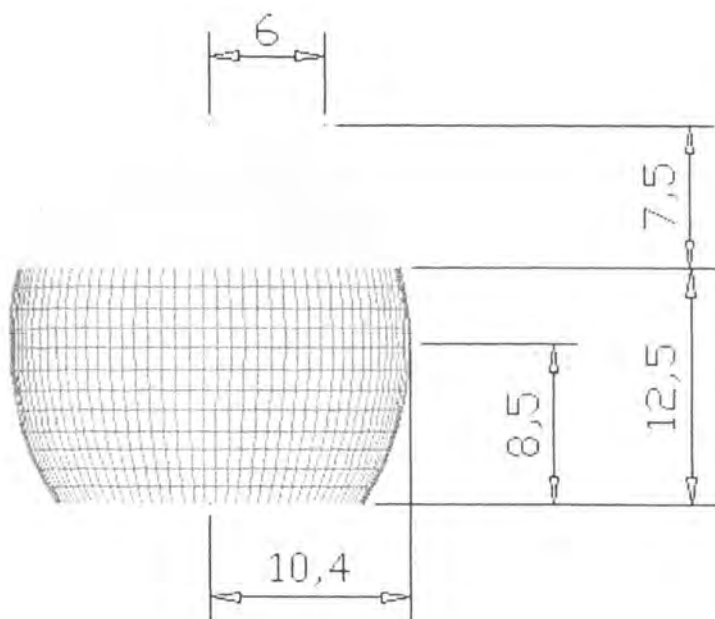

Pieza: CANASTA	Referencia:	Esc. (Cm): PL. /
Nombre: ANUDADO	Línea: Mesa y cocina	
Oficio: TEJEDURIA	Recurso Natural: Paja Toquilla/iraca	
Técnica: Tejido granizo y Anudado	Materia Prima: iraca rypiada	

Proceso de Producción:

Se inicia el tejido con chuya paja, posteriormente se continua con la técnica de anudado y por ultimo se termina con un granizo de 6 pajas. Se propone al final del tejido terminar con un tejemaneje doblado hacia dentro con alma de iraca para dar la sensación de acolchado.

Debe endurecerse la iraca con cola o barniz natural..

Observaciones:

las propuestas retoma y resalta las técnicas y habilidades de las artesanas de la región.

Responsable: DI. Ma Antonia Martínez Melo Fecha: Marzo 2004

Laboratorio Colombiano de *diseño*
para la artesanía y la pequeña empresa
Unidad Pasto

Sistema de Ref.

5

2

□

□

□

□

□

Código

de Región

0

3

5

2

0

0

1

Referente

Propuesta

Muestra

Empaque

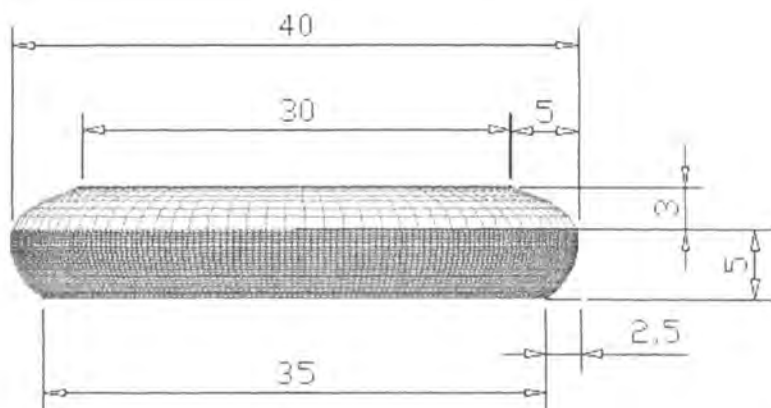

Pieza: CANASTO PARA HUEVOS	Referencia:	Esc. (Cm):	PL. /
Nombre: ANUDADO	Línea: Mesa y cocina		
Oficio: TEJEDURIA	Recurso Natural: Paja Toquilla/iraca		
Técnica: Tejido granizo y Anudado	Materia Prima: Iraca rpiada		

Proceso de Producción:
Se inicia el tejido con chuya paja, posteriormente se continua con la técnica de anudado y por ultimo se termina con un granizo de 6 pajas. Se propone al final del tejido terminar con un tejemaneje doblado hacia dentro con alma de iraca para dar la sensación de acolchado.
Debe endurecerse la iraca con cola o barniz natural.

Observaciones:
las propuestas retoma y resalta las técnicas y habilidades de las artesanas de la región.

Laboratorio Colombiano de *diseño*
para la artesanía y la pequeña empresa
Unidad Pasto

Responsable: Di. Ma Antonia Martínez Melo Fecha: Marzo 2004

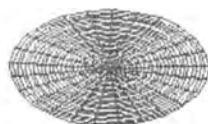
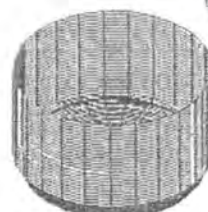
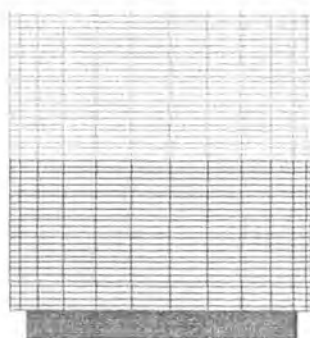
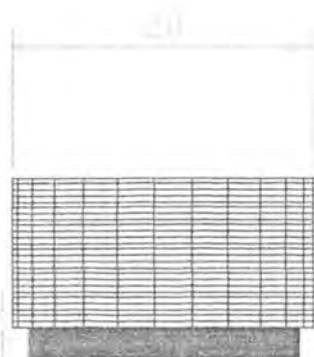

Pieza: CONTENEDORES GRANOS	Referencia:	Esc. (Cm):	PL. /
Nombre: CORONEL	Línea: MESA		
Oficio: TEJEDURIA	Recurso Natural: Paja Toquilla/iraca		
Técnica: Tejido ROLLO	Materia Prima: Iraca riplada		

Proceso de Producción:
 iniciar el tejido en rollo hasta lograr un ancho de 20cm y una altura de 10cm, debe tenerse en cuenta el detalle inferior que es el que logra que cada contenedor sea apilable con el siguiente. Debe lograrse una gama de rojos a amarillo verdoso. Total 5 contenedores, una tapa.

Observaciones:
 las propuestas retoman propuestas iniciales de las artesanías. Este es resultado de una asesoría puntual al grupo Tejeesperanza.

Laboratorio
Colombiano de *diseño*
para la artesanía
y la pequeña empresa
Unidad Pasto

Responsable: DI. Ma Antonia Martínez Melo Fecha: Febrero 2004

Sistema de Ref. 5 2 Código de Región 0 3 5 2 0 0 1 Referente Propuesta Muestra Empaque



Centro de mesa
4 aros de granizo delgado.
Diámetro 40cm.

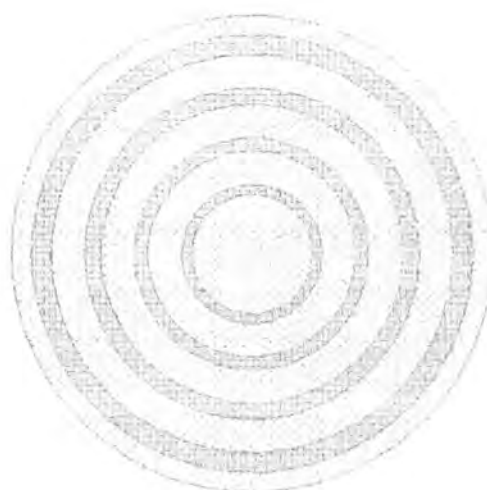

Individuales
4 aros de granizo delgado
Diámetro 36cm.

Posavasos: 15cm de diámetro..

Juego de Texturas.



Pieza: CENTRO MESA, INDIVIDUAL, POSAVASO	Referencia:	Esc. (Cm):	PL. /
Nombre: CORRIENTE	Línea: MESA		
Oficio: TEJEDURIA	Recurso Natural: Paja Toquilla/iraca		
Técnica: Tejido CORRIENTE	Materia Prima: Iraca rpiada		

Proceso de Producción:
 iniciar el tejido corriente y continuar alternando un aro de tejido granizo cada 3cm. Aproximadamente 4aros para el centro de mesa, de manera proporcional para el individual y para el posavasos.

Observaciones:
 Esta propuesta surge del taller creativo, logrando productos planos que las artesanas nunca han realizado.

Responsable: DI. Ma Antonia Martínez Melo Fecha: Febrero 2004

Laboratorio Colombiano de Diseño
para la artesanía y la pequeña empresa
 Unidad Pasto

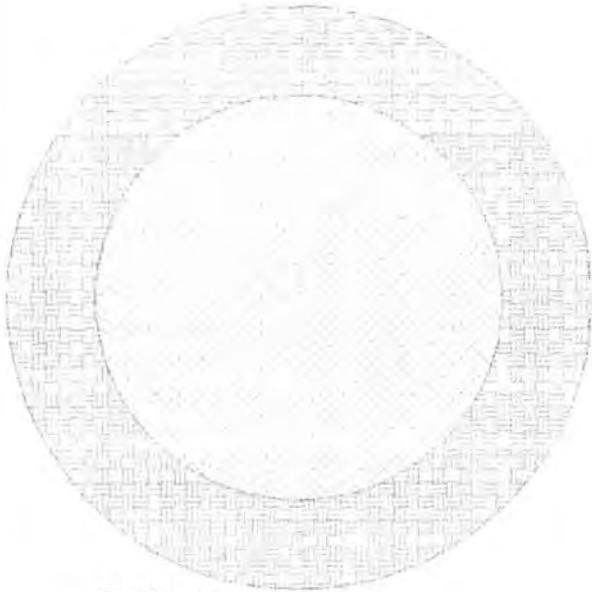

Centro de mesa
30 cm tejido corriente,
10cm de tejido granizo grueso
de 6 pajas.

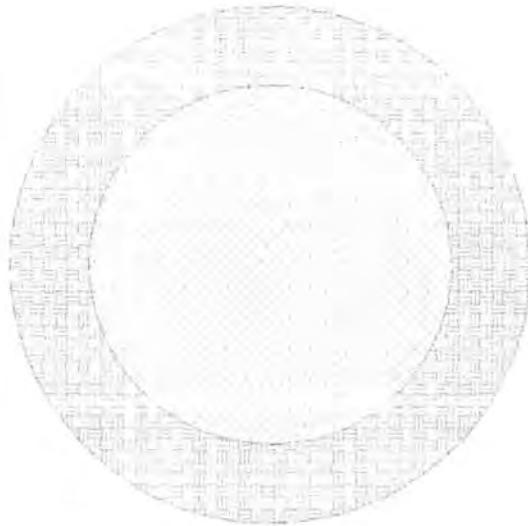

Individuales
25cmde tejido corriente
11cm tejido granizo grueso.

Posavasos: 10cm de tejido corriente y 5cm de tejido granizo grueso.



Juego de Texturas.

Pieza: CENTRO MESA, INDIVIDUAL, POSAVASO	Referencia:	Esc. (Cm):	PL. /
Nombre: CORDON	Línea: MESA		
Oficio: TEJEDURIA	Recurso Natural: Paja Toquilla/iraca		
Técnica: Tejido granizo	Materia Prima: Iraca rpijada		

Proceso de Producción:
iniciar el tejido corriente hasta lograr 30, 25 ó 10cm dependiendo el producto, posteriormente continuar con el tejido granizo de 6 pajas logrando una textura apretada y ancha. Hasta lograr el diametro deseado.

Observaciones:
las propuestas retoman los tejidos tradicionales y las pruebas de texturas logradas en el taller creativo.

Laboratorio
Colombiano de *diseño*
para la artesanía
y la pequeña empresa
Unidad Pasto

Responsable: DI. Ma Antonia Martínez Melo Fecha: Febrero 2004

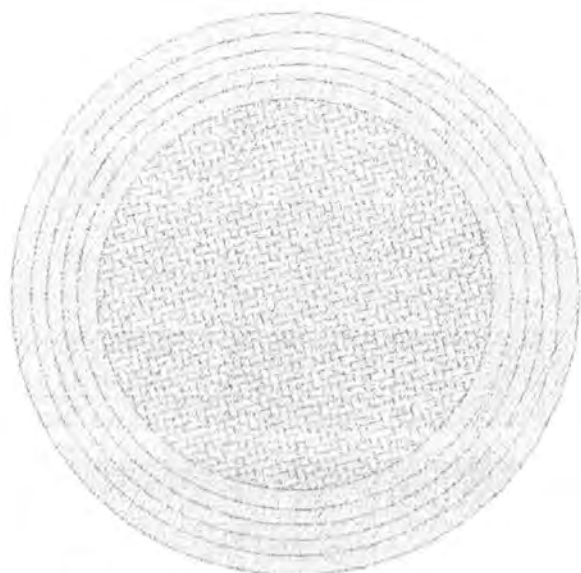

Centro de mesa
30 cm tejido corriente,
10cm de tejido cordon alto relieve.



Individuales
25cm de tejido corriente
11 cm tejido cordón alto relieve.



Posavasos: 10cm de tejido corriente y 3 cordones seguidos total 16cm diámetro

Pieza: CENTRO MESA, INDIVIDUAL, POSAVASO	Referencia:	Esc. (Cm):	PL. /
Nombre: CORDON	Línea: MESA		
Oficio: TEJEDURIA	Recurso Natural: Paja Toquilla/iraca		
Técnica: Tejido CORDON	Materia Prima: Iraca rpiada		

Proceso de Producción:
iniciar el tejido corriente hasta lograr 30, 25 ó 10cm dependiendo el producto, posteriormente continuar con el tejido cordon de 12pajas bien apretado, logrando alto relieve. En el centro de mesa lograr 5 aros, en el individual 4 y en el posavasos 3 aros de cordon.

Observaciones:
las propuestas retoman los tejidos tradicionales y las pruebas de texturas logradas en el taller creativo.

Responsable: DI. Ma Antonia Martínez Melo Fecha: Febrero 2004

Laboratorio Colombiano de *diseño*
para la artesanía y la pequeña empresa
Unidad Pasto

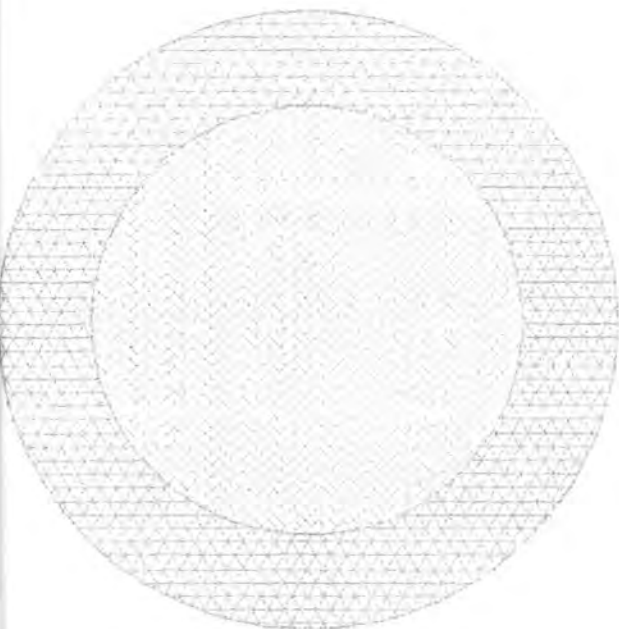

Centro de mesa.
30cm tejido corriente
5cm de tejido calado
estrellado.

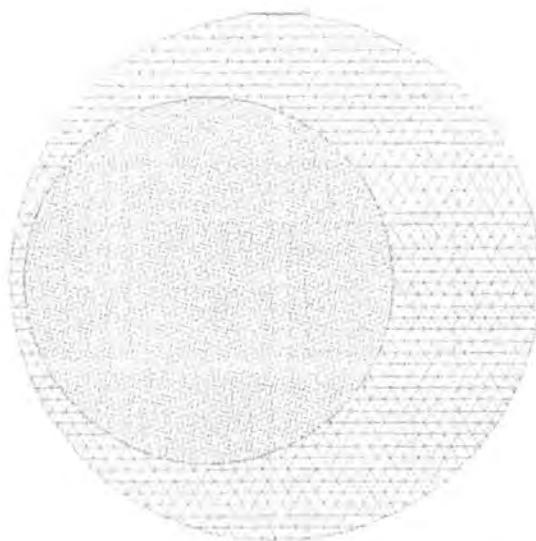

Individuales
25cm de tejido corriente
11cm tejido calado
estrella.

Posavasos: 10cm de tejido
corriente y 6cm de tejido
calado estrella



Pieza: CENTRO MESA, INDIVIDUAL, POSAVASO	Referencia:	Esc. (Cm):	PL. /
Nombre: ESTRELLA DESCENTRADO.	Línea: MESA		
Oficio: TEJEDURIA	Recurso Natural: Paja Toquilla/iraca		
Técnica: Tejido CORDON	Materia Prima: Iraca rpiada		

Proceso de Producción:
iniciar el tejido corriente hasta lograr 30, 25 ó 10cm dependiendo
el producto, posteriormente continuar con el tejido estrellado,
disminuyendo iracas para lograr desecentrar el tejido. Logrando
contraste de texturas.

Observaciones:
las propuestas retoman los tejidos tradicionales y
las pruebas de texturas con el grupo Zaguan del
Sombrero. Del Ingenio - Sandoná.

Responsable: DI. Ma Antonia Martínez Melo Fecha: Febrero 2004

Laboratorio
Colombiano de *diseño*
para la artesanía
y la pequeña empresa
Unidad Pasto



Ficha de Producto



Pieza: CONTENEDORES		Artesano: GRUPO ASMARPAL
Nombres: ESPIRAL		CARMEN
Oficio: TEJEDURÍA	Referencia:	Departamento: NARIÑO
Técnica: TEJIDO ESPIRAL FINO	Ancho (cm): Alto(cm):	Localidad: LINARES
Recurso Natural: PAJA TOQUILLA	Díámetro(cm): 60 Peso(gr):	Vereda:
Materia prima: IRACA	Color::Cafe, Nogal, Verde	Hecho a Mano: Sí <input type="checkbox"/> No <input type="checkbox"/>
		Tipo de Población: RURAL

Mercado Objetivo: Clase media alta y alta.	Costo:	Precio :
Producción/Mes: 20unidades	Unitario:	Unitario:
Empaque:	P. Mayor:	P. Mayor:
Embalaje:	Empaque:	Empaque:

Observaciones: Esta línea destaca el tejido espiral utilizado por las artesanas de Linares para muñequería en miniatura. Se quiere pasar de este formato a uno pequeño utilitario. Resaltando la belleza de este tejido.

Producción: Dl. Ma. Antonia Martínez Melo Fecha: Diciembre 2003

Laboratorio Colombiano de *diseño*
para la artesanía y la pequeña empresa
Unidad Pasto

Sistema de Ref. 5 2 2 0 2 3 Tipo de ficha: Referente(s) Muestra Línea Empaque



VISTA SUPERIOR

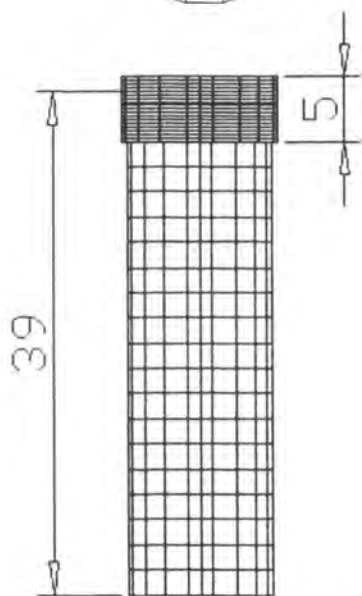
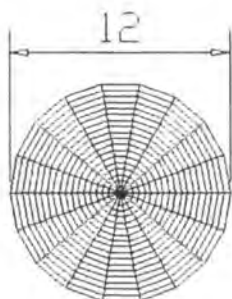

VISTA FRONTAL

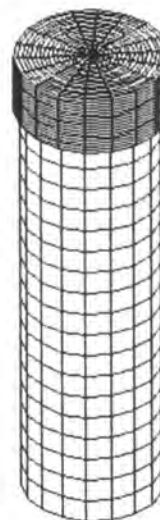

ISOMETRICO

Pieza: CONTENEDOR	Referencia:	Esc. (Cm):	PL. /
Nombre: TARRO LARGO	Línea: Enseres y menaje		
Oficio: TENEDURÍA Y SOMBRERERÍA	Recurso Natural: Paja Toquilla/iraca		
Técnica: Tejido ESPIRAL	Materia Prima: Iraca riplada		

Proceso de Producción:
 Iniciar con una plantilla de hasta lograr un ancho de 11.5cm,
 empezar a tejer hacia arriba franjas de 5cm de cada color
 hasta lograr una altura de 39.5 cm
 Continuar con la tapa de igual manera, tejiendo una plantilla de
 12cm de ancho y un alto de 5cm.

Observaciones:

Responsable: DI. Ma Antonia Martínez Melo Fecha: diciembre 2003

Laboratorio
Colombiano de *diseño*
para la artesanía
y la pequeña empresa
Unidad Pasto



VISTA SUPERIOR

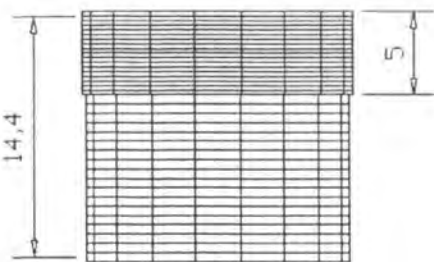
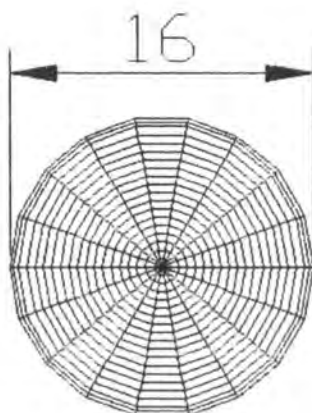

VISTA FRONTAL

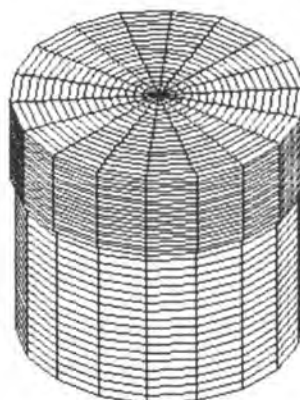

ISOMETRICO

Pieza: CONTENEDOR	Referencia:	Esc. (Cm): PL /
Nombre: TARRO PEQUEÑO	Línea: Enseres y menaje	
Oficio: TEJEDURÍA Y SOMBRERERÍA	Recurso Natural: Paja Toquilla/iraca	
Técnica: Tejido ESPIRAL	Materia Prima: Iraca rpiada	

Proceso de Producción:
 Iniciar con una plantilla de hasta lograr un ancho de 15.5cm, empezar a tejer hacia arriba 2.5cm de cada color hasta lograr una altura de 114.4cm.
 Continuar con la tapa de igual manera, tejiendo una plantilla de 16cm de ancho y un alto de 5cm.

Observaciones:

Responsable: DI. Ma Antonia Martínez Melo Fecha: diciembre 2003

Laboratorio Colombiano de *diseño*
 para la artesanía y la pequeña empresa
 Unidad Pasto



VISTA SUPERIOR

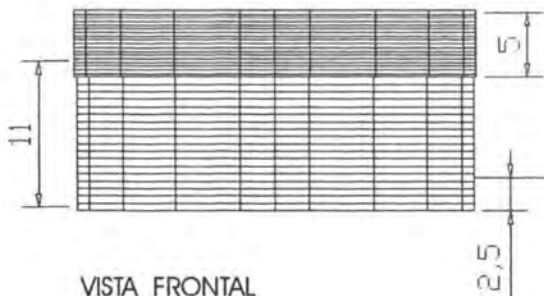
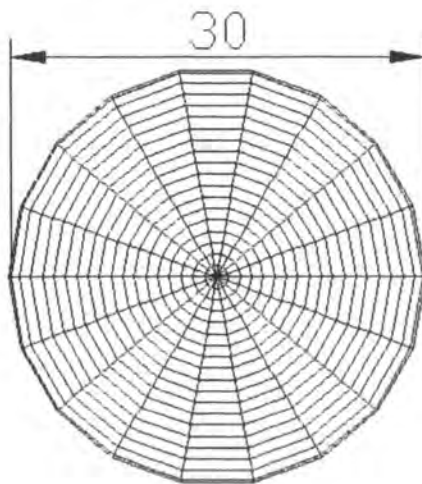

VISTA FRONTAL

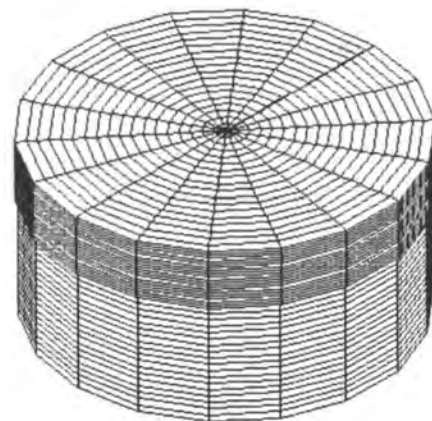

ISOMETRICO

Pieza: CONTENEDOR	Referencia:	Esc. (Cm):	PL. /
Nombre: TARRO BAJO	Línea: Enseres y menaje		
Oficio: TEJEDURIA Y SOMBRERERÍA	Recurso Natural: Paja Toquilla/iraca		
Técnica: Tejido ESPIRAL	Materia Prima: Iraca riplada		

Proceso de Producción:
 Iniciar con una plantilla de hasta lograr un ancho de 29.5cm, emesar a tejer hacia arriba 2.5cm de cada color hasta lograr una altura de 11cm.
 Continuar con la tapa de igual manera, tejiendo una plantilla de 30cm de ancho y un alto de 3cm.

Observaciones:

Responsable: DI. Ma Antonia Martínez Melo Fecha: diciembre 2003

Laboratorio Colombiano de *diseño*
 para la artesanía y la pequeña empresa
 Unidad Pasto



VISTA SUPERIOR

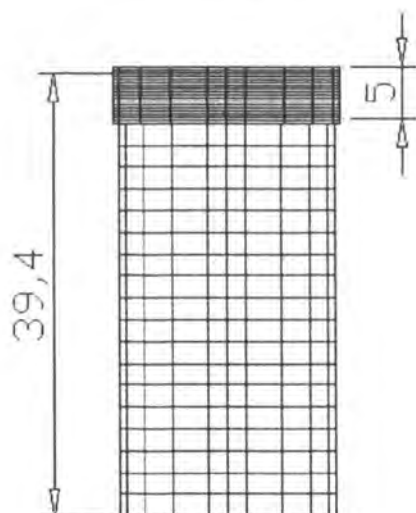
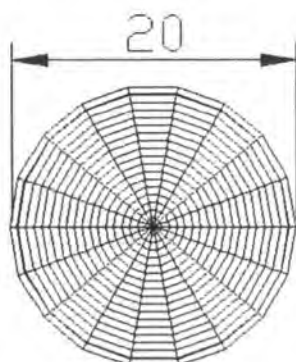

VISTA FRONTAL

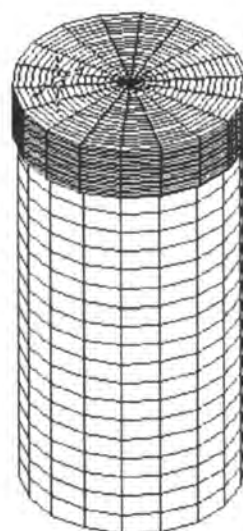

ISOMETRICO

Pieza: CONTENEDOR	Referencia:	Esc. (Cm):	PL. /
Nombre: TARRO GRANDE	Línea: Enseres y menaje		
Oficio: TEJEDURIA Y SOMBRERERÍA	Recurso Natural: Paja Toquilla/iraca		
Técnica: Tejido ESPIRAL	Materia Prima: Iraca riplada		

Proceso de Producción:
 Iniciar con una plantilla de hasta lograr un ancho de 19.5cm, empezar a tejer hacia arriba 3 franjas de 5cm de cada color 4 franjas de 2.5cm, y nuevamente 3 de 5cm.
 hasta lograr una altura de 40 cm
 Continuar con la tapa de igual manera, tejiendo una plantilla de 20cm de ancho y un alto de 5cm.

Observaciones:

Responsable: DI. Ma Antonia Martínez Melo Fecha: diciembre 2003

Laboratorio Colombiano de *diseño*
 para la artesanía y la pequeña empresa
 Unidad Pasto



RESONANCIA Y DECADENCIA.

FIESTA

CRISTAL ELEGANTE

NOSTALGIA

TRADICIONAL

Pieza: Carta de color Navidad 2003-2004	Referencia:	Esc. (Cm):	PL. /
Nombre:	Línea: Navidad		
Oficio:	Recurso Natural: Iraca		
Técnica:	Materia Prima: Iraca.		

Proceso de Producción: Para entender esta carta de color, seleccionar una fila y combinar los colores entre sí de uno, dos, o máximo tres colores.

Observaciones: Propuesta que resalta la técnica de tejido espiral que se utiliza en muñequería. Los colores son los de la tendencia 2003- 2004 para decoración de navidad. Pueden experimentar combinando con dos o tres colores.

Laboratorio
Colombiano de *diseño*
para la artesanía
y la pequeña empresa
Unidad Pasto

Responsable: DI. Ma Antonia Martínez Melo Fecha: diciembre 2003



Carta de Color

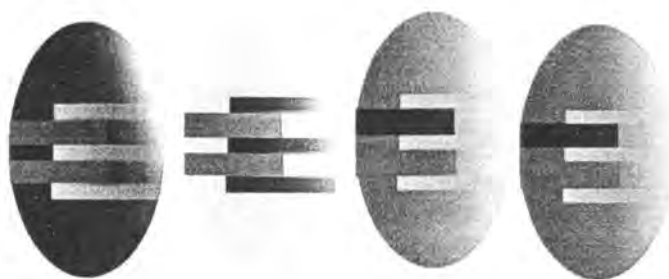

Pieza: bolas	Referencia:	Esc. (Cm): PL. /
Nombre:Navidad. Resonancia	Línea: Navidad	
Oficio:Tejeduría	Recurso Natural: Iraca	
Técnica: tejido espiral.	Materia Prima: Iraca.	

Proceso de Producción:
 Seleccionar la materia prima. Calidad corriente.
 Continuar con el descruce, y preparar 4 ollas para tinturado
 Tejer cada bolita, intercalando los colores como se muestra en el dibujo. Dimensiones: 6cm de ancho x 10.5 de alto.

Observaciones: Propuesta que resalta la técnica de tejido espiral que se utiliza en muñequería. Los colores son los de la tendencia 2003- 2004 para decoración de navidad. Pueden experimentar combinando con dos o tres colores.

Laboratorio Colombiano de *diseño*
 para la artesanía y la pequeña empresa
 Unidad Pasto

Responsable:DI. Ma Antonia Martínez Melo Fecha:diciembre 2003

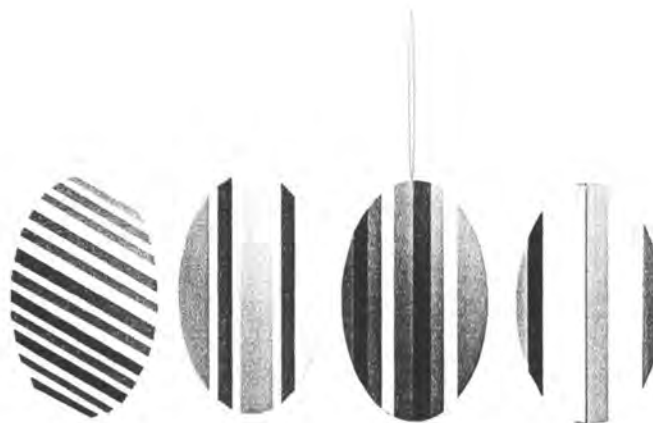

Espiral,

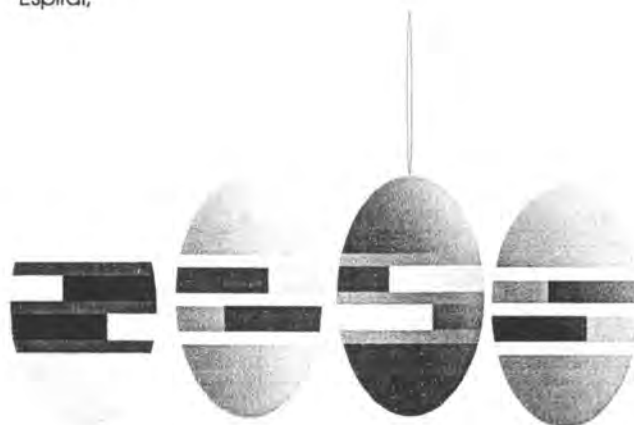

Iraca natural

Carta de Color

Pieza: bolas decorativas	Referencia:	Esc. (Cm):	PL. /
Nombre: Navidad.	Línea: Navidad		
Oficio:Tejeduría	Recurso Natural: Iraca		
Técnica: tejido espiral.	Materia Prima: Iraca.		

Proceso de Producción:
Seleccionar la materia prima. Calidad corriente.
Continuar con el descruce de la iraca.
Tinturado 5 colores.
Iniciar el tejido logrando 6cm de ancho x 10.5 de alto.

Observaciones: Propuesta que resalta la técnica de tejido espiral que se utiliza en muñequería. Los colores son los de la tendencia 2003- 2004 para decoración de navidad. Pueden experimentar combinando con dos o tres colores.

Laboratorio Colombiano de *diseño*
para la artesanía y la pequeña empresa
Unidad Pasto

Responsable:DI. Ma Antonia Martínez Melo Fecha:diciembre 2003



Pieza: bolas decorativas	Referencia: resonancia	Esc. (Cm): PL. /
Nombre: navidad	Línea: navidad	
Oficio: Tejeduría	Recurso Natural: iraca	
Técnica: tejido espiral	Materia Prima: iraca	

Proceso de Producción:
Seleccionar la materia prima. Calidad corriente.
Continuar con el descruce de la iraca.
Tinturado 5 colores.
Iniciar el tejido logrando 6cm. de ancho x 10.5 de alto.
Dejar iracas sueltas (10 cm de largo) para que luego al cortar, den la apariencia de bolas mechudas.

Observaciones: Propuesta que resalta la técnica de tejido espiral que se utiliza en muñequería. Los colores son los de la tendencia 2003- 2004 para decoración de navidad. Pueden experimentar combinando con dos o tres colores.

Laboratorio Colombiano de *diseño*
para la artesanía y la pequeña empresa
Unidad Pasto

Responsable: DI. Ma Antonia Martínez Melo Fecha: diciembre 2003

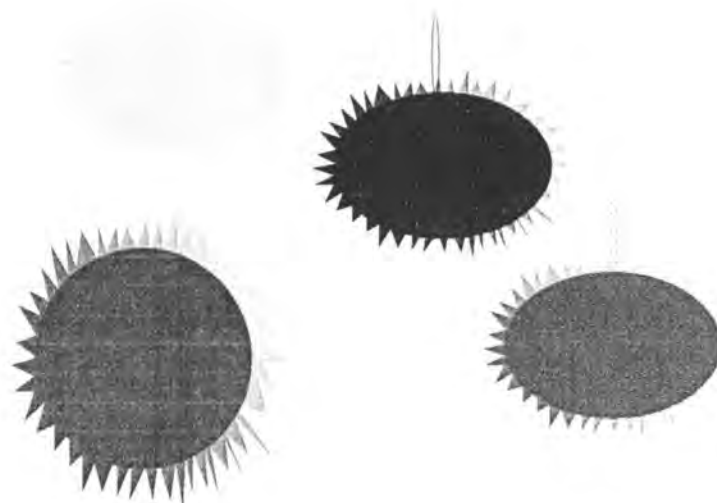

Bola de 12cm

Pieza: bolas decorativas	Referencia: resonancia	Esc. (Cm): PL. /
Nombre: navidad	Línea: navidad	
Oficio: Tejeduría	Recurso Natural: iraca	
Técnica: tejido espiral	Materia Prima: iraca	

Proceso de Producción:
 Seleccionar la materia prima. Calidad corriente.
 Continuar con el descruce de la iraca.
 Tinturado 5 colores.
 Iniciar el tejido logrando 10.5cm de ancho x 6 de alto.
 Dejar iracas sueltas para que luego al cortar, den la apariencia de bolas mechudas.

Observaciones: Propuesta que resalta la técnica de tejido espiral que se utiliza en muñequería. Los colores son los de la tendencia 2003- 2004 para decoración de navidad. Pueden experimentar combinando con dos o tres colores.

Laboratorio Colombiano de *diseño*
 para la artesanía y la pequeña empresa
 Unidad Pasto

Responsable: DI. Ma Antonia Martínez Melo Fecha: diciembre 2003

Sistema de Ref. 5 2 1 0 1 2 Código de Región 0 3 5 2 0 0 1 Referente Propuesta Muestra Empaque



Artesanías de Colombia

Centro de Documentación CENDAR

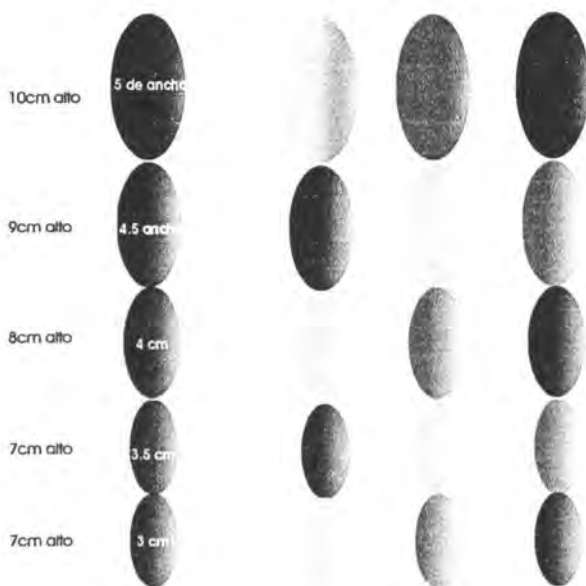

Pieza: bolas decorativas	Referencia: resonancia	Esc. (Cm): PL. /
Nombre: navidad	Línea: navidad	
Oficio: Tejeduría	Recurso Natural: iraca	
Técnica: tejido espiral	Materia Prima: iraca	

Proceso de Producción:
Seleccionar la materia prima. Calidad corriente.
Continuar con el descruce de la iraca.
Tinturado 5 colores.
Tejer las bolitas en 4 tamaños en todos los colores, luego armar las cadenas.

Observaciones: Propuesta que resalta la técnica de tejido espiral que se utiliza en muñequería. Los colores son los de la tendencia 2003- 2004 para decoración de navidad. Pueden experimentar combinando con dos o tres colores.

Laboratorio
Colombiano de *diseño*
para la artesanía
y la pequeña empresa
Unidad Pasto

Responsable: DI. Ma Antonia Martínez Melo Fecha: diciembre 2003

Sistema de Ref. 5 2 1 0 1 2 Código de Región 0 3 5 2 0 0 1 Referente Propuesta Muestra Empaque

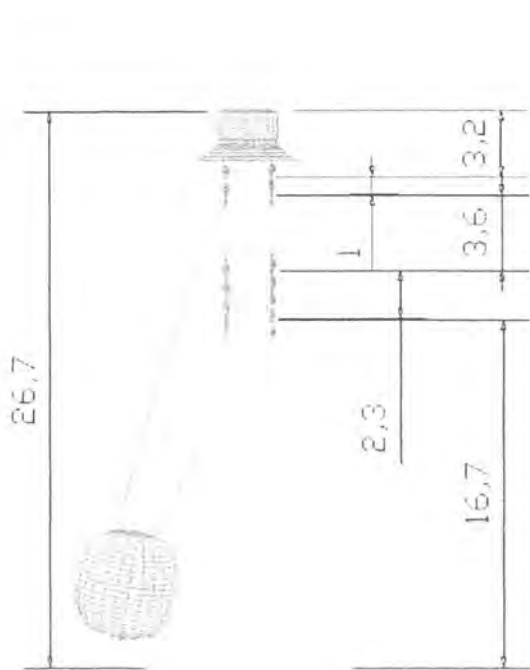

Vista frontal

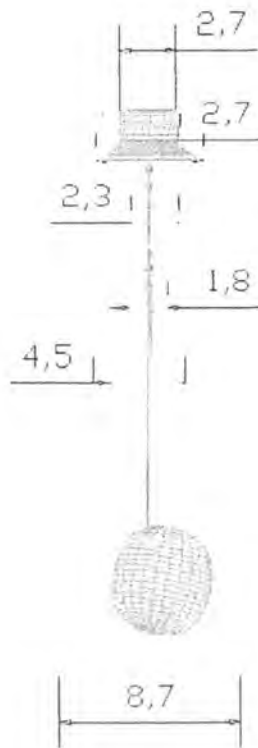

Vista Lateral



Pieza: PESEBRE	Referencia:	Esc. (Cm):	PL. /
Nombre: PASTORA	Línea: NAVIDAD		
Oficio: TEJEDURIA	Recurso Natural: Paja Toquilla/iraca		
Técnica: Tejido espiral/miniatura.	Materia Prima: Iraca rpiada		

Proceso de Producción:
Esta pieza consiste en una muñeca de 26,7cm de altox 8,7 de ancho. Tiene piezas adicionales como la pava, trenzas largas desmechadas hasta mitad de falda. Chal calado, desmechado y un cantarito tejido en espiral con correa larga.

Observaciones:
las propuestas retoman la habilidad y el gusto de las artesanas por el tejido de muñequería.
Cambiando proporción y diseño tradicional.

Laboratorio
Colombiano de *diseño*
para la artesanía
y la pequeña empresa
Unidad Pasto

Responsable: DI. Ma Antonia Martínez Melo Fecha: Febrero 2004



Vista frontal

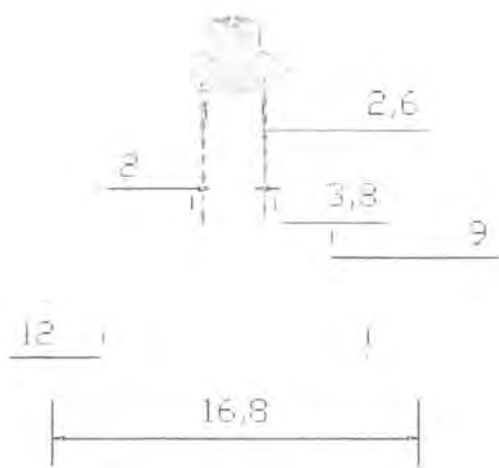

Vista lateral

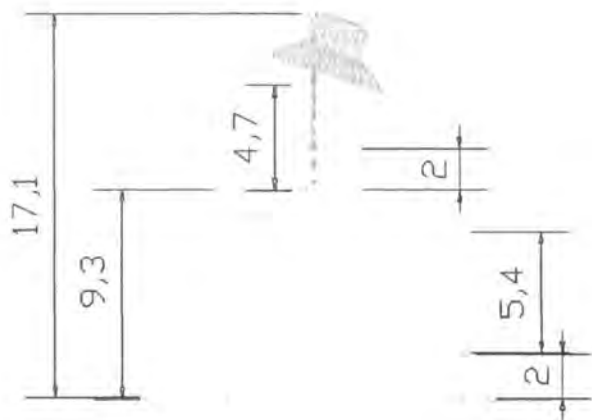

Pieza: PESEBRE	Referencia:	Esc. (Cm):	PL. /
Nombre: PASTORA	Línea: NAVIDAD		
Oficio: TEJEDURIA	Recurso Natural: Paja Toquilla/iraca		
Técnica: Tejido espiral/miniatura.	Materia Prima: Iraca rpiada		

Proceso de Producción:
Esta pieza consiste en una muñeca de 17cm de altox 16.8 de ancho. Tiene piezas adicionales como la pava, trenzas largas desmechadas hasta mitad de falda. Chal calado, desmechado.

Observaciones:
las propuestas retoman la habilidad y el gusto de las artesanas por el tejido de muñequería.
Cambiando proporción y diseño tradicional.

Laboratorio
Colombiano de *diseño*
para la artesanía
y la pequeña empresa
Unidad Pasto

Responsable: DI. Ma Antonia Martínez Melo Fecha: Febrero 2004

istema de Ref. 5 2 Código de Región 0 3 5 2 0 0 1 Referente Propuesta Muestra Empaque



Vista frontal

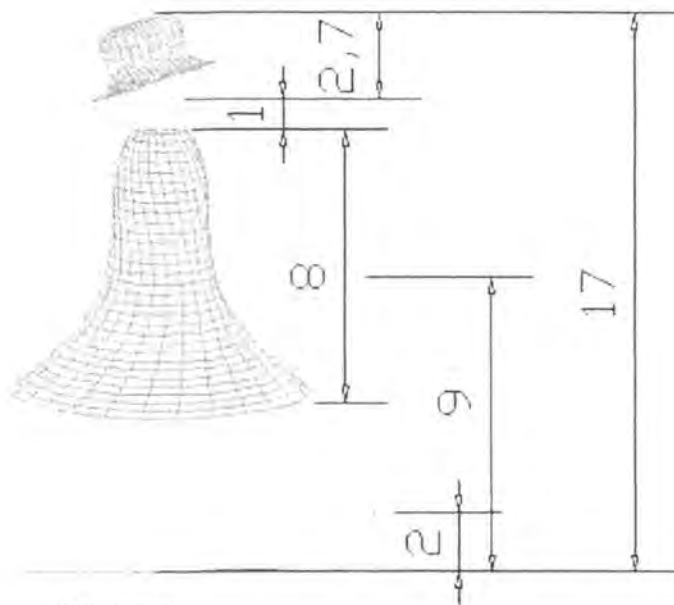
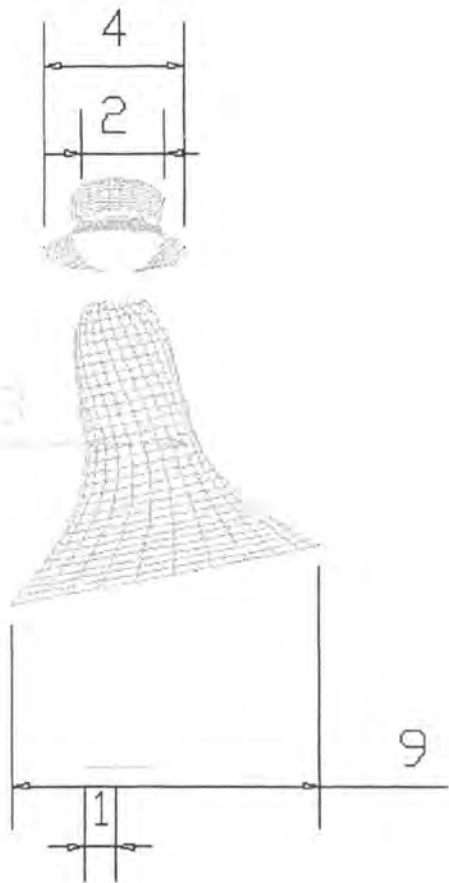

Vista lateral

Pieza: PESEBRE	Referencia:	Esc. (Cm):	PL. /
Nombre: PASTORA	Línea: NAVIDAD		
Oficio: TEJEDURIA	Recurso Natural: Paja Toquilla/iraca		
Técnica: Tejido espiral/miniatura.	Materia Prima: Iraca rpiada		

Proceso de Producción:
Esta pieza representa a San José, consiste en un muñeco de 17cm de alto x 13 de ancho.
Tiene piezas adicionales como la ruana, mochila, sombrero y alpargatas.

Observaciones:
las propuestas retoman la habilidad y el gusto de las artesanas por el tejido de muñequería.
Cambiando proporción y diseño tradicional.

Laboratorio Colombiano de *diseño*
para la artesanía y la pequeña empresa
Unidad Pasto

Responsable: DI. Ma Antonia Martínez Melo Fecha: Febrero 2004

Sistema de Ref. 5 2 Código de Región 0 3 5 2 0 0 1 Referente Propuesta Muestra Empaque



Pieza: BLANCO NEGRO	Línea: Mesa y cocina	Artesano: CARMEN CECILIA GOMEZ
Nombres: LINEA DE MESA	Referencia:	RITHA CORONEL, GLORIA RODRIGUEZ
Oficio: TEJEDURÍA	Largo(cm):228 Ancho (cm):32	Departamento: NARIÑO
Técnica:TEJIDO FINO, ROLLO	Diámetro(cm):	Peso(gr):
Recurso Natural: PAJA TOQUILLA	Color:: 468U,433U.	Localidad: SANDONA
Materia prima: IRACA RIPIADA	Hecho a Mano: Sí <input type="checkbox"/> No <input type="checkbox"/>	Vereda:
		Tipo de Población: RURAL

Mercado Objetivo: Clase media alta y alta.	Costo:	Precio :
Producción/Mes:	Unitario:	Unitario:
Empaque:	P. Mayor:	P. Mayor:
Embalaje:	Empaque:	Empaque:

Observaciones: Esta propuesta presentada por Patti Carpenter para Aid to Artisans, desarrollada dentro del convenio con Artesanías de Colombia s.a.



Producción: DI. Ma. Antonia Martínez Melo Fecha: II Semestre de 2.003

Sistema de Ref. 5 2 2 0 1 3 Tipo de ficha: Referente(s) Muestra Línea Empaque



Ficha de Producto

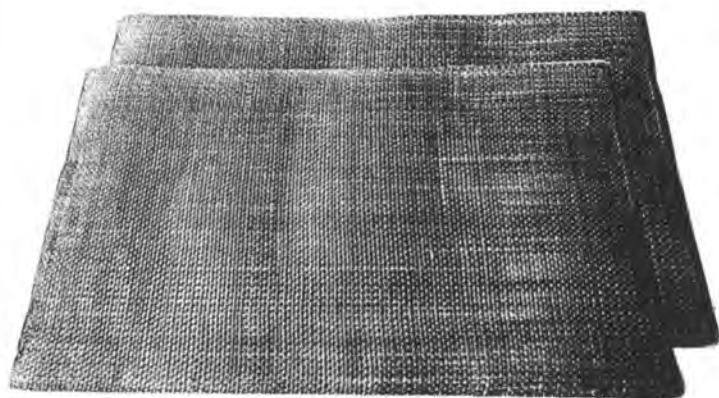

Individuales Ikat.

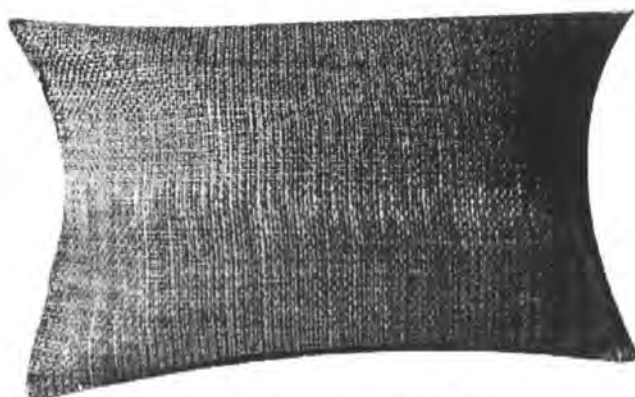

Cojín rectangular Ikat.

Pieza: PRODUCTOS IKAT.	Línea: Mesa y cocina	Artesano: GRUPO TEJEIRACA/
Nombres: INDIVIDUALES Y COJINES IKAT	Referencia: PCCF-010	AYDA MONTEZUMA
Oficio: TEJEDURÍA	Largo(cm): Alto (cm):	Departamento: NARIÑO
Técnica: TEJIDO TELAR HORIZONTAL	Diámetro(cm): Peso(gr):	Localidad: SANDONA
Recurso Natural: PAJA TOQUILLA	Color::	Vereda:
Materia prima: IRACA RIPIADA	Hecho a Mano: Sí <input type="checkbox"/> No <input type="checkbox"/>	Tipo de Población: RURAL

Mercado Objetivo: Clase media alta y alta.	Costo:	Precio :
Producción/Mes: 120 unidades	Unitario:	Unitario:
Empaque:	P. Mayor:	P. Mayor:
Embalaje:	Empaque:	Empaque:

Observaciones: Esta propuesta presentada por Patti Carpenter para Aid to Artisans, desarrollada dentro del convenio con Artesanías de Colombia s.a.

Producción: Di. Ma. Antonia Martínez Melo Fecha: II Semestre de 2.003



Sistema de Ref. 5 2 1 9 1 2 Tipo de ficha: Referente(s) Muestra Línea Empaque

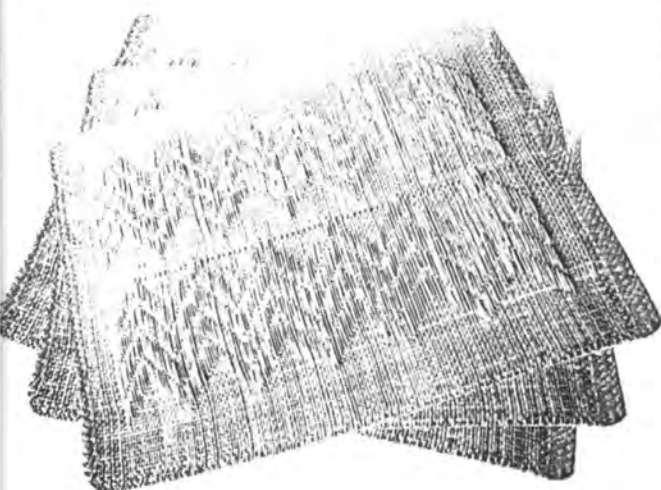

Individuales zigzag.

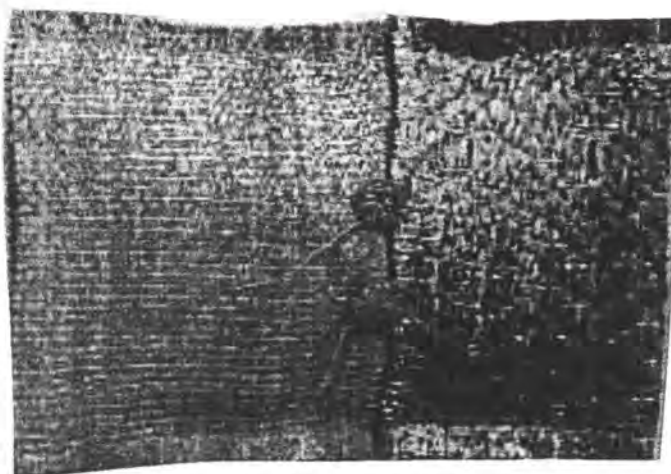

Cojin zigzag.

Pieza: Tejidos con diseño	Línea: Mesa y cocina	Artesano: TALLER MONTEZUMA/
Nombres: zigzag	Referencia:	ARTESANDONA.
Oficio: TEJEDURÍA	Largo(cm): Alto (cm):	Departamento: NARIÑO
Técnica: TELAR Guanga	Díámetro(cm): Peso(gr):	Localidad: SANDONA
Recurso Natural: PAJA TOQUILLA	Color:: 5773U, 131U	Vereda:
Materia prima: IRACA RIPIADA	Hecho a Mano: Sí <input type="checkbox"/> No <input type="checkbox"/>	Tipo de Población: RURAL

Mercado Objetivo: Clase media alta y alta.	Costo:	Precio :
Producción/Mes:	Unitario:	Unitario:
Empaque:	P. Mayor:	P. Mayor:
Embalaje:	Empaque:	Empaque:

Observaciones: Esta propuesta presentada por Patti Carpenter para Aid to Artisans, desarrollada dentro del convenio con Artesanías de Colombia s.a.

Producción: DI. Ma. Antonia Martínez Melo Fecha: II Semestre de 2.003

Sistema de Ref. 5 2 1 9 1 2

Tipo de ficha: Referente(s) Muestra Línea Empaque

Laboratorio Colombiano de *diseño*
para la artesanía y la pequeña empresa
Unidad Pasto



Pieza: BOLSO	Línea: MODA Y ACCESORIOS	Artisano: CARMEN PORTILLO
Nombres: FRANJAS COLORES	Referencia: PCCF-059	
Oficio: TEJEDURÍA	Ancho (cm): 31	Alto (cm): 21 cm
Técnica: TEJIDO FINO/ DESFLECADO	Diámetro (cm):	Peso (gr):
Recurso Natural: PAJA TOQUILLA	Color: 131U, 296U, 173U, 208U.	Localidad: SANDONA
Materia prima: IRACA RIPIADA	Hecho a Mano: <input type="checkbox"/> Sí <input type="checkbox"/> No	Vereda:
		Tipo de Población: RURAL
Mercado Objetivo: Clase media alta y alta.	Costo: 19.400	Precio : \$ 30.000
Producción/Mes: 25 unidades	Unitario: 19.400	Unitario: 30.000
Empaque:	P. Mayor:	P. Mayor: 25.000
Embalaje:	Empaque:	Empaque:

Observaciones: Esta propuesta presentada por Patti Carpenter para Aid to Artisans, desarrollada dentro del convenio con Artesanías de Colombia s.a.

Producción: DI. Ma. Antonia Martínez Melo Fecha: II Semestre de 2.003

Sistema de Ref. 5 2 2 0 1 2

Tipo de ficha: Referente(s) Muestra Línea Empaque

Laboratorio Colombiano de *diseño*
para la artesanía y la pequeña empresa
Unidad Pasto

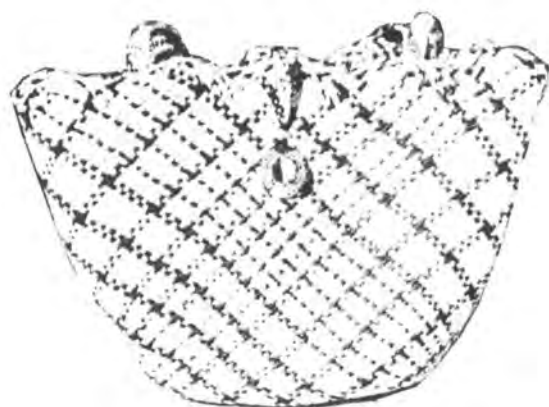

Pieza: BOLSO PLAYERO	Línea: MODA Y ACCESORIOS	Artésano: GRUPO ASMARPAL
Nombres: COLOR	Referencia:	
Oficio: TEJEDURÍA	Largo(cm): 35	Alto (cm): 25
Técnica: TEJIDO CORRIENTE	Diámetro(cm):	Peso(gr):
Recurso Natural: PAJA TOQUILLA	Color: amarillo/terracota, naranja /verde.	Vereda:
Materia prima: IRACA RIPIADA	Hecho a Mano: <input type="checkbox"/> Sí <input type="checkbox"/> No	Tipo de Población: RURAL

Mercado Objetivo: Clase media alta y alta.	Costo:	Precio :20.000
Producción/Mes: 40 unidades	Unitario:	Unitario: 20.000
Empaque:	P. Mayor:	P. Mayor: 15.000
Embalaje:	Empaque:	Empaque:

Observaciones: Mejoramiento de producto. Asesoría en dimensiones y combinación de colores, de acuerdo a la tendencia 2.003-2004.

Laboratorio Colombiano de *diseño*
para la artesanía y la pequeña empresa
Unidad Pasto

Responsable: DI. Ma. Antonia Martínez Melo Fecha: Agosto 2.003

Sistema de Ref. 5 2 2 6 1 2 Tipo de ficha: Referente(s) Muestra Línea Empaque



Ficha de Dibujo y Planos Técnicos



VISTA SUPERIOR

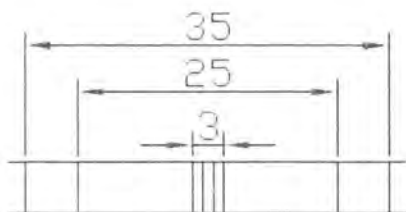

VISTA LATERAL

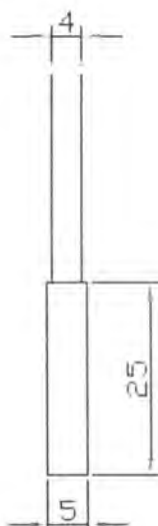

VISTA FRONTAL

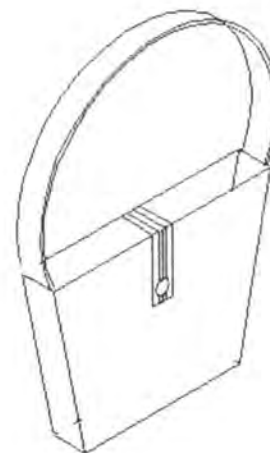
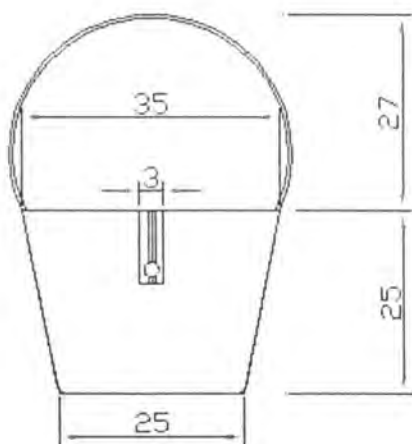

ISOMETRICO

Pieza: BOLSO PLAYERO	Referencia:	Esc. (Cm): PL. /
Nombre: VERANO	Línea: MODA Y ACCESORIOS	
Oficio: TEJEDURÍA	Recurso Natural: IRACA/PAJA TOQUILLA	
Técnica: TEJIDO CORRIENTE	Materia Prima: IRACA RIPIADA	

PROCESO DE PRODUCCIÓN:
 Selección de materia prima, tinturado natural o químico en colores de la tendencia... Una vez listo el material, se inicia el proceso tejiendo una base de 25cm de ancho y continuando con el tejido hasta lograr una altura de 25cm. aumenando el tejido hasta un ancho máximo de 35cm.

Observaciones: propuesta resultado de una asesoría puntual para el grupo Asmarpal.
 En combinación de color y tamaño para bolsos de acuerdo a la tendencia 2003-2004.



Responsable: DÍ. Ma. Antonia Martínez Melo Fecha: Agosto 2003