



artesanías de colombia

**MINISTERIO DE DESARROLLO ECONÓMICO**  
**artesanías de Colombia s.a.**

UNIDAD DE DISEÑO  
CUADERNO DE DISEÑO – PRODUCCIÓN

**ASESORÍA DE DISEÑO PARA EL DESARROLLO DE PRODUCTO  
EN TEJEDURÍA EN PALMA DE IRACA EN USIACURÍ  
DEPARTAMENTO DEL ATLÁNTICO**

ANEXO  
Fichas de Diseño

MARÍA LUISA CASTRO FERNÁNDEZ  
DISEÑADORA TEXTIL

**CONVENIO FUNDACIÓN MARIO SANTO DOMINGO  
CORPORACIÓN PARA EL DESARROLLO DE LAS  
MICROEMPRESAS**

**SANTAFÉ DE BOGOTÁ, MAYO DEL 2000**



NDEJAS	Línea: Ambientes			Artesanos: Margeris Salas
: Juego de bandejas ovaladas colores fuertes x 5				Referencia:
eduría	Largo(cm):	Ancho(cm):	Alto(cm):	Departamento: Atlántico
Tejido Mixto	Diámetro(cm):		Peso (gr):	Localidad: Usiacurí
Naturales: Palma de iraca	Color: Verde, Naranja, amarillo, morado, azul			Tinte Cibacet
prima: Iraca	Certificado Hecho a Mano <input checked="" type="checkbox"/> Sí <input type="checkbox"/> No			Tipo de Población: Rural

Objetivo: Clase Media alta. Alta.	Costo:	Precio: 30.000
on/Mes: 30 Juegos	Unitario:	Unitario:
e:	P. Mayor:	P. Mayor:
s:	Empaque:	Empaque:

aciones: Este producto se puede realizar en colores base como azul

ible: MARÍA LUISA CASTRO FERNANDEZ Fecha: Marzo de 2.000

Referencia         Tipo de ficha: Referente(s)  Muestra  Línea  Empaque



VISTA SUPERIOR

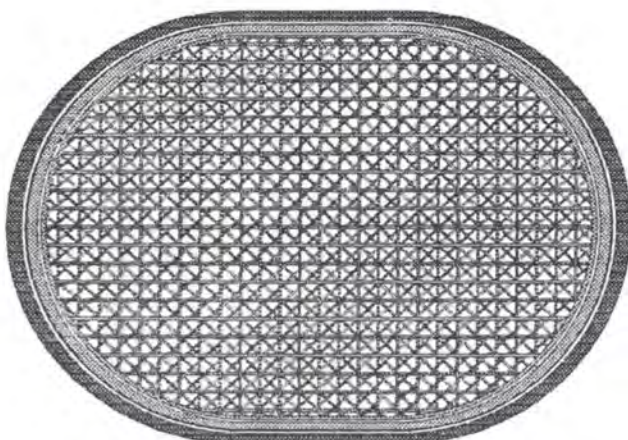
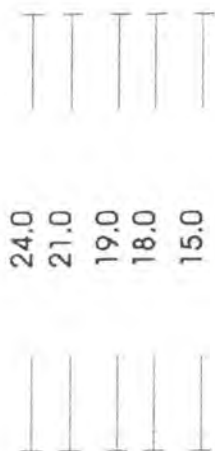

5.0

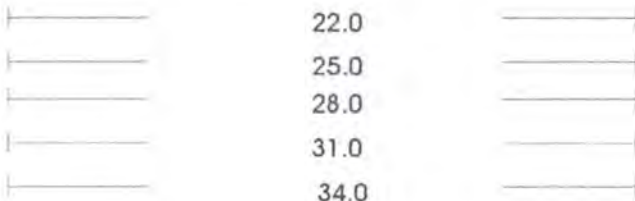

VISTA FRONTAL

Nombre: Bandeja	Referencia:	Esc.(cm): 1:4	Pl. 1
Descripción: Bandeja Ovalada Verde	Línea: Ambientes		
Técnica: Tejeduría	Recurso Natural: Palma de Iraca		
Materia prima: Tejido Mixto	Materia prima: Fibra de Iraca		

**Peso de producción:**  
 Se selecciona la palma y se coloca en un paño húmedo para suavizarla. Se corta el cogollo con tijeras y se frota la palma con tijeras para retirar los pelos quedando lista para tinturar. Se tiñe la palma con tinte Cibacet. Con alambre galvanizado se forma la estructura del producto, la cual sirve de soporte para los tejidos. Sobre la base de alambre se teje con los dedos una trencilla con dos hebras de iraca. Sobre esta base entrecillada comienzan a tejer las puntadas según lo requiera el diseño, utilizando para ello una aguja de mano y una hebra de iraca. Las plantillas se construyen de acuerdo a la medida del plano de cada pieza.

**Observaciones:** Los colores se deben combinar de acuerdo a la carta de color dejada en la comunidad. Se deben conservar las gamas de color aprobadas.

Responsable: María Luisa Castro Fernández Fecha: Septiembre 1999

Identificación: 1520-12 Código de región 0208849 Referente(s)  Propuesta  Muestra  Empaque





INDIVIDUAL	Línea: Ambientes	Artisanos: Estrella Angulo
Es: Individual		Referencia:
Procedura	Largo(cm): Ancho(cm): Alto(cm):	Departamento: Atlántico
Tejido Mixto	Diámetro(cm):	Peso(gr):
Materiales Naturales: Palma de iraca	Color: Tinte Cibacet	Localidad: Usiacurí
Prima: Iraca	Certificado Hecho a Mano <input type="checkbox"/> Sí <input type="checkbox"/> No	Tipo de Población: Rural
Objetivo: Clase Media alta. Alta.	Costo:	Precio: 23.000
Producción/Mes: 20 Juegos	Unitario:	Unitario:
Material:	P. Mayor:	P. Mayor:
Embalaje:	Empaque:	Empaque:

Observaciones: Este producto se puede realizar en colores base como dorado

Preparado por: MARÍA LUISA CASTRO FERNANDEZ Fecha: Marzo de 2.000



COFRES	Línea: Ambientes	Artesanos: Luz Marquez
Juego de cofres ovalados	Flor Nudillo x 3	Referencia:
Material: duria	Largo(cm):	Ancho(cm):
Tejido Mixto	Alto(cm):	Departamento: Atlántico
Naturales: Palma de iraca	Diámetro(cm):	Peso (gr):
Prima: Iraca	Color: Verde	Tinte Cibacet
	Certificado Hecho a Mano	<input type="checkbox"/> Sí <input type="checkbox"/> No
		Tipo de Población: Rural
Objetivo: Clase Media alta. Alta.	Costo: 18.000	Precio: 25.000
Producción/Mes: 20 Juegos	Unitario:	Unitario: 23.000
P:	P. Mayor:	P. Mayor: 23.000
P:	Empaque:	Empaque:

Observaciones:



Elaborado por: MARÍA LUISA CASTRO FERNANDEZ Fecha:



VISTA SUPERIOR

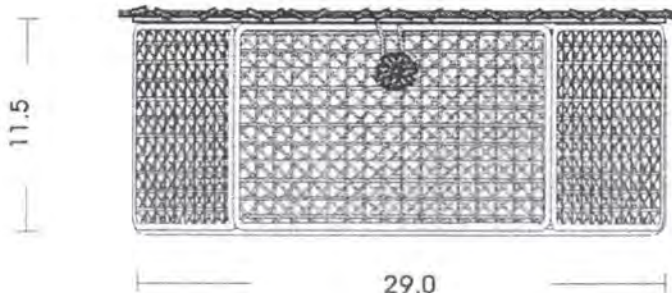
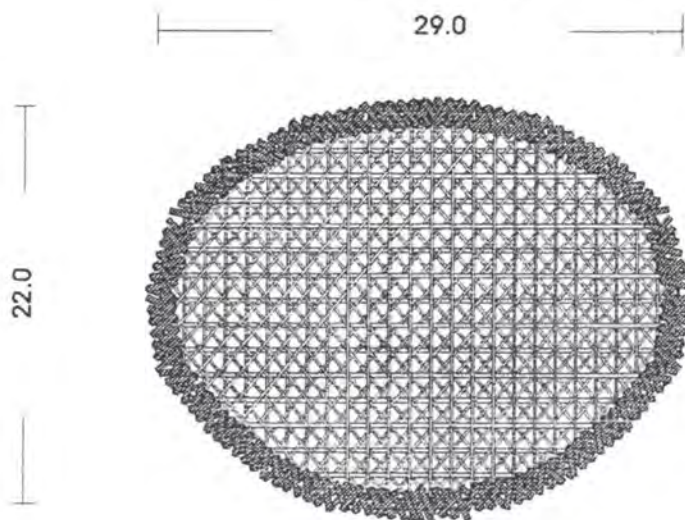

Tapa

Caja

VISTA FRONTAL

Material: Cofre	Referencia:	Esc.(cm): 1:4	Pl. 1
Nombre: Cofre Ovalado	Línea: Ambientes		
Técnica: Tejeduría	Recurso Natural: Palma de Iruca		
Tipología: Tejido Mixto	Materia prima: Fibra de Iruca		

**Proceso de producción:**  
 Se selecciona la palma y se coloca en un paño húmedo para suavizarla.  
 Se corta el cogollo con tijeras y se frota la palma con tijeras para retirar  
 los pelos quedando lista para tinturar. Se tiñe la palma con tinte Cibacet.  
 Con alambre galvanizado se forma la estructura del producto, la cual  
 sirve de soporte para los tejidos. Sobre la base de alambre se teje con los  
 hilos una trencilla con dos hebras de Iruca. Sobre esta base entrecillada  
 comienzan a tejer las puntadas según lo requiera el diseño, utilizando  
 para ello una aguja de mano y una hebra de Iruca. Las plantillas se  
 construyen de acuerdo a la medida del plano de cada pieza.

**Observaciones:** Los colores se deben  
 combinar de acuerdo a la carta de  
 color dejada en la comunidad.  
 Se deben conservar las gamas de  
 color aprobadas.

Responsable: María Luisa Castro Fernández Fecha: Septiembre 1999

tema ref. 1 5 2 0 - - 1 2 Código de región 0 2 0 8 8 4 9 Referente(s)  Propuesta  Muestra  Empaque



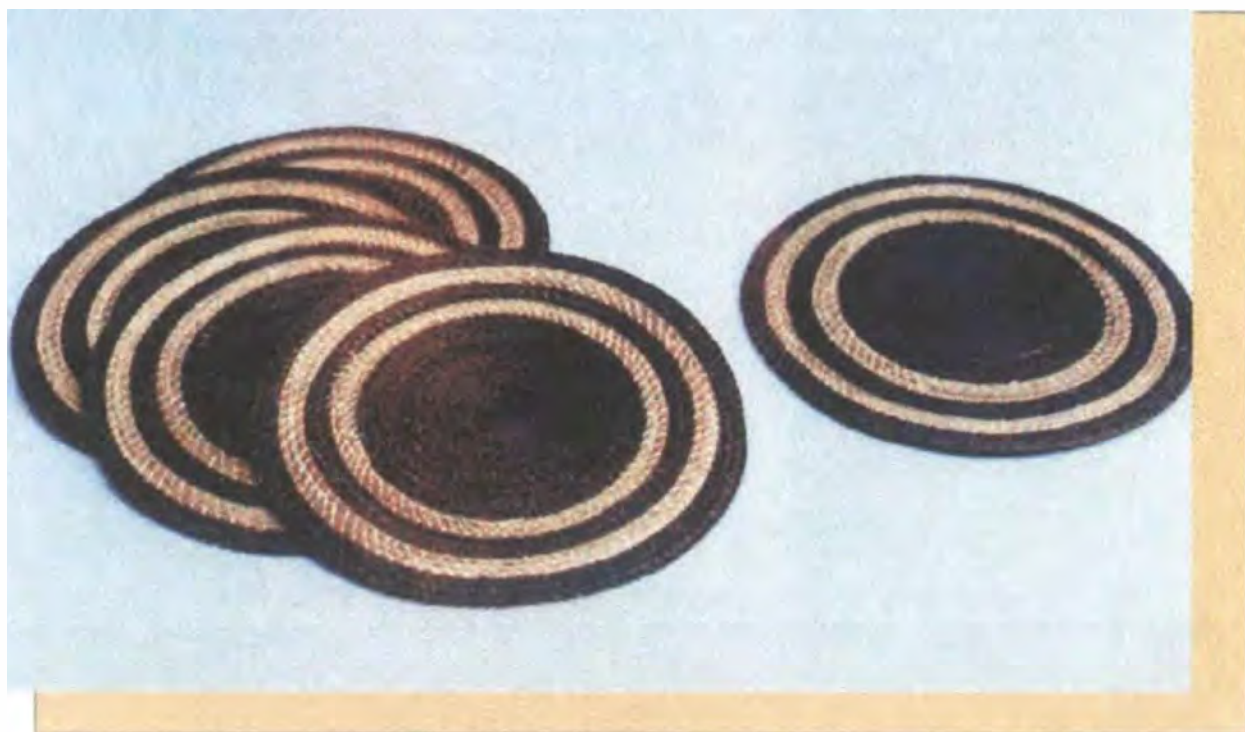

INDIVIDUALES	Línea: Ambientes		Artesanos: Lesbia Jiménez
: Juego de individuales cosidos x 6			Referencia:
Mediura	Largo(cm):	Ancho(cm):	Departamento: Atlántico
Tejido Mixto	Diámetro(cm):	Peso(gr):	Localidad: Usiacurí
Naturales: Palma de iraca	Color: Beigs, café, naranja	Tinte Cibacet	
Prima: Iraca	Certificado Hecho a Mano	<input type="checkbox"/> Sí <input type="checkbox"/> No	Tipo de Población: Rural
Objetivo: Clase Media alta. Alta.	Costo: 16.000	Precio: 21.000	
Un/Mes: 25 Juegos	Unitario:	Unitario: 21.000	
P:	P. Mayor:	P. Mayor: 18.000	
E:	Empaque:	Empaque:	

Este producto se puede realizar en diferentes combinaciones de las tonalidades tierra

Artífice: MARÍA LUISA CASTRO FERNANDEZ Fecha:

Referencia 082022 Tipo de ficha: Referente(s)  Muestra  Línea  Empaque

VISTA SUPERIOR

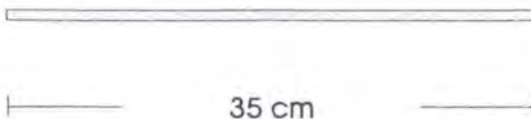
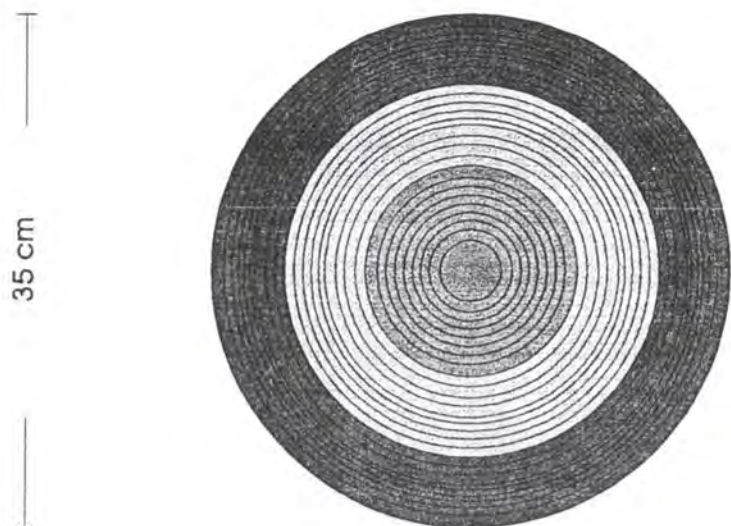

VISTA FRONTAL

Pieza: Individual	Referencia:	Esc.(cm): 1:5	Pl. 1
Nombre: Individual Redondo	Línea: Ambientes		
Oficio: Tejeduría	Recurso Natural: Palma de Iruca		
Técnica: Tejido Mixto	Materia prima: Fibra de Iruca		

**Proceso de producción:**  
 Se selecciona la palma y se coloca en un paño humedo para suavizarla.  
 Se corta el cogollo con tijeras y se frota la palma con tijeras para retirar los pelos quedando lista para tinturar. Se tiñe la palma con tinte Cibacet.

**Observaciones:** Los colores se deben combinar de acuerdo a la carta de color dejada en la comunidad.  
 Se deben conservar las gamas de color aprobadas.

Responsable: María Luisa Castro Fernandez      Fecha: Septiembre 1999

tema de ref. 1 5 2 0 - - 1 2      Código de región 0 2 0 8 8 4 9      Referente(s)  Propuesta  Muestra  Empaque





NDEJAS	Línea: Ambientes	Artesanos: Estrella Angulo
Juego de bandejas redondas, colores fuertes x 5		Referencia:
Reduría	Largo(cm): Ancho(cm): Alto(cm):	Departamento: Atlántico
Tejido Mixto	Diámetro(cm):	Peso (gr):
Naturales: Palma de iraca	Color: Verde, amarillo, morado, azul	Tinte Cibacet
Materia: Iraca	Certificado Hecho a Mano <input type="checkbox"/> Sí <input type="checkbox"/> No	Tipo de Población: Rural

Objetivo: Clase Media alta. Alta.	Costo:	Precio: 30.000
Un/Mes: 20 Juegos	Unitario:	Unitario:
	P. Mayor:	P. Mayor:
	Empaque:	Empaque:

Observaciones: Este producto se puede realizar en colores base como el mostrado.



Artista: MARÍA LUISA CASTRO FERNANDEZ Fecha: Marzo de 2.000

Código: 0 8 2 0 2 3 Tipo de ficha: Referente(s)  Muestra  Línea  Empaque



## VISTA SUPERIOR

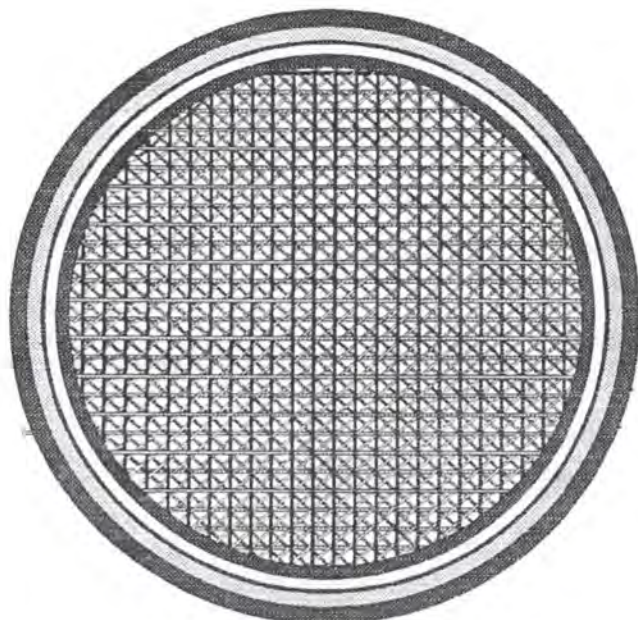

5.0

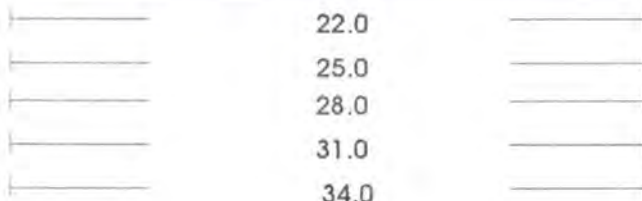

## VISTA FRONTAL

Nombre: Bandeja	Referencia:	Esc.(cm): 1:4	Pl. 1
Descripción: Bandeja Redonda	Línea: Ambientes		
Técnica: Tejeduría	Recurso Natural: Palma de Iraca		
Material: Tejido Mixto	Materia prima: Fibra de Iraca		

**Proceso de producción:**  
 Se selecciona la palma y se coloca en un paño humedo para suavizarla.  
 Se corta el cogollo con tijeras y se frota la palma con tijeras para retirar  
 los pelos quedando lista para tinturar. Se tiñe la palma con tinte Cibacet.  
 Con alambre galvanizado se forma la estructura del producto, la cual  
 sirve de soporte para los tejidos. Sobre la base de alambre se teje con los  
 dedos una trenzilla con dos hebras de Iraca. Sobre esta base entrecillada  
 se comienzan a tejer las puntadas según lo requiera el diseño, utilizando  
 para ello una aguja de mano y una hebra de Iraca. Las plantillas se  
 contruyen de acuerdo a la medida del plano de cada pieza.

**Observaciones:** Los colores se deben  
 combinar de acuerdo a la carta de  
 color dejada en la comunidad.  
 Se deben conservar las gamas de  
 color aprobadas.

Responsable: María Luisa Castro Fernandez      Fecha: Septiembre 1999

Tema ref. 1 5 2 0 - - 1 2      Código de región 0 2 0 8 8 4 9      Referente(s)  Propuesta  Muestra  Empaque



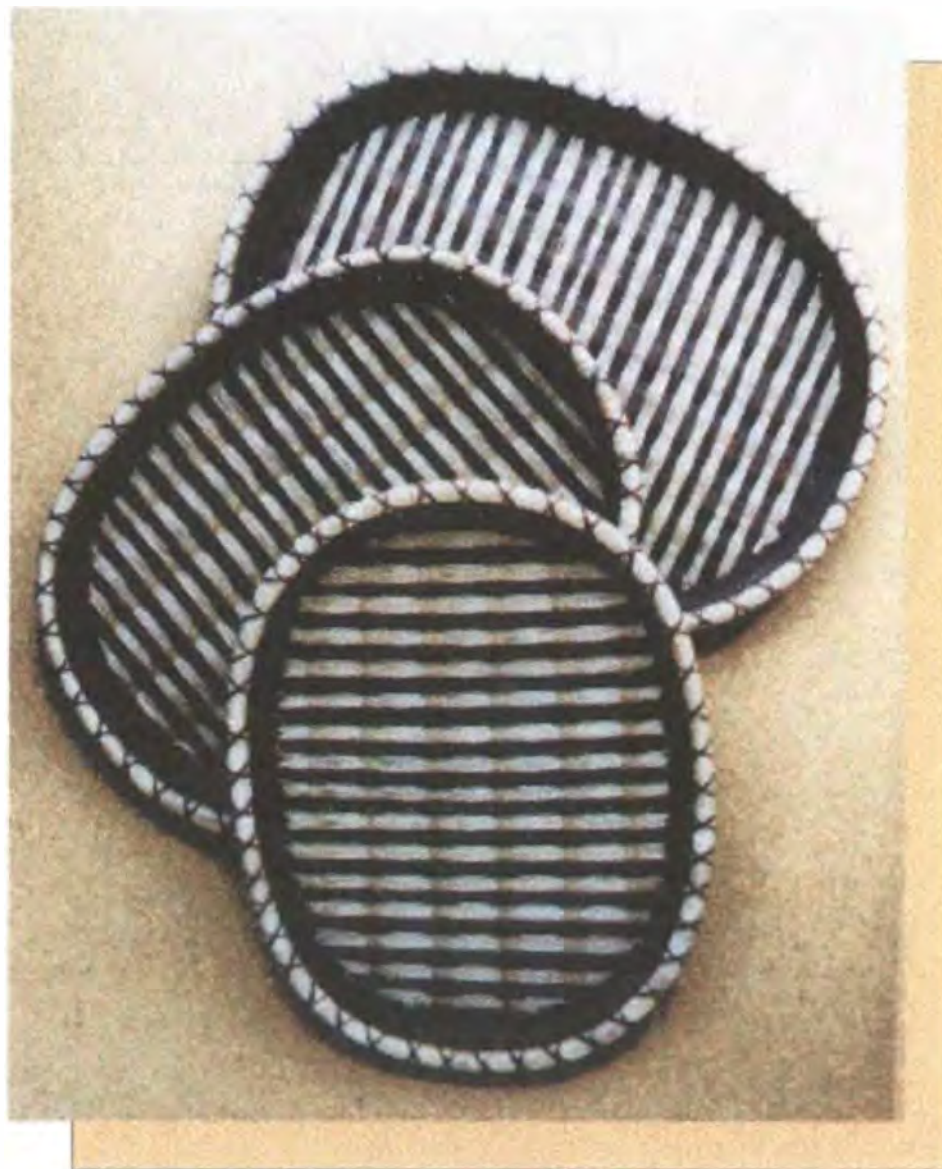

GO DE BANDEJAS	Línea: Ambientes	Artesanos: Estrella Angulo
Band. Ovaladas Estera x 3	Referencia:	
educría	Largo(cm): Ancho(cm): Alto(cm):	Departamento: Atlántico
Tejido Mixto	Diámetro(cm):	Peso(gr): Localidad: Usiacurí
Naturales: Palma de iraca	Color: Café, Tinte Cibacet	Vereda:
irima: Iraca	Certificado Hecho a Mano <input type="checkbox"/> Sí <input type="checkbox"/> No	Tipo de Población: Rural

Objetivo: Clase Media alta. Alta.	Costo:	Precio: 25.000
Un/Mes: 25 juegos	Unitario:	Unitario:
	P. Mayor:	P. Mayor:
	Empaque:	Empaque:

iones: Este producto se puede realizar con base en dos colores  
 café oscuro.

ble: MARÍA LUISA CASTRO FERNANDEZ Fecha: Marzo de 2.000

encia  0  8  2  0    2  3 Tipo de ficha: Referente(s)  Muestra  Línea  Empaque



VISTA SUPERIOR

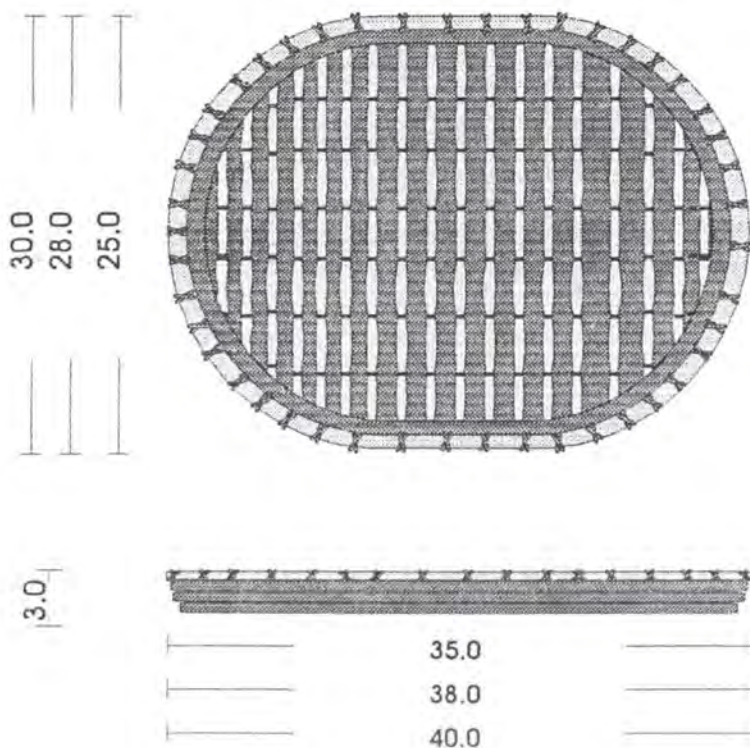

VISTA FRONTAL

Nombre: Bandeja	Referencia:	Esc.(cm): 1:5	Pl. 1
Descripción: Bandeja Rectangular	Línea: Ambientes		
Proceso: Tejeduría	Recurso Natural: Palma de Iruca		
Técnica: Tejido Mixto	Materia prima: Fibra de Iruca		

Proceso de producción:  
 Se selecciona la palma y se coloca en un paño humedo para suavizarla.  
 Se corta el cogollo con tijeras y se frota la palma con tijeras para retirar  
 los pelos quedando lista para tinturar. Se tiñe la palma con tinte Cibacet.  
 Con alambre galvanizado se forma la estructura del producto, la cual  
 sirve de soporte para los tejidos. Sobre la base de alambre se teje con los  
 hilos una frencilla con dos hebras de Iruca. Sobre esta base entrecillada  
 comienzan a tejer las puntadas según lo requiera el diseño, utilizando  
 para ello una aguja de mano y una hebra de Iruca. Las plantillas se  
 entruyen de acuerdo a la medida del plano de cada pieza.

Observaciones: Los colores se deben  
 combinar de acuerdo a la carta de  
 color dejada en la comunidad.  
 Se deben conservar las gamas de  
 color aprobadas.

Responsable: María Luisa Castro Fernandez      Fecha: Septiembre 1999

tema ref. 1 5 2 0 - - 1 2      Código de región 0 2 0 8 8 4 9      Referente(s)  Propuesta  Muestra  Empaque



BANDEJA Y PASABOQUEROS		Línea: Ambientes		Artesanos: Lesbia Jiménez
Juego de bandeja y pasaboqueros fondo estera.		Referencia:		
Material: madera	Largo(cm):	Ancho(cm):	Alto(cm):	Departamento: Atlántico
Tejido Mixto	Diámetro(cm):		Peso(gr):	Localidad: Usiacurí
Naturales: Palma de iraca	Color: Beigs, café, naranja	Tinte Cibacet		
Origen: Iraca	Certificado Hecho a Mano <input type="checkbox"/> Sí <input type="checkbox"/> No		Tipo de Población: Rural	
Objetivo: Clase Media alta. Alta.	Costo:	Precio: 25.000		
Producción/Mes: 20 Juegos	Unitario:	Unitario:		
	P. Mayor:	P. Mayor:		
	Empaque:	Empaque:		

Observaciones: Este producto se puede realizar con colores base como negro y los bordes naranja.

Artista: MARÍA LUISA CASTRO FERNANDEZ Fecha: Marzo de 2.000

Código de producto: 0 8 2 0 2 3 Tipo de ficha: Referente(s)  Muestra  Línea  Empaque



## VISTA SUPERIOR

23.0

21.0

9.0

5.0

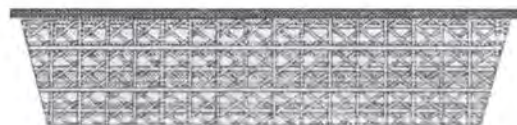
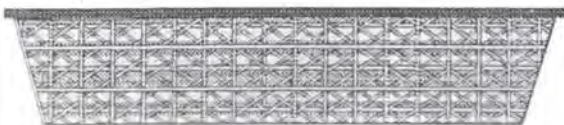
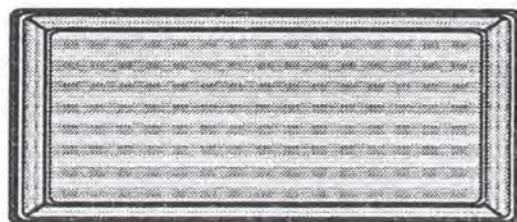
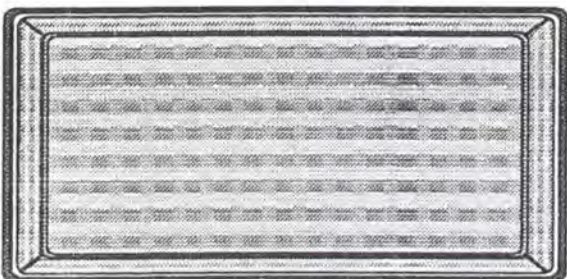

## VISTA FRONTAL

Nombre: Bandeja	Referencia:	Esc.(cm): 1:3	Pl. 1
Descripción: Bandeja Rectangular Pasaboqueras	Línea: Ambientes		
Técnica: Tejeduría	Recurso Natural: Palma de Iruca		
Materia prima: Tejido Mixto	Materia prima: Fibra de Iruca		

**Proceso de producción:**  
 Se selecciona la palma y se coloca en un paño húmedo para suavizarla. Se corta el cogollo con tijeras y se frota la palma con tijeras para retirar los pelos quedando lista para tinturar. Se tiñe la palma con tinte Cibacet. En alambre galvanizado se forma la estructura del producto, la cual sirve de soporte para los tejidos. Sobre la base de alambre se teje con los dedos una frencilla con dos hebras de Iruca. Sobre esta base entrecillada comienzan a tejer las puntadas según lo requiera el diseño, utilizando para ello una aguja de mano y una hebra de Iruca. Las plantillas se construyen de acuerdo a la medida del plano de cada pieza.

**Observaciones:** Los colores se deben combinar de acuerdo a la carta de color dejada en la comunidad. Se deben conservar las gamas de color aprobadas.

Responsable: María Luisa Castro Fernandez Fecha: Septiembre 1999

Código de región: 0208849 Referente(s)  Propuesta  Muestra  Empaque



VISTA SUPERIOR

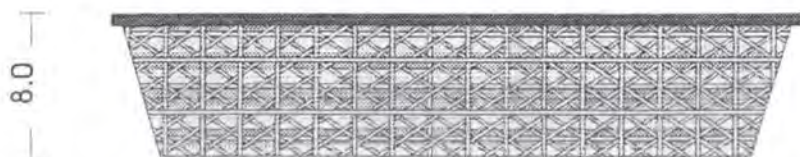
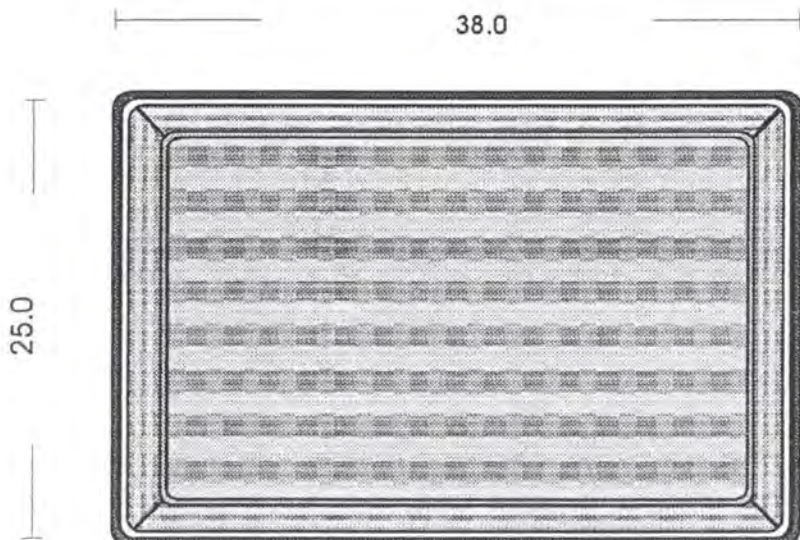

VISTA FRONTAL

Nombre: Bandeja	Referencia:	Esc.(cm): 1:4	Pl. 1
Descripción: Bandeja Rectangular Pasaboquera	Línea: Ambientes		
Proceso: Tejeduría	Recurso Natural: Palma de Iruca		
Técnica: Tejido Mixto	Materia prima: Fibra de Iruca		

**Proceso de producción:**  
 Se selecciona la palma y se coloca en un paño húmedo para suavizarla. Se corta el cogollo con tijeras y se frota la palma con tijeras para retirar los pelos quedando lista para tinturar. Se tiñe la palma con tinte Cibacet. Con alambre galvanizado se forma la estructura del producto, la cual sirve de soporte para los tejidos. Sobre la base de alambre se teje con los dedos una trencilla con dos hebras de Iruca. Sobre esta base entrecillada comienzan a tejer las puntadas según lo requiera el diseño, utilizando para ello una aguja de mano y una hebra de Iruca. Las plantillas se construyen de acuerdo a la medida del plano de cada pieza.

**Observaciones:** Los colores se deben combinar de acuerdo a la carta de color dejada en la comunidad. Se deben conservar las gamas de color aprobadas.

Responsable: María Luisa Castro Fernandez Fecha: Septiembre 1999

tema ref. 1 5 2 0 - - 1 2 Código de región 0 2 0 8 8 4 9 Referente(s)  Propuesta  Muestra  Empaque



GRUPO DE CONTENEDORES	Linea: Ambientes	Artesanos: Luz Marquéz
Flor Nudillo Exagonal	Referencia:	
tejido Mixto.	Largo(cm):    Ancho(cm):    Alto(cm):	Departamento: Atlántico
Naturales: Palma de iraca	Diámetro(cm):    Peso(gr):	Localidad: Usiacurí
Ornamento: Palma de iraca	Color: Tinte Cibacet	Vereda:
	Certificado Hecho a Mano <input type="checkbox"/> Sí <input type="checkbox"/> No	Tipo de Población: Rural

Objetivo: Clase Media alta. Alta.	Costo:	Precio: 25.000
Unidades/Mes: 15 Juegos	Unitario:	Unitario:
	P. Mayor:	P. Mayor:
	Empaque:	Empaque:

Observaciones:



Artífice: MARÍA LUISA CASTRO FERNANDEZ    Fecha: Marzo de 2.000

Referencia: 082023    Tipo de ficha: Referente(s)     Muestra     Línea     Empaque





VISTA SUPERIOR

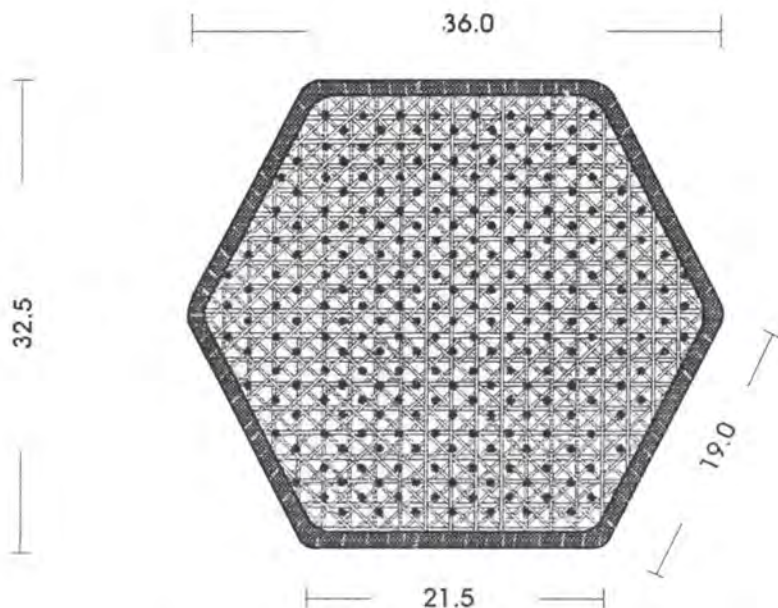

4.4



Tapa

12.5

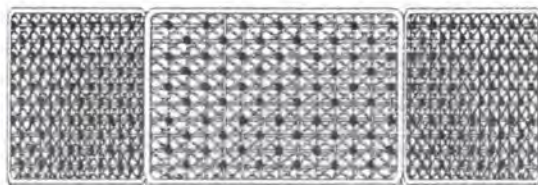

Caja

35.0

VISTA FRONTAL

Nombre: Caja	Referencia:	Esc.(cm): 1:5	Pl. 1
Descripción: Caja Hexagonal	Línea: Ambientes		
Materia: Tejeduría	Recurso Natural: Palma de Iruca		
Técnica: Tejido Mixto	Materia prima: Fibra de Iruca		

Proceso de producción:  
 Se selecciona la palma y se coloca en un paño húmedo para suavizarla.  
 Se corta el cogollo con tijeras y se frota la palma con tijeras para retirar  
 los pelos quedando lista para tinturar. Se tiñe la palma con tinte Cibacet.  
 Con alambre galvanizado se forma la estructura del producto, la cual  
 sirve de soporte para los tejidos. Sobre la base de alambre se teje con los  
 dedos una trencilla con dos hebras de Iruca. Sobre esta base entrecillada  
 se comienzan a tejer las puntadas según lo requiera el diseño, utilizando  
 para ello una aguja de mano y una hebra de Iruca. Las plantillas se  
 contruyen de acuerdo a la medida del plano de cada pieza.

Observaciones: Los colores se deben  
 combinar de acuerdo a la carta de  
 color dejada en la comunidad.  
 Se deben conservar las gamas de  
 color aprobadas.

Responsable: María Luisa Castro Fernandez Fecha: Septiembre 1999

tema  
 Ref. 1 5 2 0 - - 1 2 Código de región 0 2 0 8 8 4 9 Referente(s)  Propuesta  Muestra  Empaque





## VISTA SUPERIOR

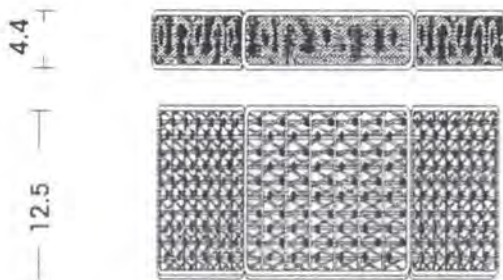
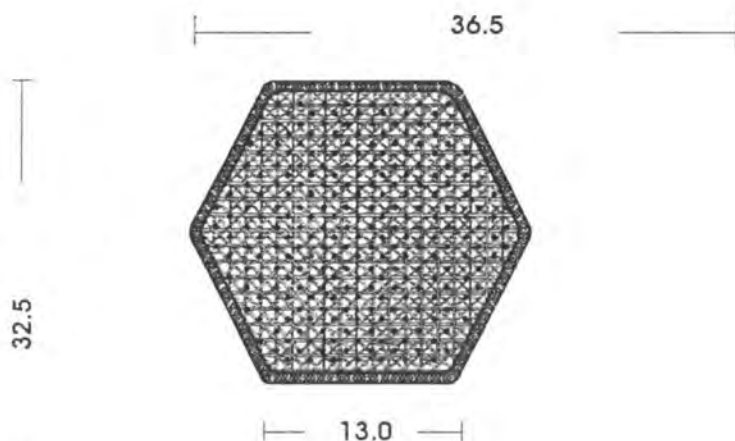

Tapa

Caja

## VISTA FRONTAL

Nombre: Caja	Referencia:	Esc.(cm): 1:5	Pl. 1
Descripción: Caja Hexagonal	Línea: Ambientales		
Técnica: Tejeduría	Recurso Natural: Palma de Iruca		
Material: Tejido Mixto	Materia prima: Fibra de Iruca		

### Proceso de producción:

Se selecciona la palma y se coloca en un paño húmedo para suavizarla. Se corta el cogollo con tijeras y se frota la palma con tijeras para retirar los pelos quedando lista para tinturar. Se tiñe la palma con tinte Cibacet. Con alambre galvanizado se forma la estructura del producto, la cual sirve de soporte para los tejidos. Sobre la base de alambre se teje con los dedos una trencilla con dos hebras de Iruca. Sobre esta base entrecillada se comienzan a tejer las puntadas según lo requiera el diseño, utilizando para ello una aguja de mano y una hebra de Iruca. Las plantillas se contruyen de acuerdo a la medida del plano de cada pieza.

Observaciones: Los colores se deben combinar de acuerdo a la carta de color dejada en la comunidad. Se deben conservar las gamas de color aprobadas.

Responsable: María Luisa Castro Fernandez Fecha: Septiembre 1999

Referencia: 1520-12 Código de región: 0208849 Referente(s)  Propuesta  Muestra  Empaque



LINEA: BANDEJA Y PASABOQUEROS	Línea: Ambientes	Artesanos: Margeris Salas
Descripción: Juego de Bandeja y pasaboqueros x 4	Referencia:	
Categoría: Peduría	Largo[cm]:	Ancho[cm]:
Tejido: Tejido Mixto	Alto[cm]:	Departamento: Atlántico
Materiales: Naturales: Palma de iraca	Diámetro[cm]:	Peso[gr]:
Material: Iraca	Color: Café oscuro Tinte Cibacet	Localidad: Usiacurí
	Certificado Hecho a Mano <input type="checkbox"/> Sí <input type="checkbox"/> No	Vereda:
		Tipo de Población: Rural

Objetivo: Clase Media alta. Alta.	Costo: 25,000	Precio: 30,000
Producción/Mes: 30 Juegos	Unitario:	Unitario: 30,000
Peso:	P. Mayor:	P. Mayor: 28,000
Empaque:	Empaque:	Empaque:

Observaciones:

---



---



---

Artífice: MARÍA LUISA CASTRO FERNANDEZ Fecha:

Referencia: 082022 Tipo de ficha: Referente(s)  Muestra  Línea  Empaque



VISTA SUPERIOR

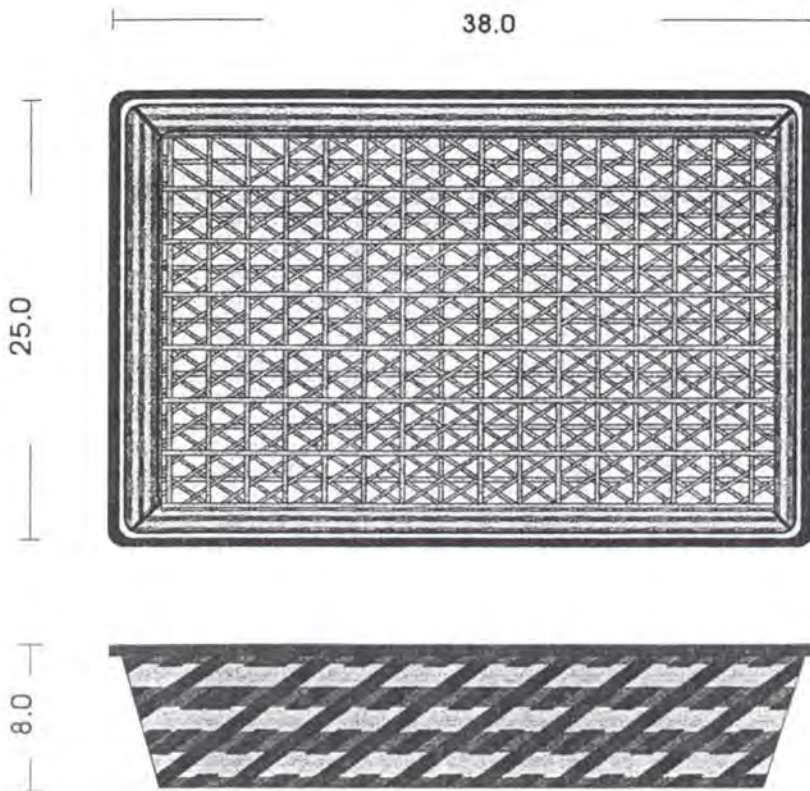

VISTA FRONTAL

Pieza: Bandeja	Referencia:	Esc.(cm): 1:4	Pl. 1
Nombre: Bandeja Rectangular Pasaboquera	Línea: Ambientes		
Oficio: Tejeduría	Recurso Natural: Palma de Iraca		
Técnica: Tejido Mixto	Materia prima: Fibra de Iraca		

Proceso de producción:  
Se selecciona la palma y se coloca en un paño humedo para suavizarla.  
Se corta el cogollo con tijeras y se frota la palma con tijeras para retirar los pelos quedando lista para tinturar. Se tñe la palma con tñte Cibacet.  
Con alambre galvanizado se forma la estructura del producto, la cual sirve de soporte para los tejidos. Sobre la base de alambre se teje con los dedos una trencilla con dos hebras de Iraca . Sobre esta base entrecillada se comienzan a tejer las puntadas según lo requiera el diseño, utilizando para ello una aguja de mano y una hebra de Iraca. Las plantillas se contruyen de acuerdo a la medida del plano de cada pieza.

Observaciones: Los colores se deben combinar de acuerdo a la carta de color dejada en la comunidad.  
Se deben conservar las gamas de color aprobadas.

Responsable: María Luisa Castro Fernandez Fecha: Septiembre 1999

Sistema de ref. 1 5 2 0 - - 1 2 Código de región 0 2 0 8 8 4 9 Referente(s)  Propuesta  Muestra  Empaque



VISTA SUPERIOR

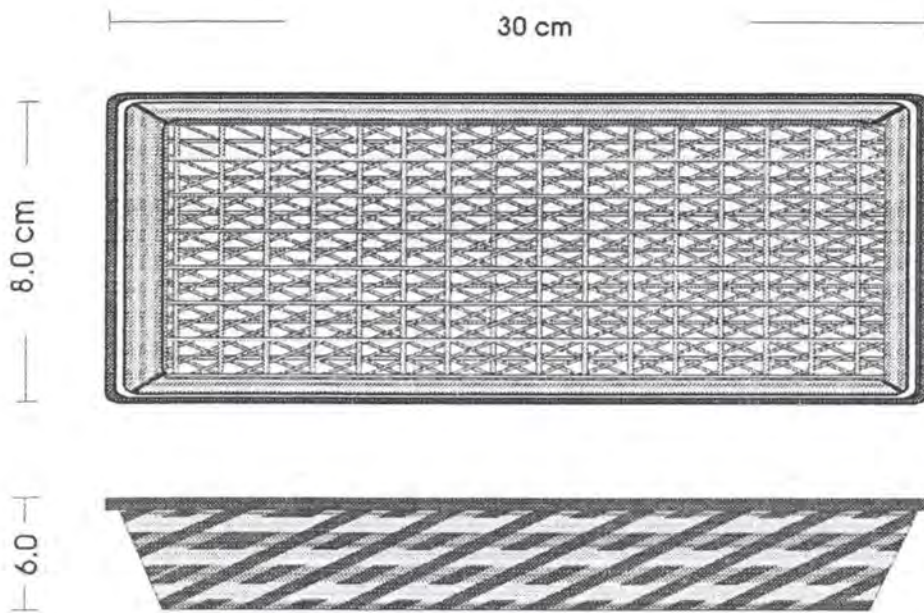

VISTA FRONTAL

Nombre: Bandeja	Referencia:	Esc.(cm): 1:2	Pl. 1
Descripción: Bandeja Interior Pequeña	Línea: Ambientes		
Oficio: Tejeduría	Recurso Natural: Palma de Iruca		
Técnica: Tejido Mixto	Materia prima: Fibra de Iruca		

Proceso de producción:  
 Se selecciona la palma y se coloca en un paño humedo para suavizarla.  
 Se corta el cogollo con tijeras y se frota la palma con tijeras para retirar  
 los pelos quedando lista para tinturar. Se tiñe la palma con tinte Cibacet.  
 Con alambre galvanizado se forma la estructura del producto, la cual  
 sirve de soporte para los tejidos. Sobre la base de alambre se teje con los  
 dedos una trencilla con dos hebras de Iruca. Sobre esta base entrecillada  
 se comienzan a tejer las puntadas según lo requiera el diseño, utilizando  
 para ello una aguja de mano y una hebra de Iruca. Las plantillas se  
 contruyen de acuerdo a la medida del plano de cada pieza.

Observaciones: Los colores se deben  
 combinar de acuerdo a la carta de  
 color dejada en la comunidad.  
 Se deben conservar las gamas de  
 color aprobadas.

Responsable: María Luisa Castro Fernandez Fecha: Septiembre 1999

tema de ref. 1 5 2 0 - - 1 2 Código de región 0 2 0 8 8 4 9 Referente(s)  Propuesta  Muestra  Empaque



VISTA SUPERIOR

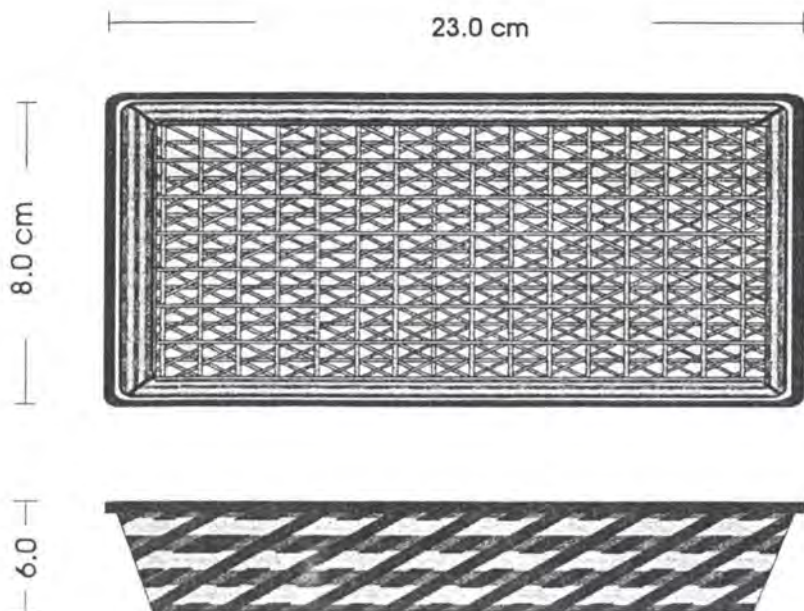

VISTA FRONTAL

Nombre: Bandeja	Referencia:	Esc.(cm): 1:2	Pl. 1
Nombre: Bandeja Interior Grande	Línea: Ambientes		
Oficio: Tejeduría	Recurso Natural: Palma de Iraca		
Técnica: Tejido Mixto	Materia prima: Fibra de Iraca		

**Proceso de producción:**

Se selecciona la palma y se coloca en un paño humedo para suavizarla.  
 Se corta el cogollo con tijeras y se frota la palma con tijeras para retirar los pelos quedando lista para tinturar. Se tiñe la palma con tinte Cibacet.  
 Con alambre galvanizado se forma la estructura del producto, la cual sirve de soporte para los tejidos. Sobre la base de alambre se teje con los dedos una trencilla con dos hebras de Iraca. Sobre esta base entrecillada se comienzan a tejer las puntadas según lo requiera el diseño, utilizando para ello una aguja de mano y una hebra de Iraca. Las plantillas se contruyen de acuerdo a la medida del plano de cada pieza.

**Observaciones:** Los colores se deben combinar de acuerdo a la carta de color dejada en la comunidad.  
 Se deben conservar las gamas de color aprobadas.

Responsable: María Luisa Castro Fernandez      Fecha: Septiembre 1999

Sistema de ref. 1 5 2 0 - - 1 2      Código de región 0 2 0 8 8 4 9      Referente(s)  Propuesta  Muestra  Empaque



FRUTERO	Linea: Ambientes	Artesanos: Edelmira Ortiz
Nombre: Frutero Flor Nudillo	Referencia:	
Tipología: Tejeduría	Largo(cm):    Ancho(cm):    Alto(cm):	Departamento: Atlántico
Tipología: Tejido Mixto	Diámetro(cm):    Peso (gr):	Localidad: Usiacurí
Materiales Naturales: Palma de iraca	Color: Beigs, Naranja, Café, Tinte Cibacet	Vereda:
Material prima: Iraca	Certificado Hecho a Mano <input type="checkbox"/> Sí <input type="checkbox"/> No	Tipo de Población: Rural
Objetivo: Clase Media alta. Alta.	Costo: 9.000	Precio: 13.000
Producción/Mes: 25 Unidades	Unitario:	Unitario: 13.000
Costo:	P. Mayor:	P. Mayor: 11.000
Costo:	Empaque:	Empaque:

Observaciones:



Responsable: MARÍA LUISA CASTRO FERNANDEZ Fecha:

Categoría Referencia  0  8  2  0   2  3 Tipo de ficha: Referente(s)  Muestra  Línea  Empaque



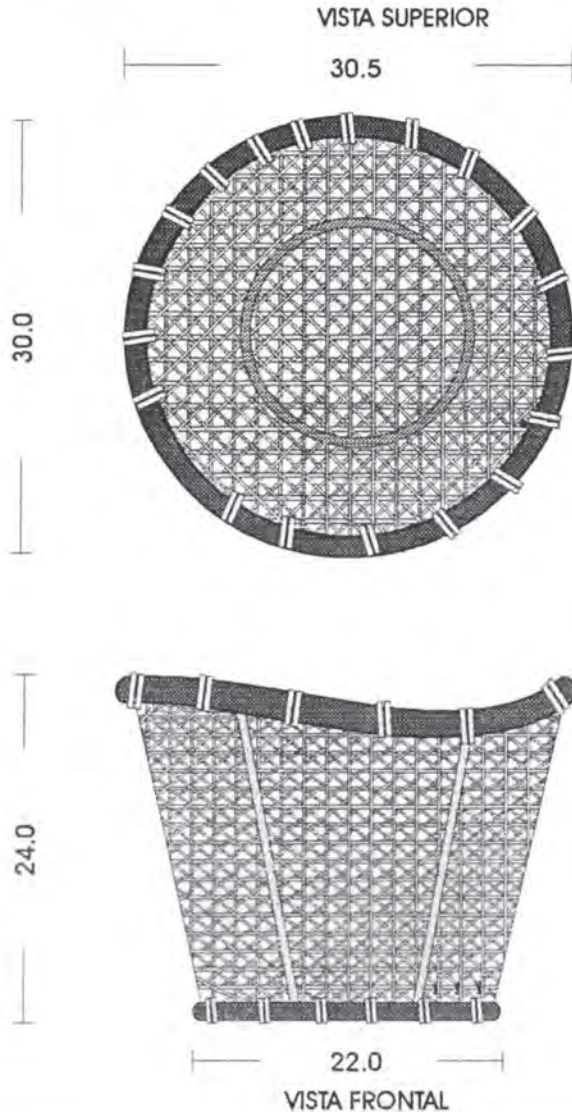

Pieza: Frutero	Referencia:	Esc.(cm): 1:5	Pl. 1
Nombre: Frutero Flor de Nudillo	Línea: Ambientes		
Oficio: Tejeduría	Recurso Natural: Palma de Iraca		
Técnica: Tejido Mixto	Materia prima: Fibra de Iraca		

**Proceso de producción:**  
 Se selecciona la palma y se coloca en un paño humedo para suavizarla.  
 Se corta el cogollo con tijeras y se frota la palma con tijeras para retirar los pelos quedando lista para tinturar. Se tiñe la palma con tinte Cibacet.  
 Con alambre galvanizado se forma la estructura del producto, la cual sirve de soporte para los tejidos. Sobre la base de alambre se teje con los dedos una frencilla con dos hebras de Iraca . Sobre esta base entrecillada se comienzan a tejer las puntadas según lo requiera el diseño, utilizando para ello una aguja de mano y una hebra de Iraca. Las plantillas se contruyen de acuerdo a la medida del plano de cada pieza.

**Observaciones:** Los colores se deben combinar de acuerdo a la carta de color dejada en la comunidad.  
 Se deben conservar las gamas de color aprobadas.

Responsable: María Luisa Castro Fernandez      Fecha: Septiembre 1999

Sistema de ref. 1 5 2 0 - - 1 2      Código de región 0 2 0 8 8 4 9      Referente(s)  Propuesta  Muestra  Empaque



Nombres: JUEGOS DE CONTENEDORES		Línea: Ambientes	Artesanos: Estrella Anaulo
Descripción: Juego de contenedores en mimbre, fondo estera x 3.			Referencia:
Técnica: Tejeduría	Largo(cm):	Ancho(cm):	Alto(cm):
Técnica: Tejido Mixto	Diámetro(cm):	Peso (gr):	Departamento: Atlántico
Cursos Naturales: Palma de iraca, mimbre	Color: Beigs, Palo de rosa		Localidad: Usiacurí
Materia prima: Iraca, mimbre	Certificado Hecho a Mano <input type="checkbox"/> Sí <input type="checkbox"/> No		Tipo de Población: Rural
Objetivo de Mercado: Clase Media alta. Alta.	Costo: 35.000		Precio: 50.000
Producción/Mes: 10 Juegos	Unitario:		Unitario: 50.000
Paquete:	P. Mayor:		P. Mayor: 45.000
Balaje:	Empaque:		Empaque:

Observaciones: Este producto se puede realizar con colores base como café oscuro y los bordes naranja.

Responsable: MARÍA LUISA CASTRO FERNANDEZ Fecha:

Sistema de referencia 08200023: Tipo de ficha: Referente(s)  Muestra  Línea  Empaque



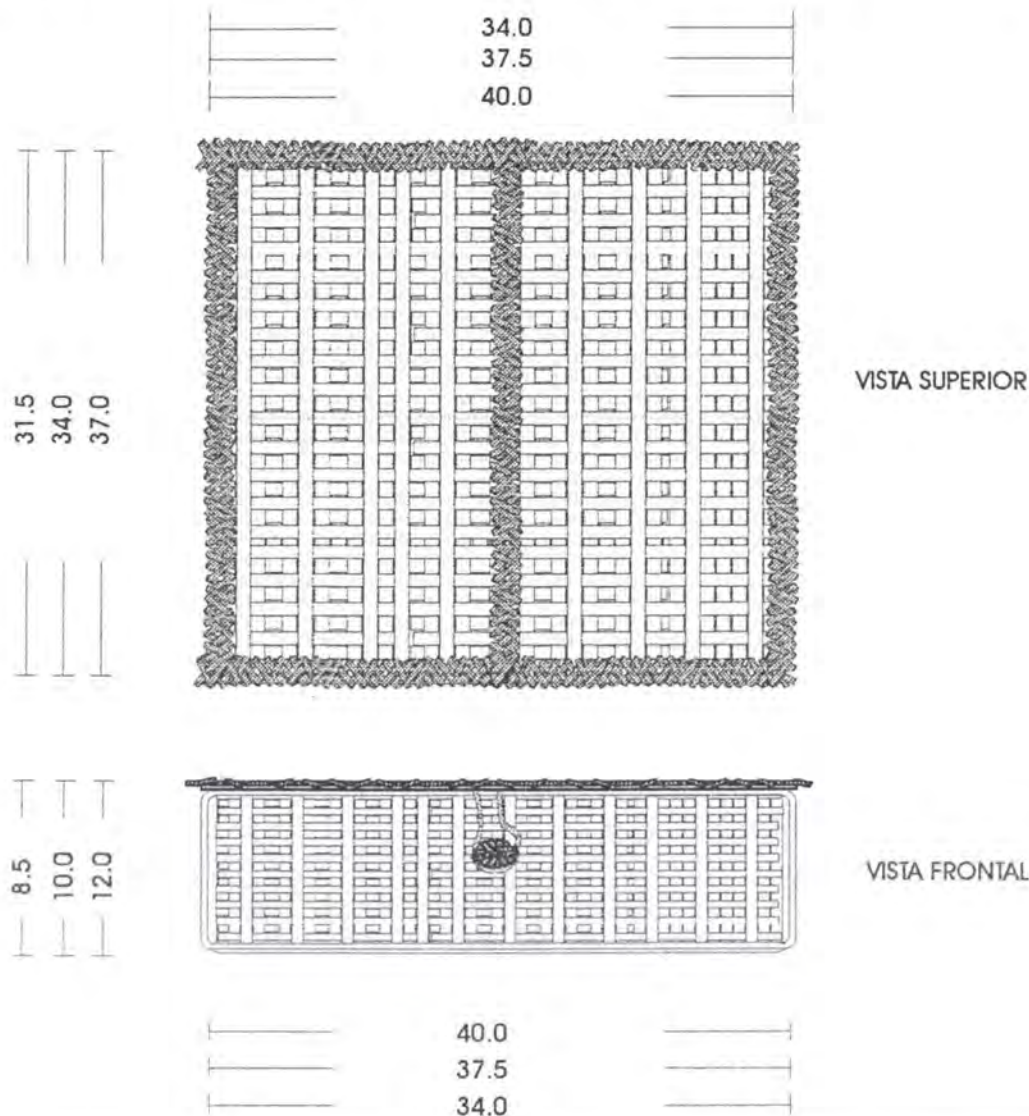

Pieza: Cofre	Referencia:	Esc.(cm): 1:4	Pl. 1
Nombre: Cofre Rectangular	Línea: Ambientes		
Oficio: Tejeduría	Recurso Natural: Palma de Iruca		
Técnica: Tejido Mixto	Materia prima: Fibra de Iruca		

**Proceso de producción:**  
 Se selecciona la palma y se coloca en un paño húmedo para suavizarla.  
 Se corta el cogollo con tijeras y se frota la palma con tijeras para retirar los pelos quedando lista para tinturar. Se tiñe la palma con tinte Cibacet.  
 Con alambre galvanizado se forma la estructura del producto, la cual sirve de soporte para los tejidos. Sobre la base de alambre se teje con los dedos una trencilla con dos hebras de Iruca, Sobre esta base entrecillada se comienzan a tejer las puntadas según lo requiera el diseño, utilizando para ello una aguja de mano y una hebra de Iruca. Las plantillas se contruyen de acuerdo a la medida del plano de cada pieza.

**Observaciones:** Los colores se deben combinar de acuerdo a la carta de color dejada en la comunidad. Se deben conservar las gamas de color aprobadas.

Responsable: María Luisa Castro Fernandez      Fecha: Septiembre 1999

Sistema de ref. 1 5 2 0 - - 1 2      Código de región 0 2 0 8 8 4 9      Referente(s)  Propuesta  Muestra  Empaque



Nombre: BANDEJA	Línea: Ambientes	Artesanos: Estrella Angulo
Descripción: Fondo estera.	Referencia:	
Técnica: Tejeduría	Largo(cm):    Ancho(cm):    Alto(cm):	Departamento: Atlántico
Técnica: Tejido Mixto	Diámetro(cm):    Peso(gr):	Localidad: Usiacuñí
Recursos Naturales: Palma de iraca	Color: Café, Beigs. Tinte Cibacet	Vereda:
Materia prima: Iraca	Certificado Hecho a Mano <input type="checkbox"/> Sí <input type="checkbox"/> No	Tipo de Población: Rural
Clase Objetivo: Clase Media alta. Alta.	Costo:	Precio: 17.000
Producción/Mes: 40 unidades	Unitario:	Unitario:
Empaque:	P. Mayor:	P. Mayor:
Alfaje:	Empaque:	Empaque:

Observaciones: Este producto se puede realizar utilizando los dos colores  
 y café oscuro como base.

Responsable: MARÍA LUISA CASTRO FERNANDEZ Fecha: Marzo de 2.000

Tema referencia  0  8  2  0   2  3 Tipo de ficha: Referente(s)  Muestra  Línea  Empaque





## VISTA SUPERIOR

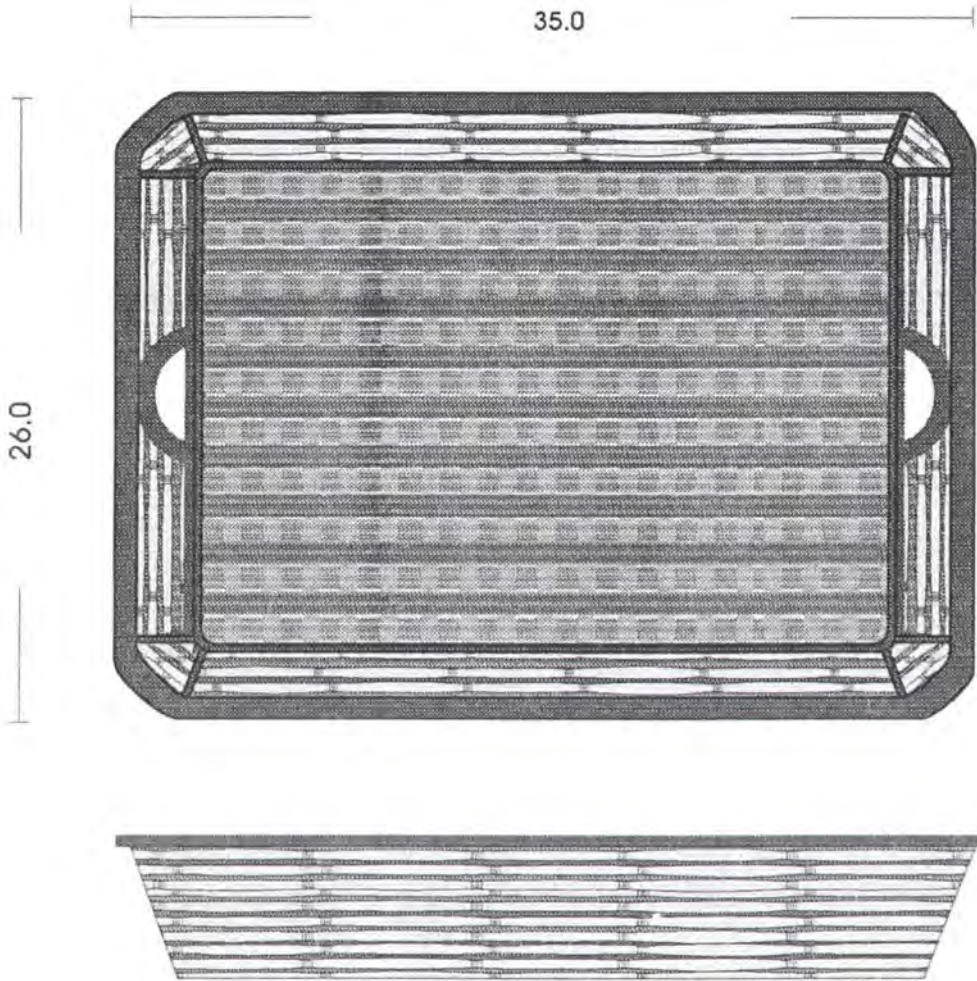

Pieza: Bandeja	Referencia:	Esc.(cm): 1:3	Pl. 1
Nombre: Bandeja Rectangular Pasaboqueras	Línea: Ambientes		
Oficio: Tejeduría	Recurso Natural: Palma de Iruca		
Técnica: Tejido Mixto	Materia prima: Fibra de Iruca		

**Proceso de producción:**  
 Se selecciona la palma y se coloca en un paño húmedo para suavizarla.  
 Se corta el cogollo con tijeras y se frota la palma con tijeras para retirar los pelos quedando lista para tinturar. Se tiñe la palma con tinte Cibacet.  
 Con alambre galvanizado se forma la estructura del producto, la cual sirve de soporte para los tejidos. Sobre la base de alambre se teje con los dedos una trencilla con dos hebras de Iruca. Sobre esta base entrecillada se comienzan a tejer las puntadas según lo requiera el diseño, utilizando para ello una aguja de mano y una hebra de Iruca. Las plantillas se contruyen de acuerdo a la medida del plano de cada pieza.

**Observaciones:** Los colores se deben combinar de acuerdo a la carta de color dejada en la comunidad. Se deben conservar las gamas de color aprobadas.

Responsable: María Luisa Castro Fernandez      Fecha: Septiembre 1999

Sistema de ref. 1 5 2 0 - - 1 2      Código de región 0 2 0 8 8 4 9      Referente(s)  Propuesta  Muestra  Empaque



Nombres: Juego de Cofres estrellita x 3		Línea: Ambientes	Artesanos: Lesbia Jiménez
Tipo: Tejeduría		Referencia:	
Técnica: Tejido Mixto	Largo(cm):	Ancho(cm):	Alto(cm):
Cursos Naturales: Palma de iraca	Diámetro(cm):	Peso(gr):	Departamento: Atlántico
Materia prima: Iraca	Color: Beigas, café, naranja	Tinte Cibacet	Localidad: Usiacurí
	Certificado Hecho a Mano	<input type="checkbox"/> Sí <input type="checkbox"/> No	Tipo de Población: Rural
Estado Objetivo: Clase Media alta. Alta.	Costo: 12.000	Precio: 18.000	
Producción/Mes: 20 Juegos	Unitario:	Unitario: 18.000	
Paquete:	P. Mayor:	P. Mayor: 16.000	
Embalaje:	Empaque:	Empaque:	

Observaciones

---



---



---

Responsable: MARÍA LUISA CASTRO FERNANDEZ Fecha:

Tema Referencia 0820 23 Tipo de ficha: Referente(s)  Muestra  Línea  Empaque





Nombre: PAPELERA		Línea: Ambientes		Artesanos: Edelmira Ortiz	
Descripción: Papelera cuadrada, borde cosido				Referencia:	
Tipo: Tejeduría		Largo(cm):	Ancho(cm):	Alto(cm):	Departamento: Atlántico
Técnica: Tejido Mixto		Diámetro(cm):		Peso (gr):	Localidad: Usiacuñ
Materiales Naturales: Palma de iraca		Color: amarillo, Morado, Verde, Naranja y Azúl. Tinte Cibacet			
Materia prima: Iraca, mimbre		Certificado Hecho a Mano <input type="checkbox"/> Sí <input type="checkbox"/> No		Tipo de Población: Rural	

Estado Objetivo: Clase Media alta. Alta.	Costo:	Precio: 13.000
Producción/Mes: 40 unidades	Unitario:	Unitario:
Empaque:	P. Mayor:	P. Mayor:
Despaje:	Empaque:	Empaque:

Observaciones: Este producto se puede realizar con colores base como naranja, amarillo, verde, azul y morado.

Responsable: MARÍA LUISA CASTRO FERNANDEZ Fecha: Marzo de 2.000

Código de referencia 0 8 2 0 2 3 Tipo de ficha: Referente(s)  Muestra  Línea  Empaque



VISTA SUPERIOR

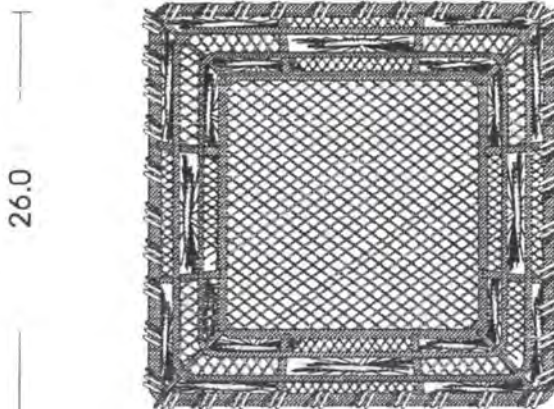

26.0



27.0

VISTA FRONTAL

19.0

Pieza: Papelera	Referencia:	Esc.(cm): 1:5	Pl. 1
Nombre: Papelera	Línea: Ambientes		
Oficio: Tejeduría	Recurso Natural: Palma de Iruca		
Técnica: Tejido Mixto	Materia prima: Fibra de Iruca		

**Proceso de producción:**  
 Se selecciona la palma y se coloca en un paño húmedo para suavizarla.  
 Se corta el cogollo con tijeras y se frota la palma con tijeras para retirar los pelos quedando lista para tinturar. Se tiñe la palma con tinte Cibacet.  
 Con alambre galvanizado se forma la estructura del producto, la cual sirve de soporte para los tejidos. Sobre la base de alambre se teje con los dedos una trencilla con dos hebras de Iruca. Sobre esta base entrecillada se comienzan a tejer las puntadas según lo requiera el diseño, utilizando para ello una aguja de mano y una hebra de Iruca. Las plantillas se contruyen de acuerdo a la medida del plano de cada pieza.

**Observaciones:** Los colores se deben combinar de acuerdo a la carta de color dejada en la comunidad.  
 Se deben conservar las gamas de color aprobadas.

Responsable: María Luisa Castro Fernandez      Fecha: Septiembre 1999

Sistema de ref. 1 5 2 0 - - 1 2      Código de región 0 2 0 8 8 4 9      Referente(s)  Propuesta  Muestra  Empaque





Nombre: PAPELERA	Línea: Ambientes	Artesanos: Margeris Salas
Descripción: Papelera redonda sol	Referencia:	
Técnica: Tejeduría	Largo[cm]:	Ancho[cm]:
Técnica: Tejido Mixto	Alto[cm]:	Departamento: Atlántico
Recursos Naturales: Palma de iraca	Diámetro[cm]:	Peso[gr]:
Materia prima: Iraca	Color: Verde, Naranja, amarillo, morado, azul	Tinte Cibacet
	Certificado Hecho a Mano <input type="checkbox"/> Sí <input type="checkbox"/> No	Tipo de Población: Rural
Objetivo: Clase Media alta, Alta.	Costo:	Precio: 13.000
Producción/Mes: 40 unidades	Unitario:	Unitario:
Paquete:	P. Mayor:	P. Mayor:
Embalaje:	Empaque:	Empaque:

Observaciones: Este producto se puede realizar con colores base como amarillo, naranja, morado.

Responsable: MARÍA LUISA CASTRO FERNANDEZ Fecha: Marzo de 2.000

Tema referencia  0  8  2  0    2  3 Tipo de ficha: Referente(s)  Muestra  Línea  Empaque



VISTA SUPERIOR

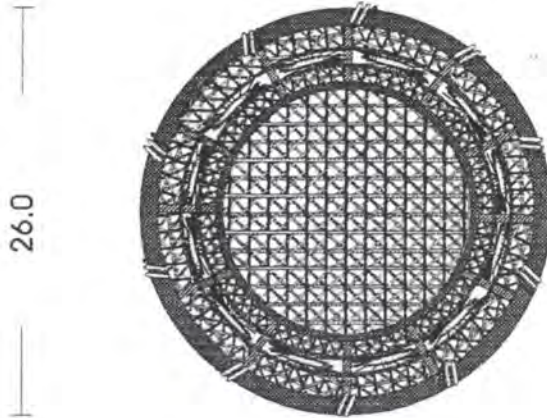

26.0

26.0

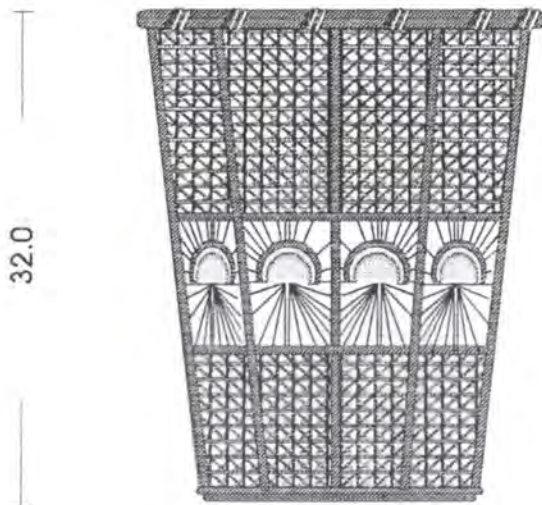

32.0

19.0

VISTA FRONTAL

Pieza: Papelera	Referencia:	Esc.(cm): 1:5	Pl. 1
Nombre: Papelera	Línea: Ambientes		
Oficio: Tejeduría	Recurso Natural: Palma de Iraca		
Técnica: Tejido Mixto	Materia prima: Fibra de Iraca		

**Proceso de producción:**  
 Se selecciona la palma y se coloca en un paño humedo para suavizarla.  
 Se corta el cogollo con tijeras y se frota la palma con tijeras para retirar los pelos quedando lista para tinturar. Se tiñe la palma con tinte Cibacet.  
 Con alambre galvanizado se forma la estructura del producto, la cual sirve de soporte para los tejidos. Sobre la base de alambre se teje con los dedos una trencilla con dos hebras de Iraca. Sobre esta base entrecillada se comienzan a tejer las puntadas según lo requiera el diseño, utilizando para ello una aguja de mano y una hebra de Iraca. Las plantillas se contruyen de acuerdo a la medida del plano de cada pieza.

**Observaciones:** Los colores se deben combinar de acuerdo a la carta de color delada en la comunidad.  
 Se deben conservar las gamas de color aprobadas.



Responsable: María Luisa Castro Fernandez Fecha: Septiembre 1999

Sistema de ref. 1 5 2 0 - - 1 2 Código de región 0 2 0 8 8 4 9 Referente(s)  Propuesta  Muestra  Empaque





Nombre: PAPELERA	Línea: Ambientes	Artesanos: Lesbia Jiménez
Modelos: Papelera Cuadrada módulos	Referencia:	
Tipo: Tejeduría	Largo(cm):	Ancho(cm): Alto(cm): Departamento: Atlántico
Técnica: Tejido Mixto	Diámetro(cm):	Peso (gr): Localidad: Usiacurí
Materiales Naturales: Palma de iraca	Color: Verde, Naranja, amarillo, morado, azul	Tinte Cibacet
Materia prima: Iraca	Certificado Hecho a Mano <input checked="" type="checkbox"/> Sí <input type="checkbox"/> No	Tipo de Población: Rural
Grado Objetivo: Clase Media alta. Alta.	Costo:	Precio: 13.000
Producción/Mes: 40 unidades	Unitario:	Unitario:
Paquete:	P. Mayor:	P. Mayor:
Embalaje:	Empaque:	Empaque:

Observaciones: Este producto se puede realizar con colores base como amarillo, verde y azul.

Responsable: MARÍA LUISA CASTRO FERNANDEZ Fecha:

Código de referencia 0 8 2 0 2 3 Tipo de ficha: Referente(s)  Muestra  Línea  Empaque

## VISTA SUPERIOR

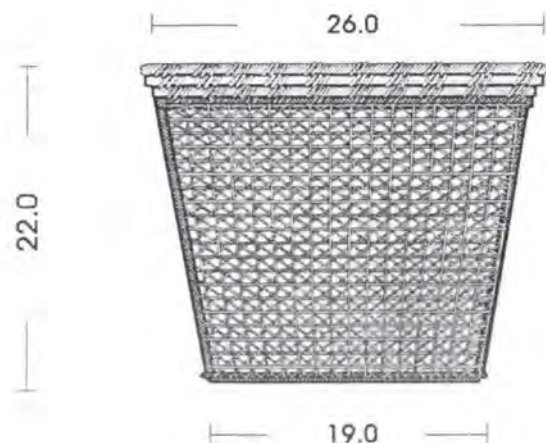
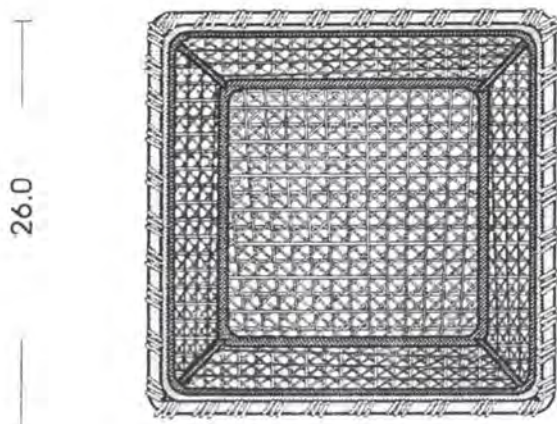

## VISTA FRONTAL

Pieza: Papelera	Referencia:	Esc.(cm): 1:5	Pl. 1
Nombre: Papelera Amarilla	Línea: Ambientes		
Oficio: Tejeduría	Recurso Natural: Palma de Iraca		
Técnica: Tejido Mixto	Materia prima: Fibra de Iraca		

### Proceso de producción:

Se selecciona la palma y se coloca en un paño humedo para suavizarla. Se corta el cogollo con tijeras y se frota la palma con tijeras para retirar los pelos quedando lista para tinturar. Se tiñe la palma con tinte Cibacet. Con alambre galvanizado se forma la estructura del producto, la cual sirve de soporte para los tejidos. Sobre la base de alambre se teje con los dedos una trencilla con dos hebras de Iraca. Sobre esta base entrecillada se comienzan a tejer las puntadas según lo requiera el diseño, utilizando para ello una aguja de mano y una hebra de Iraca. Las plantillas se contruyen de acuerdo a la medida del plano de cada pieza.

Observaciones: Los colores se deben combinar de acuerdo a la carta de color dejada en la comunidad. Se deben conservar las gamas de color aprobadas.

Responsable: María Luisa Castro Fernandez Fecha: Septiembre 1999

Sistema de ref.  1  5  2  0 - -  1  2 Código de región  0  2  0  8  8  4  9 Referente(s)  Propuesta  Muestra  Empaque