



Ministerio de Comercio, Industria y Turismo
Artesanías de Colombia S.A.
Centro de Desarrollo Artesanal.

**“Capacitación para el mejoramiento de los oficios y de la
productividad en el sector artesanal”, en San José y Miraflores
en el departamento del Guaviare.**

**Convenio entre la Organización de Estados Iberoamericanos OEI
y Artesanías de Colombia S.A.**

**Gloria Constanza Vásquez Perdomo.
Diseñadora Industrial**



Junio 2007



FORMATO

**Ficha de
Producto**

CODIGO: FORASD 08

FECHA: 2004 06 04

VERSION: 1

Página 1 de 2

Subgerencia de Desarrollo - Centro de Diseño para la Artesanía y las Pymes



Referente



Pieza: Balay	Artresano: Raimundo Campos
Nombre: Balay triangular	Grupo:
Oficio: Cesteria	Departamento: Guaviare
Tecnica: Cesteria	Ciudad:
Materia Prima Guaruma	Localidad/vreda: Miraflores
Certificado Hecho a Mano Si <input type="checkbox"/> No <input type="checkbox"/>	Resguardo:

Dimensiones Generales:	Produccion mes:
Largo (cm) 32	Diametro (cm)
Ancho (cm) 32	Peso (gr)
Alto (cm) 4	Color Terracota y verde
	Precio en Bogota:
	Unitario \$ 23.000
	Por mayor \$ 20.000

Observaciones:

Responsable: D.I CONSTANZA VASQUEZ Fecha: Julio 2007

Referente(s) Muestra Linea Empaque



FORMATO
Ficha de Dibujo y Planos Técnicos

CODIGO: FORASD 07

FECHA: 2004 06 04

VERSION 1

Página 1 de 2

Subgerencia de Desarrollo - Centro de Diseño para la Artesanía y las Pymes

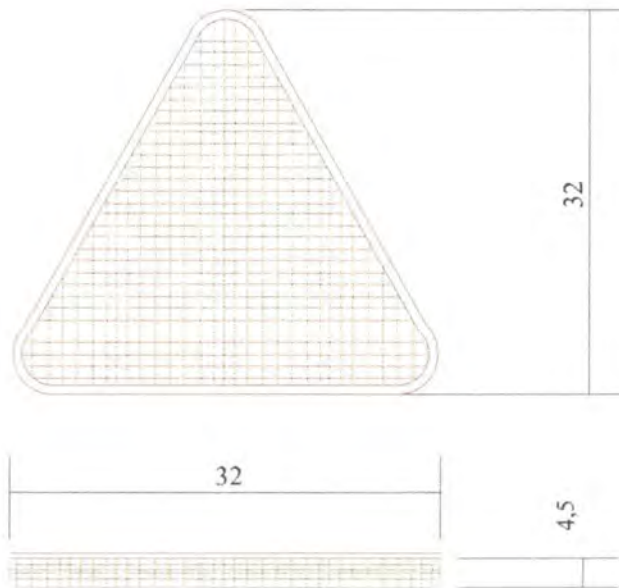

Pieza: Balay	Línea: Contenedores	Plano No 1.
Nombre: Balay triangular	Referencia:	Medida cm
Oficio: Cestería	Materia Prima: Guaruma	
Técnica: Cestería		

Proceso de Producción:

Materia prima y Herramientas: Fibra guaruma, bejuco, tijeras, metro, molde cartón.
Proceso cestería guaruma: Se disponen las fibras de guaruma y se realiza tejido tafetán según diseño, al completar la medida se dispone el bejuco y con la ayuda del molde se da la forma triangular dejando 5 cm para el borde, este se va enrollando con el bejuco y se remata.

Observaciones:

Responsable: Constanza Vásquez P.

Fecha: Julio 2007

Referente(s)

Muestra
 Línea
 Empaque



FORMATO

**Ficha de
Producto**

CODIGO: FORASD 08

FECHA: 2004 06 04

VERSION: 1

Página 1 de 2

Subgerencia de Desarrollo - Centro de Diseño para la Artesanía y las Pymes



Referente



Pieza: Bandeja	Artresano: Graciliano Lima
Nombre: Bandeja cuadrada	Grupo:
Oficio: Cesteria	Departamento: Guaviare
Tecnica: Cesteria en rollo	Ciudad: San José del Guaviare
Materia Prima: Guaruma y cumare	Localidad/vereda:
Certificado Hecho a Mano: Si <input type="checkbox"/> No <input type="checkbox"/>	Resguardo: Panuré

Dimensiones Generales:	Produccion mes:
Largo (cm) 30	Diametro (cm)
Ancho (cm) 30	Peso (gr)
Alto (cm) 4	Color: Natural y verde
	Precio en Bogota:
	Unitario \$ 25.000
	Por mayor \$ 20.000

Observaciones:

Responsable: D.I. CONSTANZA VASQUEZ Fecha: Julio 2007

Referente(s) Muestra Línea Empaque



FORMATO
Ficha de Dibujo y Planos Técnicos

CODIGO: FORASD 07

FECHA: 2004 06 04

VERSION 1

Página 1 de 2

Subgerencia de Desarrollo - Centro de Diseño para la Artesanía y las Pymes

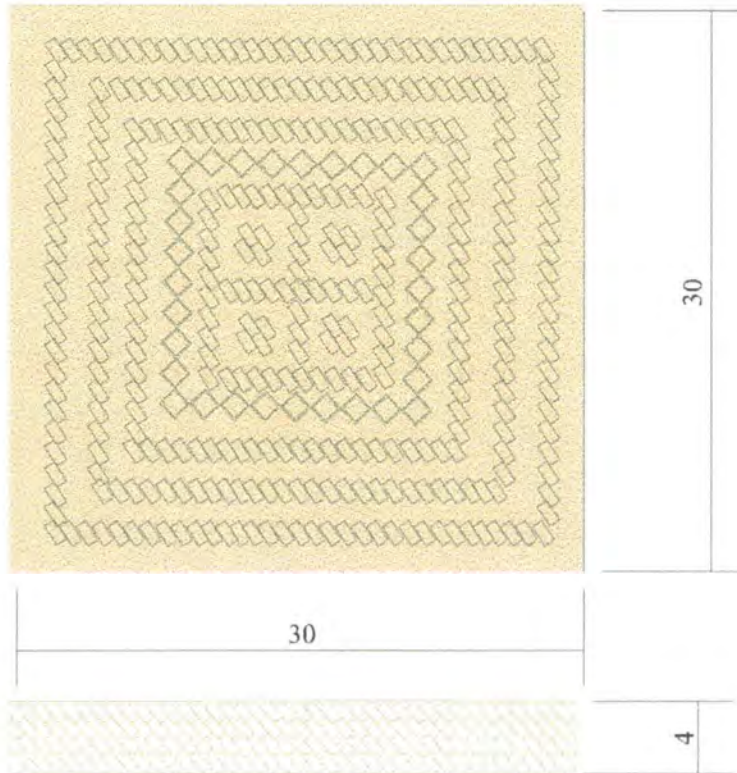

Pieza: Bandeja	Línea: Contenedores	Plano No 1.
Nombre: Bandeja cuadrada	Referencia:	Medida cm
Oficio: Cestería	Materia Prima: Guaruma y Cumare	
Técnica: Cestería en rollo y tejido		

Proceso de Producción:

Materia prima y Herramientas: Fibra de cumare lisa y fibra guaruma de ancho 6 mm, aguja capotera, tijeras, metro.

Proceso cestería guaruma: Se toman cuatro fibras, y se realiza tejido entrecruzado, según diseño, al terminar el cuadrado se cortan los extremos dejando 1 cm para el remate con hilo de cumare.

Proceso cosido rollo para laterales: Se toman 4 fibras de fibra cumare y se van enrollando, este rollo se va cosiendo con puntada sencilla al contorno de la base, en total se cosen 4 vueltas y se remata.

Observaciones:

Responsable: Constanza Vásquez P.

Fecha: Julio 2007

Referente(s)

Muestra Línea Empaque



FORMATO

**Ficha de
Producto**

CODIGO: FORASD 08

FECHA: 2004 06 04

VERSION: 1

Página 1 de 2

Subgerencia de Desarrollo - Centro de Diseño para la Artesanía y las Pymes

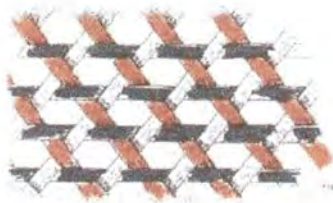

Referente técnica tejido red



Pieza: Bandeja	Artesano: Jorge Torres
Nombre: Bandeja ovalada	Grupo:
Oficio: Cesteria	Departamento: Guaviare
Tecnica: Cesteria	Ciudad: San José de Guaviare
Materia Prima Guaruma y cumare	Localidad/vereda:
Certificado Hecho a Mano Si <input type="checkbox"/> No <input type="checkbox"/>	Resguardo: Panuré

Dimensiones Generales:	Produccion mes:
Largo (cm) 39	Diametro (cm)
Ancho (cm) 37	Peso (gr)
Alto (cm) 3	Color Terracota
	Precio en Bogota:
	Unitario \$ 25.000
	Por mayor \$ 20.000

Observaciones:

Responsable: D.I CONSTANZA VASQUEZ Fecha: Julio 2007

Referente(s) Muestra Linea Empaque



Ministerio de Comercio, Industria y Turismo
artesanías de Colombia s.a.

FORMATO

Ficha de
Dibujo y Planos
Técnicos

CODIGO: FORASD 07

FECHA: 2004 06 04

VERSION 1

Página 1 de 2

Subgerencia de Desarrollo - Centro de Diseño para la Artesanía y las Pymes

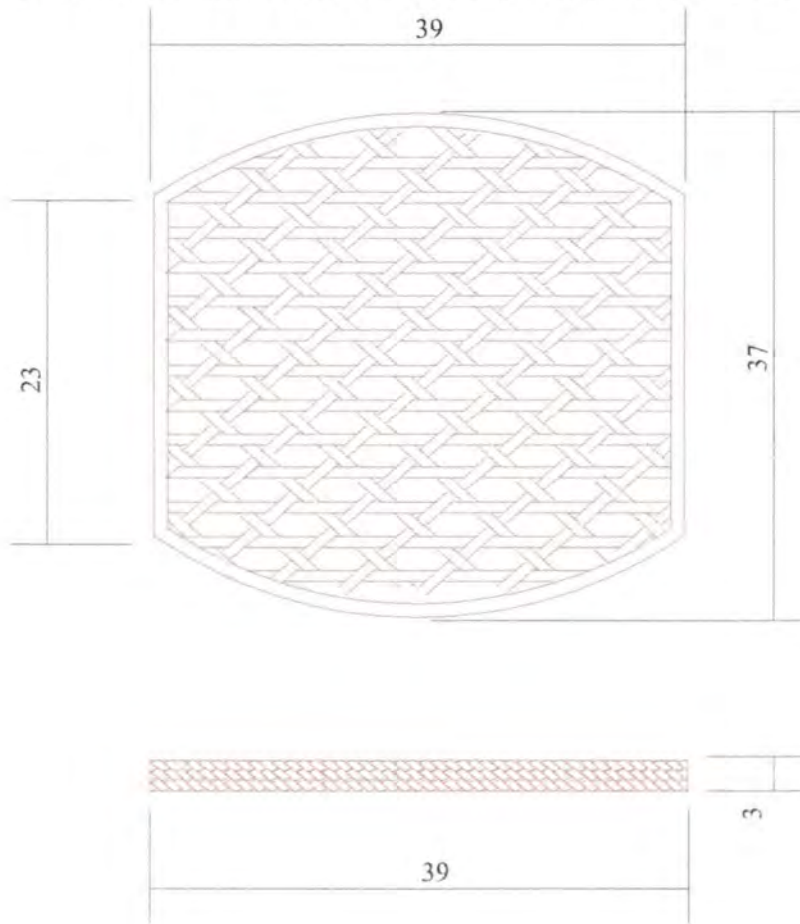

Pieza: Bandeja	Línea: Contenedores	Plano No 1.
Nombre: Bandeja Ovalada	Referencia:	Medida cm
Oficio: Cestería	Materia Prima: Guaruma y Cumare	
Técnica: Cestería en rollo y tejido		

Proceso de Producción:
<i>Materia prima y Herramientas:</i> Fibra de cumare lisa y fibra guaruma de ancho 6 mm, aguja capotera, tijeras, metro.
<i>Proceso cestería guaruma:</i> se disponen horizontalmente las fibras de guaruma y se realiza tejido en red, este se corta en forma ovoide según molde, dejando 1 cm para el remate con hilo de cumare.
<i>Proceso cosido rollo para laterales:</i> Se toman 4 fibras de fibra cumare, y se van enrollando, este rollo se va cosiendo con puntada sencilla al contorno de la base, en total se cosen 3 vueltas y se remata.

Observaciones:

Responsable: Constanza Vásquez P.

Fecha: Julio 2007

Referente(s)

Muestra Línea Empaque



Ministerio de Comercio, Industria y Turismo
artesanas de colombia s.a.

FORMATO

Ficha de
Producto

CODIGO: FORASD 08

FECHA: 2004 06 04

VERSION: 1

Página 1 de 2

Artesanías de Colombia

Centro de Documentación CENDAR

Subgerencia de Desarrollo - Centro de Diseño para la Artesanía y las Pymes



Referente tejido con vena de cumare

Pieza: Bandeja	Artresano: Diana Lima
Nombre: Bandeja rectangular	Grupo:
Oficio: Cesteria	Departamento: Guaviare
Tecnica: Cesteria	Ciudad: San José de Guaviare
Materia Prima cumare	Localidad/vereda:
Certificado Hecho a Mano Si <input type="checkbox"/> No <input type="checkbox"/>	Resguardo: Panuré

Dimensiones Generales:	Produccion mes:	
Largo (cm) 32	Diametro (cm)	Precio en Bogota:
Ancho (cm) 25	Peso (gr)	Unitario \$ 28.000
Alto (cm) 4	Color Terracota y natural	Por mayor \$ 23.000

Observaciones:

Responsable: D.I CONSTANZA VASQUEZ Fecha: Julio 2007

Referente(s) Muestra Línea Empaque



FORMATO
Ficha de Dibujo y Planos Técnicos

CODIGO: FORASD 07

FECHA: 2004 06 04

VERSION 1

Página 1 de 2

Subgerencia de Desarrollo - Centro de Diseño para la Artesanía y las Pymes

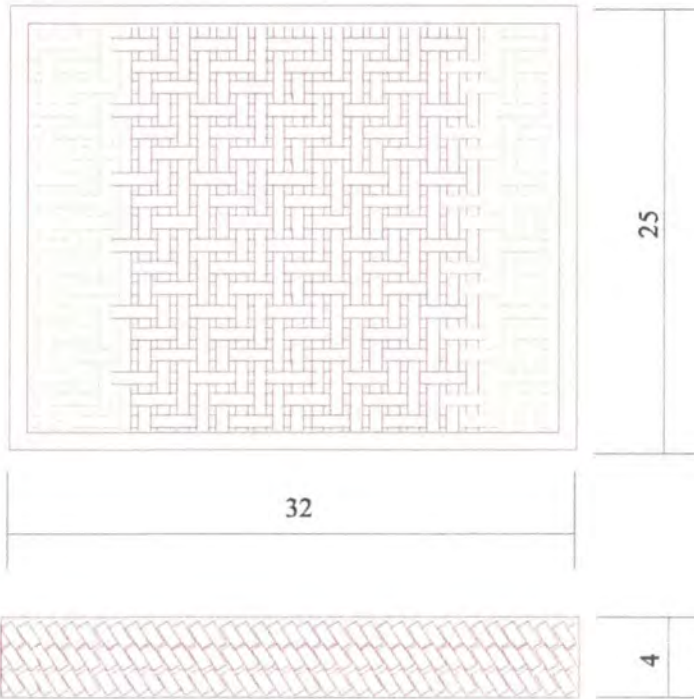

Pieza: Bandeja	Línea: Contenedores	Plano No 1.
Nombre: Bandeja Rectangular	Referencia:	Medida cm
Oficio: Cesteria	Materia Prima: Guaruma y Cumare	
Técnica: Cesteria en rollo y tejido		

Proceso de Producción:
<i>Materia prima y Herramientas:</i> Fibra vena de cumare y lisa, aguja capotera, tijeras, metro.
<i>Proceso cesteria cumare:</i> Se disponen las fibras de vena de cumare y se realiza tejido zarga, al completar el rectángulo se cortan los extremos dejando 1 cm para el remate con hilo de cumare.
<i>Proceso cosido rollo para laterales:</i> Se toman 4 fibras de fibra cumare y se van enrollando, este rollo se cosiendo con puntada sencilla al contorno de la base, en total se cosen 4 vueltas y se remata.

Observaciones:

Responsable: Constanza Vásquez P.

Fecha: Julio 2007

Referente(s)

Muestra Línea Empaque



Ministerio de Comercio, Industria y Turismo
artesanías de Colombia s.a.

FORMATO

Ficha de
Producto

CODIGO: FORASD 08

FECHA: 2004 06 04

VERSION: 1

Página 1 de 2

Subgerencia de Desarrollo - Centro de Diseño para la Artesanía y las Pymes



Referente



Pieza: Bolso	Artesano: Arlety Ortiz
Nombre: Bolso arco iris 1	Grupo: Misipii
Oficio: Tejeduría	Departamento: Guaviare
Técnica: Tejeduría en telar	Ciudad:
Materia Prima cumare	Localidad/vereda: Miraflores
Certificado Hecho a Mano Si <input type="checkbox"/> No <input type="checkbox"/>	Resguardo:

Dimensiones Generales:	Produccion mes:	
Lado (cm) 5	Diametro (cm)	Precio en Bogota:
Ancho (cm) 24	Peso (gr)	Unitario \$ 27.000
Alto (cm) 20	Color Terracota, ocre, vinotinto	Por mayor \$ 24.000

Observaciones:

Responsable: D.I CONSTANZA VASQUEZ Fecha: Julio 2007

Referente(s) Muestra Línea Empaque



FORMATO
Ficha de Dibujo y Planos Técnicos

CODIGO: FORASD 07

FECHA: 2004 06 04

VERSION 1

Página 1 de 2

Artesanías de Colombia
Centro de Documentación CENDAB

Subgerencia de Desarrollo - Centro de Diseño para la Artesanía y las Pymes

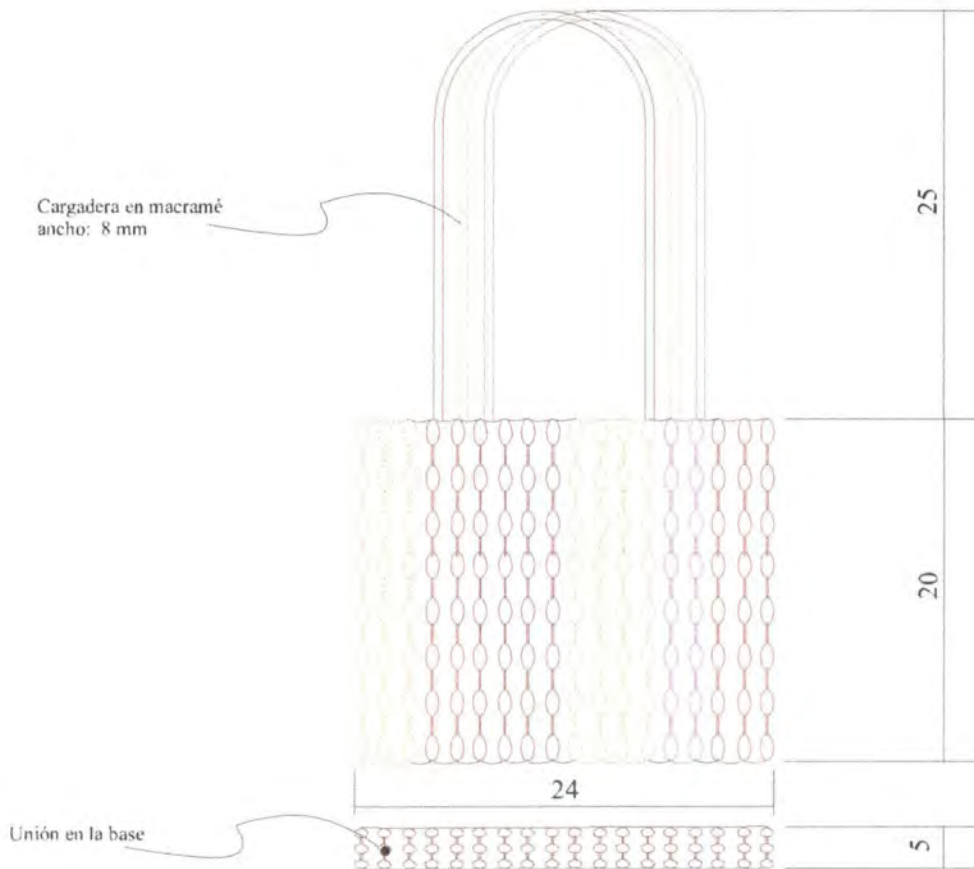

Pieza: Bolso	Línea: Bolsos	Plano No 1.
Nombre: Bolso Arco iris 1	Referencia:	Medida cm
Oficio: Tejeduría	Materia Prima: Cumare	
Técnica: Telar manual		

Proceso de Producción:
Materia prima y Herramientas: Fibra cumare hilado, telar manual, tijeras, aguja capotera, metro.
Tejido lateral: En el telar se fijan los hilos horizontales de cumare, en el primer hilo superior se ubican los hilos verticales de acuerdo a los colores según diseño, estos hilos pasan por cada uno de los hilos horizontales dando una vuelta. Terminada la tela se une la parte inferior y el lateral con **puntada sencilla**.
Cargadera: Para cada una se toman 5 hilos de cumare y se teje en nudo macramé sencillo del largo indicado, estos se fijan al bolso con **puntada sencilla**.

Observaciones:

Responsable: Constanza Vásquez P. Fecha: Julio 2007

Referente(s) Muestra Línea Empaque



FORMATO

**Ficha de
Producto**

CODIGO: FORASD 08

FECHA: 2004 06 04

VERSION: 1

Página 1 de 2

Subgerencia de Desarrollo - Centro de Diseño para la Artesanía y las Pymes



Referente



Pieza: Bolso	Artresano: Maria Medellin
Nombre: Bolso arco iris 2	Grupo: Misipii
Oficio: Tejeduria	Departamento: Guaviare
Tecnica: Tejeduria en telar	Ciudad:
Materia Prima cumare	Localidad/vereda: Miraflores
Certificado Hecho a Mano Si <input type="checkbox"/> No <input type="checkbox"/>	Resguardo:

Dimensiones Generales:	Produccion mes:
Lado (cm) 6,5	Diametro (cm)
Ancho (cm) 27	Peso (gr)
Alto (cm) 23	Color Terracota, ocre, vinotinto
	Precio en Bogota:
	Unitario \$ 25.000
	Por mayor \$ 22.000

Observaciones:

Responsable: D.I CONSTANZA VASQUEZ Fecha: Julio 2007

Referente(s) Muestra Línea Empaque



FORMATO
Ficha de Dibujo y Planos Técnicos

CODIGO: FORASD 07

FECHA: 2004 06 04

VERSION 1

Página 1 de 2

Subgerencia de Desarrollo - Centro de Diseño para la Artesanía y las Pymes

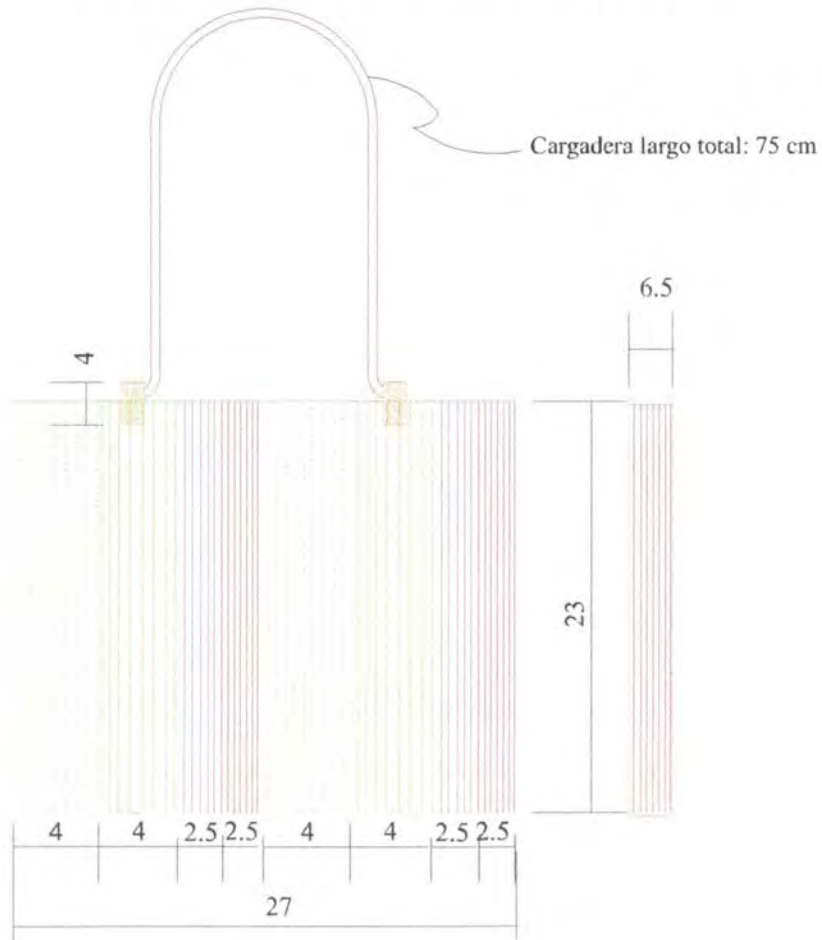

Pieza: Bolso	Línea: Bolsos	Plano No 1.
Nombre: Bolso Arco iris 2	Referencia:	Medida cm
Oficio: Tejeduría	Materia Prima: Cumare	
Técnica: Telar manual		

Proceso de Producción:

Materia prima y Herramientas: Fibra cumare hilado, telar manual, tijeras, aguja capotera, metro. *Tejido caras laterales y principales:* Se ubican los hilos verticales (urdimbre) en el telar según diseño, se elabora tejido plano (trama) hasta la medida indicada, se cortan y se rematan con hilo cumare y se unen con puntada sencilla.

Cargaderas: Se elabora un lazo torcido con fibra de cumare y se fijan a las argollas con puntada sencilla.

Observaciones:

Responsable: Constanza Vásquez P. Fecha: Julio 2007

Referente(s) Muestra Línea Empaque



Ministerio de Comercio, Industria y Turismo
artesanías de Colombia s.a.

FORMATO

Ficha de
Producto

CODIGO: FORASD 08

FECHA: 2004 06 04

VERSION: 1

Página 1 de 2

Subgerencia de Desarrollo - Centro de Diseño para la Artesanía y las Pymes



Referente



Pieza: Bolso	Artesano: Filomena Forero
Nombre: Bolso argolla	Grupo:
Oficio: Tejeduría	Departamento: Guaviare
Técnica: Tejeduría en macramé	Ciudad: San José de Guaviare
Materia Prima: cumare	Localidad/vereda:
Certificado Hecho a Mano: <input type="checkbox"/> Sí <input type="checkbox"/> No	Resguardo: Panure

Dimensiones Generales:	Producción mes:
Ancho (cm) 30	Peso (gr)
Alto (cm) 26	Color: Ocre y Natural
Dímetro (cm)	Precio en Bogotá:
	Unitario \$ 30.000
	Por mayor \$ 26.000

Observaciones:

Responsable: D.I. CONSTANZA VASQUEZ Fecha: Julio 2007

Referente(s) Muestra Línea Empaque



FORMATO
Ficha de Dibujo y Planos Técnicos

CODIGO: FORASD 07

FECHA: 2004 06 04

VERSION 1

Página 1 de 2

Subgerencia de Desarrollo - Centro de Diseño para la Artesanía y las Pymes

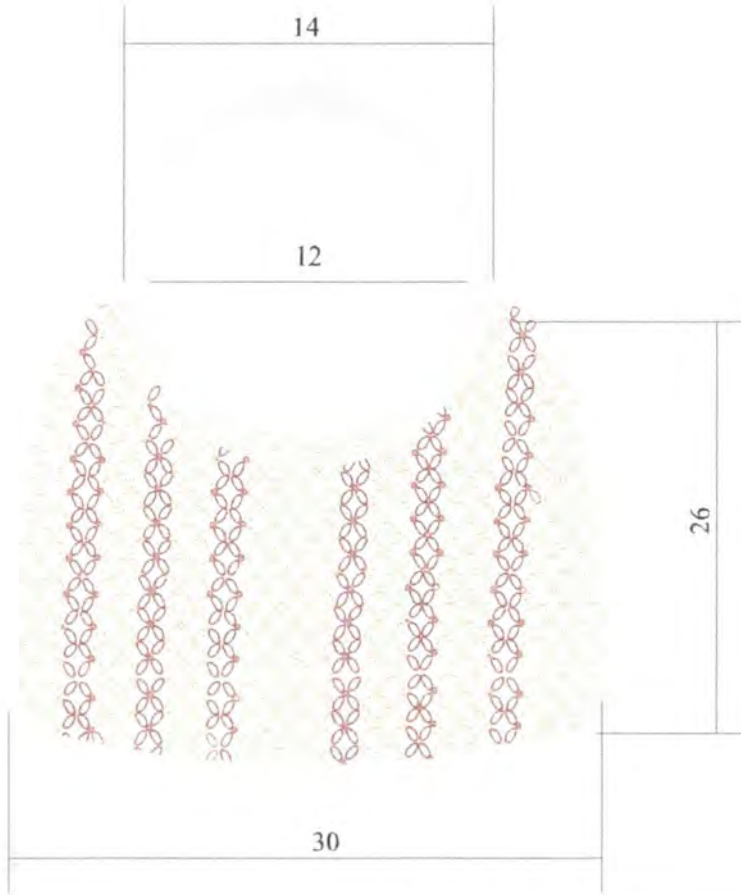

Pieza: Bolso	Línea: Bolsos	Plano No 1.
Nombre: Bolso Argolla	Referencia:	Medida cm
Oficio: Tejeduría	Materia Prima: Cumare	
Técnica: Tejeduría en macramé		

Proceso de Producción:
<i>Materia prima y Herramientas:</i> Fibra cumare hilado y lisa, tijeras, metro.
<i>Proceso rollo para manijas:</i> Se toman 10 fibras de cumare se va enrollando hasta formar el círculo, según diámetro indicado, y se remata.
<i>Proceso tejido laterales:</i> Se toma el aro o círculo y se disponen las fibras de cumare hilado, se elabora el tejido en nudo sencillo macramé hasta alcanzar el largo indicado, se unen las dos partes con el mismo nudo, se corta y se remata.

Observaciones:

Responsable: Constanza Vásquez P.

Fecha: Julio 2007

Referente(s)

- Muestra
 Línea
 Empaque



FORMATO

Ficha de
Producto

CODIGO: FORASD 08

FECHA: 2004 06 04

VERSION: 1

Página 1 de 2

Artesanías de Colombia

Centro de Documentación CENBAR

Subgerencia de Desarrollo - Centro de Diseño para la Artesanía y las Pymes



Referente



Pieza: Bolso	Artresano: Helena Rivera
Nombre: Bolso combinado	Grupo:
Oficio: Tejeduría y cestería	Departamento: Guaviare
Técnica: Tejeduría en macramé y cestería en rollo de cumare	Ciudad: San José de Guaviare
Materia Prima cumare	Localidad/vereda:
Certificado Hecho a Mano Si <input type="checkbox"/> No <input type="checkbox"/>	Resguardo: Refugio

Dimensiones Generales:	Produccion mes:
Base (cm) 18 x 8	Diametro (cm)
Ancho (cm) 25	Peso (gr)
Alto (cm) 20	Color Azul y Ocre
	Precio en Bogota:
	Unitario \$ 22.000
	Por mayor \$ 20.000

Observaciones:

Responsable: D.I CONSTANZA VASQUEZ Fecha: Julio 2007

Referente(s) Muestra Línea Empaque



Ministerio de Comercio, Industria y Turismo
artesanías de Colombia s.a.

FORMATO

**Ficha de
Dibujo y Planos
Técnicos**

CODIGO: FORASD 07

FECHA: 2004 06 04

VERSION 1

Página 1 de 2

Subgerencia de Desarrollo - Centro de Diseño para la Artesanía y las Pymes

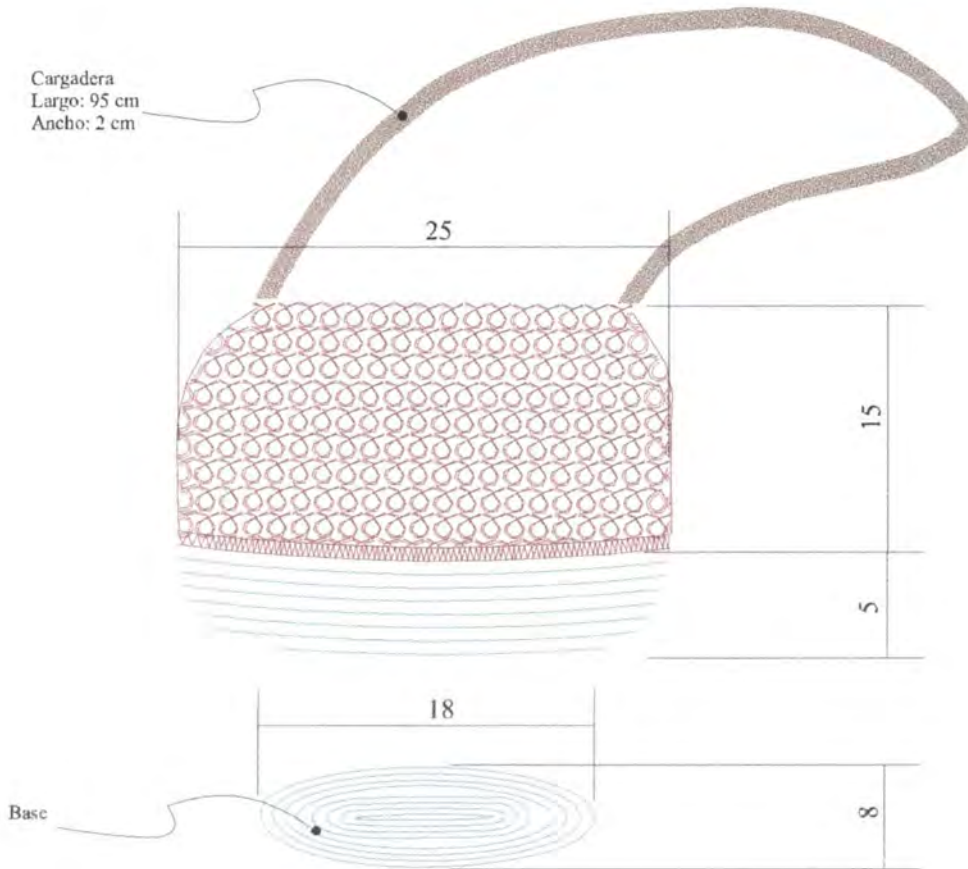

Pieza: Bolso	Línea: Bolsos	Plano No 1.
Nombre: Bolso Combinado	Referencia:	Medida cm
Oficio: Tejeduría	Materia Prima: Cumare	
Técnica: Tejeduría en macramé y cestería en rollo		

<p>Proceso de Producción:</p> <p><i>Materia prima y Herramientas:</i> Fibra cumare hilado y lisa, tijeras, aguja capotera, metro.</p> <p><i>Proceso rollo base:</i> Consiste en tomar 4 a 5 fibras para dar el calibre a la pieza, se van enrollando asegurando con puntada lasada de la misma fibra, hasta alcanzar la medida indicada, se sube 8 vueltas y se remata.</p> <p><i>Proceso tejido cuerpo:</i> Se toma la base y se disponen las fibras de cumare hilado, se elabora el tejido en nudo sencillo macramé hasta alcanzar la altura indicada, para la cargadera se elabora un tejido en el mismo nudo del largo indicado, se cose y remata.</p>

<p>Observaciones:</p> <p> </p> <p> </p> <p> </p> <p> </p> <p> </p> <p> </p> <p> </p> <p> </p> <p> </p> <p> </p>
--

Responsable: Constanza Vásquez P.

Fecha: Julio 2007

Referente(s)

Muestra
 Línea
 Empaque



FORMATO

Ficha de
Producto

CODIGO: FORASD 08

FECHA: 2004 06 04

VERSION: 1

Página 1 de 2

Subgerencia de Desarrollo - Centro de Diseño para la Artesanía y las Pymes



Referente



Pieza: Bolso	Artesano: Florentino León
Nombre: Bolso cuadros	Grupo: Misipi
Oficio: Tejeduría	Departamento: Guaviare
Técnica: Tejeduría en telar	Ciudad:
Materia Prima: cumare	Localidad/vereda: Miraflores
Certificado Hecho a Mano: <input type="checkbox"/> Sí <input type="checkbox"/> No <input type="checkbox"/>	Resguardo:

Dimensiones Generales:	Producción mes:	
Lado (cm) 7	Dímetro (cm)	Precio en Bogotá:
Ancho (cm) 32	Peso (gr)	Unitario \$ 25.000
Alto (cm) 24	Color: Azul y Ocre	Por mayor \$ 22.000

Observaciones:

Responsable: D.I. CONSTANZA VASQUEZ Fecha: Julio 2007

Referente(s) Muestra Línea Empaque



FORMATO
Ficha de Dibujo y Planos Técnicos

CODIGO: FORASD 07

FECHA: 2004 06 04

VERSION 1

Página 1 de 2

Artesanías de Colombia
Centro de Documentación CENDAR

Subgerencia de Desarrollo - Centro de Diseño para la Artesanía y las Pymes

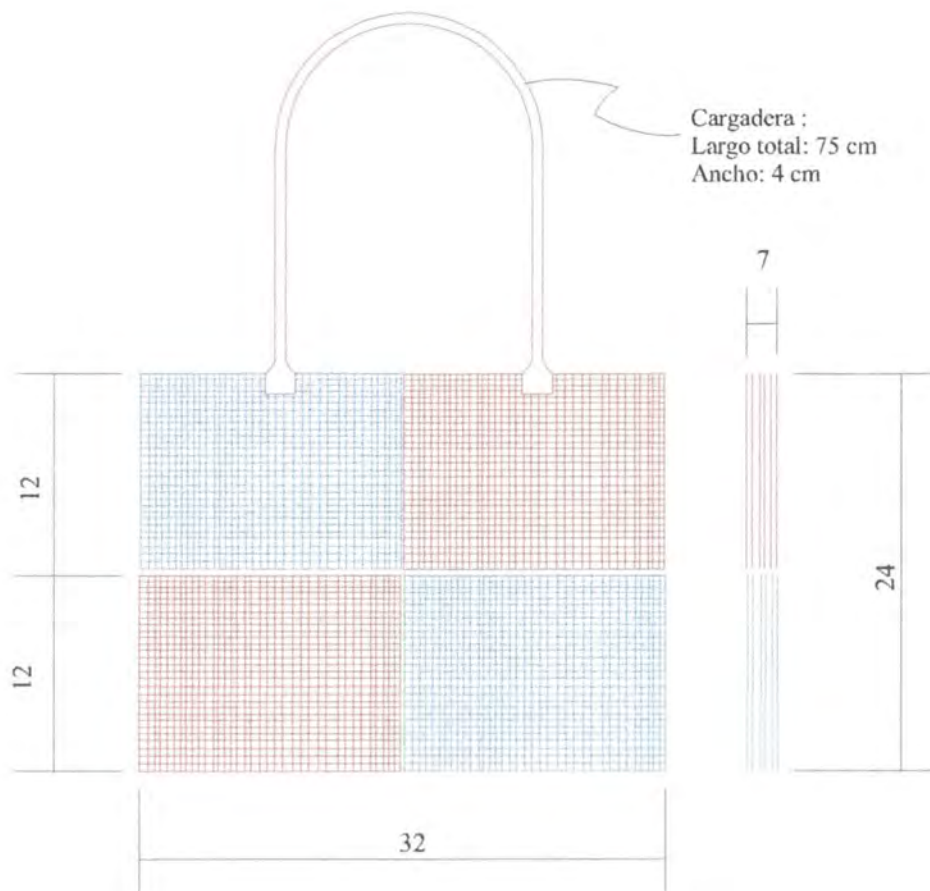

Pieza: Bolso	Línea: Bolsos	Plano No 1.
Nombre: Bolso cuadros	Referencia:	Medida cm
Oficio: Tejeduría	Materia Prima: Cumare	
Técnica: Telar manual		

Proceso de Producción:
<i>Materia prima y Herramientas:</i> Fibra cumare hilado, telar manual, tijeras, aguja capotera, metro. <i>Tejido caras laterales y principales:</i> Se ubican los hilos verticales (urdimbre) en el telar según diseño, se elabora tejido plano (trama) hasta la medida indicada, se cortan y se rematan con hilo cumare y se unen con puntada sencilla.
<i>Cargaderas:</i> Se realiza el mismo procedimiento de los laterales, y se cosen al bolso con puntada sencilla.

Observaciones:

Responsable: Constanza Vásquez P.

Fecha: Julio 2007

Referente(s)

Muestra Línea Empaque



FORMATO

Ficha de
Producto

CODIGO: FORASD 08

FECHA: 2004 06 04

VERSION: 1

Página 1 de 2

Subgerencia de Desarrollo - Centro de Diseño para la Artesanía y las Pymes



Referente



Pieza: Bolso	Artresano: Rosa Diaz	
Nombre: Bolso playero	Grupo: Misipii	
Oficio: Tejeduria	Departamento: Guaviare	
Tecnica: Tejeduria en telar	Ciudad:	
Materia Prima: cumare	Localidad/vereda: Miraflores	
Certificado Hecho a Mano: Si <input type="checkbox"/> No <input type="checkbox"/>	Resguardo:	
Dimensiones Generales:	Produccion mes:	
Base (cm) 31 x 9	Diametro (cm)	Precio en Bogota:
Ancho (cm) 31	Peso (gr)	Unitario \$ 35.000
Alto (cm) 32	Color: Terracota, ocre, vinotinto, café	Por mayor \$ 32.000
Observaciones:		
Responsable: D.I CONSTANZA VASQUEZ	Fecha: Julio 2007	

Referente(s)



Muestra



Linea



Empaque





FORMATO
Ficha de Dibujo y Planos Técnicos

CODIGO: FORASD 07

FECHA: 2004 06 04

VERSION 1

Página 1 de 2

Artesanías de Colombia

Centro de Documentación CENDAR

Subgerencia de Desarrollo - Centro de Diseño para la Artesanía y las Pymes

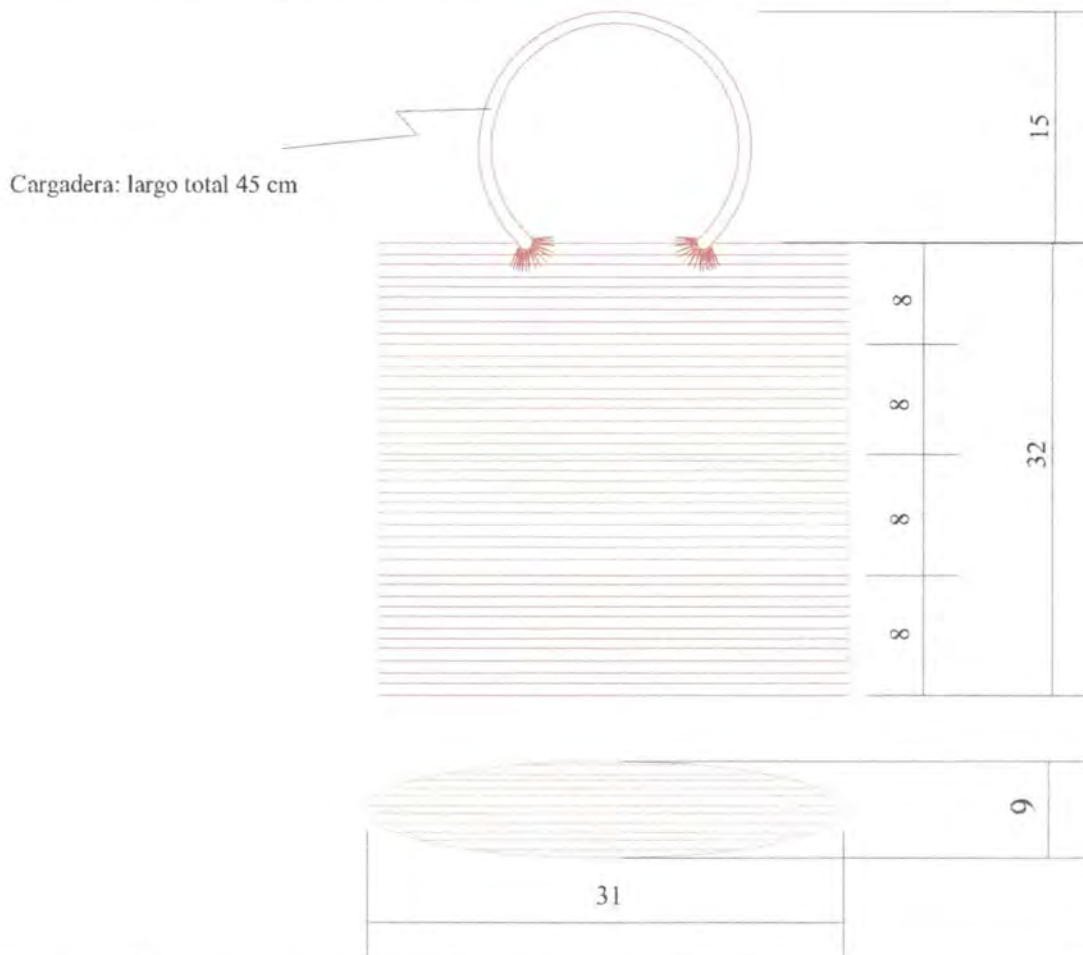

Pieza: Bolso	Línea: Bolsos	Plano No 1.
Nombre: Bolso Playcro	Referencia:	Medida cm
Oficio: Tejeduría	Materia Prima: Cumare	
Técnica: Telar manual		

Proceso de Producción:
<i>Materia prima y Herramientas:</i> Fibra cumare hilado, telar manual, tijeras, aguja capotera, metro.
<i>Tejido lateral y base:</i> Se ubican los hilos verticales (urdimbre) en el telar según diseño, se elabora tejido plano (trama) hasta la medida indicada, para la base se corta la tela con el molde dejando 1 cm, para la costura y se pega al lateral con puntada sencilla
<i>Cargaderas:</i> Se elabora con rollo en fibra de cumare y se fijan al bolso con puntada sencilla.

Observaciones:

Responsable: Constanza Vásquez P.

Fecha: Julio 2007

Referente(s)

Muestra Línea Empaque



FORMATO

Ficha de
Producto

CODIGO: FORASD 08

FECHA: 2004 06 04

VERSION: 1

Página 1 de 2

Subgerencia de Desarrollo - Centro de Diseño para la Artesanía y las Pymes



Referente



Pieza: Centro de mesa	Artresano: Rosa Holguin
Nombre: Centro de mesa alabeado	Grupo:
Oficio: Cesteria	Departamento: Guaviare
Tecnica: Cesteria en rollo	Ciudad: San Jose de Guaviare
Materia Prima: cumare	Localidad/vereda:
Certificado Hecho a Mano <input type="checkbox"/> Si <input type="checkbox"/> No <input type="checkbox"/>	Resguardo: Panure

Dimensiones Generales:		Produccion mes:
Largo (cm)	Diametro (cm) 29	Precio en Bogota:
Ancho (cm)	Peso (gr)	Unitario \$ 30.000
Alto (cm) 7	Color Rojo y negro	Por mayor \$ 28.000

Observaciones:

Responsable: DI CONSTANZA VASQUEZ Fecha: Julio 2007

Referente(s) Muestra Linea Empaque



FORMATO
Ficha de Dibujo y Planos Técnicos

CODIGO: FORASD 07

FECHA: 2004 06 04

VERSION 1

Página 1 de 2

Subgerencia de Desarrollo - Centro de Diseño para la Artesanía y las Pymes

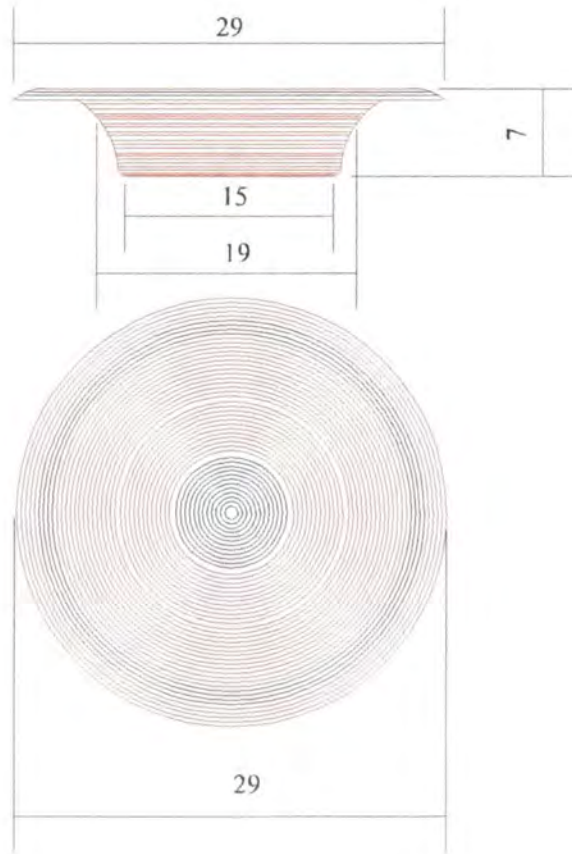

Pieza: Centro de mesa	Línea: Contenedores	Plano No 1.
Nombre: Centro de Mesa Alabado	Referencia:	Medida cm
Oficio: Cestería	Materia Prima: Cumare	
Técnica: Cestería rollo		

Proceso de Producción:
<i>Materia prima y Herramientas:</i> Fibra de cumare lisa y tinturada, aguja capotera, tijeras, metro.
<i>Proceso cosido rollo:</i> Consiste en tomar 4 a 5 fibras para dar el calibre a la pieza, se van enrollando en forma circular asegurando las vueltas con puntada lasada de la misma fibra, hasta alcanzar el diámetro de la base, se sube las vueltas a la altura indicada y de la misma manera para la curva del borde según plano.

Observaciones:

Responsable: Constanza Vásquez P.

Fecha: Julio 2007

Referente(s)

Muestra Línea Empaque



FORMATO

Ficha de
Producto

CODIGO: FORASD 08

FECHA: 2004 06 04

VERSION: 1

Página 1 de 2

Subgerencia de Desarrollo - Centro de Diseño para la Artesanía y las Pymes



Referente

Pieza: Cuento de mesa	Artresano: Edith Garcia
Nombre: Centro de mesa curvas	Grupo: Misipii
Oficio: Cesteria	Departamento: Guaviare
Tecnica: Cesteria en rollo	Ciudad:
Materia Prima: cumare	Localidad/vereda: Miraflores
Certificado hecho a Mano: Si <input type="checkbox"/> No <input type="checkbox"/>	Resguardo:
Dimensiones Generales:	Produccion mes:
Largo (cm)	Diametro (cm) 25
Ancho (cm)	Peso (gr)
Alto (cm) ¹	Color Verde, ocre y vinotinto
	Precio en Bogota:
	Unitario \$ 25.000
	Por mayor \$ 22.000
Observaciones:	
Responsable: D.I. CONSTANZA VASQUEZ	Fecha: Julio 2007

Referente(s) Muestra Línea Empaque



FORMATO

Ficha de
Producto

CODIGO: FORASD 08

FECHA: 2004 06 04

VERSION: 1

Página 1 de 2

Subgerencia de Desarrollo - Centro de Diseño para la Artesanía y las Pymes



Referente

Pieza: Contenedor	Artesano: Magdalena Moncada
Nombre: Centro de mesa ondas	Grupo: Misipii
Oficio: Cestería	Departamento: Guaviare
Técnica: Cestería rollo	Ciudad:
Materia Prima: cumare	Localidad/vereda: Miraflores
Certificado Hecho a Mano: Si <input type="checkbox"/> No <input type="checkbox"/>	Resguardo:

Dimensiones Generales:		Producción mes:
Largo (cm)	Dímetro (cm) 28	Precio en Bogotá:
Ancho (cm)	Peso (gr)	Unitario \$ 25.000
Alto (cm) 9	Color: Morado y fucsia	Por mayor \$ 23.000

Observaciones:

Responsable: D.I. CONSTANZA VASQUEZ Fecha: Julio 2007

Referente(s) Muestra Línea Empaque



Ministerio de Comercio, Industria y Turismo
artesanías de Colombia s.a.

FORMATO
Ficha de
Dibujo y Planos
Técnicos

CODIGO: FORASD 07

FECHA: 2004 06 04

VERSION 1

Página 1 de 2

Artesanías de Colombia
Centro de Diseño y Planos

Subgerencia de Desarrollo - Centro de Diseño para la Artesanía y las Pymes

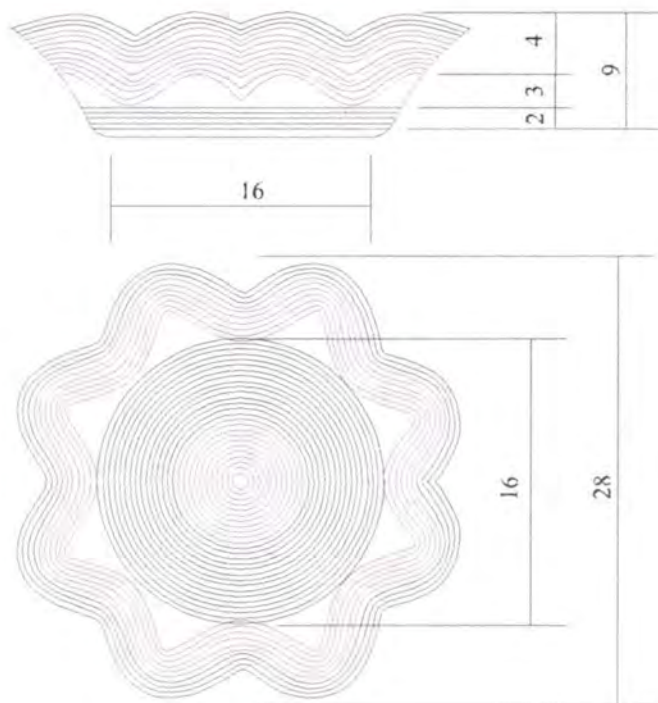

Pieza: Centro de Mesa	Línea: Contenedores	Plano No 1.
Nombre: Centro de mesa ondas	Referencia:	Medida cm
Oficio: Cestería	Materia Prima: Cumare	
Técnica: Cestería rollo		

Proceso de Producción:
<i>Materia prima y Herramientas:</i> Fibra de cumare lisa y tinturada, aguja capotera, tijeras, metro.
<i>Proceso cosido rollo:</i> Consiste en tomar 4 a 5 fibras para dar el calibre a la pieza, se van enrollando en forma circular asegurando las vueltas con puntada lasada de la misma fibra, hasta alcanzar el diámetro de la base, para la elaboración de las ondas se va enrollando la fibra y se cose en el punto que da la curva, se siguen las vueltas indicadas, hasta alcanzar la altura indicada.

Observaciones:

Responsable: Constanza Vásquez P.

Fecha: Julio 2007

Referente(s)

Muestra Línea Empaque



FORMATO

Ficha de
Producto

CODIGO: FORASD 08

FECHA: 2004 06 04

VERSION: 1

Página 1 de 2

Subgerencia de Desarrollo - Centro de Diseño para la Artesanía y las Pymes



Referente

Pieza: Contenedor	Artesano: Rosa Siriano	
Nombre: Frutero triangular	Grupo:	
Oficio: Cestería	Departamento: Guaviare	
Técnica: Cestería rollo	Ciudad:	
Materia Prima: cumare	Localidad/vereda: Miraflores	
Certificado Hecho a Mano: <input type="checkbox"/> Si <input type="checkbox"/> No <input type="checkbox"/>	Resguardo: Puerto Monfor	
Dimensiones Generales:	Producción mes:	
Largo (cm)	Dímetro (cm) 27	Precio en Bogotá:
Ancho (cm)	Peso (gr)	Unitario \$ 22.000
Alto (cm) 8	Color: Terracota y ocre	Por mayor \$ 20.000
Observaciones:		
Responsable: D.I. CONSTANZA VASQUEZ	Fecha: Julio 2007	

Referente(s)



Muestra



Línea



Empaque





FORMATO
Ficha de Dibujo y Planos Técnicos

CODIGO: FORASD 07

FECHA: 2004 06 04

VERSION 1

Página 1 de 2

Subgerencia de Desarrollo - Centro de Diseño para la Artesanía y las Pymes

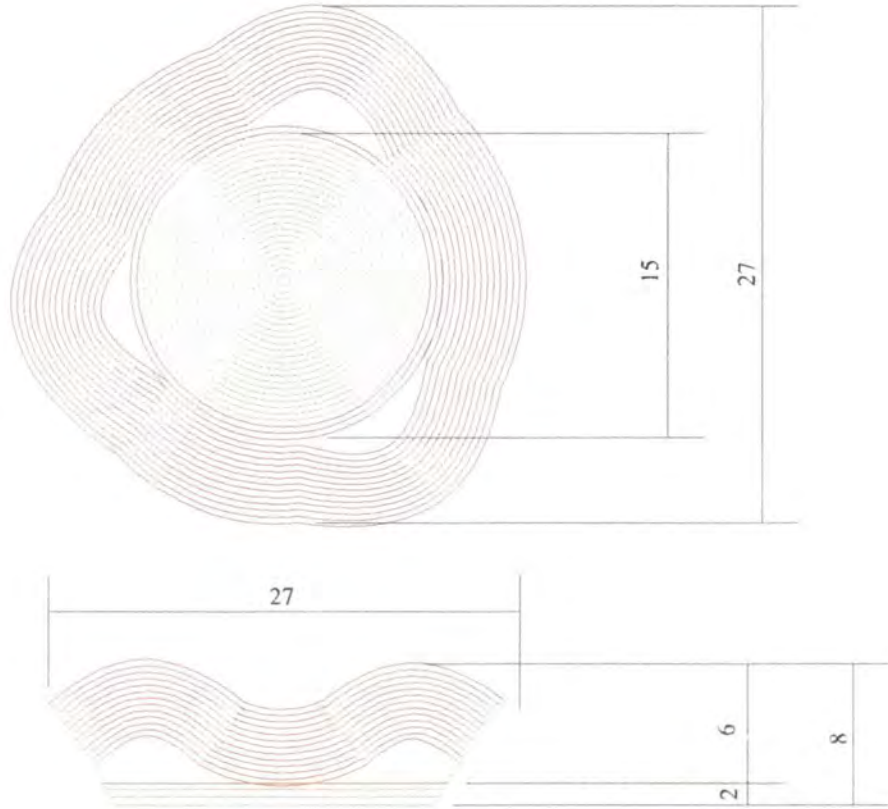

Pieza: Frutero	Línea: Contenedores	Plano No 1.
Nombre: Frutero triangular	Referencia:	Medida cm
Oficio: Cestería	Materia Prima: Cumare	
Técnica: Cestería rollo		

Proceso de Producción:

Materia prima y Herramientas: Fibra de cumare lisa y tinturada, aguja capotera, tijeras, metro.

Proceso cosido rollo: Consiste en tomar 4 a 5 fibras para dar el calibre a la pieza, se van enrollando en forma circular asegurando las vueltas con puntada lasada de la misma fibra, hasta alcanzar el diámetro de la base, para la elaboración de las ondas se va enrollando la fibra y se cose en el punto que da la curva, se siguen las vueltas indicadas.

Observaciones:

Responsable: Constanza Vásquez P. Fecha: Julio 2007

Referente(s)

Muestra Línea Empaque



FORMATO

Ficha de Producto

CODIGO: FORASD 08

FECHA: 2004 06 04

VERSION: 1

Página 1 de 2

Artesanías de Colombia

Centro de Documentación CENDAR

Subgerencia de Desarrollo - Centro de Diseño para la Artesanía y las Pymes



Pieza: Individual	Artesano: Gilma Suarez
Nombre: Individual circulos	Grupo:
Oficio: Cestería	Departamento: Guaviare
Tecnica: Cesteria rollo	Ciudad: San José de Guaviare
Materia Prima: cumare	Localidad/vereda:
Certificado Hecho a Mano: Si <input type="checkbox"/> No <input type="checkbox"/>	Resguardo: Refugio

Dimensiones Generales:	Produccion mes:
Largo (cm) 24	Diametro (cm)
Ancho (cm) 36	Peso (gr)
Alto (cm)	Color: Azul y natural
	Precio en Bogota:
	Unitario \$ 25.000
	Por mayor \$ 20.000

Observaciones:

Responsable: D.I CONSTANZA VASQUEZ Fecha: Julio 2007

Referente(s) Muestra Línea Empaque



FORMATO
Ficha de Dibujo y Planos Técnicos

CODIGO: FORASD 07

FECHA: 2004 06 04

VERSION 1

Página 1 de 2

Subgerencia de Desarrollo - Centro de Diseño para la Artesanía y las Pymes

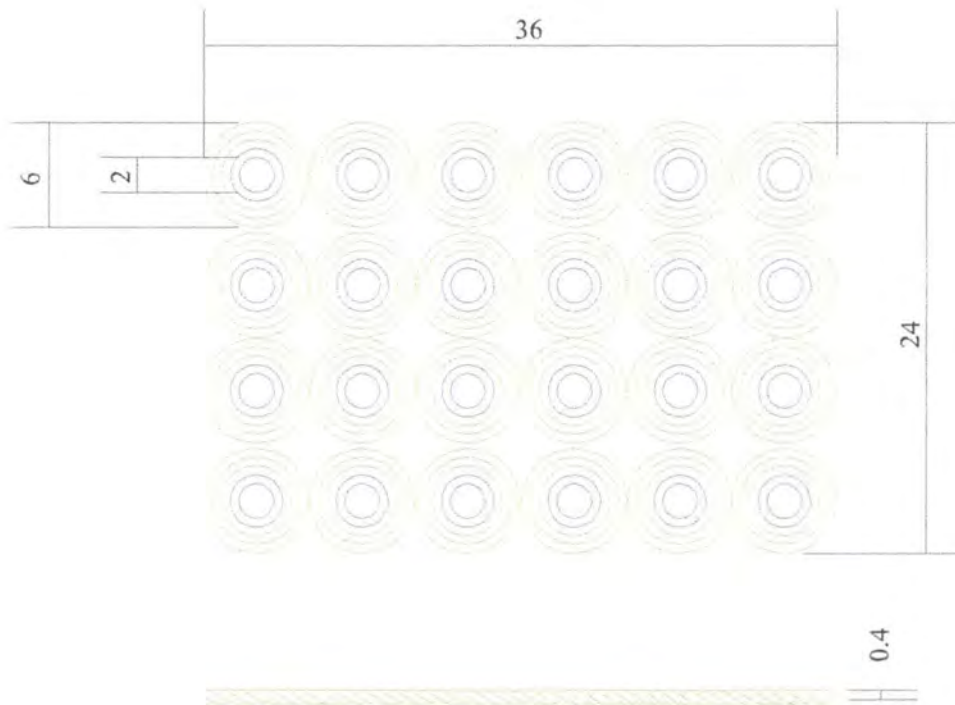

Pieza: Individual	Línea: Individuales	Plano No 1.
Nombre: Individual círculos	Referencia:	Medida cm
Oficio: Cestería	Materia Prima: Cumare	
Técnica: Cestería en rollo		

Proceso de Producción:

Materia prima y Herramientas: Fibra de cumare lisa y tinturada, aguja capotera, tijeras, metro.

Proceso cosido rollo: Consiste en tomar 3 fibras para dar el calibre al módulo, se van enrollando en forma circular asegurando las vueltas con puntada lasada de la misma fibra, hasta alcanzar el diámetro; después se unen los módulos con puntada sencilla en los cuatro puntos cardinales.

Observaciones:

Responsable: Constarza Vásquez P.

Fecha: Julio 2007

Referente(s)

Muestra Línea Empaque



FORMATO

Ficha de
Producto

CODIGO: FORASD 08

FECHA: 2004 06 04

VERSION: 1

Página 1 de 2

Subgerencia de Desarrollo - Centro de Diseño para la Artesanía y las Pymes



Pieza: Individual		Artesano: Maria Tamayo	
Nombre: Individual 2 colores		Grupo: Misipii	
Oficio: Cesteria		Departamento: Guaviare	
Tecnica: Cesteria rolo		Ciudad:	
Materia Prima cumare		Localidad/vereda: Miraflores	
Certificado Hecho a Mano Si <input type="checkbox"/> No <input type="checkbox"/>		Resguardo:	
Dimensiones Generales:		Produccion mes:	
Largo (cm)	Diametro (cm) 28	Precio en Bogota:	
Ancho (cm)	Peso (gr)	Unitario \$ 18.000	
Alto (cm)	Color Azul y ocre	Por mayor \$ 16.000	
Observaciones:			
Responsable: D.I CONSTANZA VASQUEZ		Fecha: Julio 2007	

Referente(s)

Muestra

Linea

Empaque



Ministerio de Comercio, Industria y Turismo
artesanías de Colombia s.a.

FORMATO

Ficha de Dibujo y Planos Técnicos

CODIGO: FORASD 07

FECHA: 2004 06 04

VERSION 1

Página 1 de 2

Subgerencia de Desarrollo - Centro de Diseño para la Artesanía y las Pymes

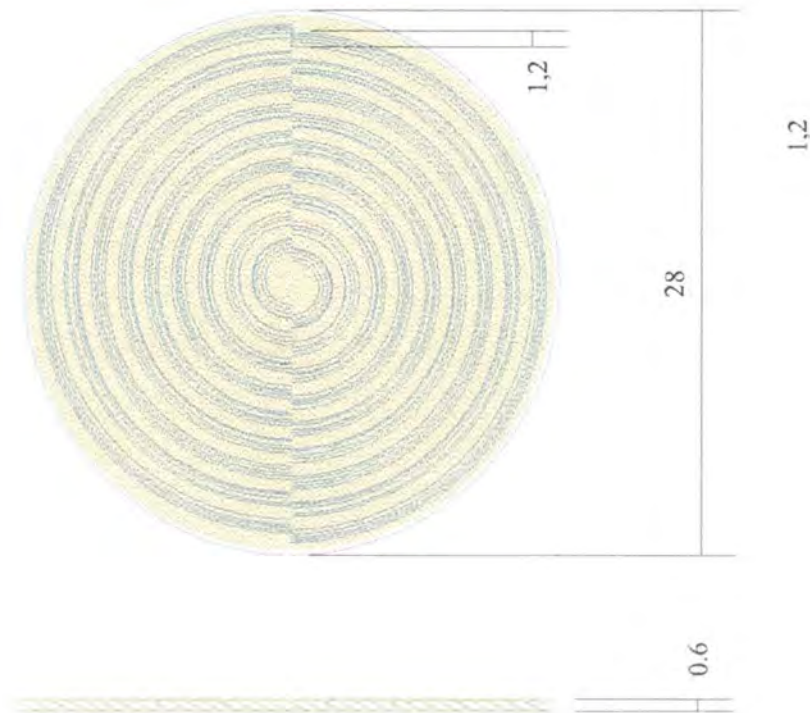

Pieza: Individual	Línea: Individuales	Plano No 1.
Nombre: Individual dos colores	Referencia:	Medida cm
Oficio: Cestería	Materia Prima: Cumare	
Técnica: Cestería en rollo		

Proceso de Producción:

Materia prima y Herramientas: Fibra de cumare lisa y tinturada, aguja capotera, tijeras, metro.

Proceso cosido rollo: Consiste en tomar 4 o 5 fibras para dar el calibre a la pieza, se van enrollando dando la forma del diseño, asegurando una vuelta con otra con puntada lasada de la misma fibra, hasta alcanzar el diámetro indicado, se remata con puntada sencilla.

Observaciones:

Responsable: Constanza Vásquez P.

Fecha: Julio 2007

Referente(s)

Muestra Línea Empaque



Ministerio de Comercio, Industria y Turismo
artesanías de Colombia s.a.

FORMATO

**Ficha de
Producto**

CODIGO: FORASD 08

FECHA: 2004 06 04

VERSION: 1

Página 1 de 2

Subgerencia de Desarrollo - Centro de Diseño para la Artesanía y las Pymes



Pieza: Individual	Artesano: Yolanda Sánchez	
Nombre: Individual elipse	Grupo: Misipii	
Oficio: Cestería	Departamento: Guaviare	
Técnica: Cestería rollo	Ciudad:	
Materia Prima: cumare	Localidad/vereda: Miraflores	
Certificado Hecho a Mano: <input type="checkbox"/> Sí <input type="checkbox"/> No <input type="checkbox"/>	Resguardo:	
Dimensiones Generales:	Producción mes:	
Largo (cm) 26	Dímetro (cm)	Precio en Bogotá:
Ancho (cm) 30	Peso (gr)	Unitario \$ 18.000
Alto (cm)	Color: Azul y natural	Por mayor \$ 16.000
Observaciones:		
Responsable: D.I. CONSTANZA VASQUEZ	Fecha: Julio 2007	

Referente(s)

Muestra

Línea

Empaque



FORMATO
Ficha de Dibujo y Planos Técnicos

CODIGO: FORASD 07

FECHA: 2004 06 04

VERSION 1

Página 1 de 2

Subgerencia de Desarrollo - Centro de Diseño para la Artesanía y las Pymes

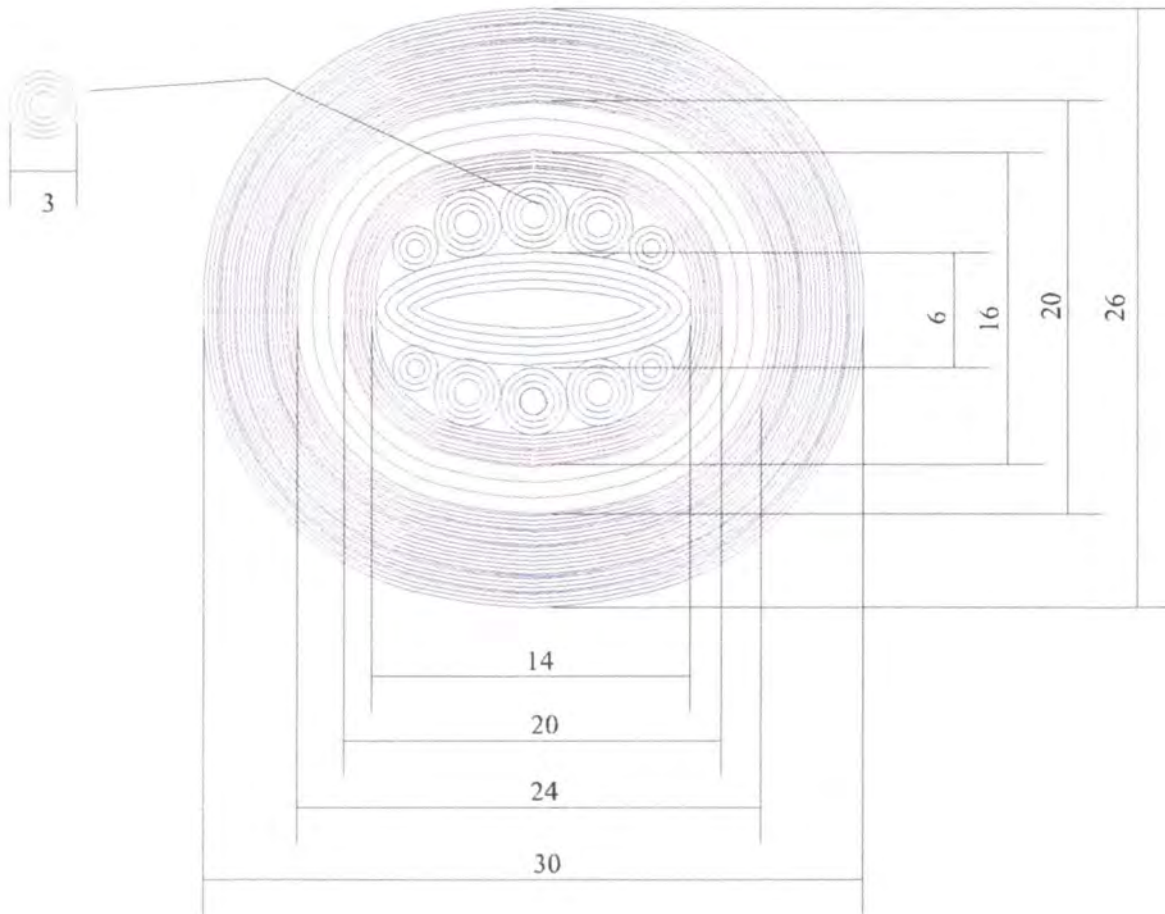

Pieza: Individual	Línea: Individuales	Plano No 1.
Nombre: Individual Elipse	Referencia:	Medida cm
Oficio: Cestería	Materia Prima: Cumare	
Técnica: Cestería en rollo		

Proceso de Producción:

Materia prima y Herramientas: Fibra de cumare lisa y tinturada, aguja capotera, tijeras, metro.

Proceso cosido rollo: Consiste en tomar varias fibras para dar el calibre a la pieza, se van enrollando dando la forma del diseño en el centro, asegurando las vueltas con puntada lasada de la misma fibra, hasta alcanzar la dimensión indicada, se remata con puntada sencilla.

Observaciones:

Responsable: Constanza Vásquez P. Fecha: Julio 2007

Referente(s) Muestra Línea Empaque



Ministerio de Comercio, Industria y Turismo
artesanias de colombia s.a.

FORMATO

Ficha de
Producto

CODIGO: FORASD 08

FECHA: 2004 06 04

VERSION: 1

Página 1 de 2

Subgerencia de Desarrollo - Centro de Diseño para la Artesanía y las Pymes

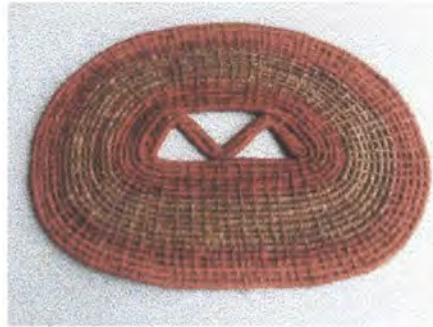

Pieza: Individual	Artesano: Susana Rodríguez	
Nombre: Individual ovalado	Grupo:	
Oficio: Cestería	Departamento: Guaviare	
Técnica: Cestería rollo	Ciudad: San José de Guaviare	
Materia Prima: cumare	Localidad/vereda:	
Certificado Hecho a Mano: Si <input type="checkbox"/> No <input type="checkbox"/>	Resguardo: Panture	
Dimensiones Generales:	Producción mes:	
Largo (cm) 25	Díametro (cm)	Precio en Bogotá:
Ancho (cm) 32	Peso (gr)	Unitario \$ 22.000
Alto (cm)	Color: Terracota y ocre	Por mayor \$ 20.000
Observaciones:		
Responsable: D.I. CONSTANZA VASQUEZ	Fecha: Julio 2007	

Referente(s)

Muestra

Línea

Empaque



Ministerio de Comercio, Industria y Turismo
artesanas de Colombia s.a.

FORMATO
Ficha de Dibujo y Planos Técnicos

CODIGO: FORASD 07

FECHA: 2004 06 04

VERSION 1

Página 1 de 2

Artesanías de Colombia

Centro de Documentación CENDAR

Subgerencia de Desarrollo - Centro de Diseño para la Artesanía y las Pymes

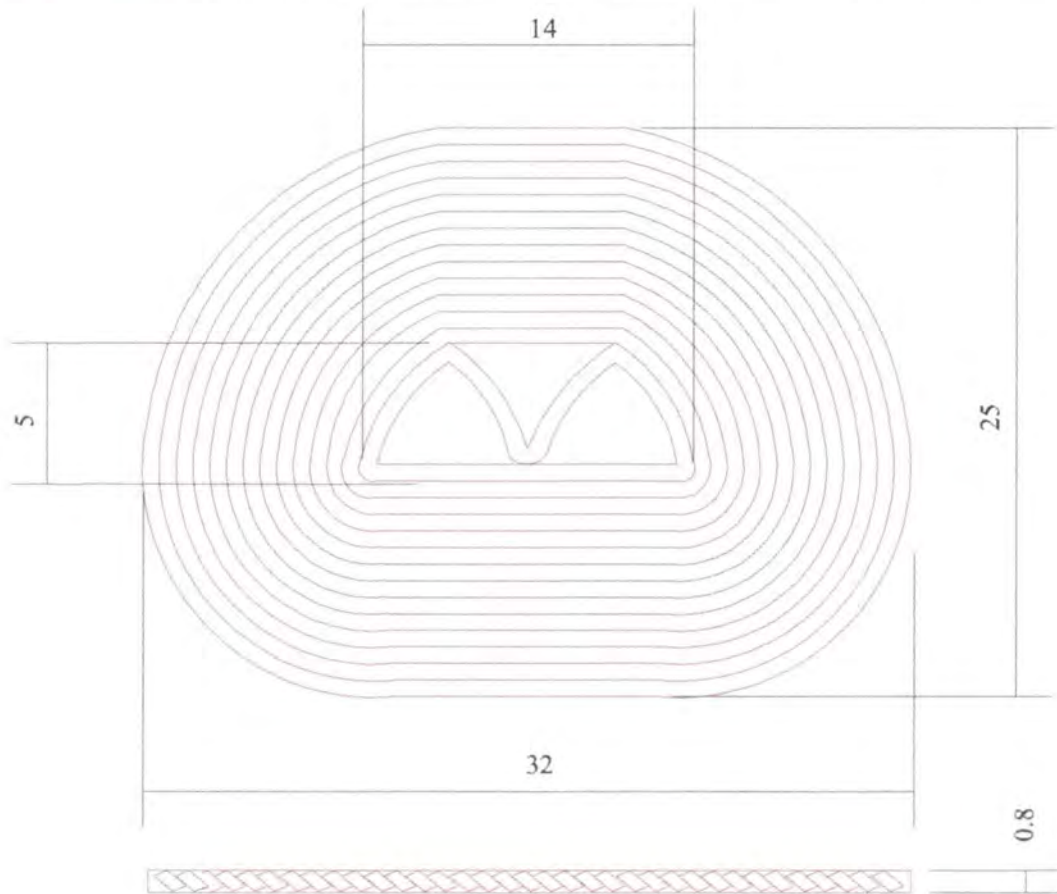

Pieza: Individual	Línea: Individuales	Plano No 1.
Nombre: Individual ovalado	Referencia:	Medida cm
Oficio: Cestería	Materia Prima: Cumare	
Técnica: Cestería en rollo		

Proceso de Producción:
<i>Materia prima y Herramientas:</i> Fibra de cumare lisa y tinturada, aguja capotera, tijeras, metro.
<i>Proceso cosido rollo:</i> Consiste en tomar 4 fibras para dar el calibre a la pieza, se van enrollando dando la forma del diseño en el centro, asegurando las vueltas con puntada lasada de la misma fibra, hasta alcanzar la dimensión indicada, se remata con puntada sencilla.

Observaciones:

Responsable: Constanza Vásquez P.

Fecha: Julio 2007

Referente(s)

Muestra Línea Empaque

FORASD 07 Ficha de dibujo y planos.cdr



FORMATO

**Ficha de
Producto**

CODIGO: FORASD 08

FECHA: 2004 06 04

VERSION: 1

Página 1 de 2

Subgerencia de Desarrollo - Centro de Diseño para la Artesanía y las Pymes



Pieza: Individual		Artesano: Mery Rivera
Nombre: Individual ovalos		Grupo:
Oficio: Cestería		Departamento: Guaviare
Técnica: Cestería rollo		Ciudad: San José de Guaviare
Materia Prima: cumare		Localidad/vereda:
Certificado Hecho a Mano: Si <input type="checkbox"/> No <input type="checkbox"/>		Resguardo: Refugio
Dimensiones Generales:		Producción mes:
Largo (cm) 24	Díámetro (cm)	Precio en Bogotá:
Ancho (cm) 40	Peso (gr)	Unitario \$ 25.000
Alto (cm)	Color: Azul y natural	Por mayor \$ 23.000
Observaciones:		
Responsable: D.I. CONSTANZA VASQUEZ		Fecha: Julio 2007

Referente(s)

Muestra

Línea

Empaque



FORMATO

Ficha de
Producto

CODIGO: FORASD 08

FECHA: 2004 06 04

VERSION: 1

Página 1 de 2

Artesanías de Colombia

Centro de Documentación CENDAR

Subgerencia de Desarrollo - Centro de Diseño para la Artesanía y las Pymes



Referente



Pieza: Panera	Artesano: Aracelly Jaramillo
Nombre: Panera círculos	Grupo:
Oficio: Cestería	Departamento: Guaviare
Técnica: Cestería rollo	Ciudad: San José de Guaviare
Materia Prima: cumare	Localidad/vereda:
Certificado Hecho a Mano: <input type="checkbox"/> Sí <input type="checkbox"/> No <input type="checkbox"/>	Resguardo: Refugio

Dimensiones Generales:		Producción mes:
Largo (cm)	Dímetro (cm) 15	Precio en Bogotá:
Ancho (cm)	Peso (gr)	Unitario \$ 25.000
Alto (cm) 13	Color: Ladrillo, ocre y natural	Por mayor \$ 23.000

Observaciones:

Responsable: D.I. CONSTANZA VASQUEZ Fecha: Julio 2007

Referente(s) Muestra Línea Empaque



FORMATO
Ficha de Dibujo y Planos Técnicos

CODIGO: FORASD 07

FECHA: 2004 06 04

VERSION 1

Página 1 de 2

Subgerencia de Desarrollo - Centro de Diseño para la Artesanía y las Pymes



Pieza: Panera	Línea: Contenedores	Plano No 1.
Nombre: Panera círculos	Referencia:	Medida cm
Oficio: Cestería	Materia Prima: Cumare	
Técnica: Cestería rollo		

Proceso de Producción:
Materia prima y Herramientas: Fibra de cumare lisa y tinturada, aguja capotera, tijeras, metro.
Proceso cosido rollo: Consiste en tomar 4 a 5 fibras para dar el calibre a la pieza, se van enrollando en forma circular asegurando las vueltas con puntada lasada de la misma fibra, hasta alcanzar el diámetro de la base, para la elaboración de los círculos se realiza el mismo proceso pero tomando 2 fibras, luego se cosen entre sí.

Observaciones:

Responsable: Constanza Vásquez P.

Fecha: Julio 2007

Referente(s)

Muestra Línea Empaque



FORMATO

**Ficha de
Producto**

CODIGO: FORASD 08

FECHA: 2004 06 04

VERSION: 1

Página 1 de 2

Subgerencia de Desarrollo - Centro de Diseño para la Artesanía y las Pymes



Referente



Pieza: Panera		Artesano: Lina Ramirez
Nombre: Panera ondas		Grupo:
Oficio: Cestería		Departamento: Guaviare
Técnica: Cestería rollo		Ciudad: San José de Guaviare
Materia Prima: cumare		Localidad/vereda:
Certificado Hecho a Mano: <input type="checkbox"/> Sí <input type="checkbox"/> No		Resguardo: Panture
Dimensiones Generales:		Producción mes:
Largo (cm)	Díámetro (cm) 18	Precio en Bogotá:
Ancho (cm)	Peso (gr)	Unitario \$ 28.000
Alto (cm) 13	Color: Amarillo medio, ocre y natural	Por mayor \$ 24.000
Observaciones:		
Responsable: D.I. CONSTANZA VASQUEZ		Fecha: Julio 2007

Referente(s)

Muestra

Línea

Empaque



FORMATO
Ficha de Dibujo y Planos Técnicos

CODIGO: FORASD 07

FECHA: 2004 06 04

VERSION 1

Página 1 de 2

Subgerencia de Desarrollo - Centro de Diseño para la Artesanía y las Pymes

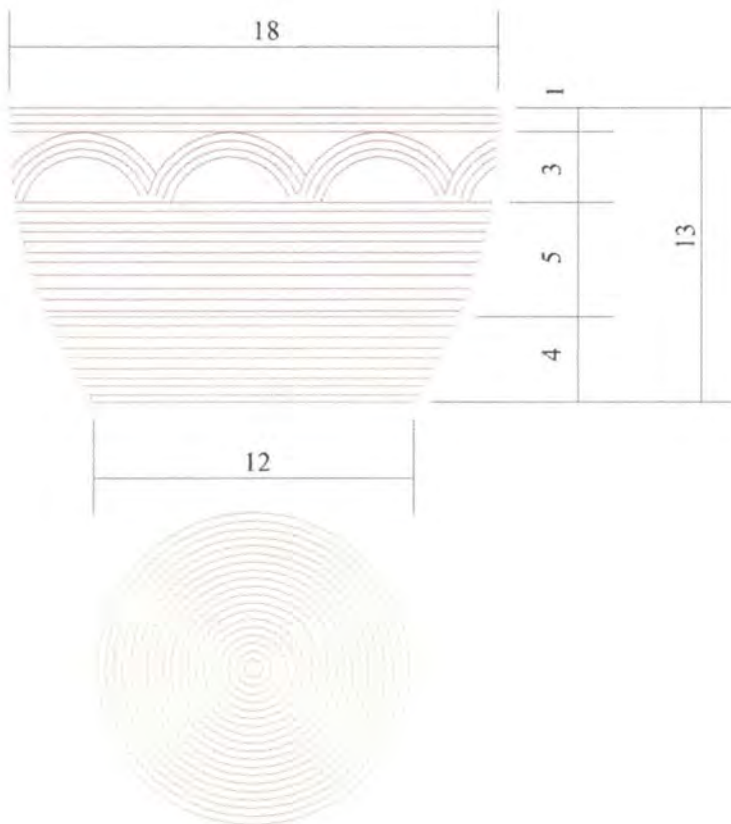

Pieza: Panera	Línea: Contenedores	Plano No 1.
Nombre: Panera ondas	Referencia:	Medida cm
Oficio: Cestería	Materia Prima: Cumare	
Técnica: Cestería rollo		

Proceso de Producción:

Materia prima y Herramientas: Fibra de cumare lisa y tinturada, aguja capotera, tijeras, metro.

Proceso cosido rollo: Consiste en tomar 4 a 5 fibras para dar el calibre a la pieza, se van enrollando en forma circular asegurando las vueltas con puntada lasada de la misma fibra, hasta alcanzar el diámetro de la base, para la elaboración de las ondas se va enrollando la fibra y se cose en el punto que da la curva.

Observaciones:

Responsable: Constanza Vásquez P.

Fecha: Julio 2007

Referente(s)

Muestra Línea Empaque



Ministerio de Comercio, Industria y Turismo
artesanías de Colombia s.a.

FORMATO

Ficha de
Producto

CODIGO: FORASD 08

FECHA: 2004 06 04

VERSION: 1

Página 1 de 2

Subgerencia de Desarrollo - Centro de Diseño para la Artesanía y las Pymes



Pieza: Portacaliente	Artesano: Ligia Vélez	
Nombre: portacaliente	Grupo:	
Oficio: Cestería	Departamento: Guaviare	
Técnica: Cestería rollo	Ciudad: San José de Guaviare	
Materia Prima: cumare	Localidad/vereda:	
Certificado Hecho a Mano: Si <input type="checkbox"/> No <input type="checkbox"/>	Resguardo: Panture	
Dimensiones Generales:	Producción mes:	
Largo (cm) 21	Dímetro (cm)	Precio en Bogotá:
Ancho (cm) 28	Peso (gr)	Unitario \$ 18.000
Alto (cm)	Color: Amarillo claro y terracota	Por mayor \$ 14.000
Observaciones:		
Responsable: D.I. CONSTANZA VASQUEZ	Fecha: Julio 2007	

Referente(s)

Muestra

Línea

Empaque



FORMATO
Ficha de
Dibujo y Planos
Técnicos

CODIGO: FORASD 07

FECHA: 2004 06 04

VERSION 1

Página 1 de 2

Subgerencia de Desarrollo - Centro de Diseño para la Artesanía y las Pymes

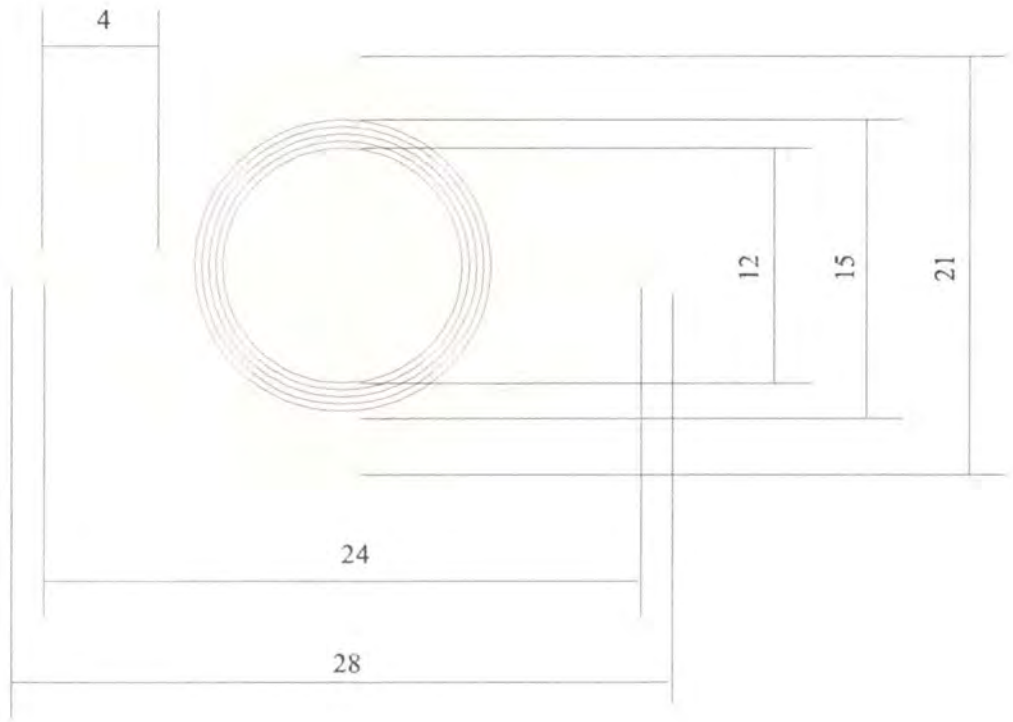

Pieza: Centro de mesa	Línea: Contenedores	Plano No 1.
Nombre: Centro de mesa curvas	Referencia:	Medida cm
Oficio: Cestería	Materia Prima: cumare	
Técnica: Cestería rollo		

Proceso de Producción:

Materia prima y Herramientas: Fibra de cumare lisa y tinturada, aguja capotera, tijeras, metro.

Proceso cosido rollo: Consiste en tomar 4 a 5 fibras para dar el calibre a la pieza, se van enrollando en forma circular asegurando las vueltas con puntada lasada de la misma fibra, hasta alcanzar el diámetro de la base, para la elaboración de las ondas se va enrollando la fibra y se cose en el punto que da la curva, se siguen las vueltas indicadas, hasta alcanzar la altura indicada.

Observaciones:

Responsable: Constanza Vásquez P.

Fecha: Julio 2007

Referente(s)

Muestra Línea Empaque



FORMATO

Ficha de
Producto

CODIGO: FORASD 08

FECHA: 2004 06 04

VERSION: 1

Página 1 de 2

Subgerencia de Desarrollo - Centro de Diseño para la Artesanía y las Pymes



Referente



Pieza: Bolso	Artresano: Carmen Hernández
Nombre: Portafolio	Grupo: Misipii
Oficio: Tejeduría	Departamento: Guaviare
Técnica: Tejeduría en telar	Ciudad:
Materia Prima: cumare	Localidad/vereda: Miraflores
Certificado Hecho a Mano: Si <input type="checkbox"/> No <input type="checkbox"/>	Resguardo:

Dimensiones Generales:	Producción mes:
Lado (cm) 4	Dímetro (cm)
Ancho (cm) 36	Peso (gr)
Alto (cm) 27	Color Negro, Azul oscuro, Azul claro
	Precio en Bogotá:
	Unitario \$ 30.000
	Por mayor \$ 28.000

Observaciones:

Responsable: D1 CONSTANZA VASQUEZ Fecha: Julio 2007

Referente(s) Muestra Línea Empaque



FORMATO
Ficha de Dibujo y Planos Técnicos

CODIGO: FORASD 07

FECHA: 2004 06 04

VERSION 1

Página 1 de 2

Subgerencia de Desarrollo - Centro de Diseño para la Artesanía y las Pymes

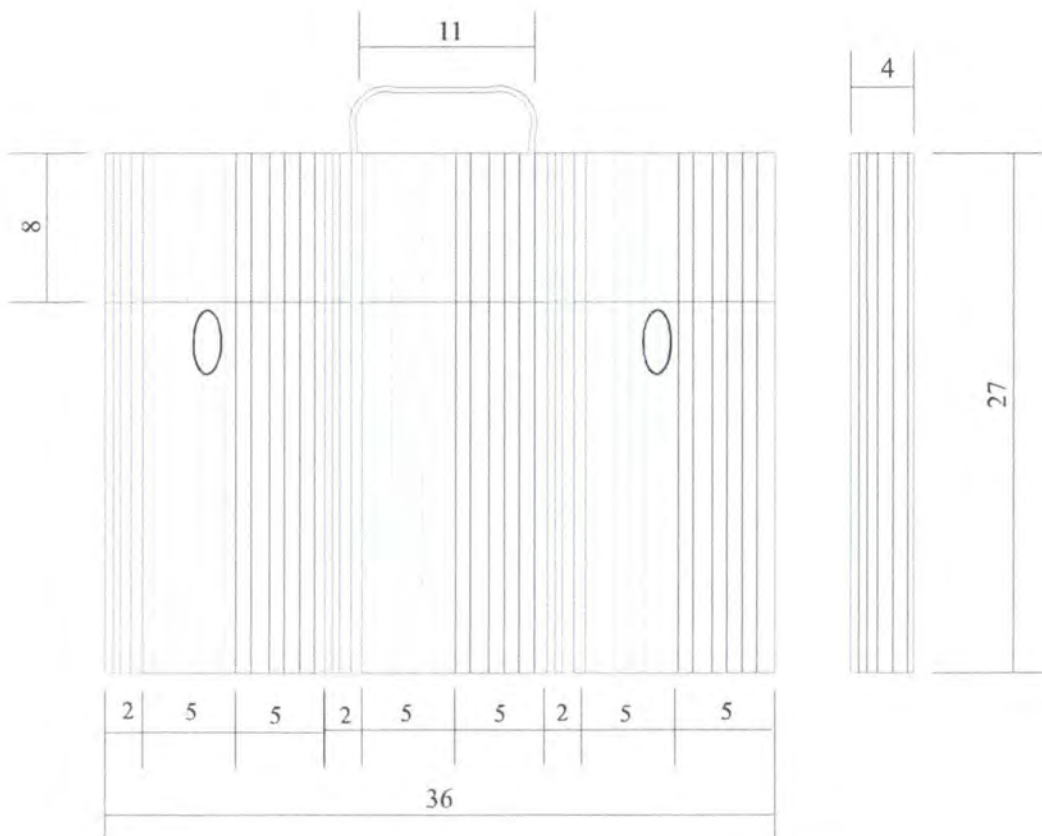

Pieza: Bolso	Línea: Bolsos	Plano No 1.
Nombre: Portafolio	Referencia:	Medida cm
Oficio: Tejeduría	Materia Prima: Cumare	
Técnica: Telar manual		

Proceso de Producción:
<i>Materia prima y Herramientas:</i> Fibra cumare hilado, telar manual, tijeras, aguja capotera, metro. Emilla de guama, villamarquín.
<i>Tejido caras laterales y principales:</i> Se ubican los hilos verticales (urdimbre) en el telar según diseño, se elabora tejido plano (trama) hasta la medida indicada, se cortan y se rematan con hilo cumare y se unen con puntada sencilla.
<i>Cargaderas:</i> Se realiza el mismo procedimiento de los laterales, y se cosen al bolso con puntada sencilla.

Observaciones:

Responsable: Constanza Vásquez P. Fecha: Julio 2007

Referente(s)

Muestra Línea Empaque