



artesanías de colombia

MINISTERIO DE DESARROLLO ECONOMICO

UNIDAD DE DISEÑO

Asesoría en diseño de la producción cerámica de Guatavita.

Anexo

Fichas de diseño - planos técnicos

Freddy Valero Silva.
Diseñador Industrial.

Cooperación del
Servicio Nacional de Aprendizaje-SENA
y Corporación para el Desarrollo de las Microempresas

Santafé de Bogotá, D.C., Junio 2000



PIEZAS: SOPERA	LÍNEA: VAJILLA PARA AJIACO	ARTESANOS: TALLER CERÁMICO GUATAVITA
NOMBRES: SOPERA	REFERENCIA:	
OFICIO: CERÁMICA	LARGO (cm): 32 ANCHO (cm): ALTO (cm): 16	DEPARTAMENTO: CUNDINAMARCA
TÉCNICA: VACIADO	DIÁMETRO (cm): 24 PESO (gr):	LOCALIDAD: GUATAVITA
RECURSOS NATURALES: ARCILLA	COLOR: ESMALTADO VERDE Y CAFÉ	VEREDA: CASCO URBANO
MATERIA PRIMA: BARBOTINA	CERTIFICADO HECHO A MANO: <input type="checkbox"/> Sí <input checked="" type="checkbox"/> No	TIPO DE POBLACIÓN: URBANA

MERCADO OBJETIVO: NACIONAL	COSTO	PRECIO
PRODUCCIÓN/MES:	UNITARIO: 17.000	UNITARIO: 50.000
EMPAQUE: PENDIENTE	P. MAYOR:	P. MAYOR: 25.000
EMBALAJE: PENDIENTE	EMPAQUE: PENDIENTE	EMPAQUE: PENDIENTE

OBSERVACIONES: EL PRECIO AL POR MAYOR SE DENIÓ PARA PEDIDOS DE 100 PIEZAS
ESTA PENDIENTE EL DISEÑO DEL EMPAQUE PARA LA FERIA EXPOARTESANÍAS 2000

RESPONSABLE: FREDDY VALERO S

FECHA: JULIO DE 2000

SISTEMA DE REFERENCIA 2 5 3 8 - - 1 3 TIPO DE FICHA: REFERENTE(S) MUESTRA LÍNEA EMPAQUE



PIEZAS: POCILLO	LÍNEA: VAJILLA PARA AJIACO	ARTESANOS: TALLER CERÁMICO GUATAVITA
NOMBRES: POCILLO	REFERENCIA:	
OFICIO: CERÁMICA	LARGO (CM): 14 ANCHO (CM): ALTO (CM): 6	DEPARTAMENTO: CUNDINAMARCA
TÉCNICA: VACIADO	DIÁMETRO (CM): 10.5 PESO (GR):	LOCALIDAD: GUATAVITA
RECURSOS NATURALES: ARCILLA	COLOR: ESMALTADO VERDE Y CAFE	VEREDA: CASCO URBANO
MATERIA PRIMA: BARBOTINA	CERTIFICADO HECHO A MANO: Sí <input type="checkbox"/> No <input checked="" type="checkbox"/>	TIPO DE POBLACIÓN: URBANA

MERCADO OBJETIVO: NACIONAL	COSTO	PRECIO
PRODUCCIÓN/MES:	UNITARIO: 2.200	UNITARIO: 9.000
EMPAQUE: PENDIENTE	P. MAYOR:	P. MAYOR: 4.500
EMBALAJE: PENDIENTE	EMPAQUE: PENDIENTE	EMPAQUE:

OBSERVACIONES: EL PRECIO INCLUYE EL POCILLO Y EL PLATO, EL JUEGO SE DENOMINA CHOCOLATERO. EL PRECIO AL MAYOREO PARA 100 PIEZAS SE DEBE DISEÑAR EL EMPAQUE PARA LA FERIA DE EXPOARTESANÍAS.

RESPONSABLE: FREDDY VALERO S FECHA: JULIO DE 2000

SISTEMA DE REFERENCIA 2 5 3 8 - - 1 3 TIPO DE FICHA: REFERENTE(S) MUESTRA LÍNEA EMPAQUE



PIEZAS: CREMERA	LÍNEA: VAJILLA PARA AJIACO	ARTESANOS: TALLER CERÁMICO GUATAVITA
NOMBRES: CREMERA	REFERENCIA:	
OFICIO: CERÁMICA	LARGO (CM): 16 ANCHO (CM):	ALTO (CM): 7.8 DEPARTAMENTO: CUNDINAMARCA
TÉCNICA: VACIADO	DIÁMETRO (CM): 12	PESO (GR): LOCALIDAD: GUATAVITA
RECURSOS NATURALES: ARCILLA	COLOR: ESMALTADO VERDE Y CAFE	VEREDA: CASCO URBANO
MATERIA PRIMA: BARBOTINA	CERTIFICADO HECHO A MANO: <input type="checkbox"/> Sí <input checked="" type="checkbox"/> No	TIPO DE POBLACIÓN: URBANA

MERCADO OBJETIVO: NACIONAL	COSTO	PRECIO
PRODUCCIÓN/MES:	UNITARIO: 2.500	UNITARIO: 11.000
EMPAQUE: PENDIENTE	P. MAYOR:	P. MAYOR: 5.500
EMBALAJE: PENDIENTE	EMPAQUE: PENDIENTE	EMPAQUE:



PIEZAS: ALCAPARRERA	LINEA: VAJILLA PARA AJIACO	ARTESANOS: TALLER CERÁMICO GUATAVITA
NOMBRES: ALCAPARRERA	REFERENCIA:	
OFICIO: CERÁMICA	LARGO (CM): 18 ANCHO (CM): ALTO (CM): 3.5	DEPARTAMENTO: CUNDINAMARCA
TÉCNICA: VACIADO	DIÁMETRO (CM): 13.8 PESO (GR):	LOCALIDAD: GUATAVITA
RECURSOS NATURALES: ARCILLA	COLOR: ESMALTADO VERDE Y CAFE	VEREDA: CASCO URBANO
MATERIA PRIMA: BARBOTINA	CERTIFICADO HECHO A MANO: Sí <input type="checkbox"/> No <input checked="" type="checkbox"/>	TIPO DE POBLACIÓN: URBANA

MERCADO OBJETIVO: NACIONAL	COSTO	PRECIO
PRODUCCIÓN/MES: PENDIENTE	UNITARIO: 2.500	UNITARIO: 10.200
EMPAQUE: PENDIENTE	P. MAYOR:	P. MAYOR: 5.100
EMBALAJE: PENDIENTE	EMPAQUE: PENDIENTE	EMPAQUE: PENDIENTE

OBSERVACIONES: EL PRECIO AL MAYOREO ES PARA 100 PIEZAS
 EL PLATO SE FABRICA EN TORNO DE TARRAJA. PARA EXPOARTESANÍAS SE DEBE DISEÑAR EL EMPAQUE.



RESPONSABLE: FREDDY VALERO S FECHA: JULIO DE 2000

SISTEMA DE REFERENCIA 2 5 3 8 - - 1 3 TIPO DE FICHA: REFERENTE(S) MUESTRA LÍNEA EMPAQUE



PIEZAS: PLATO ARROCERO	LINEA: VAJILLA PARA AJIACO	ARTESANOS: TALLER CERÁMICO GUATAVITA
NOMBRES: PLATO ARROCERO	REFERENCIA:	
OFICIO: CERÁMICA	LARGO(CM): ANCHO(CM): ALTO(CM):3	DEPARTAMENTO: CUNDINAMARCA
TÉCNICA: TORNO DE TARRAJA	DIÁMETRO (CM): ²⁴ PESO (GR):	LOCALIDAD: GUATAVITA
RECURSOS NATURALES: ARCILLA	COLOR: ESMALTADO VERDE Y CAFE	VEREDA: CASCO URBANO
MATERIA PRIMA: BARBOTINA	CERTIFICADO HECHO A MANO: Sí <input type="checkbox"/> No <input checked="" type="checkbox"/>	TIPO DE POBLACIÓN: URBANA

MERCADO OBJETIVO: NACIONAL	COSTO	PRECIO
PRODUCCIÓN/MES:	UNITARIO: 1.800	UNITARIO: 7.000
EMPAQUE: PENDIENTE	P. MAYOR:	P. MAYOR: 3.500
EMBALAJE: PENDIENTE	EMPAQUE: PENDIENTE	EMPAQUE: PENDIENTE

OBSERVACIONES: EL PRECIO AL POR MAYOR ES PARA PEDIDOS DE 1 00 UNIDADES
 EL EMPAQUE DEBE ESTAR DISEÑADO PARA EXPOARTESANÍAS 2000

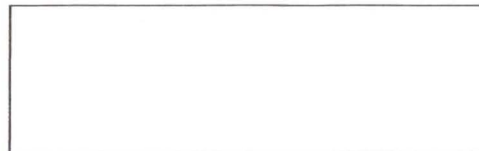

RESPONSABLE: FREDDY VALERO S FECHA: JULIO DE 2000

SISTEMA DE REFERENCIA 2 5 3 8 - - 1 3 TIPO DE FICHA: REFERENTE(S) MUESTRA LÍNEA EMPAQUE

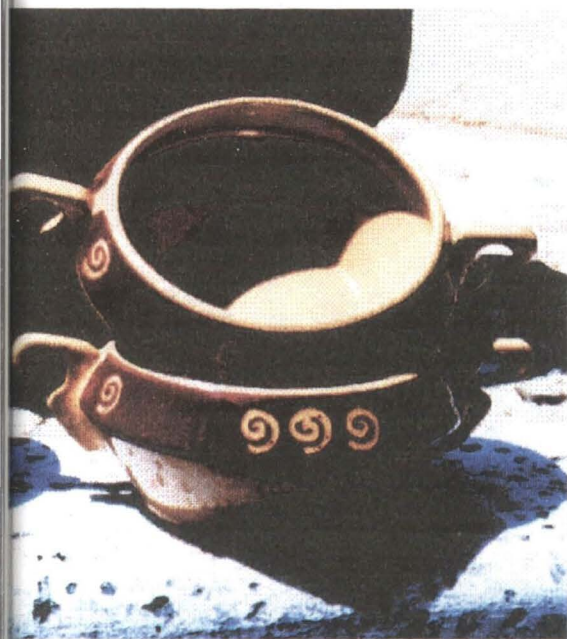

PIEZAS: TAZÓN PARA EL POLLO	LINEA: VAJILLA PARA AJIACO	ARTESANOS: TALLER CERÁMICO GUATAVITA
NOMBRES: TAZÓN PARA EL POLLO	REFERENCIA:	
OFICIO: CERÁMICA	LARGO (CM): 22.5 ANCHO (CM): ALTO (CM): 7	DEPARTAMENTO: CUNDINAMARCA
TÉCNICA: VACIADO	DIÁMETRO (CM): 16 PESO (GR):	LOCALIDAD: GUATAVITA
RECURSOS NATURALES: ARCILLA	COLOR: ESMALTADO VERDE Y CAFE	VEREDA: CASCO URBANO
MATERIA PRIMA: BARBOTINA	CERTIFICADO HECHO A MANO: Sí <input type="checkbox"/> No <input checked="" type="checkbox"/>	TIPO DE POBLACIÓN: URBANA

MERCADO OBJETIVO: NACIONAL	COSTO	PRECIO
PRODUCCIÓN/MES:	UNITARIO: 2.500	UNITARIO: 12.000
EMPAQUE: PENDIENTE	P. MAYOR:	P. MAYOR: 6.000
EMBALAJE: PENDIENTE	EMPAQUE: PENDIENTE	EMPAQUE: PENDIENTE

OBSERVACIONES: EL PRECIO AL POR MAYOR ES PARA PEDIDOS DE 1 00 UNIDADES
 EL EMPAQUE DEBE ESTAR LISTO PARA EXPOARTESANÍAS 2000

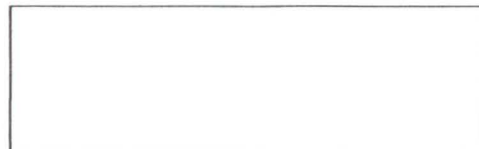

RESPONSABLE: FREDDY VALERO S FECHA: JULIO DE 2000

SISTEMA DE REFERENCIA 2 5 3 8 - - 1 3 TIPO DE FICHA: REFERENTE(S) MUESTRA LÍNEA EMPAQUE

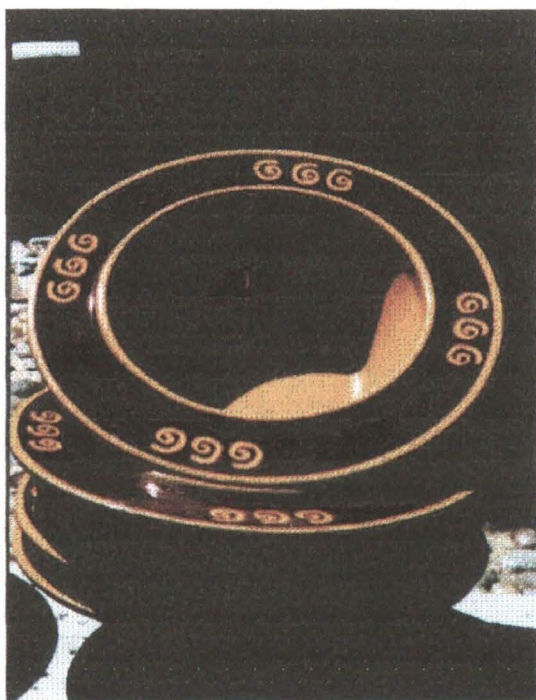

PIEZAS: TAZÓN AJIACO	LÍNEA: VAJILLA PARA AJIACO	ARTESANOS: TALLER CERÁMICO GUATAVITA
NOMBRES: TAZÓN AJIACO	REFERENCIA:	
OFICIO: CERÁMICA	LARGO(CM): ANCHO(CM): ALTO(CM): 6.5	DEPARTAMENTO: CUNDINAMARCA
TÉCNICA: TORNO DE TARRAJA	DIÁMETRO(CM): 22 PESO(GR):	LOCALIDAD: GUATAVITA
RECURSOS NATURALES: ARCILLA	COLOR: ESMALTADO VERDE Y CAFE	VEREDA: CASCO URBANO
MATERIA PRIMA: BARBOTINA	CERTIFICADO HECHO A MANO: Sí <input type="checkbox"/> No <input checked="" type="checkbox"/>	TIPO DE POBLACIÓN: URBANA

MERCADO OBJETIVO: NACIONAL	COSTO	PRECIO
PRODUCCIÓN/MES:	UNITARIO: 4.500	UNITARIO: 13.200
EMPAQUE: PENDIENTE	P. MAYOR:	P. MAYOR: 6.600
EMBALAJE: PENDIENTE	EMPAQUE: PENDIENTE	EMPAQUE: PENDIENTE

OBSERVACIONES: EL PRECIO AL MAYOREO ES PARA PEDIDOS DE 100 UNIDADES
 EL DISEÑO DEL EMPAQUE DEBE ESTAR LISTO PARA EXPOARTESANÍAS 2000

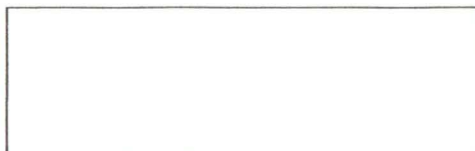

RESPONSABLE: FREDDY VALERO S FECHA: JULIO DE 2000

SISTEMA DE REFERENCIA 2 5 3 8 - - 1 3 TIPO DE FICHA: REFERENTE(S) MUESTRA LÍNEA EMPAQUE

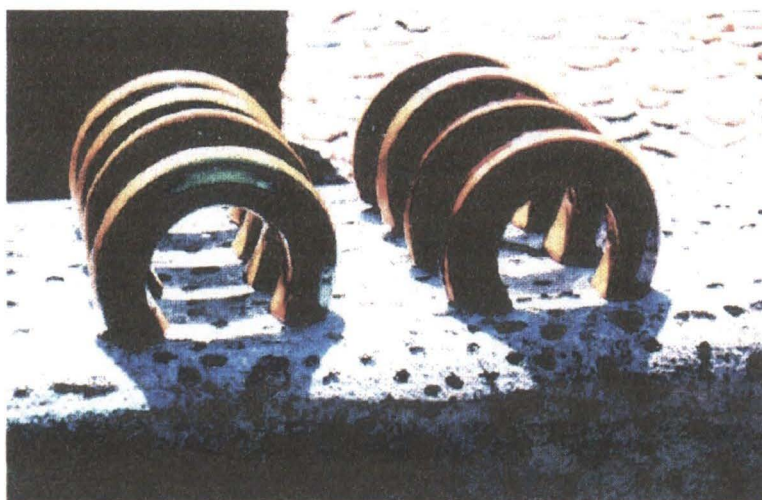

PIEZAS: SERVILLETERO	LINEA: VAJILLA PARA AJIACO	ARTESANOS: TALLER CERÁMICO GUATAVITA
NOMBRES: SERVILLETERO	REFERENCIA:	
OFICIO: CERÁMICA	LARGO(CM): ANCHO(CM): 2 ALTO(CM): 5.5	DEPARTAMENTO: CUNDINAMARCA
TÉCNICA: EXTRUSORA Y MODELADO	DIÁMETRO (CM): PESO (GR):	LOCALIDAD: GUATAVITA
RECURSOS NATURALES: ARCILLA	COLOR: ESMALTADO VERDE Y CAFE	VEREDA: CASCO URBANO
MATERIA PRIMA: BARBOTINA	CERTIFICADO HECHO A MANO: Sí <input type="checkbox"/> No <input checked="" type="checkbox"/>	TIPO DE POBLACIÓN: URBANA

MERCADO OBJETIVO: NACIONAL	COSTO	PRECIO
PRODUCCIÓN/MES:	UNITARIO:	UNITARIO: 1.200
EMPAQUE: PENDIENTE	P. MAYOR: 700	P. MAYOR: 1.000
EMBALAJE: PENDIENTE	EMPAQUE: PENDIENTE	EMPAQUE: PENDIENTE

OBSERVACIONES: LOS PRECIOS DE VENTA AL MAYOREO SON PARA PEDIDOS DE 1 00 UNIDADES. EL EMPAQUE DEBE ESTAR LISTO PARA EXPOARTESANIAS 2000

RESPONSABLE: FREDDY VALERO S FECHA: JULIO DE 2000

SISTEMA DE REFERENCIA 2 5 3 8 - - 1 3 TIPO DE FICHA: REFERENTE(S) MUESTRA LÍNEA EMPAQUE



PIEZAS: CUCCHARON	LINEA: VAJILLA PARA AJIACO	ARTESANOS: TALLER CERÁMICO GUATAVITA
NOMBRES: CUCCHARON	REFERENCIA:	
OFICIO: CERÁMICA	LARGO(CM):14 ANCHO(CM): ALTO(CM):18	DEPARTAMENTO: CUNDINAMARCA
TÉCNICA: VACIADO Y PEGA	DIÁMETRO (CM):8 PESO (GR):	LOCALIDAD: GUATAVITA
RECURSOS NATURALES: ARCILLA	COLOR: ESMALTADO VERDE Y CAFE	VEREDA: CASCO URBANO
MATERIA PRIMA: BARBOTINA	CERTIFICADO HECHO A MANO: Sí <input type="checkbox"/> No <input checked="" type="checkbox"/>	TIPO DE POBLACIÓN: URBANA

MERCADO OBJETIVO: NACIONAL	COSTO	PRECIO
PRODUCCIÓN/MES:	UNITARIO: 2.200	UNITARIO: 9.000
EMPAQUE: PENDIENTE	P. MAYOR:	P. MAYOR: 4.500
EMBALAJE: PENDIENTE	EMPAQUE: PENDIENTE	EMPAQUE:

OBSERVACIONES: LOS PRECIOS AL MAYOREO SON PARA PEDIDOS DE 1 00 UNIDADES
 EL EMPAQUE DEBE ESTAR LISTO PARA EXPOARTESANIAS 2000

RESPONSABLE: FREDDY VALERO S FECHA: JULIO DE 2000

SISTEMA DE REFERENCIA 2 5 3 8 - - 1 3 TIPO DE FICHA: REFERENTE(S) MUESTRA LÍNEA EMPAQUE

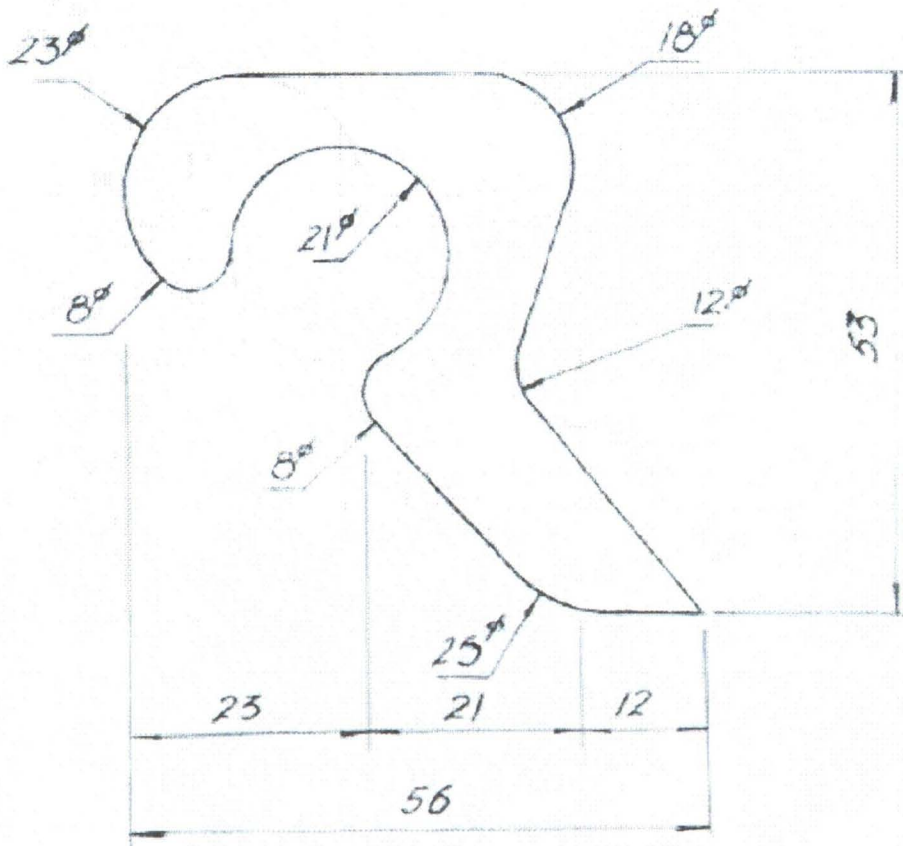

PIEZA: ASA PARA LA SOPERA	REFERENCIA:	ESC.(CM):	PL.
NOMBRE: ASA SOPERA	LÍNEA: VAJILLA PARA AJIACO		
OFICIO: CERÁMICA	RECURSO NATURAL:		
TÉCNICA: ESTRUIDO	MATERIA PRIMA: ARCILLA		

PROCESO DE PRODUCCIÓN: SE EXTRUYE UN PERFIL CON LA FORMA DE LA ASA Y LUEGO SE CORTAN LAS UNIDADES REQUERIDAS CON LA CORTADORA DE ARCILLA . FINALMENTE SE PEGAN AL RECIPIENTE Y SE PULEN.

OBSERVACIONES: SE DISEÑARON PLATINAS EN ACERO INOXIDABLE QUE SE COLOCAN EN LA BOQUILLA DE LA EXTRUSORA . LOS PLANOS DE ESTA FICHA MUESTRAN LAS DIMENSIONES DEL ASA QUE FUE CORTADA CON EN LA PLATINA CON TECNG., LASER

RESPONSABLE: FREDDY VALERO SILVA FECHA: JULIO DE 2000

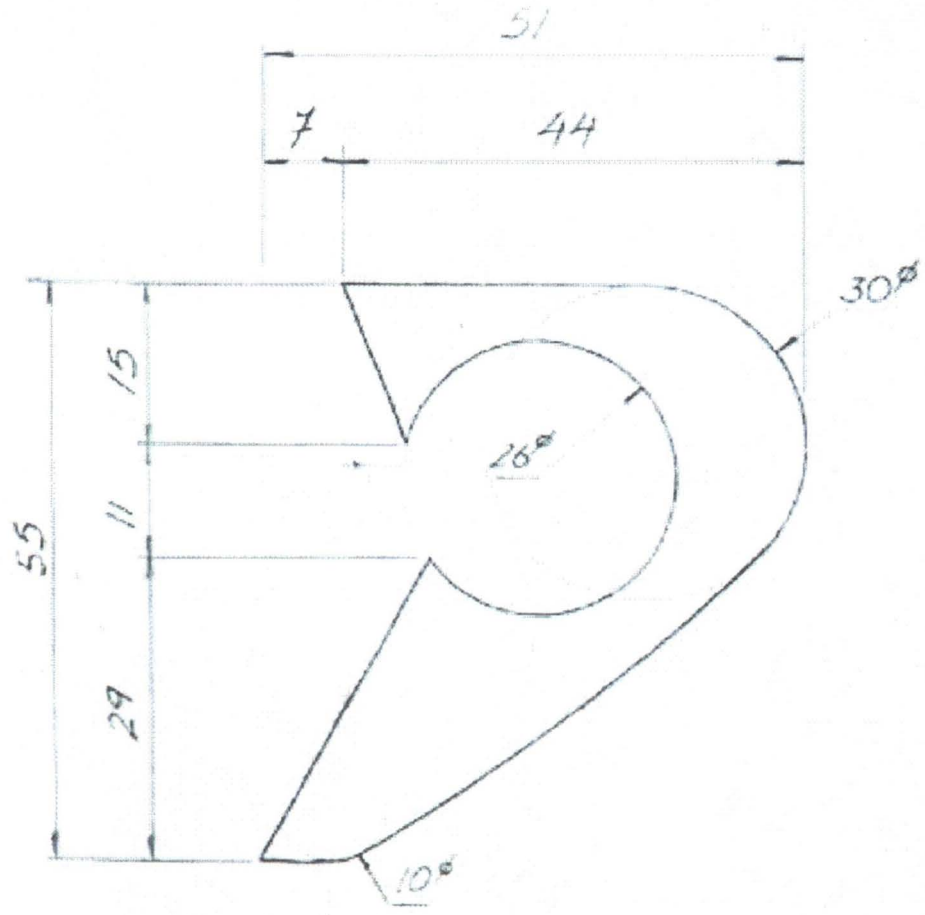

PIEZA: ASA PARA EL POCILLO	REFERENCIA:	ESC.(CM):	PL.
NOMBRE: ASA POCILLO CHOCOLATERO	LÍNEA: VAJILLA PARA AJIACO		
OFICIO: CERÁMICA	RECURSO NATURAL:		
TÉCNICA: ESTRUIDO	MATERIA PRIMA: ARCILLA		

PROCESO DE PRODUCCIÓN: SE EXTRUYE UN PERFIL CON LA FORMA DE LA ASA Y LUEGO SE CORTAN LAS UNIDADES REQUERIDAS CON LA CORTADORA DE ARCILLA . FINALMENTE SE PEGAN AL RECIPIENTE Y SE PULEN.

OBSERVACIONES: SE DISEÑARON PLATINAS EN ACERO INOXIDABLE QUE SE COLOCAN EN LA BOQUILLA DE LA EXTRUSORA . LOS PLANOS DE ESTA FICHA MUESTRAN LAS DIMENSIONES DEL ASA QUE FUE CORTADA CON EN LA PLATINA CON TECNG.. LASER

RESPONSABLE: FREDDY VALERO SILVA FECHA: JULIO DE 2000

SISTEMA DE REF. 2 5 3 8 - - 1 3 CÓDIGO DE REGIÓN 0 4 2 5 3 2 6 REFERENTE(S) PROPUESTA MUESTRA EMPAQUE

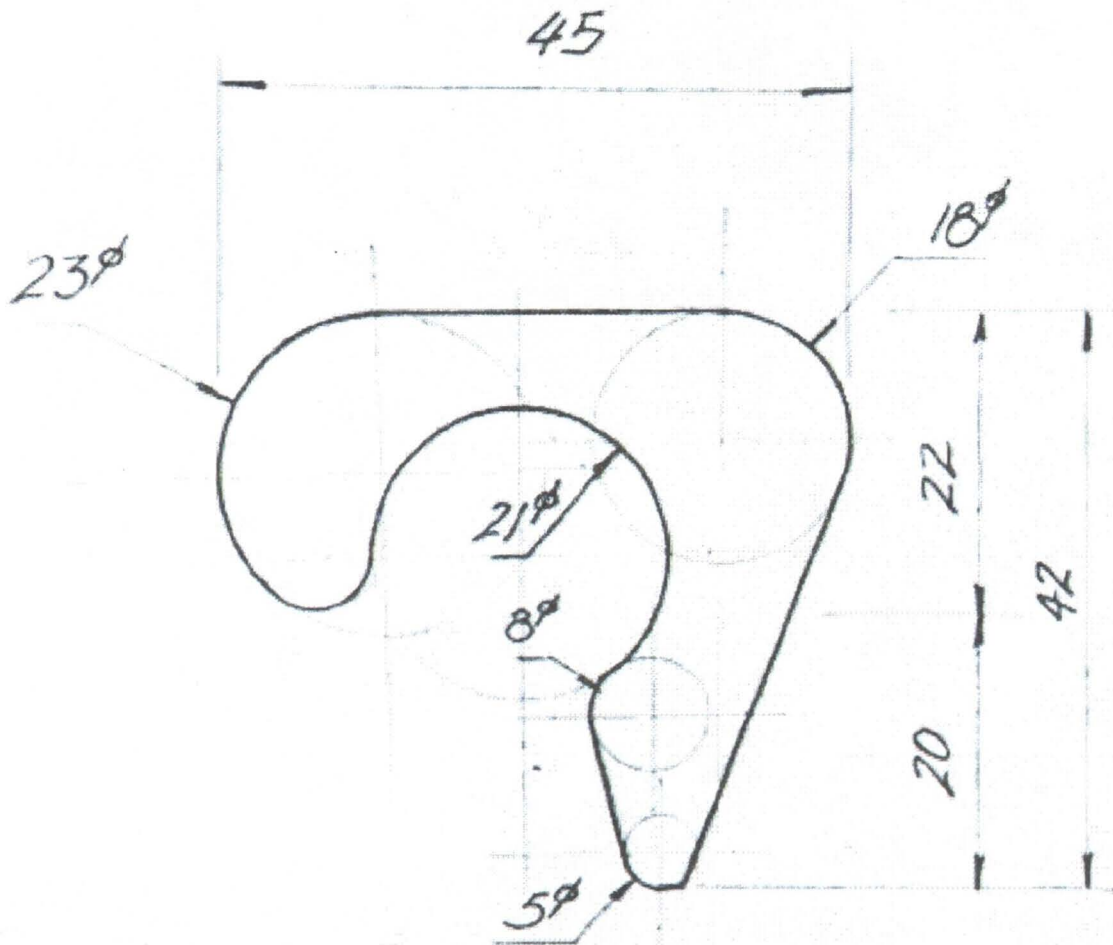

PIEZA: ASA PARA LA ALCAPARRERA	REFERENCIA:	ESC.(cm):	PL.
NOMBRE: ASA ALCAPARRERA	LÍNEA: VAJILLA PARA AJIACO		
OFICIO: CERÁMICA	RECURSO NATURAL:		
TÉCNICA: ESTRUIDO	MATERIA PRIMA: ARCILLA		

PROCESO DE PRODUCCIÓN: SE EXTRUYE UN PERFIL CON LA FORMA DE LA ASA Y LUEGO SE CORTAN LAS UNIDADES REQUERIDAS CON LA CORTADORA DE ARCILLA . FINALMENTE SE PEGAN AL RECIPIENTE Y SE PULEN.

OBSERVACIONES: SE DISEÑARON PLATINAS EN ACERO INOXIDABLE QUE SE COLOCAN EN LA BOQUILLA DE LA EXTRUSORA . LOS PLANOS DE ESTA FICHA MUESTRAN LAS DIMENSIONES DEL ASA QUE FUE CORTADA CON EN LA PLATINA CON TECNG.. LASER

RESPONSABLE: FREDDY VALERO SILVA FECHA: JULIO DE 2000

SISTEMA DE REF. 2 5 3 8 - - 1 3 CÓDIGO DE REGIÓN 0 4 2 5 3 2 6 REFERENTE(S) PROPUESTA MUESTRA EMPAQUE

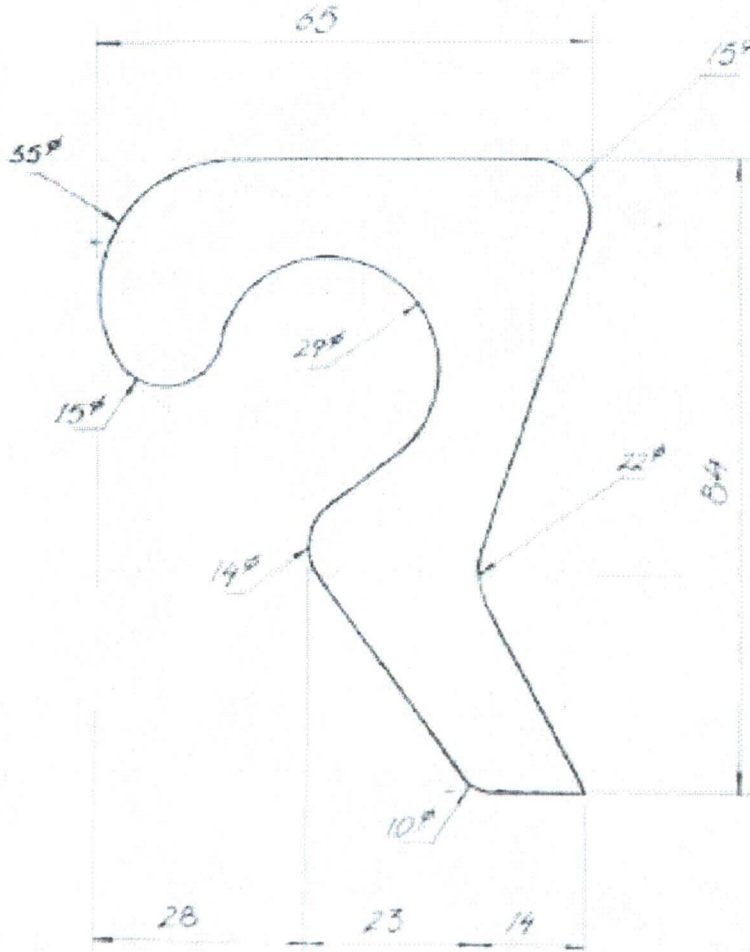

PIEZA: ASA PARA EL TAZÓN DEL POLLO	REFERENCIA:	ESC. (CM):	PL.
NOMBRE: ASA TAZÓN POLLO	LÍNEA: VAJILLA PARA AJIACO		
OFICIO: CERÁMICA	RECURSO NATURAL:		
TÉCNICA: ESTRUIDO	MATERIA PRIMA: ARCILLA		

PROCESO DE PRODUCCIÓN: SE EXTRUYE UN PERFIL CON LA FORMA DE LA ASA Y LUEGO SE CORTAN LAS UNIDADES REQUERIDAS CON LA CORTADORA DE ARCILLA . FINALMENTE SE PEGAN AL RECIPIENTE Y SE PULEN.

OBSERVACIONES: SE DISEÑARON PLATINAS EN ACERO INOXIDABLE QUE SE COLOCAN EN LA BOQUILLA DE LA EXTRUSORA . LOS PLANOS DE ESTA FICHA MUESTRAN LAS DIMENSIONES DEL ASA QUE FUE CORTADA CON EN LA PLATINA CON TECNG.. LASER

RESPONSABLE: FREDDY VALERO SILVA FECHA: JULIO DE 2000

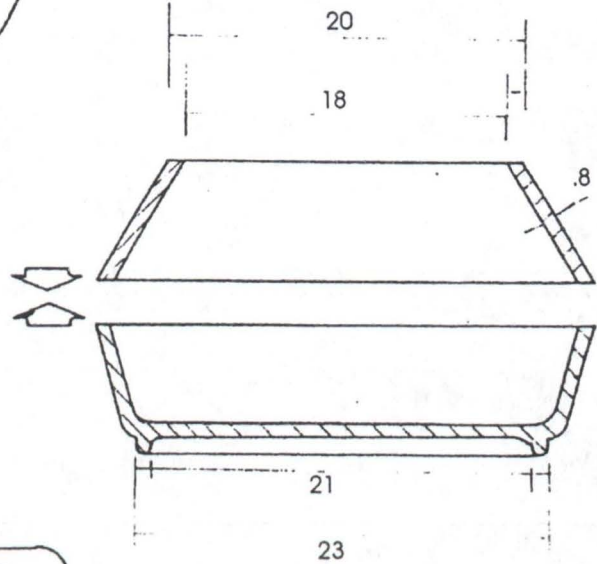
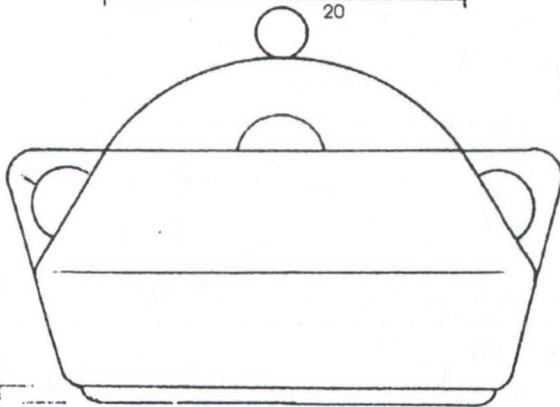
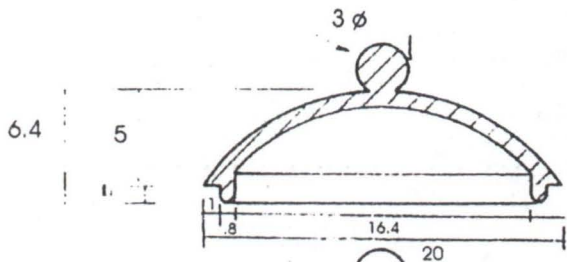
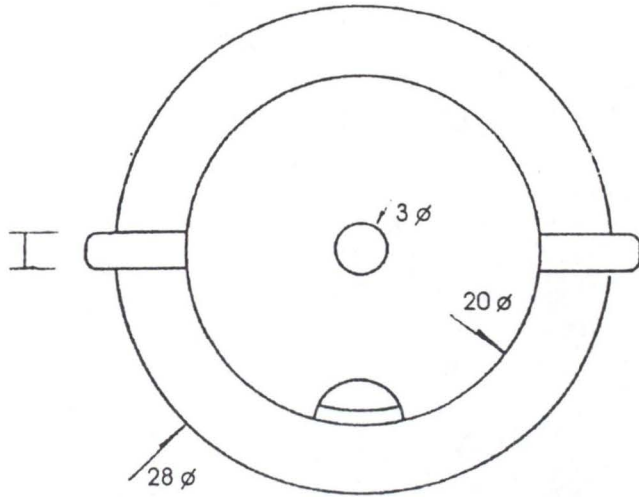

Pieza: Ajiquera	Referencia:	Esc.(cm): 1:5	Pl. 1 / 11
Nombre: Ajiaco	Línea: Ambientes (comedor)		
Oficio: Cerámica	Recurso Natural: Arcilla		
Técnica: Tomo de taraja	Materia prima: Pasta Arcilla		

Proceso de producción: Preparación y amasado de la arcilla por medios mecánicos, colocar la arcilla en el molde, tarajear, dejar secar hasta que la pieza despegue del molde, pulimento, Biscochado a 950 grados, decorado a mano con esmaltes y quema final a 1.050 grados.

Observaciones:

Responsable: Jose Daniel Rubio R. Fecha: Junio de 1998

Sistema de ref. Código de región Referente(s) Propuesta Muestra Empaque

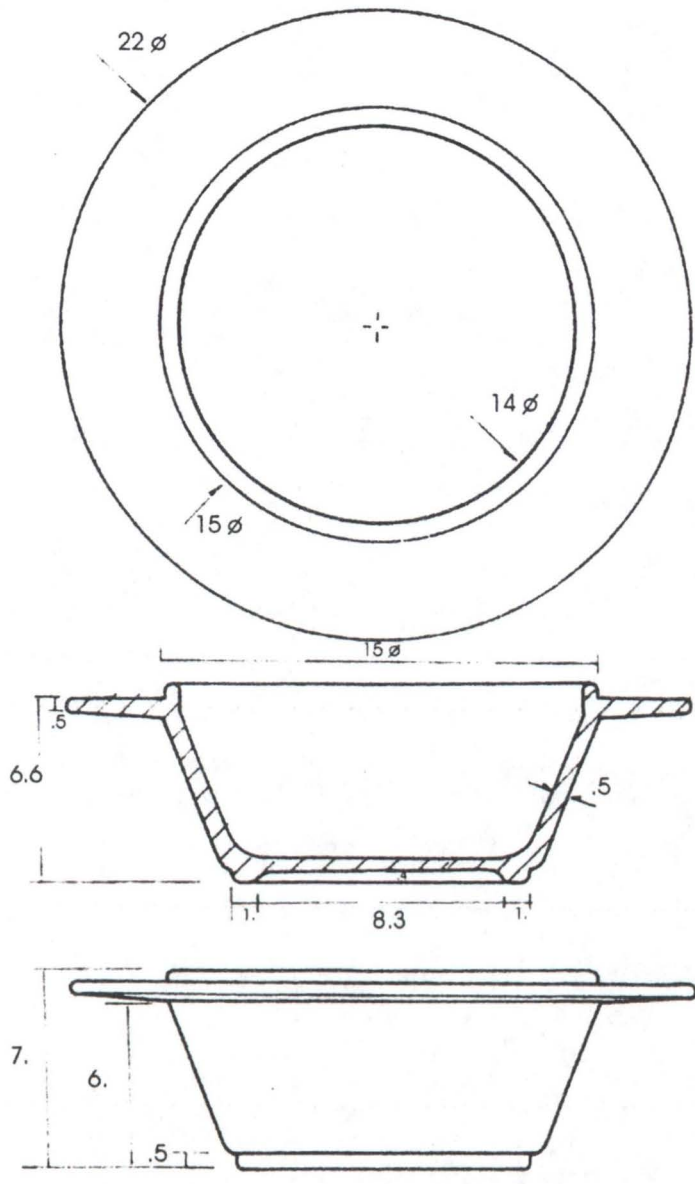

Pieza: Tazon	Referencia:	Esc.(cm): 1:5	Pl. 2 / 11
Nombre: Ajiaco	Línea: Ambientes (comedor)		
Oficio: Cerámica	Recurso Natural: Arcilla		
Técnica: Torno de taraja	Materia prima: Pasta Arcilla		

Proceso de producción: Preparación y amasado de la arcilla por medios mecánicos, colocar la arcilla en el molde, tarrajear, dejar secar hasta que la pieza despegue del molde, pullmento, Biscochado a 950 grados, decorado a mano con esmaltes y quema final a 1.050 grados.

Observaciones:

Responsable: Jose Daniel Rubio R. Fecha: Junio de 1998

Sistema de ref. Código de región Referente(s) Propuesta Muestra Empaque

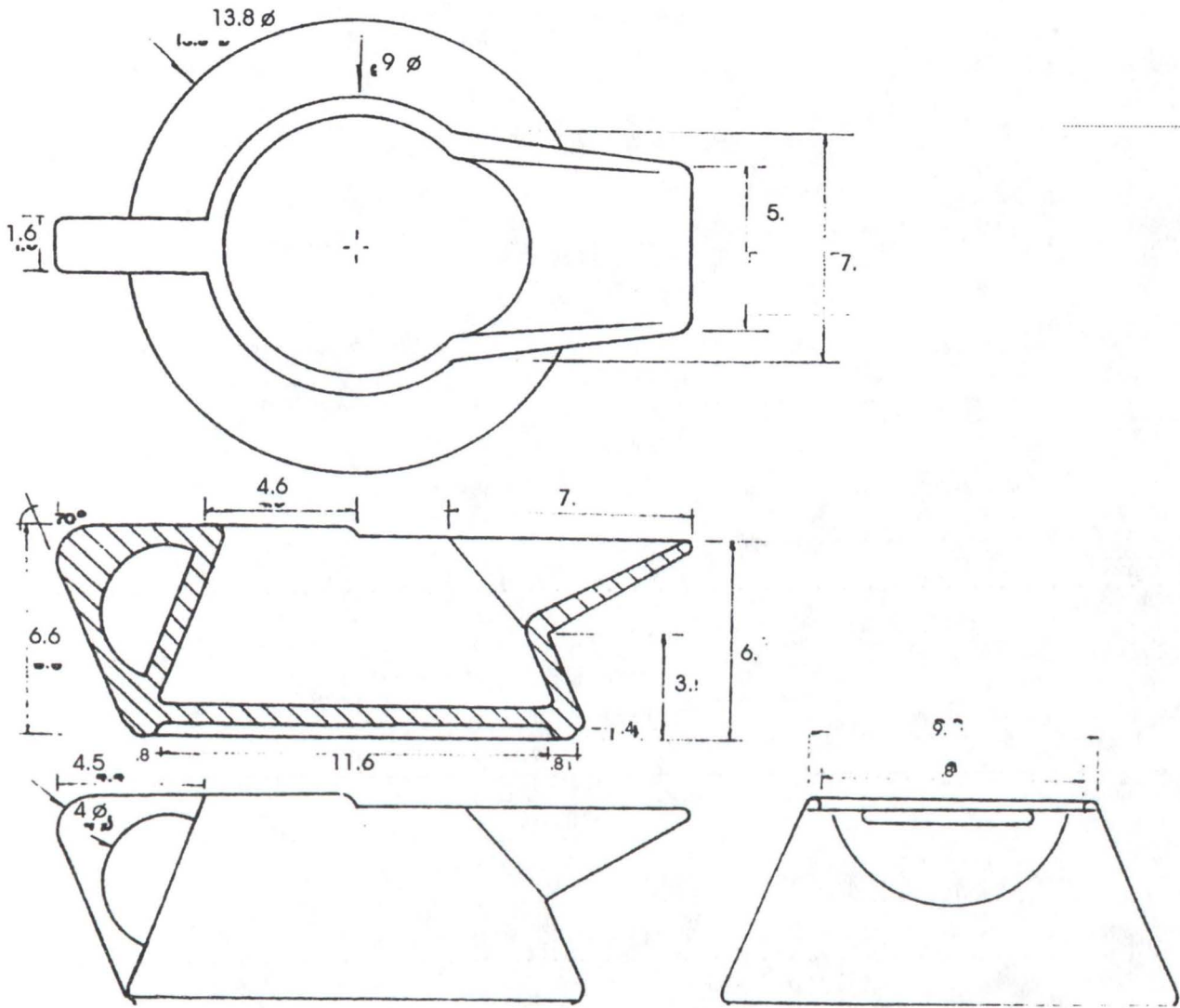

Pieza: Cremera	Referencia:	Esc.(cm): 1:5	Pl. 3 / 11
Nombre: Ajiaco	Línea: Ambientes (comedor)		
Oficio: Cerámica	Recurso Natural: Arcilla		
Técnica: Tomo de tarraja	Materia prima: Pasta Arcilla		

Proceso de producción: ... Preparación y amasado de la arcilla por medios mecánicos, colocar la arcilla en el molde, tarrajear, dejar secar hasta que la pieza despegue del molde, pulimento, Biscochado a 950 grados, decorado a mano con esmaltes y quema final a 1.050 grados.

Observaciones:

Responsable: Jose Daniel Rubio R. Fecha: Junio de 1998

Sistema de ref. Código de región Referente(s) Propuesta Muestra Empaque

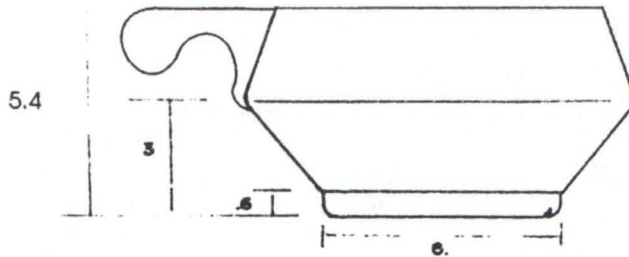
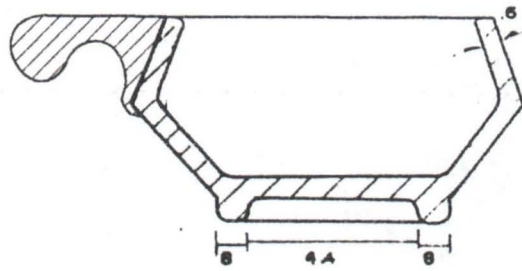
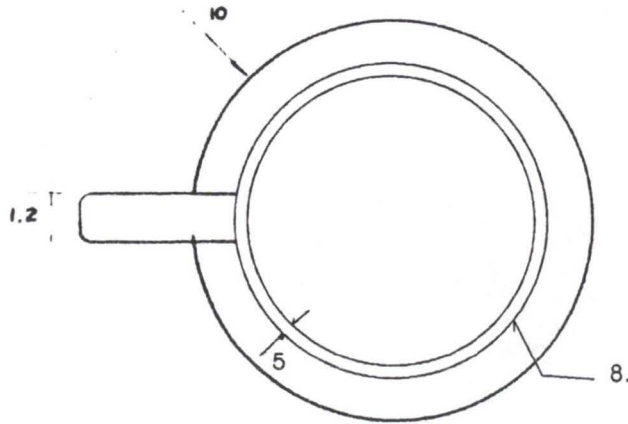

Pieza:	Pocillo	Referencia:	Esc.(cm): 1.5	Pl. 4 / 11
Nombre:	Ajiaco	Línea:	Ambientes (comedor)	
Oficio:	Cerámica	Recurso Natural:	Arcilla	
Técnica:	Torno de tarraja	Materia prima:	Pasta Arcilla	

Proceso de producción: ___ Preparación y amizado de la arcilla por medios mecánicos, colocar la arcilla en el molde, tarrajear, dejar secar hasta que la pieza desprenda del molde, pulimento. Biscochado a 950 grados, decorado a mano con esmaltes y quema final a 1.050 grados.

Observaciones:

Responsable: Jose Daniel Rubio R. Fecha: Junio de 1998

Sistema de ref. Código de región Referente(s) Propuesta Muestra Paquete

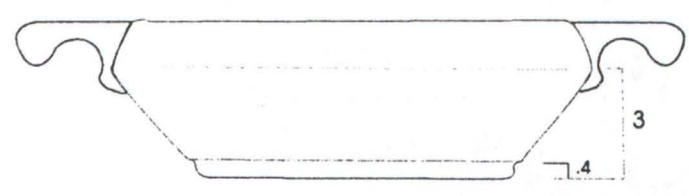
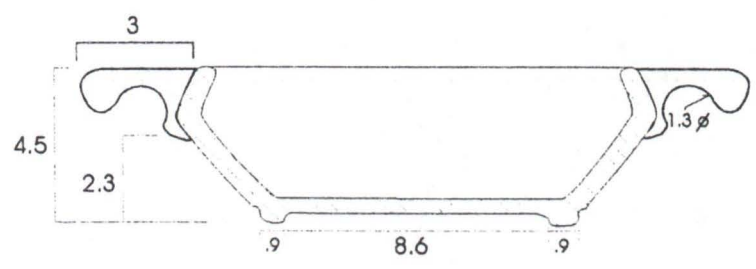
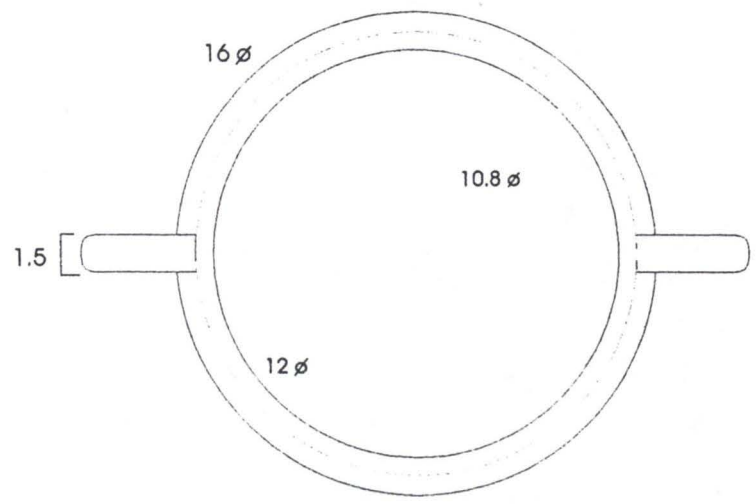

Pieza:	Recipiente para el pollo	8	Referencia:		Esc.(cm):	1:5	Pl. 5 / 11
Nombre:	Ajiaco		Línea:	Ambientes (comedor)			
Oficio:	Cerámica		Recurso Natural:	Arcilla			
Técnica:	Tomo de tarraja	.7	Materia prima:	Pasta Arcilla			

Proceso de producción: Preparación y amasado de la arcilla por medios mecánicos, colocar la arcilla en el molde, tarrajear, dejar secar hasta que la pieza despegue del molde, pulimento. Biscochado a 950 grados, decorada a mano con esmaltes y quema final a 1.050 grados.

Observaciones:

Responsable: Jose Daniel Rubio R. Fecha: Junio de 1998

Sistema de ref. Código de región Referente(s) Propuesta Muestra Empaque

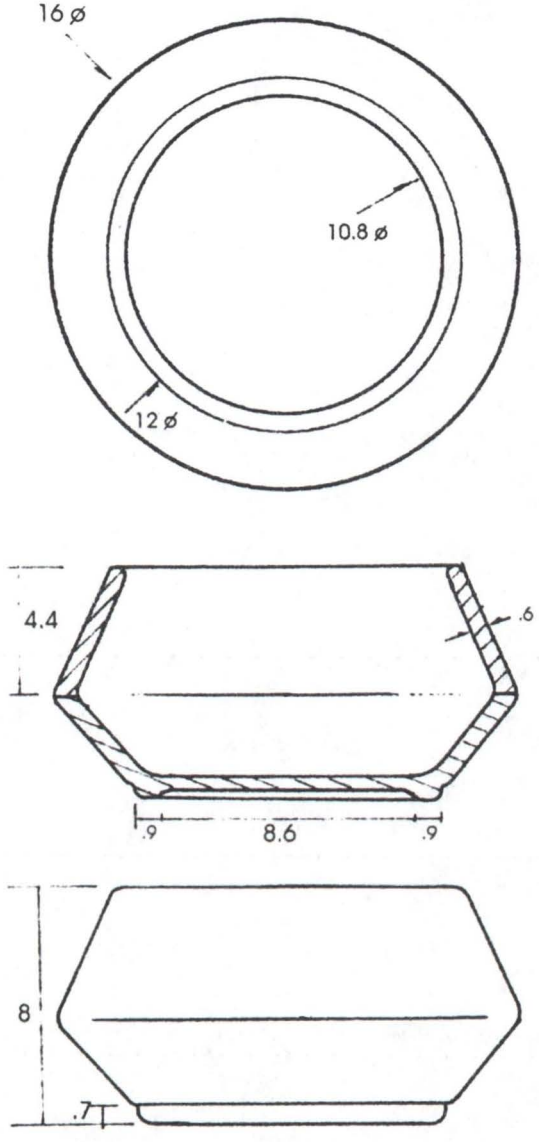

Pieza: Cazuela	Referencia:	Esc.(cm): 1:5	Pl. 6 / 11
Nombre: Ajiaco	Línea: Ambientes (comedor)		
Oficio: Cerámica	Recurso Natural: Arcilla		
Técnica: Torno de taraja	Materia prima: Pasta Arcilla		

Proceso de producción: Preparación y amasado de la arcilla por medios mecánicos, colocar la arcilla en el molde, tarralear, dejar secar hasta que la pieza despegue del molde, pulimento, Biscochado a 950 grados, decorado a mano con esmaltes y quema final a 1.050 grados.

Observaciones:

Responsable: Jose Daniel Rubio R. Fecha: Junio de 1998

Sistema de ref. Código de región Referente(s) Propuesta Muestra Empaque

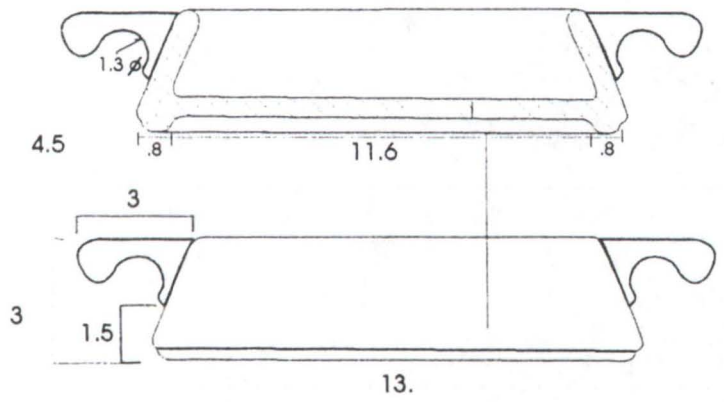
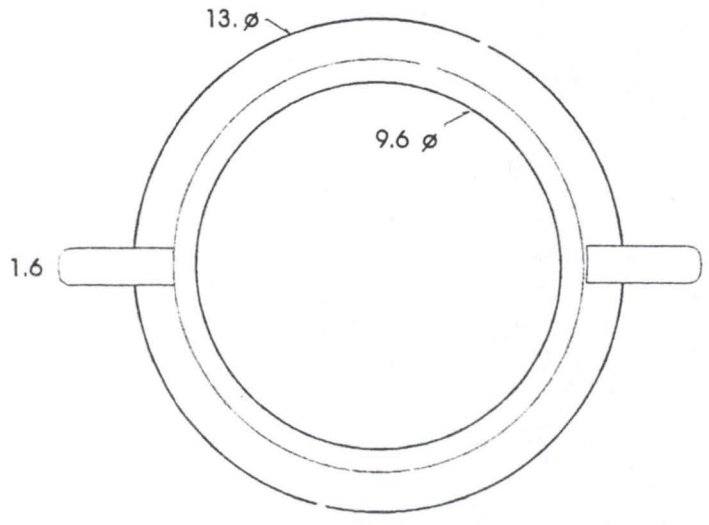

Pieza: Alcaparrera	Referencia:	Esc.(cm): 1:5	Pl. 9/11
Nombre: Ajjaco	Línea: Ambientes (comedor)		
Oficio: Cerámica	Recurso Natural: Arcilla		
Técnica: Tomo de tarraja	Materia prima: Pasta Arcilla		

Proceso de producción: Preparación y amasado de la arcilla por medios mecánicos, colocar la arcilla en el molde, tarrajear, dejar secar hasta que la pieza despegue del molde, pulimento. Biscochado a 950 grados, decorado a mano con esmaltes y quema final a 1.050 grados.

Observaciones:

Responsable: Jose Daniel Rubio R. Fecha: Junio de 1998

Sistema de ref. Código de región Referente(s) Propuesta Muestra Empaque

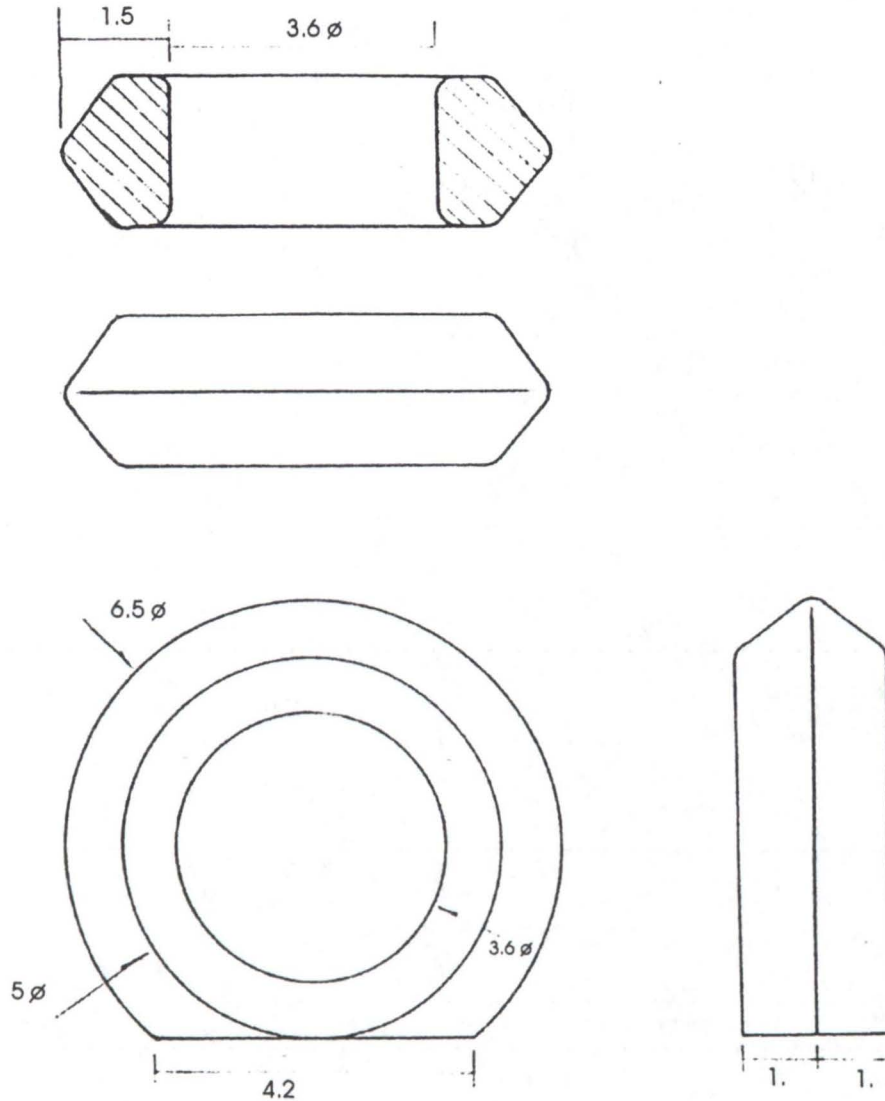

Pieza: Servilletero	Referencia:	Esc.(cm): 1:5	Pl. 8 / 11
Nombre: Ajjaco	Línea: Ambientes (comedor)		
Oficio: Cerámica	Recurso Natural: Arcilla		
Técnica: Torno de taraja	Materia prima: Pasta Arcilla		

Proceso de producción: Preparación y amizado de la arcilla por medios mecánicos, colocar la arcilla en el molde, tarajear, dejar secar hasta que la pieza despegue del molde, pulimento, Biscochado a 950 grados, decorado a mano con esmaltes y quema final a 1.050 grados.

Observaciones:

Responsable: Jose Daniel Rubio R. Fecha: Junio de 1998

Sistema de ref. Código de región Referente(s) Propuesta Muestra Empaque

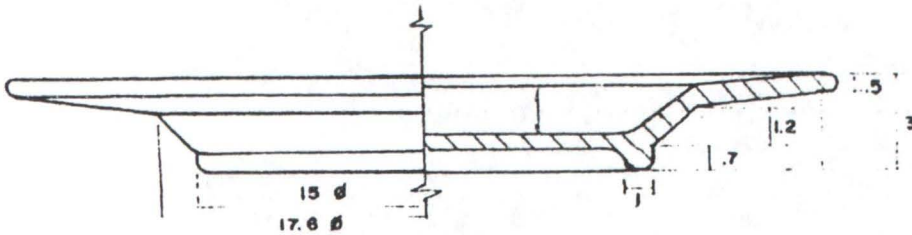
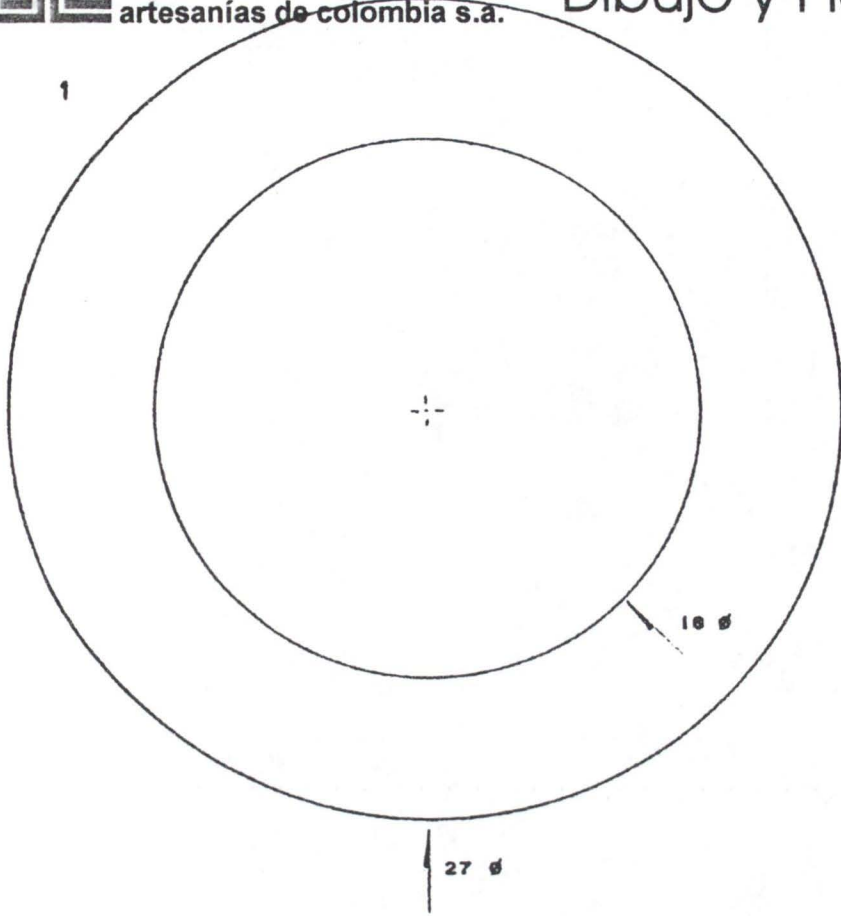

Pieza: Alcaparrera	Referencia:	Esc.(cm): 1:5	Pl. 10 / 11
Nombre: Ajlaco	Línea: Ambientes (comedor)		
Oficio: Cerámica	Recurso Natural: Arcilla		
Técnica: Torno de taraja	Materia prima: Pasta Arcilla		

Proceso de producción: Preparación y amasado de la arcilla por medios mecánicos, colocar la arcilla en el molde, tarrajear, dejar secar hasta que la pieza despegue del molde, pulimento, Biscochado a 950 grados, decorado a mano con esmaltes y quema final a 1.050 grados.

Observaciones:

Responsable: Jose Daniel Rubio R. Fecha: Junio de 1998

Sistema de ref. Código de región Referente(s) Propuesta Muestra Empaque

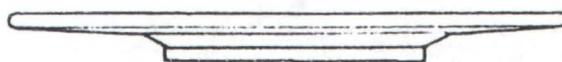
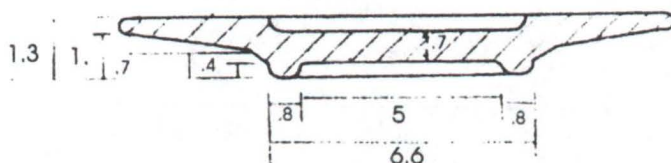
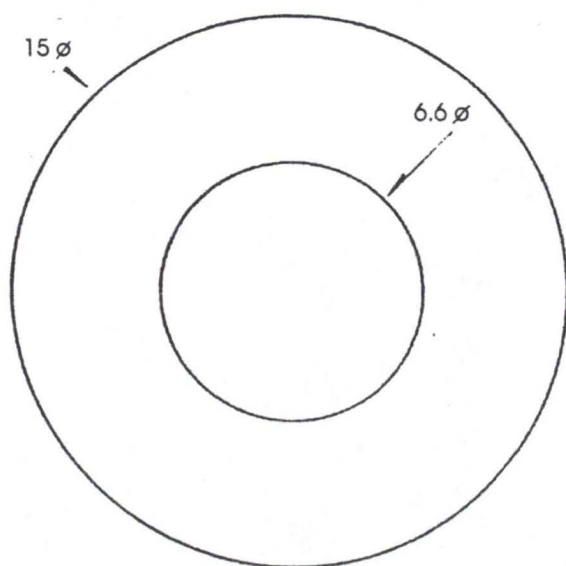

Pieza: Plato pequeño	Referencia:	Esc.(cm): 1:5	Pl. 7 / 11
Nombre: Ajiaco	Línea: Ambientes (comedor)		
Oficio: Cerámica	Recurso Natural: Arcilla		
Técnica: Torno de tarraja	Materia prima: Pasta Arcilla		

Proceso de producción: Preparación y amasado de la arcilla por medios mecánicos, colocar la arcilla en el molde, tarrajear, dejar secar hasta que la pieza despegue del molde, pulimento, Biscochado a 950 grados, decorado a mano con esmaltes y quema final a 1.050 grados.

Observaciones:

Responsable: Jose Daniel Rubio R. Fecha: Junio de 1998

Sistema de ref. Código de región Referente(s) Propuesta Muestra Empaque