



Unidad de Diseño

Cuaderno de Diseño

**CERAMICA, CESTERIA EN CHIQUI CHIQUI Y TIRIT A, Y T ALLA EN PALO
SANGREY PALO BALSO EN EL DEPARTAMENTO DEL GUAINIA.**

ANEXO
FICHAS DE DISEÑO

D.I Elsa Victoria Duarte Saavedra

Bogotá, Diciembre 2000



PIEZA: HORNOS U HORNILLAS	LÍNEA: AMBIENTE TERRAZA Y FINCA	ARTESANO: COMUNIDAD COCO VIEJO
NOMBRE: ASADOR PARA BAR B Q	REFERENCIA:	DEPARTAMENTO: GUAINIA
OFICIO: CERAMICA	ALTO(CM): 20 PESO(GR):	CIUDAD/MUNICIPIO: INIRIDA
TÉCNICA: ROLLO	DIÁMETRO(CM): 30	LOCALIDAD/VEREDA: COCO VIEJO
RECURSO NATURAL: ARCILLA	COLOR: NATURAL Y NEGRO	ETNIA : CURRIPACO
MATERIA PRIMA: ARCILLA	CERTIFICADO HECHO A MANO: <input checked="" type="checkbox"/> SÍ <input type="checkbox"/> NO <input type="checkbox"/>	TIPO DE POBLACIÓN: INDIGENA

MERCADO OBJETIVO: NACIONAL	COSTO	PRECIO
PRODUCCIÓN/MES: 1000	UNITARIO: \$ 30.250	UNITARIO: \$32.250
EMPAQUE: GUACAL UNIDAD	P.MAYOR: \$ 30.250	P.MAYOR: \$31.000
EMBALAJE: GUACAL POR UNIDAD	EMPAQUE: \$ 2.500	EMPAQUE: \$ 2.500

OBSERVACIONES: PARA CONTACTAR EL NUCLEO ARTESANAL, ES NECESARIO
 COMUNICARSE CON EL FONDO MIXTO DEL GUAINIA. TEL 0985656006
 INIRIDA-GUAINIA

RESPONSABLE: ELSA VICTORIA DUARTE SAAVEDRA FECHA: MARZO 2000

SISTEMA DE REFERENCIA 9 4 2 4 2 TIPO DE FICHA: REFERENTE(S) MUESTRA LÍNEA EMPAQUE

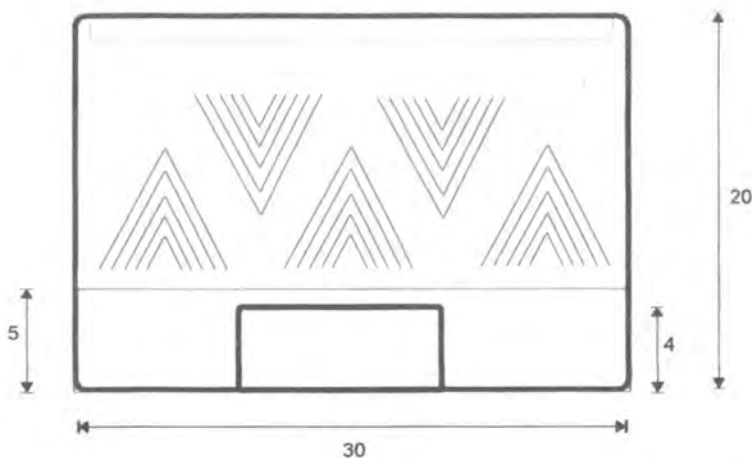
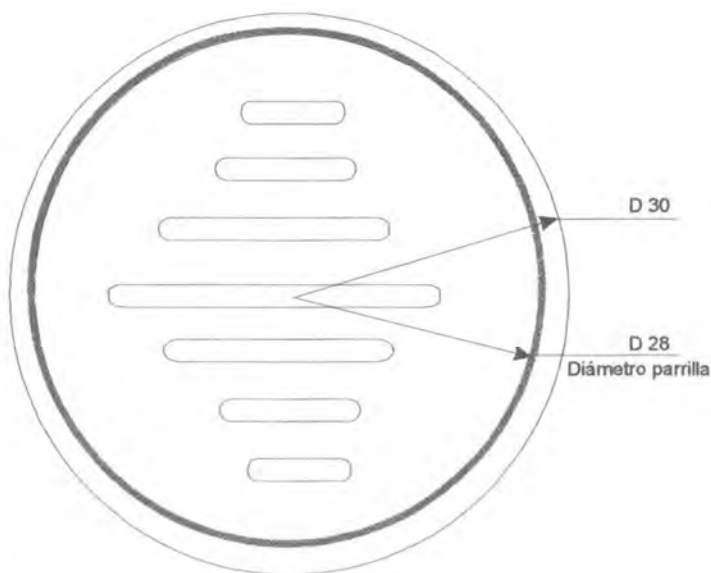

PIEZA: HORNOS U HORNILLAS	REFERENCIA: MEDIANO	ESC.(cm): 1 : 4	PL. 1/1
NOMBRE:	LÍNEA: MENAJE COCINA		
OFICIO: CERAMICA	RECURSO NATURAL: ARCILLA		
TÉCNICA: ROLLO	MATERIA PRIMA: ARCILLA I		

PROCESO DE PRODUCCIÓN:	
PREPARACION DE LA PASTA CERAMICA, MEZCLA DE ARCILLA, CENIZA Y AGUA.	
AMASADO	
MODELADO: TECNICA ROLLO	
SECADO AL AIRE LIBRE	
BRUÑIDO	
SECADO: UBICACION DE LAS PIEZAS SOBRE O CERCA DEL BUDARE PARA ACELERAR EL PROCESO	
DECORADO CON TIERRAS Y TINTES NATURALES	
HORNEADO: TIEMPO APROXIMADO TRES HORAS	

OBSERVACIONES:

ASESORIA EN DISEÑO PARA RESCATE DE PRODUCTO TRADICIONAL. DESARROLLO DE NUEVAS PROPUESTAS.

ARTESANOS
 COMUNIDAD COCO VIEJO
 INIRIDA, GUANIA.



RESPONSABLE: ELSA VICTORIA DUARTE SAAVEDRA FECHA: MARZO 2000

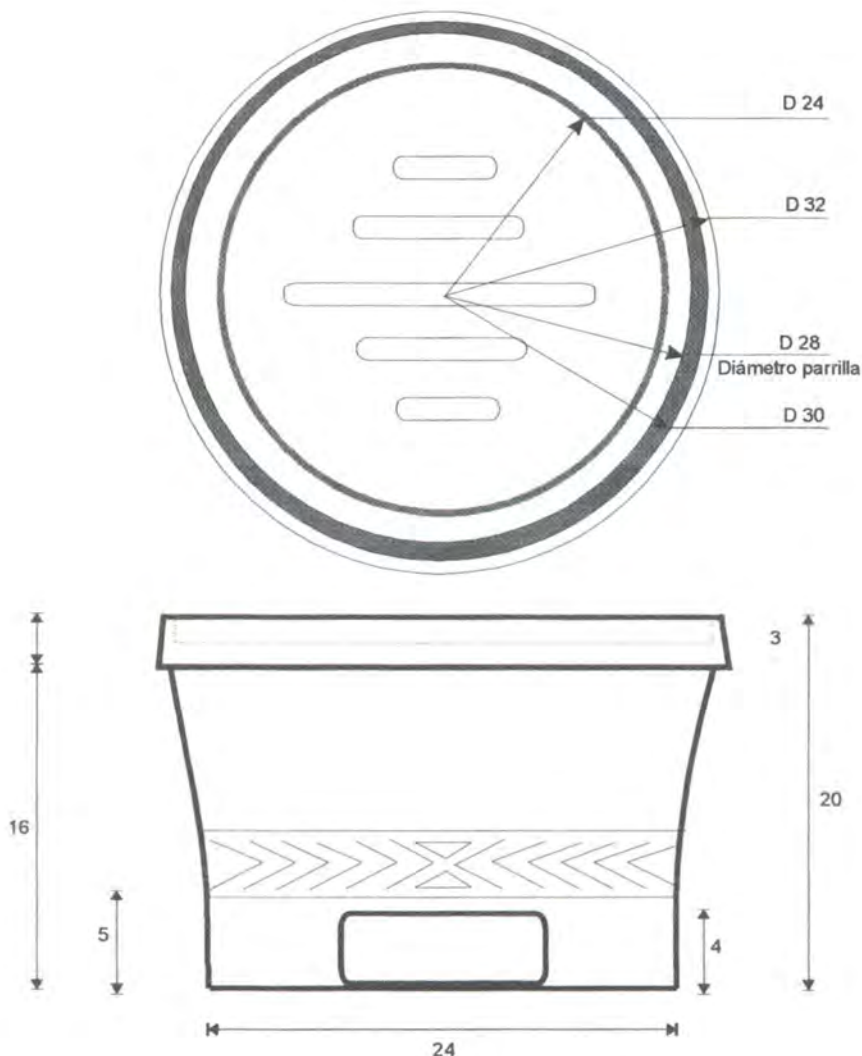

PIEZA: HORNOS U HORNILLAS	REFERENCIA: MEDIANO	ESC.(CM): 1 : 4	PL. 1/1
NOMBRE:	LÍNEA: MENAJE COCINA		
OFICIO: CERAMICA	RECURSO NATURAL: ARCILLA		
TÉCNICA: ROLLO	MATERIA PRIMA: ARCILLA I		

PROCESO DE PRODUCCIÓN:
PREPARACION DE LA PASTA CERAMICA, MEZCLA DE ARCILLA, CENIZA Y AGUA.
AMASADO
MODELADO: TECNICA ROLLO
SECADO AL AIRE LIBRE
BRUÑIDO
SECADO: UBICACION DE LAS PIEZAS SOBRE O CERCA DEL BUDARE PARA ACELERAR EL PROCESO
DECORADO CON TIERRAS Y TINTES NATURALES
HORNEADO: TIEMPO APROXIMADO TRES HORAS

OBSERVACIONES:

ASESORIA EN DISEÑO PARA RESCATE DE PRODUCTO TRADICIONAL. DESARROLLO DE NUEVAS PROPUESTAS.

ARTESANOS
 COMUNIDAD COCO VIEJO
 INIRIDA. GUANIA.

RESPONSABLE: ELSA VICTORIA DUARTE SAAVEDRA FECHA: MARZO 2000

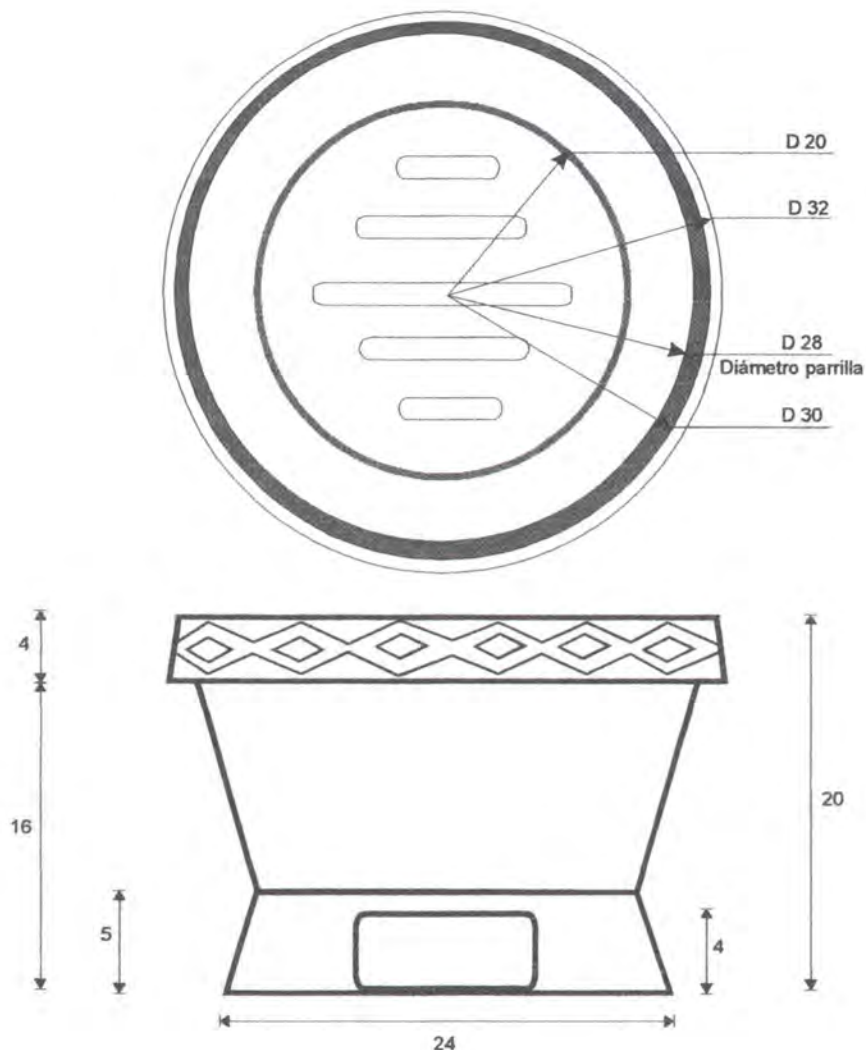

PIEZA: HORNOS U HORNILLAS	REFERENCIA: MEDIANO	ESC.(CM): 1 : 4 PL. 1/1
NOMBRE:	LÍNEA: MENAJE COCINA	
OFICIO: CERAMICA	RECURSO NATURAL: ARCILLA	
TÉCNICA: ROLLO	MATERIA PRIMA: ARCILLA I	

PROCESO DE PRODUCCIÓN:
PREPARACION DE LA PASTA CERAMICA, MEZCLA DE ARCILLA, CENIZA Y AGUA.
AMASADO
MODELADO: TECNICA ROLLO
SECADO AL AIRE LIBRE
BRUÑIDO
SECADO: UBICACION DE LAS PIEZAS SOBRE O CERCA DEL BUDARE PARA ACELERAR EL
PROCESO
DECORADO CON TIERRAS Y TINTES NATURALES
HORNEADO: TIEMPO APROXIMADO TRES HORAS

OBSERVACIONES:
 ASESORIA EN DISEÑO PARA RESCATE DE DE PRODUCTO TRADICIONAL. DESARROLLO DE NUEVAS PROPUESTAS.



RESPONSABLE: ELSA VICTORIA DUARTE SAAVEDRA FECHA: MARZO 2000



PIEZA: CANDELERO	LÍNEA: AMBIENTE COCINA	ARTESANO: MARITZA CAMICO
NOMBRE: CANDELERO	REFERENCIA:	DEPARTAMENTO: GUAINIA
OFICIO: CERAMICA	ALTO(cm): 11	PESO(GR):
TÉCNICA: ROLLO	DIÁMETRO(cm): 21	CIUDAD/MUNICIPIO: INIRIDA
RECURSO NATURAL: ARCILLA	COLOR: NATURAL (ROSADO)	LOCALIDAD/VEREDA: COCO VIEJO
MATERIA PRIMA: ARCILLA	CERTIFICADO HECHO A MANO: Sí <input type="checkbox"/> No <input checked="" type="checkbox"/>	ETNIA : CURRIPACO
		TIPO DE POBLACIÓN: INDIGENA

MERCADO OBJETIVO: NACIONAL	COSTO	PRECIO
PRODUCCIÓN/MES: 800	UNITARIO: \$ 12.000	UNITARIO: \$ 18.000.
EMPAQUE: CAJA POR 10 U	P.MAYOR: \$ 12.000	P.MAYOR: \$ 15.000
EMBALAJE: GUACAL POR 5 CAJAS	EMPAQUE: \$ \$ 500	EMPAQUE: \$ 500

OBSERVACIONES: PARA CONTACTAR EL NUCLEO ARTESANAL, ES NECESARIO COMUNICARSE CON EL FONDO MIXTO DEL GUAINIA. TEL 0985656006
 INIRIDA-GUAINIA

RESPONSABLE: ELSA VICTORIA DUARTE SAAVEDRA FECHA: MARZO 2000

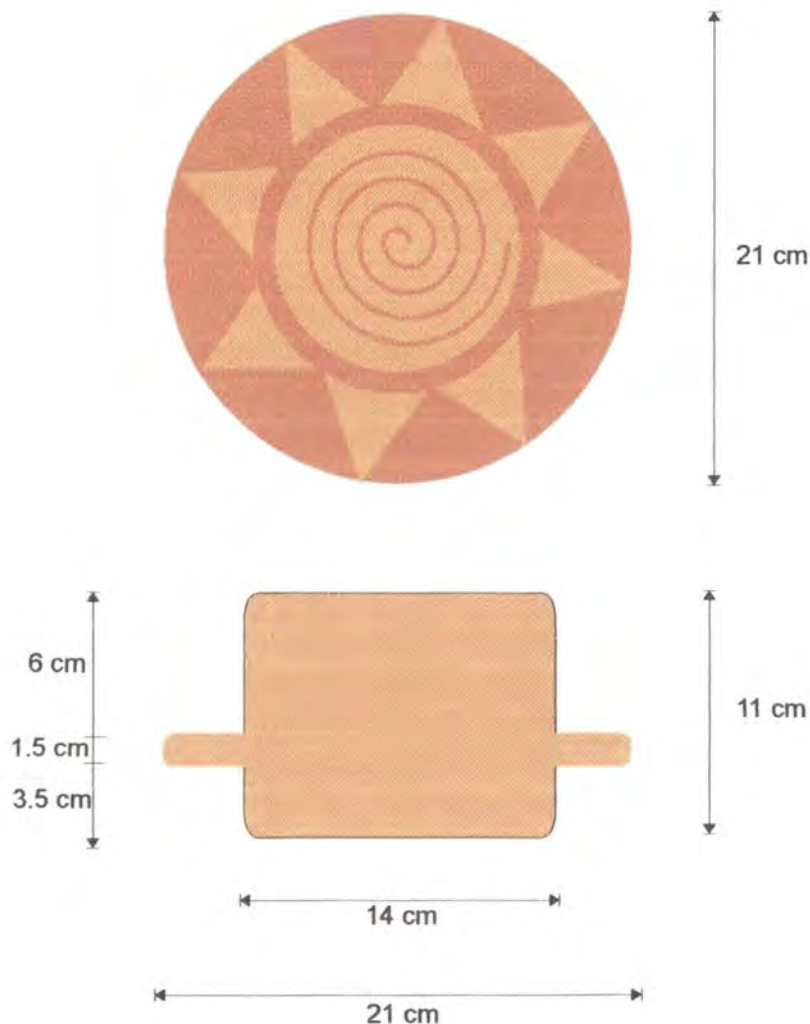

PIEZA: CANDELERO	REFERENCIA:	ESC.(CM): 1 : 25 PL. 1/1
NOMBRE: CANDELERO	LÍNEA: DE MESA	
OFICIO: CERAMICA	RECURSO NATURAL: ARCILLA	
TÉCNICA: ROLLO	MATERIA PRIMA: ARCILLA	

PROCESO DE PRODUCCIÓN:
PREPARACION DE LA PASTA CERAMICA, MEZCLA DE ARCILLA, CENIZA Y AGUA.
AMASADO
MODELADO: TECNICA ROLLO, DECORADO BAJO RELIEVE
SECADO AL AIRE LIBRE
BRUÑIDO, APLICACION DEL COLOR CON TIERRAS MINERALES
SECADO: UBICACION DE LAS PIEZAS SOBRE O CERCA DEL BUDARE PARA ACELERAR EL PROCESO
HORNEADO: TIEMPO APROXIMADO TRES HORAS

OBSERVACIONES:
ASESORIA EN DISEÑO PARA,
DESARROLLO DE PRODUCTOS DENTRO DEL
SUBPROYECTO COMBINACION DE
MATERIALES.

ARTESANOS
COMUNIDAD COCO VIEJO
INIRIDA, GUANIA.

RESPONSABLE: ELSA VICTORIA DUARTE SAAVEDRA FECHA: MARZO 2000

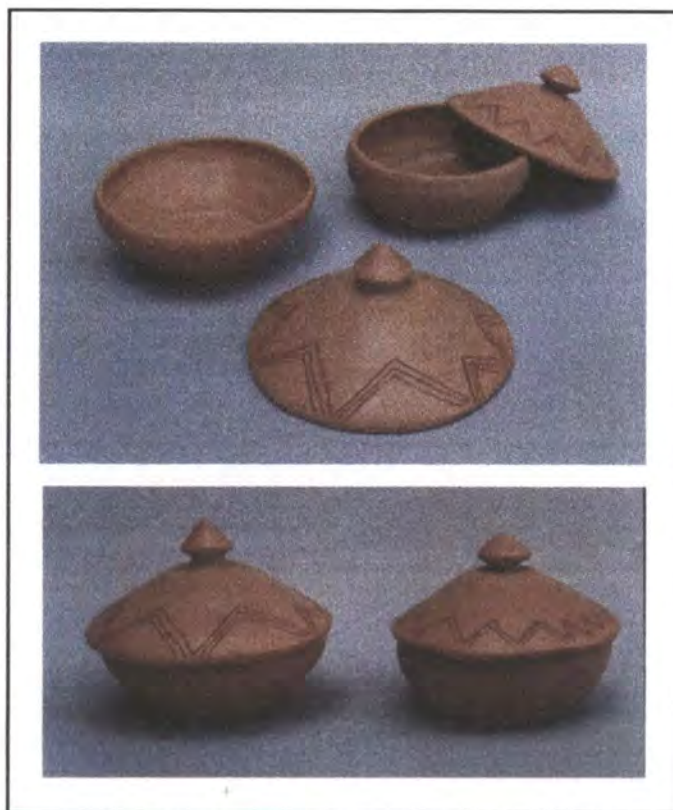

PIEZA: SALSERAS	LÍNEA: AMBIENTE COMEDOR	ARTESANO: COMUNIDAD COCO VIEJO
NOMBRE: SALSERAS	REFERENCIA:	DEPARTAMENTO: GUAINIA
OFICIO: CERAMICA	ALTO(CM): 10 PESO(GR):	CIUDAD/MUNICIPIO: INIRIDA
TÉCNICA: ROLLO	DIÁMETRO(CM): 18	LOCALIDAD/VEREDA: COCO VIEJO
RECURSO NATURAL: ARCILLA	COLOR: NATURAL Y NEGRO	ETNIA : CURRIPACO
MATERIA PRIMA: ARCILLA	CERTIFICADO HECHO A MANO: Sí <input type="checkbox"/> No <input checked="" type="checkbox"/>	TIPO DE POBLACIÓN: INDIGENA

MERCADO OBJETIVO: NACIONAL	COSTO	PRECIO
PRODUCCIÓN/MES: 330 U	UNITARIO: \$ 7.500	UNITARIO: \$ 8.500
EMPAQUE: CAJA INDIVIDUAL	P.MAYOR: \$ 7.500	P.MAYOR: \$ 7.000
EMBALAJE: GUACAL POR UNIDAD	EMPAQUE: \$ 500	EMPAQUE: \$ 500

OBSERVACIONES: PARA CONTACTAR EL NUCLEO ARTESANAL, ES NECESARIO COMUNICARSE CON EL FONDO MIXTO DEL GUAINIA. TEL 0985656006
 INIRIDA-GUAINIA



RESPONSABLE: ELSA VICTORIA DUARTE SAAVEDRA FECHA: MARZO 2000

SISTEMA DE REFERENCIA 9 4 2 4 2 TIPO DE FICHA: REFERENTE(S) MUESTRA LÍNEA EMPAQUE

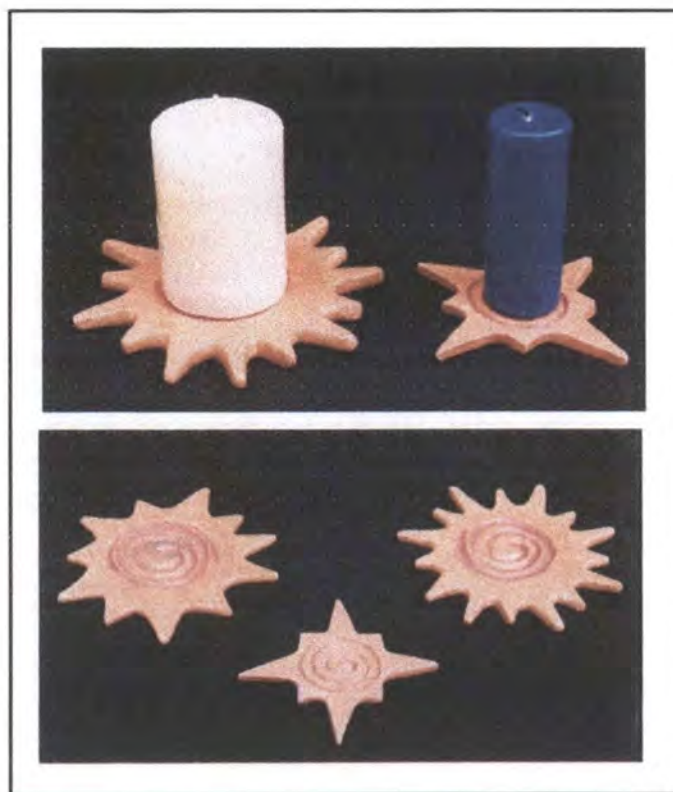

TIPO: PORTAVELON	LÍNEA: AMBIENTE SALA Y COMEDOR	ARTESANO: COMUNIDAD COCO VIEJO
NOMBRE: PORTAVELON	REFERENCIA:	DEPARTAMENTO: GUAINIA
MATERIAL: CERAMICA	ALTO(CM): 2	PESO(GR):
FORMA: ROLLO	DIÁMETRO(CM): 15 Y 20	CIUDAD/MUNICIPIO: INIRIDA
CURSO NATURAL: ARCILLA	COLOR: NATURAL Y NEGRO	LOCALIDAD/VEREDA: COCO VIEJO
MATERIA PRIMA: ARCILLA	CERTIFICADO HECHO A MANO: Sí <input type="checkbox"/> No <input checked="" type="checkbox"/>	ETNIA : CURRIPACO
		TIPO DE POBLACIÓN: INDIGENA

MERCADO OBJETIVO: NACIONAL	COSTO	PRECIO
PRODUCCIÓN/MEB: 330 u	UNITARIO: \$ 7.500	UNITARIO: \$ 8.500
EMPAQUE: CAJA INDIVIDUAL	P.MAYOR: \$ 7.500	P.MAYOR: \$ 7.000
EMBALAJE: GUACAL POR UNIDAD	EMPAQUE: \$ 500	EMPAQUE: \$ 500

OBSERVACIONES: PARA CONTACTAR EL NUCLEO ARTESANAL, ES NECESARIO COMUNICARSE CON EL FONDO MIXTO DEL GUAINIA. TEL 0985656006

INIRIDA-GUAINIA

RESPONSABLE: ELBA VICTORIA DUARTE SAAVEDRA

FECHA: MARZO 2000

ESTRUCTURA REFERENCIAL: 9 4 2 4 2

TIPO DE FICHA: REFERENTE(S) MUESTRA LÍNEA EMPAQUE

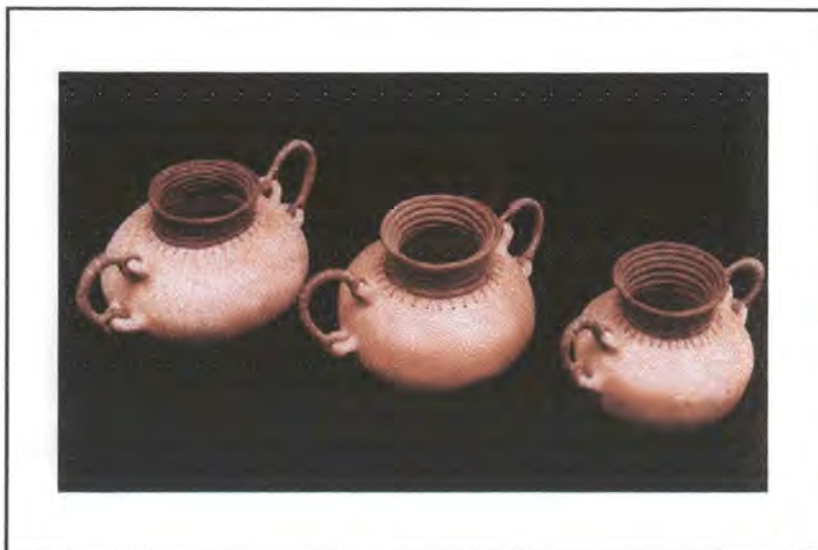

PIEZA: JARRON CON OREJAS	LÍNEA: AMBIENTE SALA Y COMEDOR	ARTESANO: COMUNIDAD COCO VIEJO
NOMBRE: JARRON ARCILLA Y FIBRA.	REFERENCIA:	DEPARTAMENTO: GUAINIA
OFICIO: CERAMICA Y CESTERIA	ALTO(cm): 18, 17, 16 PESO(GR):	CIUDAD/MUNICIPIO: INIRIDA
TÉCNICA: ROLLO	DIÁMETRO(cm): 35, 30, 25 CM	LOCALIDAD/VEREDA: COCO VIEJO
RECURSO NATURAL: ARCILLA Y FIBRA	COLOR: NATURAL (ROSADO Y CAFE)	ETNIA : CURRIPACO
MATERIA PRIMA: ARCILLA Y FIBRA	CERTIFICADO HECHO A MANO: Sí <input type="checkbox"/> No <input checked="" type="checkbox"/>	TIPO DE POBLACIÓN: INDIGENA

MERCADO OBJETIVO: NACIONAL	COSTO	PRECIO
PRODUCCIÓN/MES: 100 JUEGOS	UNITARIO: \$ 38000 \$ 35100 \$ 30000	UNITARIO: \$ 40000 \$ 38000 \$ 35000
EMPAQUE: CAJA POR UNIDAD	P.MAYOR: \$ 38000 \$ 35100 \$ 30000	P.MAYOR: \$ 35000 \$ 32000 \$ 30000
EMBALAJE: GUACAL X CUATRO UNIDADES	EMPAQUE: \$ 4.000	EMPAQUE: \$ 4.000

OBSERVACIONES: PARA CONTACTAR EL NUCLEO ARTESANAL, ES NECESARIO COMUNICARSE CON EL FONDO MIXTO DEL GUAINIA. TEL 0985656006
 INIRIDA-GUAINIA



RESPONSABLE: ELSA VICTORIA DUARTE SAAVEDRA FECHA: MARZO 2000

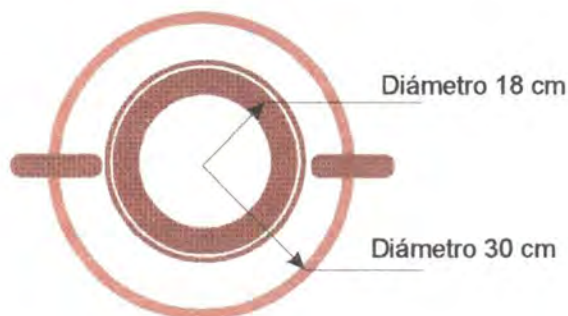

Jarrón Grande

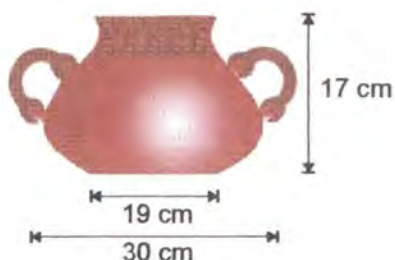
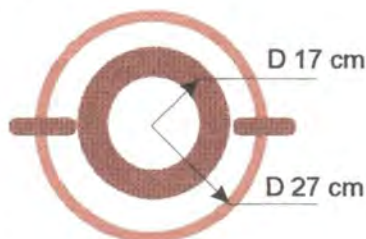

Jarrón mediano

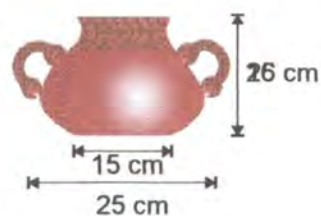

Jarrón Pequeño

PIEZA: JARRON	REFERENCIA:	ESC.(CM): 1 : 5 PL. 1/1
NOMBRE: JUEGO DE JARRONES	LÍNEA:	
OFICIO: CERAMICA Y CESTERIA	RECURSO NATURAL: ARCILLA Y CHIQUI CHIQUI	
TÉCNICA: ROLLO	MATERIA PRIMA: ARCILLA Y CHIQUI CHIQUI	

PROCESO DE PRODUCCIÓN:
PREPARACION DE LA PASTA CERAMICA, MEZCLA DE ARCILLA, CENIZA Y AGUA.
AMASADO
MODELADO: TECNICA ROLLO
SECADO AL AIRE LIBRE
BRUÑIDO
SECADO: UBICACION DE LAS PIEZAS SOBRE O CERCA DEL BUDARE.
IMPERMEABILIZADO DE LAS PIEZAS. APLICACION RESINA NATURAL.
TORNEADO: TIEMPO APROXIMADO TRES HORAS
TEJIDO: ELABORACION DEL TEJIDO EN FIBRA CHIQUI CHIQUI CON LA TECNICA DE ROLLO

OBSERVACIONES:
ASESORIA EN DISEÑO PARA EL DESARROLLO DE NUEVOS PRODUCTOS DENTRO DEL SUBPROYECTO COMBINACION DE MATERIALES.

ARTESANOS COMUNIDAD COCO VIEJO INIRIDA. GUANIA.

RESPONSABLE: ELSA VICTORIA DUARTE SAAVEDRA	FECHA: MARZO 2000
--	-------------------

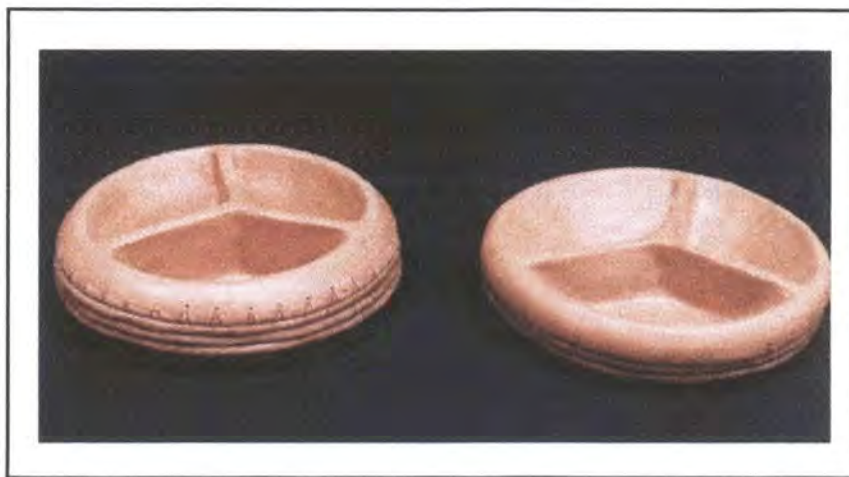

PIEZA: PASABOQUEROS	LÍNEA: AMBIENTE COMEDOR	ARTESANO: MARLENI GUINARE
NOMBRE: PASABOQUERO EN ARCILLA Y FIBRA		DEPARTAMENTO: GUAINIA
OFICIO: CERAMICA Y CESTERIA	ALTO(CM): 6 CM PESO(GR):	CIUDAD/MUNICIPIO: INIRIDA
TÉCNICA: ROLLO	DIÁMETRO(CM): 25 CM	LOCALIDAD/VEREDA: COCO VIEJO
RECURSO NATURAL: ARCILLA Y FIBRA	COLOR: NATURAL (ROSADO Y CAFE)	ETNIA : CURRIPACO
MATERIA PRIMA: ARCILLA Y FIBRA	CERTIFICADO HECHO A MANO: Sí <input type="checkbox"/> No <input checked="" type="checkbox"/>	TIPO DE POBLACIÓN: INDIGENA

MERCADO OBJETIVO: NACIONAL	COSTO	PRECIO
PRODUCCIÓN/MES: 200 U	UNITARIO: \$ 15.000	UNITARIO: \$ 20.000.
EMPAQUE: CAJA POR UNIDAD	P.MAYOR: \$ 15.000	P.MAYOR: \$ 18.000
EMBALAJE: GUACAL POR DIES UNIDADES	EMPAQUE: \$ 1.000	EMPAQUE: \$ 1.000

OBSERVACIONES: PARA CONTACTAR EL NUCLEO ARTESANAL, ES NECESARIO COMUNICARSE CON EL FONDO MIXTO DEL GUAINIA. TEL 0985656006
 INIRIDA-GUAINIA

RESPONSABLE: ELSA VICTORIA DUARTE SAAVEDRA FECHA: MARZO 2000

SISTEMA DE REFERENCIA 9 4 2 4 2 TIPO DE FICHA: REFERENTE(S) MUESTRA LÍNEA EMPAQUE



PIEZA: CONTENEDORES	REFERENCIA:	ESC.(CM): 1 : 5 PL. 1/1
NOMBRE: PASABOQUEROS CERAMICA Y FIBRA	LÍNEA: AMBIENTE COMEDOR	
OFICIO: CERAMICA Y CESTERIA	RECURSO NATURAL: ARCILLA Y CHIQUI CHIQUI	
TÉCNICA: ROLLO	MATERIA PRIMA: ARCILLA Y CHIQUI CHIQUI	

PROCESO DE PRODUCCIÓN:
PREPARACION DE LA PASTA CERAMICA, MEZCLA DE ARCILLA, CENIZA Y AGUA.
AMASADO
MODELADO: TECNICA ROLLO
SECADO AL AIRE LIBRE
BRUÑIDO
SECADO: UBICACION DE LAS PIEZAS SOBRE O CERCA DEL BUDARE PARA ACELERAR EL PROCESO
HORNEADO: TIEMPO APROXIMADO TRES HORAS
TEJIDO: ELABORACION DEL TEJIDO EN FIBRA CHIQUI CHIQUI CON LA TECNICA DE ROLLO

OBSERVACIONES:
ASESORIA EN DISEÑO PARA,
DESARROLLO DE PRODUCTOS DENTRO DEL
SUBPROYECTO COMBINACION DE
MATERIALES.

ARTESANOS
COMUNIDAD COCO VIEJO
INIRIDA. GUANIA.

RESPONSABLE: ELSA VICTORIA DUARTE SAAVEDRA	FECHA: MARZO 2000
--	-------------------



PIEZA: TARROS	LÍNEA: AMBIENTE COCINA	ARTESANO: MARLENI GUINARE
NOMBRE: TARROS TRIANGULARES	REFERENCIA:	DEPARTAMENTO: GUAINIA
OFICIO: CERAMICA Y CESTERIA	ALTO(CM): 15CM	PESO(GR):
TÉCNICA: ROLLO	ANCHO(CM): 15 CM	CIUDAD/MUNICIPIO: INIRIDA
RECURSO NATURAL: ARCILLA Y FIBRA	COLOR: NATURAL (ROSADO Y CAFE)	LOCALIDAD/VEREDA: COCO VIEJO
MATERIA PRIMA: ARCILLA Y FIBRA	CERTIFICADO HECHO A MANO: Sí <input type="checkbox"/> NO <input checked="" type="checkbox"/>	ETNIA : CURRIPACO
		TIPO DE POBLACIÓN: INDIGENA

MERCADO OBJETIVO: NACIONAL	COSTO	PRECIO
PRODUCCIÓN/MES: 600 U	UNITARIO: \$ 15.700	UNITARIO: \$ 20.000.
EMPAQUE: CAJA POR 3 UNIDADES	P.MAYOR: \$ 15.700	P.MAYOR: \$ 18.000
EMBALAJE: GUACAL X SEIS CAJAS	EMPAQUE: \$ 1.000	EMPAQUE: \$ 1.000

OBSERVACIONES: PARA CONTACTAR EL NUCLEO ARTESANAL, ES NECESARIO COMUNICARSE CON EL FONDO MIXTO DEL GUAINIA. TEL 0985656006
 INIRIDA-GUAINIA

RESPONSABLE: ELSA VICTORIA DUARTE SAAVEDRA FECHA: MARZO 2000



ORGANIZACION
JUEGO
DE CONTENEDORES

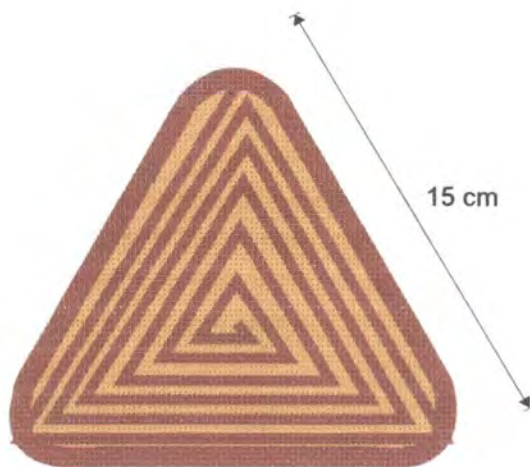

TAPA TEJIDA
EN FIBRA

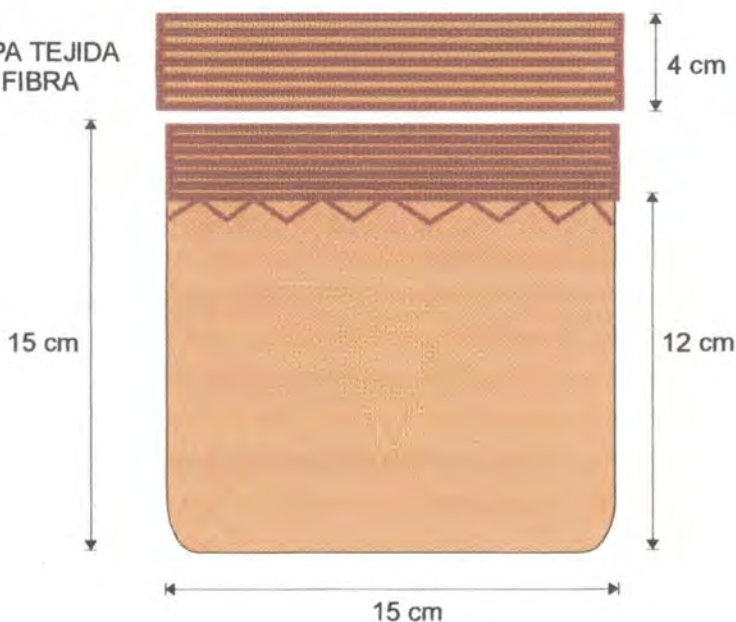

PIEZA: CONTENEDORES	REFERENCIA:	ESC.(CM): 1: 25 PL. 1/1
NOMBRE: TARROS TRIANGULARES EN ARCILLA Y FIBRA	LÍNEA: MENAJE COCINA	
OFICIO: CERAMICA Y CESTERIA	RECURSO NATURAL: ARCILLA Y CHIQUI CHUIQUI	
TÉCNICA: ROLLO	MATERIA PRIMA: ARCILLA Y CHIQUI CHUIQUI	

PROCESO DE PRODUCCIÓN:
PREPARACION DE LA PASTA CERAMICA, MEZCLA DE ARCILLA, CENIZA Y AGUA.
AMASADO
MODELADO: TECNICA ROLLO
SECADO AL AIRE LIBRE
BRUÑIDO
SECADO: UBICACION DE LAS PIEZAS SOBRE O CERCA DEL BUDARE PARA ACELERAR EL PROCESO
HORNEADO: TIEMPO APROXIMADO TRES HORAS
TEJIDO: ELABORACION DEL TEJIDO EN FIBRA CHIQUI CHUIQUI CON LA TECNICA DE ROLLO

OBSERVACIONES:
ASESORIA EN DISEÑO PARA,
DESARROLLO DE PRODUCTOS DENTRO DEL
SUBPROYECTO COMBINACION DE
MATERIALES.

ARTESANOS COMUNIDAD COCO VIEJO INIRIDA. GUANIA.

RESPONSABLE: ELSA VICTORIA DUARTE SAAVEDRA	FECHA: MARZO 2000
--	-------------------

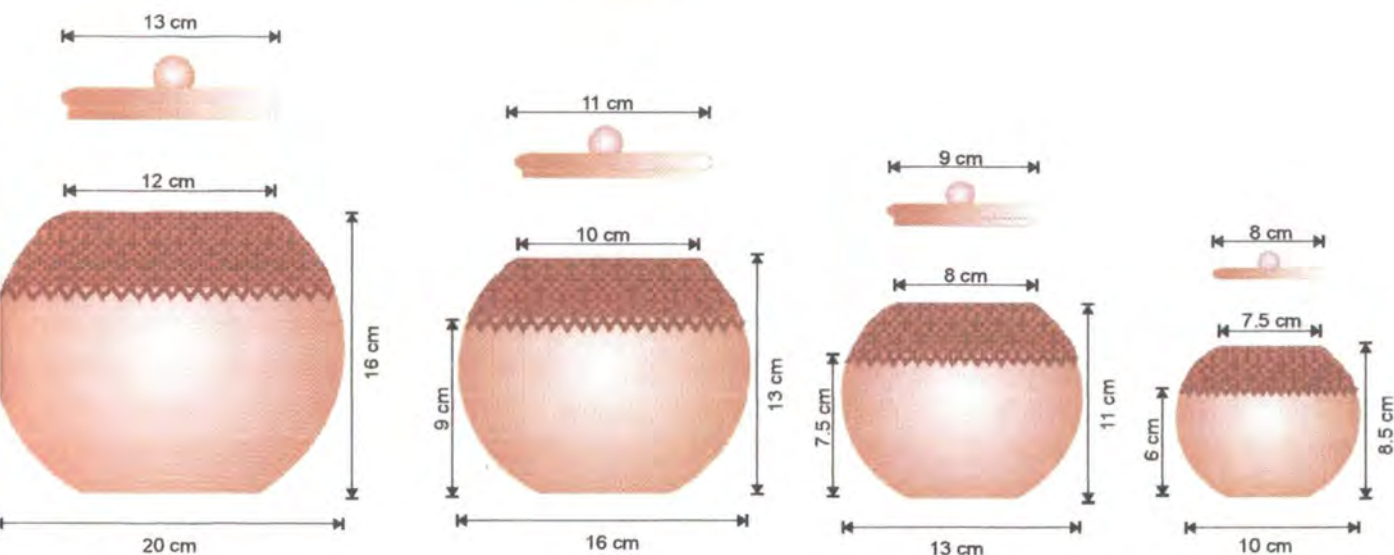
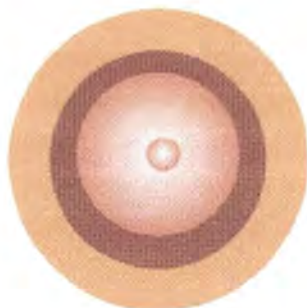

PIEZA: CONTENEDORES	REFERENCIA:	ESC.(CM): 1 : 4 PL. 1/1
NOMBRE: ARCILLA Y FIBRA REDONDO	LÍNEA: MENAJE COCINA	
OFICIO: CERAMICA Y CESTERIA	RECURSO NATURAL: ARCILLA Y CHIQUI CHIQUI	
TÉCNICA: ROLLO	MATERIA PRIMA: ARCILLA Y CHIQUI CHIQUI	

PROCESO DE PRODUCCIÓN:
 PREPARACION DE LA PASTA CERAMICA, MEZCLA DE ARCILLA, CENIZA Y AGUA.
 AMASADO
 MODELADO: TECNICA ROLLO
 SECADO AL AIRE LIBRE
 BRUÑO
 SECADO: UBICACION DE LAS PIEZAS SOBRE O CERCA DEL BUDARE PARA ACELERAR EL PROCESO
 HORNEADO: TIEMPO APROXIMADO TRES HORAS
 TEJIDO: ELABORACION DEL TEJIDO EN FIBRA CHIQUI CHIQUI CON LA TECNICA DE ROLLO

OBSERVACIONES:
 ASESORIA EN DISEÑO PARA,
 DESARROLLO DE PRODUCTOS DENTRO DEL
 SUBPROYECTO COMBINACION DE
 MATERIALES.

ARTESANOS
 COMUNIDAD COCO VIEJO
 INIRIDA. GUANIA.

RESPONSABLE: ELSA VICTORIA DUARTE SAAVEDRA FECHA: MARZO 2000

SISTEMA DE REF. 9 4 3 6 2 CÓDIGO DE REGIÓN 0 5 9 4 0 0 1 REFERENTE(S) PROPUESTA MUESTRA EMPAQUE

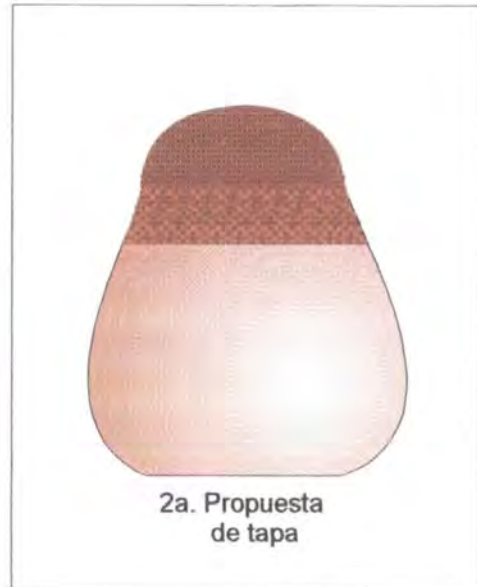
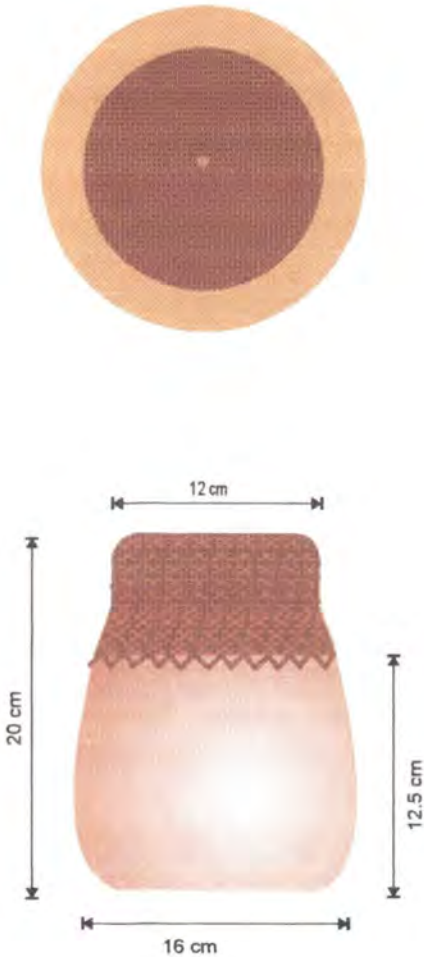

PIEZA: CONTENEDORES	REFERENCIA:	ESC.(CM): 1 : 4 PL. 1/1
NOMBRE: TARROS ARCILLA Y FIBRA	LÍNEA: MENAJE COCINA	
OFICIO: CERAMICA Y CESTERIA	RECURSO NATURAL: ARCILLA Y CHIQUI CHUIQUI	
TÉCNICA: ROLLO	MATERIA PRIMA: ARCILLA Y CHIQUI CHUIQUI	

PROCESO DE PRODUCCIÓN:
PREPARACION DE LA PASTA CERAMICA, MEZCLA DE ARCILLA, CENIZA Y AGUA.
AMASADO
MODELADO: TECNICA ROLLO
SECADO AL AIRE LIBRE
BRUÑIDO
SECADO: UBICACION DE LAS PIEZAS SOBRE O CERCA DEL BUDARE PARA ACELERAR EL PROCESO
HORNEADO: TIEMPO APROXIMADO TRES HORAS
TEJIDO: ELABORACION DEL TEJIDO EN FIBRA CHIQUI CHUIQUI CON LA TECNICA DE ROLLO

OBSERVACIONES:
ASESORIA EN DISEÑO PARA,
DESARROLLO DE PRODUCTOS DENTRO DEL
SUBPROYECTO COMBINACION DE
MATERIALES.

ARTESANOS
COMUNIDAD COCO VIEJO
INIRIDA. GUANIA.

RESPONSABLE: ELSA VICTORIA DUARTE SAAVEDRA	FECHA: MARZO 2000
--	-------------------

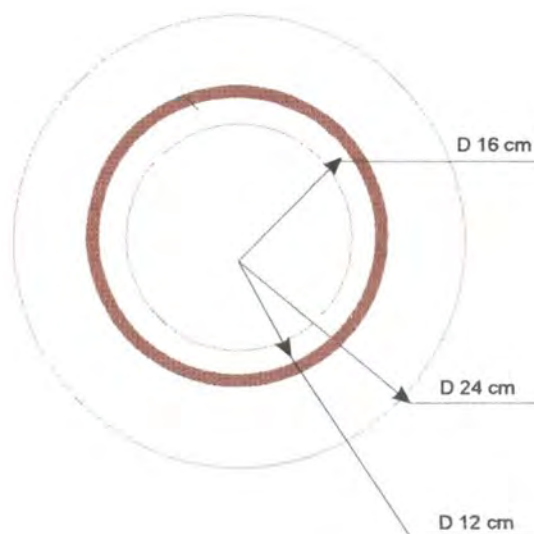
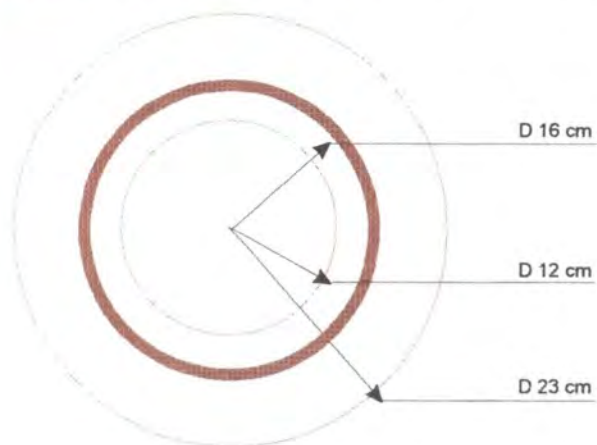

25 cm

12 cm



25 cm

20 cm

13 cm

PIEZA: JARRON	REFERENCIA:	ESC.(CM): 1 : 4	PL. 1 / 1
NOMBRE: ARCILLA Y FIBRA	LÍNEA: AMBIENTES SALA Y COMEDOR		
OFICIO: CERAMICA Y CESTERIA	RECURSO NATURAL: ARCILLA Y CHIQUI CHUIQUI		
TÉCNICA: ROLLO	MATERIA PRIMA: ARCILLA Y CHIQUI CHUIQUI		

PROCESO DE PRODUCCIÓN:
PREPARACION DE LA PASTA CERAMICA, MEZCLA DE ARCILLA, CENIZA Y AGUA.
AMASADO
MODELADO: TECNICA ROLLO
SECADO AL AIRE LIBRE
BRUÑIDO
SECADO: UBICACION DE LAS PIEZAS SOBRE O CERCA DEL BUDARE.
IMPERMEABILIZADO DE LAS PIEZAS. APLICACION RESINA NATURAL.
HORNEADO: TIEMPO APROXIMADO TRES HORAS
TEJIDO: ELABORACION DEL TEJIDO EN FIBRA CHIQUI CHUIQUI CON LA TECNICA DE ROLLO

OBSERVACIONES:
ASESORIA EN DISEÑO PARA EL DESARROLLO DE NUEVOS PRODUCTOS DENTRO DEL SUBPROYECTO COMBINACION DE MATERIALES.

ARTESANOS COMUNIDAD COCO VIEJO INIRIDA. GUANIA.

RESPONSABLE: ELSA VICTORIA DUARTE SAAVEDRA	FECHA: MARZO 2000
--	-------------------

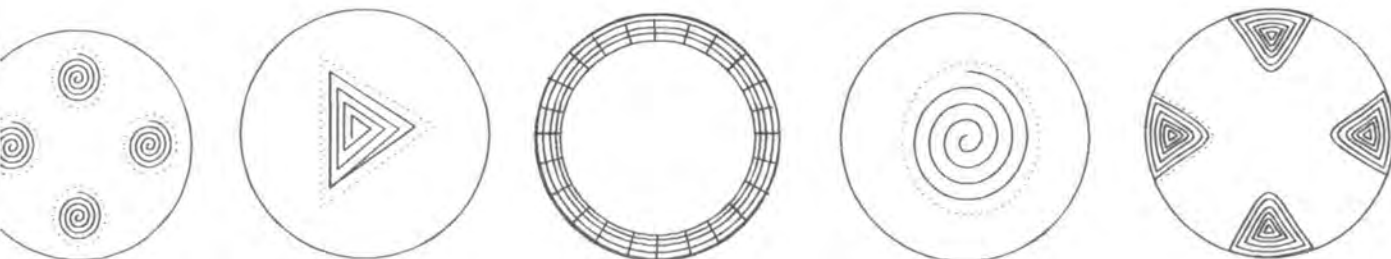
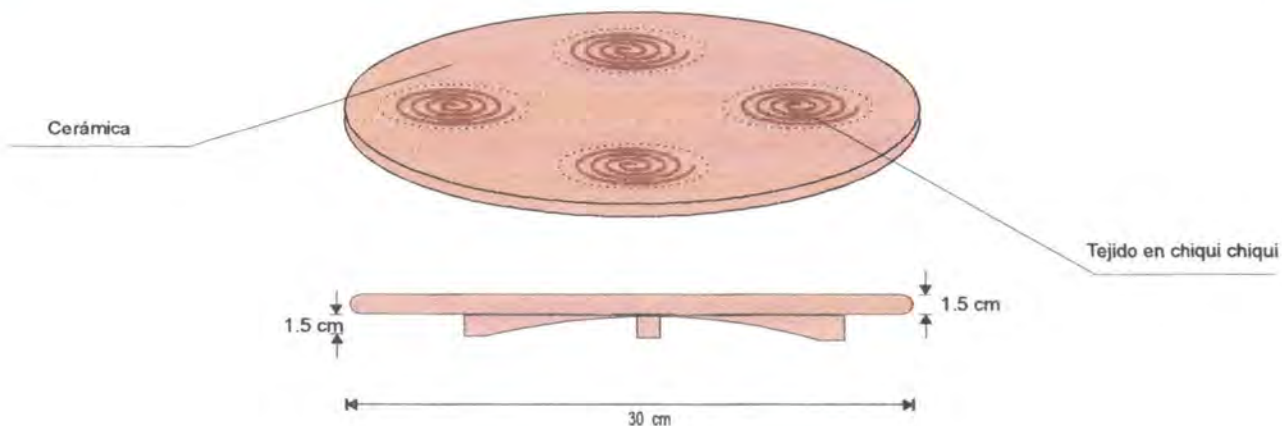

Vista superior

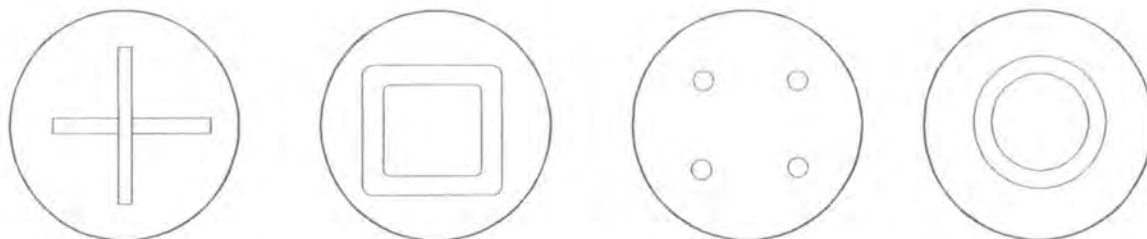

Vista inferior

PIEZA: PORTACALIENTES	REFERENCIA:	ESC.(CM): 1,4	PL. 1/1
NOMBRE:	LÍNEA:		
OFICIO: CERAMICA	RECURSO NATURAL: ARCILLA Y FIBRA CHIQUI CHIQUI		
TÉCNICA: ROLLO	MATERIA PRIMA: ARCILLA Y FIBRA CHIQUI CHIQUI		

PROCESO DE PRODUCCIÓN:
PREPARACION DE LA PASTA CERAMICA, MEZCLA DE ARCILLA, CENIZA Y AGUA.
AMASADO
MODELADO: TECNICA ROLLO
SECADO AL AIRE LIBRE
BRUÑIDO
SECADO: UBICACION DE LAS PIEZAS SOBRE O CERCA DEL BUDARE PARA ACELERAR EL PROCESO
HORNEADO: TIEMPO APROXIMADO TRES HORAS
TEJIDO: ELABORACION DEL TEJIDO EN FIBRA CHIQUI CHIQUI CON LA TECNICA DE ROLLO

OBSERVACIONES:
ASESORIA EN DISEÑO PARA ELDESARROLLO DE NUEVOS PRODUCTOS, DENTRO DEL SUBPROYECTO COMBINACION DE MATERIALES.

ARTESANOS COMUNIDAD COCO VIEJO INIRIDA. GUANIA.

RESPONSABLE: ELSA VICTORIA DUARTE SAAVEDRA	FECHA: MARZO 2000
--	-------------------



PIEZA: ESCOBA	LÍNEA: CONTENEDORES	ARTESANO: ANTONIO DAGAMA
NOMBRE: ESCOBA DE CHIQUI CHIQUI	REFERENCIA:	DEPARTAMENTO: GUAINIA
OFICIO: CESTERÍA	ALTO(CM): 35 CM PESO(GR):	CIUDAD/MUNICIPIO: INIRIDA
TÉCNICA:	DIÁMETRO(CM): 8 CM	LOCALIDAD/VEREDA/ BARRIO PRIMAVERA
RECURSO NATURAL: PALMA DE CHIQUI-CHIQUI	COLOR: CAFE NATURAL	RESGUARDO:
MATERIA PRIMA: FIBRA CHIQUI-CHIQUI	CERTIFICADO HECHO A MANO: <input type="checkbox"/> SÍ <input checked="" type="checkbox"/> NO	TIPO DE POBLACIÓN: INDIGENA

MERCADO OBJETIVO: NACIONAL	PRECIO
PRODUCCIÓN/MES: CIEN UNIDADES	UNITARIO: \$ 5.000
EMPAQUE:	P. MAYOR: \$ 4.000
EMBALAJE:	

OBSERVACIONES: PARA CONTACTAR AL ARTESANO ES NECESARIO COMUNICARSE CON LA ASOCIACION DE ARTESANOS DEL GUAINIA O CON EL FONDO MIXTO Telo9856056006 INIRIDA-GUAINIA

RESPONSABLE: ELSA VICTORIA DUARTE SAAVEDRA FECHA: MARZO 2000

SISTEMA DE REFERENCIA 9 4 2 4 1 TIPO DE FICHA: REFERENTE(S) MUESTRA LÍNEA EMPAQUE



PIEZA: CONTENEDORES	LÍNEA: CONTENEDORES	ARTESANO: ISaura GOMEZ
NOMBRE: JUEGO CONTENEDORES	REFERENCIA:	DEPARTAMENTO: GUAINIA
OFICIO: CESTERÍA	ALTO(CM): 20,18,16 PESO(GR): 300	CIUDAD/MUNICIPIO: INIRIDA
TÉCNICA: ROLLO	DIÁMETRO(CM): 20,18,16	LOCALIDAD/VEREDA/ BARRIO PRIMAVERA
RECURSO NATURAL: CHIQUI-CHIQUI	COLOR: CAFE NATURAL	RESGUARDO:
MATERIA PRIMA: CHIQUI-CHIQUI	CERTIFICADO HECHO A MANO: Sí <input type="checkbox"/> No <input checked="" type="checkbox"/>	TIPO DE POBLACIÓN: INDIGENA

MERCADO OBJETIVO: NACIONAL E INTERNACIONAL	PRECIO	GRANDE	MEDIANO	PEQUEÑO
PRODUCCIÓN/MES: VEINTE UNIDADES	UNITARIO:	\$ 20.000	\$ 18.000	\$ 16.000
EMPAQUE: CAJA POR JUEGO	P. MAYOR:	\$ 20.000	\$ 18.000	\$ 16.000
EMBALAJE:				

OBSERVACIONES: PARA CONTACTAR AL ARTESANO ES NECESARIO COMUNICARSE CON LA ASOCIACION DE ARTESANOS DEL GUAINIA O CON EL FONDO MIXTO Telo9856056006 INIRIDA-GUAINIA

RESPONSABLE: ELSA VICTORIA DUARTE SAAVEDRA FECHA: MARZO 2000

SISTEMA DE REFERENCIA 9 4 2 4 1 TIPO DE FICHA: REFERENTE(S) MUESTRA LÍNEA EMPAQUE

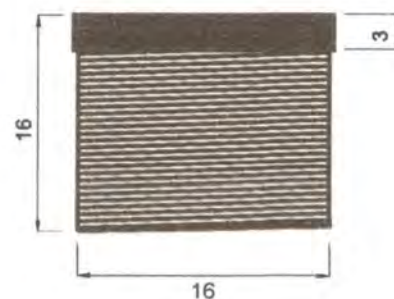
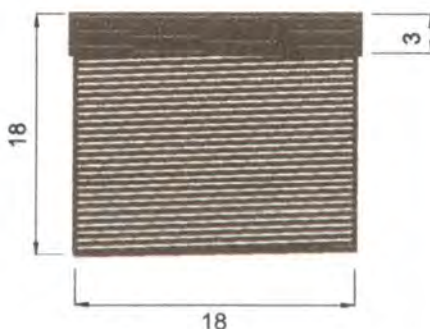
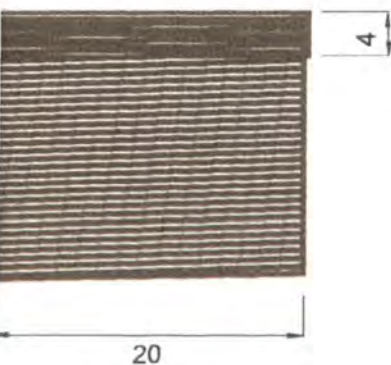
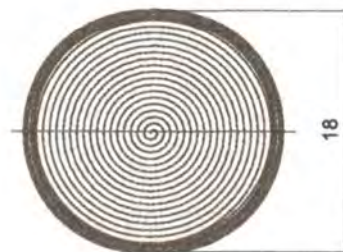
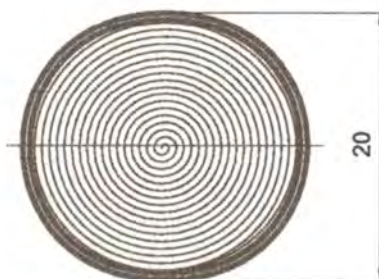
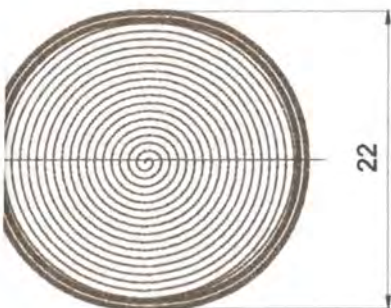

GRANDE

MEDIANO

PEQUEÑO

NOMBRE: CONTENEDORES	REFERENCIA:	ESC.(CM): 1; 4 PL. 1/1
DESCRIPCION: JUEGO DE CONTENEDORES	LÍNEA: CONTENEDORES	
TECNICA: CESTERIA	RECURSO NATURAL: CHIQUI-CHIQUI	
FORMA: ROLLO	MATERIA PRIMA: CHIQUI-CHIQUI	

PROCESO DE PRODUCCIÓN:
PREPARACION DE LA FIBRA
SELECCION DE LAS FIBRAS PARA TEJIDO Y PARA TRAMA.
EL TEJIDO SE DESARROLLA RADIALMENTE INICIANDO CON UN ROLLO MUY DELGADO Y
DEPUES SE PASA A UN CENTIMETRO DE DIAMETRO APROXIMADAMENTE, EN ESTE TIPO
DE PRODUCTO ES MUY IMPORTANTE MANTENER EL MISMO GROSOR DEL ROLLO PARA
OFRECER ESTABILIDAD AL VASO.

OBSERVACIONES:
ASESORIA EN DISEÑO PARA
DESARROLLO DE NUEVOS PRODUCTOS Y
MEJORAMIENTO DE LA TECNICA..

RESPONSABLE: ELSA VICTORIA DUARTE SAAVEDRA	FECHA: MARZO 2000
--	-------------------

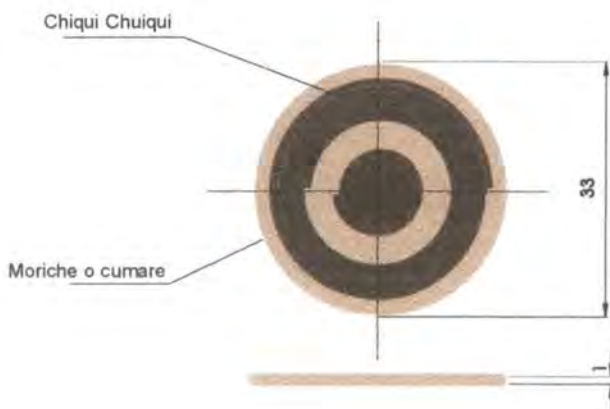
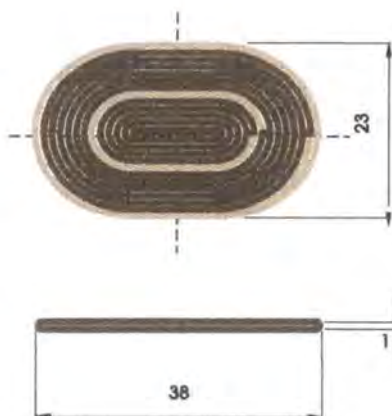

PIEZA: INDIVIDUAL	REFERENCIA:	ESC.(CM): 1:10 PL. 1/1
NOMBRE: INDIVIDUAL REDONDO Y OVALADO COMBINADO	LÍNEA: AMBIENTE COMEDOR	
OFICIO: CESTERIA	RECURSO NATURAL: CHIQUI-CHUIQUI Y MORICHE	
TÉCNICA: ROLLO	MATERIA PRIMA: CHIQUI-CHUIQUI Y MORICHE	

PROCESO DE PRODUCCIÓN:
PREPARACION DE LAS FIBRAS
SELECCION DE LAS FIBRAS PARA TEJIDO Y PARA TRAMA.
EL TEJIDO SE DESARROLLA RADIALMENTE INICIANDO CON UN ROLLO MUY DELGADO Y LUEGO SE PASA A UN CENTIMETRO DE DIAMETRO APROXIMADAMENTE, ESTO OFRECE ESTRUCTURA Y DURACIÓN A ESTE TIPO DE PRODUCTOS.
LA DIFERENCIA DEL MORICHE EL CHIQUI-CHUIQUI ES TEJIDO SIN AGUJA, PERO ESTE ULTIMO SIRVE DE TRAMA A LOS DOS MATERIALES.

OBSERVACIONES:
ASESORIA EN DISEÑO PARA DESARROLLO DE PRODUCTOS Y MEJORAMIENTO DE LA TECNICA.

ARTESANOS ASOCIACION DE ARTESANOS INDIGENAS INIRIDA. GUANIA.

RESPONSABLE: ELSA VICTORIA DUARTE SAAVEDRA	FECHA: MARZO 2000
--	-------------------

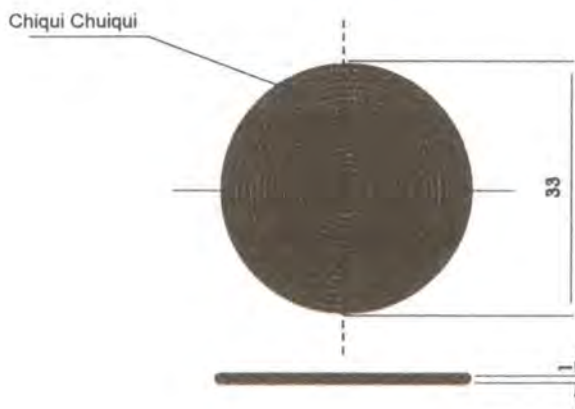
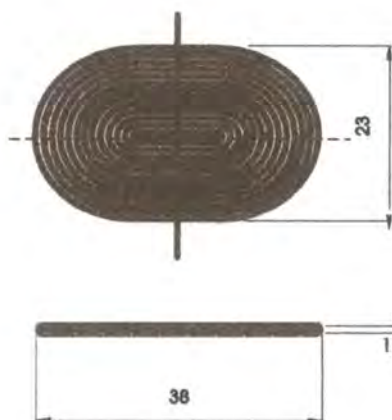

TIPO: INDIVIDUAL	REFERENCIA:	ESC.(CM): 1:10 PL. 1/1
NOMBRE: INDIVIDUAL REDONDO Y OVALADO	LÍNEA: AMBIENTE COMEDOR	
PROCESO: CESTERIA	RECURSO NATURAL: CHIQUI-CHUIQUI	
TECNICA: ROLLO	MATERIA PRIMA: CHIQUI-CHUIQUI	

PROCESO DE PRODUCCIÓN:
 REPARACION DE LAS FIBRAS
 SELECCION DE LAS FIBRAS PARA TEJIDO Y PARA TRAMA.
 EL TEJIDO SE DESARROLLA RADIALMENTE INICIA CON UN ROLLO MUY DELGADO Y SE
 PASA LUEGO A UN CENTIMETRO DE DIAMETRO APROXIMADAMENTE,
 ESTO OFRECE ESTRUCTURA Y DURACIÓN A ESTE TIPO DE PRODUCTOS.
 LA DIFERENCIA DEL MORICHE EL CHIQUI-CHUIQUI ES TEJIDO SIN AGUJA, PERO ESTE
 TIPO SIRVE DE TRAMA A LOS DOS MATERIALES.

OBSERVACIONES:
 ASESORIA EN DISEÑO PARA
 DESARROLLO DE PRODUCTOS Y
 MEJORAMIENTO DE LA TECNICA..

ARTESANOS:
 ASOCIACION DE
 ARTESANOS INDIGENAS
 INIRIDA. GUANIA.

RESPONSABLE: ELSA VICTORIA DUARTE SAAVEDRA FECHA: MARZO 2000

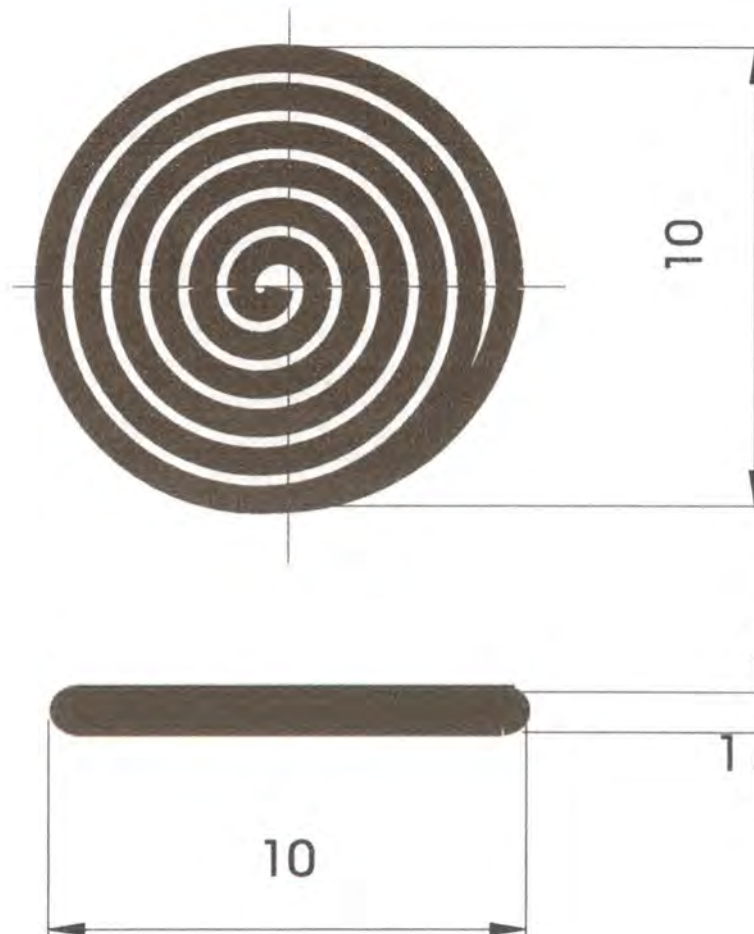

PIEZA: PORTAVASO	REFERENCIA:	ESC.(CM): 1 : 5 PL. 1/1
NOMBRE: PORTAVASO	LÍNEA: AMBIENTE COMEDOR	
OFICIO: CESTERIA	RECURSO NATURAL: CHIQUI-CHUIQUI	
TÉCNICA: ROLLO	MATERIA PRIMA: CHIQUI-CHUIQUI	

PROCESO DE PRODUCCIÓN:
 REPARACION DE LA FIBRA
 ELECCION DE LAS FIBRAS PARA TEJIDO Y PARA TRAMA.
 EL TEJIDO SE DESARROLLA RADIALMENTE INICIANDO CON UN ROLLO MUY DELGADO Y
 LUEGO SE PASA A UN CENTIMETRO DE DIAMETRO APROXIMADAMENTE, EN ESTE TIPO
 DE PRODUCTO ES MUY IMPORTANTE MANTENER EL MISMO GROSOR DEL ROLLO PARA
 OBTENER ESTABILIDAD AL VASO.

OBSERVACIONES:
 ASESORIA EN DISEÑO PARA
 DESARROLLO DE PRODUCTOS Y
 MEJORAMIENTO DE LA TECNICA..

ARTESANOS:
 ASOCIACION DE
 ARTESANOS INDIGENAS
 INIRIDA. GUANIA.

RESPONSABLE: ELSA VICTORIA DUARTE SAAVEDRA FECHA: MARZO 2000

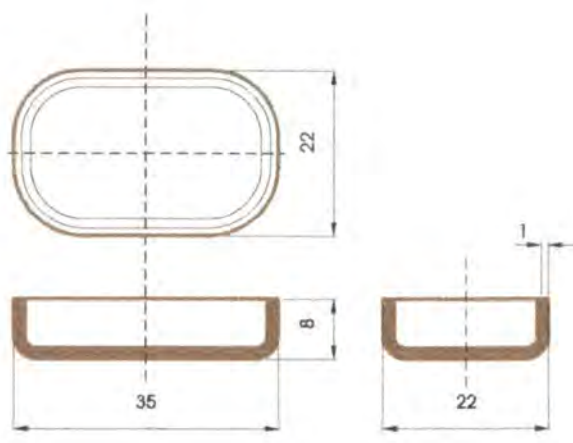
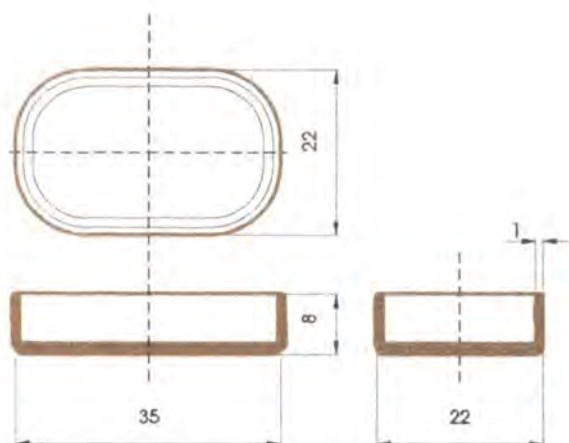
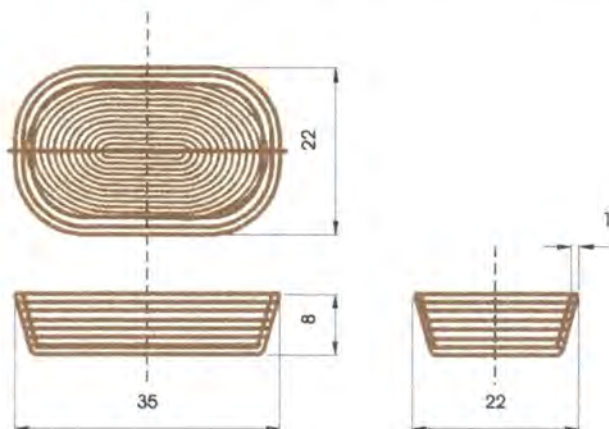

Pieza: canastas	Referencia:	Esc.(cm):	Pl. 1/1
Nombre: paneras	Línea: Ambiente comedor		
Oficio: cesteria	Recurso Natural: chiqui-chuiqui y moriche		
Técnica: Rollo	Materia prima: chiqui-chuiqui y moriche		

Proceso de producción:
 Preparacion de las fibras
 Selecccion de las fibras para tejido y para trama.
 El tejido se desarrolla radialmente iniciando con un rollo muy delgado y luego se pasa a un centimetro de diametro aproximadamente,
 Primero se teje la base redonda u ovalada, y luego la pared vertical en donde se determina la forma o diseño de la panera.
 A diferencia del moriche el chiqui-chiqui es tejido sin aguja, pero este ultimo sirve de trama a los dos materiales.

Observaciones:
 Asesoría en diseño para diversificación de productos y mejoramiento de la técnica..



Responsable: elsa victoria duarte saavedra Fecha: MARZO 2000

Sistema de ref. 9 4 2 4 Código de región 0 5 9 4 0 0 1 Referente(s) Propuesta Muestra Empaque

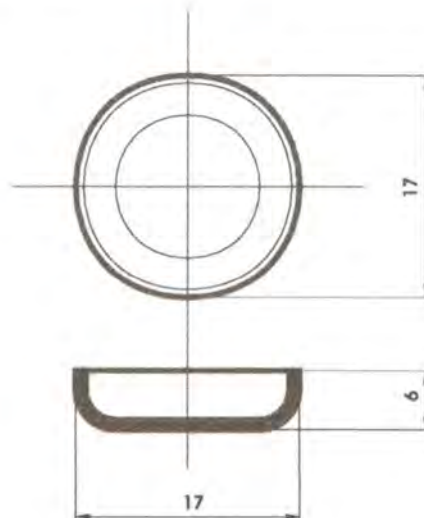
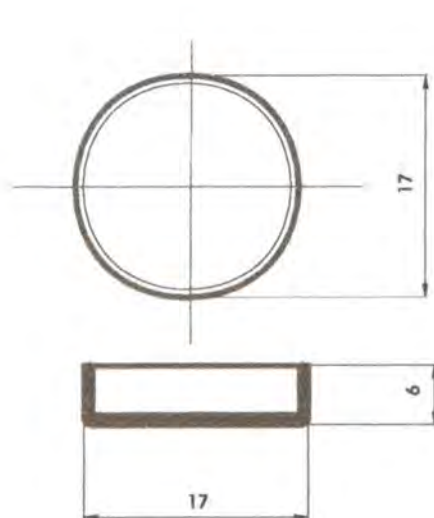
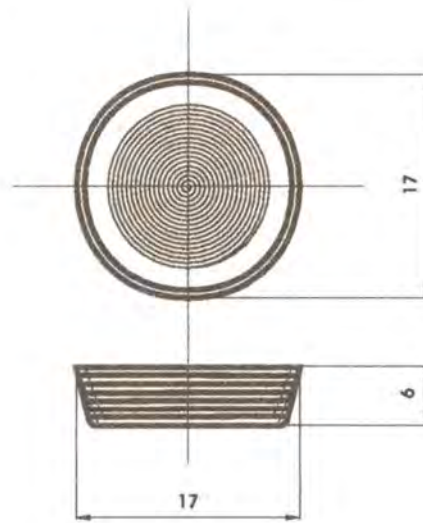

NOMBRE: PORTACAZUELA	REFERENCIA:	ESC.(CM): 1 : 4 PL. 1/1
TÍTULO: PORTACAZUELA	LÍNEA: AMBIENTE COMEDOR	
CATEGORÍA: CESTERIA	RECURSO NATURAL: CHIQUI-CHIQUI	
TECNICA: ROLLO	MATERIA PRIMA: CHIQUI-CHIQUI	

PROCESO DE PRODUCCIÓN:

REPARACION DE LA FIBRA

SELECCION DE LAS FIBRAS PARA TEJIDO Y PARA TRAMA.

EL TEJIDO SE DESARROLLA RADIALMENTE INICIANDO CON UN ROLLO MUY DELGADO Y LUEGO SE PASA A UN CENTIMETRO DE DIAMETRO APROXIMADAMENTE, EN ESTE TIPO DE PRODUCTO ES MUY IMPORTANTE MANTENER EL MISMO GROSOR DEL ROLLO PARA FRECER ESTABILIDAD AL VASO.

OBSERVACIONES:

ASESORIA EN DISEÑO PARA DESARROLLO DE NUEVOS PRODUCTOS Y MEJORAMIENTO DE LA TECNICA..

ARTESANOS:

ASOCIACION DE ARTESANOS INDIGENAS INIRIDA. GUANIA.

RESPONSABLE: ELSA VICTORIA DUARTE SAAVEDRA FECHA: MARZO 2000

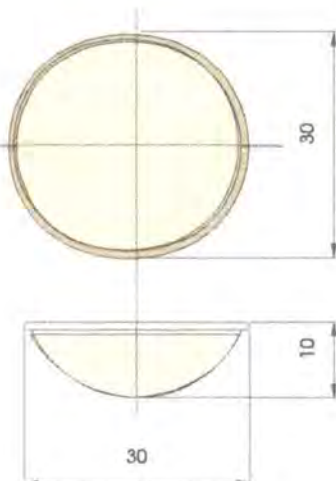
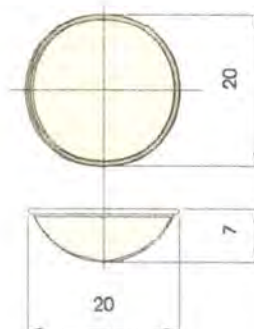
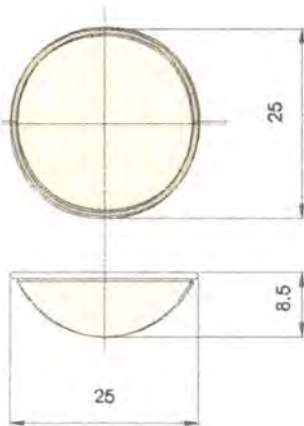

Pieza: Frutero / paneras	Referencia:	Esc.(cm):	Pl. 1/1
Nombre: Cernidor	Línea: Ambiente comedor		
Oficio: Cestería	Recurso Natural: bejucos		
Técnica: Cruzado	Materia prima: Guaruma y Yare		

Proceso de producción: _____
 Preparación de la materia prima :
 astillado y secado de la guaruma
 premordentado en sal del yare
 Tejido central:
 Entrecruzando las tiritas de guaruma y a partir del centro se teje dando
 forma de media esfera.
 Tejido de remate :
 Se forma un aro con un bejuco y sobre el se van rematando las tiras del
 tejido central, con la ayuda del yare como hilo de amarre.

Observaciones: Asesoría en diseño para el rescate de piezas tradicionales
 modificaciones en tamaño y profundidad



Responsable: elsa victoria duarte saavedra Fecha: marzo 2000

Sistema de ref. 9 4 2 4 2 Código de región 0 5 9 4 Referente(s) Propuesta Muestra Empaque

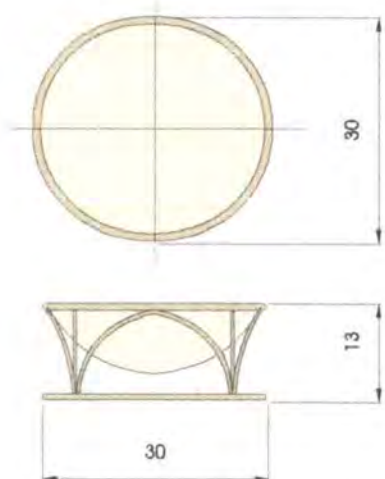
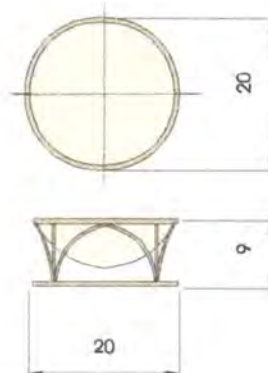
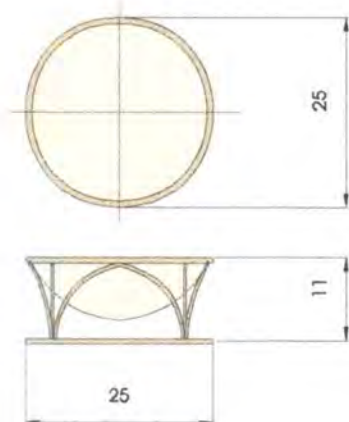

Pieza: escurridor para pastas	Referencia:	Esc.(cm):	Pl. 1/1
Nombre: Escurridor	Línea: Ambiente cocina		
Oficio: Cestería	Recurso Natural: bejuco		
Técnica: Cruzado	Materia prima: Guaruma y Yare		

Proceso de producción:
 Reparación de la materia prima :
 Destilado y secado de la guaruma
 Premordentado en sal del yare
 Tejido central: Entrecruzando las tiritas de guaruma y a partir del centro
 se teje dando forma de media esfera.
 Tejido de remate :Se forma un aro con bejuco y sobre el se van rematando
 las tiras del tejido central, con la ayuda del yare como hilo de amarre.
 Elaboración de la base: Se pelan bejuco y con ellos se elabora la estructura
 de soporte, a la cual se fija al cernidor amarrado con tiras de yare.

Observaciones: Asesoría de diseño para el rescate de piezas tradicionales y diversificación.
 modificaciones en tamaño y profundidad y diseño de la estructura de la base.

Artesano:
 Asociación de artesanos indígenas
 Inirida. Guanía.



Responsable: Elsa Victoria Duarte Saavedra Fecha: marzo 2000

Sistema de ref. 9 4 2 4 Código de región 0 5 9 4 Referente(s) Propuesta Muestra Empaque



Pieza: cuchara y tenedor	Referencia:	Esc.(cm): 1:2	Pl. 1/1
Nombre: Cucharas para ensalada	Línea: Ambiente comedor		
Oficio: talla en madera	Recurso Natural: madera		
Técnica: Talla	Materia prima: palo sangre o palo brasil		

Proceso de producción:
 Con la ayuda de una sierra circular, corte de la madera en secciones de acuerdo al tamaño de la pieza a tallar.
 Trazado a lápiz del contorno de la pieza.
 Tallado de la pieza con un machete como herramienta.
 Las partes internas se tallan con un formon o con la punta de un cuchillo.
 lijado de la pieza con lija de papel.
 Brillado y pulido de la madera con una varilla de acero doblada en forma de U.

Observaciones:
 Asesoría en diseño para diversificación de productos.

Artesano:
 Asociación de artesanos indígenas Inrida. Guania.



Responsable: elsa victoria duarte saavedra Fecha: marzo 2000

Sistema de ref. 9 4 0 4 1 Código de región 0 5 9 4 Referente(s) Propuesta Muestra Empaque

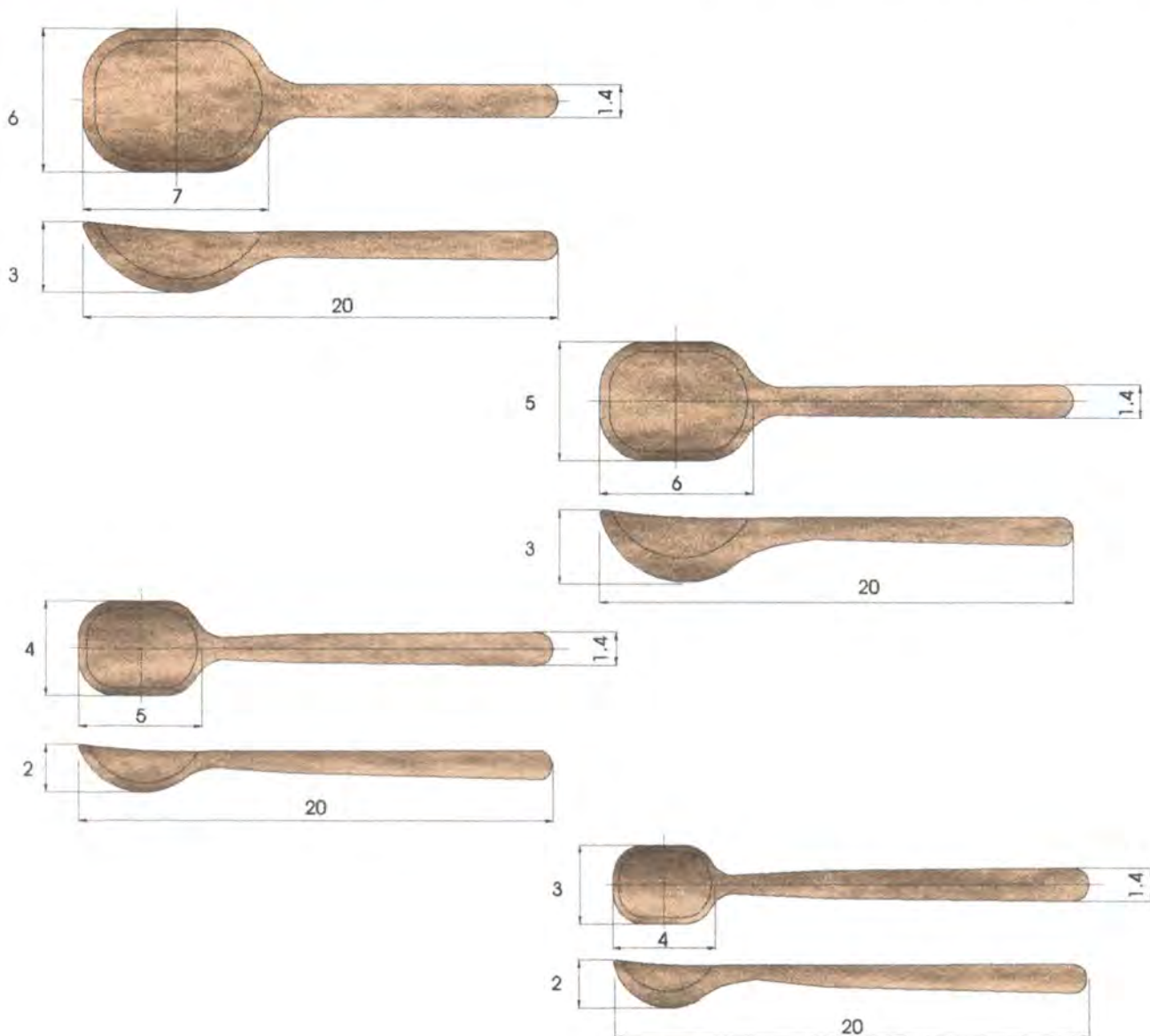

Pieza: cucharas	Referencia:	Esc.(cm): 2:25	Pl. 1/2
Nombre: Cucharas juego por cuatro	Línea: Ambiente comedor y cocina		
Oficio: talla en madera	Recurso Natural: madera		
Técnica: Talla	Materia prima: palo sangre o palo brasil		

Proceso de producción:
 Con la ayuda de una sierra circular, corte de la madera en secciones de acuerdo al tamaño de la pieza a tallar.
 Trazado a lápiz del contorno de la pieza.
 Tallado de la pieza con un machete como herramienta.
 Las partes internas se tallan con un formon o con la punta de un cuchillo.
 Lijado de la pieza con lija de papel.
 Brillado y pulido de la madera con una pieza de acero doblada en forma de U.

Observaciones:
 Asesoría de diseño para diversificación de productos.

Artesano:
 Asociación de artesanos indígenas Inirida, Guanía.



Responsable: elsa victoria duarte saavedra Fecha: marzo 2000

Sistema de ref. 9 4 0 4 2 Código de región 0 5 9 4 Referente(s) Propuesta Muestra Empaque

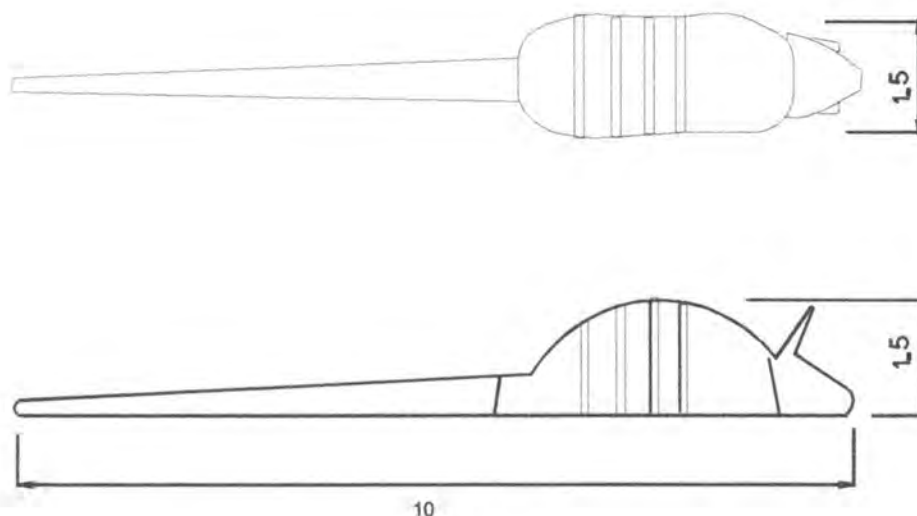

Pieza: trinchas	Referencia:	Esc.(cm): 1:1	Pl. 1/1
Nombre: Trinches	Línea: Ambiente comedor		
Oficio: talla en madera	Recurso Natural: madera		
Técnica: Talla	Materia prima: palo sangre o palo brasil		

Proceso de producción:

Con la ayuda de una sierra circular, corte de la madera en secciones de acuerdo al tamaño de la pieza a tallar.

Lijado a lápiz del contorno de la pieza.

Acabado de la pieza con un cuchillo como herramienta.

Acabado de la pieza con lija de papel.

Gratado y pulido de la madera con una varilla de acero

Observaciones:

Asesoría de diseño para diversificación de productos.

Artesano:
 Asociación de artesanos indígenas Inirida. Guanía.

Responsable: Elsa Victoria Duarte Saavedra Fecha: marzo 2000

Sistema de ref. 9 4 0 4 1 Código de región 0 5 9 4 Referente(s) Propuesta Muestra Empaque



CATEGORÍA: FIGURAS DE ANIMALES	LÍNEA: AMBIENTE STAR E INFANTIL	ARTESANO: COMUNIDAD LAJA LISA
NOMBRE: BANCO INFANTIL	REFERENCIA:	DEPARTAMENTO: GUAINIA
PRECIO: TALLA	ANCHO(CM) 25 ALTO (CM): 20	CIUDAD/MUNICIPIO: INIRIDA
TÉCNICA: TALLA	LARGO(CM): 40 PESO(GR):	LOCALIDAD/VEREDA/ LAJA LISA
CURSO NATURAL: PALO BALSO	COLOR: TINTES NATURALES	RESGUARDO:
MATERIA PRIMA: PALO BALSO	CERTIFICADO HECHO A MANO: Sí <input type="checkbox"/> No <input checked="" type="checkbox"/>	TIPO DE POBLACIÓN: INDIGENA

MERCADO OBJETIVO: NACIONAL	COSTO	PRECIO
PRODUCCIÓN/MES: CIEN UNIDADES	UNITARIO: \$ 30.000	UNITARIO: \$ 35.000
EMPAQUE: ENVOLTURA EN PALPEL Y CAJA DE CARTON	P. MAYOR: \$ 30.000	P. MAYOR: \$ 30.000
EMBALAJE: GUACAL EN MADERA PARA DOCE UNIDADES	EMPAQUE: \$ 1000	EMPAQUE: \$ 1000

OBSERVACIONES: PARA CONTACTAR AL ARTESANO ES NECESARIO COMUNICARSE CON EL
 CENTRO MIXTO DE CULTURA AL TEL 098 5656006 EN INIRIDA-GUAINIA

RESPONSABLE: ELSA VICTORIA DUARTE SAAVEDRA FECHA: MARZO 2000

TEMA REFERENCIA 9 4 0 4 2 TIPO DE FICHA: REFERENTE(S) MUESTRA LÍNEA EMPAQUE



CATEGORÍA: FIGURAS DE ANIMALES	LÍNEA: AMBIENTE STAR E INFANTIL	ARTESANO: COMUNIDAD LAJA LISA
NOMBRE: FIGURAS DE ANIMALES	REFERENCIA:	DEPARTAMENTO: GUAINIA
PRECIO: TALLA	ANCHO(CM) 10 ALTO (CM): 10	CIUDAD/MUNICIPIO: INIRIDA
TÉCNICA: TALLA	LARGO(CM): 35 PESO(GR):	LOCALIDAD/VEREDA/ LAJA LISA
CURSO NATURAL: PALO BALSO	COLOR: TINTES NATURALES	RESGUARDO:
MATERIA PRIMA: PALO BALSO	CERTIFICADO HECHO A MANO: Sí <input type="checkbox"/> No <input checked="" type="checkbox"/>	TIPO DE POBLACIÓN: INDIGENA

MERCADO OBJETIVO: NACIONAL	COSTO	PRECIO
PRODUCCIÓN/MES: TRESIENTAS UNIDADES	UNITARIO: \$ 18.000	UNITARIO: \$ 20.000
EMPAQUE: ENVOLTURA EN PAPEL	P. MAYOR: \$ 18.000	P. MAYOR: \$ 18.000
EMBALAJE: CAJA POR CINCUENTA UNIDADES	EMPAQUE: \$ 500	EMPAQUE: \$ 500

OBSERVACIONES: PARA CONTACTAR AL ARTESANO ES NECESARIO COMUNICARSE CON EL
 PUNTO MIXTO DE CULTURA AL TEL 098 5656006 EN INIRIDA-GUAINIA

RESPONSABLE: ELSA VICTORIA DUARTE SAAVEDRA FECHA: MARZO 2000

TEMA REFERENCIA 9 4 0 4 2 TIPO DE FICHA: REFERENTE(S) MUESTRA LÍNEA EMPAQUE

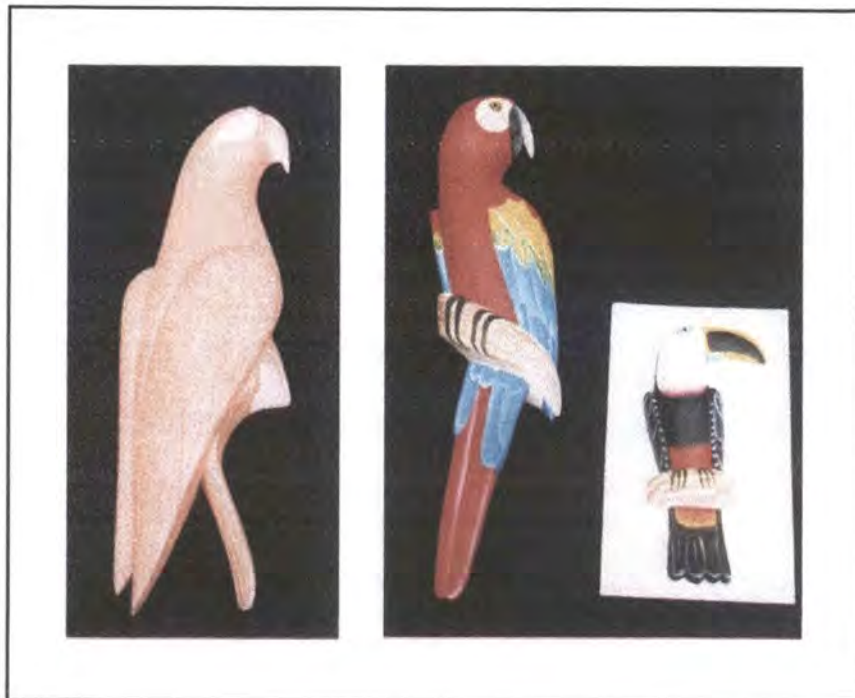

CATEGORÍA: FIGURAS DE ANIMALES	LÍNEA: AMBIENTE STAR E INFANTIL	ARTESANO: COMUNIDAD LAJA LISA
NOMBRE: FIGURAS PARA PARED	REFERENCIA:	DEPARTAMENTO: GUAINIA
TÍTULO: TALLA	ANCHO(CM) 8-12 ALTO (CM):	CIUDAD/MUNICIPIO: INIRIDA
TÉCNICA: TALLA	LARGO(CM): 25-30 PESO(GR):	LOCALIDAD/VEREDA/ LAJA LISA
CURSO NATURAL: PALO BALSO	COLOR: NATURAL Y VINILOS DE COLOR	RESGUARDO:
MATERIA PRIMA: PALO BALSO	CERTIFICADO HECHO A MANO: Sí <input type="checkbox"/> No <input checked="" type="checkbox"/>	TIPO DE POBLACIÓN: INDIGENA

MERCADO OBJETIVO: NACIONAL	COSTO	PRECIO
PRODUCCIÓN/MES: TRESCIENTAS UNIDADES	UNITARIO: \$ 12.000	UNITARIO: \$ 18.000
EMPAQUE: ENVOLTURA EN PAPEL	P. MAYOR: \$ 12.000	P. MAYOR: \$ 15.000
BALAJE: CAJA POR CINCUENTA UNIDADES	EMPAQUE: \$ 500	EMPAQUE: \$ 500

OBSERVACIONES: PARA CONTACTAR AL ARTESANO ES NECESARIO COMUNICARSE CON EL
 PUNTO MIXTO DE CULTURA AL TEL 098 5656006 EN INIRIDA-GUAINIA



RESPONSABLE: ELSA VICTORIA DUARTE SAAVEDRA FECHA: MARZO 2000

ESTRUCTURA REFERENCIA TIPO DE FICHA: REFERENTE(S) MUESTRA LÍNEA EMPAQUE



CATEGORÍA: FIGURAS DE ANIMALES	LÍNEA: AMBIENTE STAR E INFANTIL	ARTESANO: COMUNIDAD LAJA LIBA
NOMBRE: FIGURAS PARA COLGAR	REFERENCIA:	DEPARTAMENTO: GUAINIA
PRECIO: TALLA	ANCHO(CM) 12 ALTO (CM):	CIUDAD/MUNICIPIO: INIRIDA
TÉCNICA: TALLA	LARGO(CM): 25 PESO(GR):	LOCALIDAD/VEREDA/ LAJA LIBA
CURSO NATURAL: PALO BALSÓ	COLOR: NATURAL Y VINILOS DE COLOR	RESGUARDO:
MATERIA PRIMA: PALO BALSÓ	CERTIFICADO HECHO A MANO: Sí <input type="checkbox"/> No <input checked="" type="checkbox"/>	TIPO DE POBLACIÓN: INDIGENA

MERCADO OBJETIVO: NACIONAL	COSTO	PRECIO
PRODUCCIÓN/MES: TRESCIENTAS UNIDADES	UNITARIO: \$ 15.000	UNITARIO: \$ 18.000
EMPAQUE: ENVOLTURA EN PAPEL	P. MAYOR: \$ 15.000	P. MAYOR: \$ 15.000
EMBALAJE: CAJA POR CINCUENTA UNIDADES	EMPAQUE: \$ 500	EMPAQUE: \$ 500

OBSERVACIONES: PARA CONTACTAR AL ARTESANO ES NECESARIO COMUNICARSE CON EL
 PUNTO MIXTO DE CULTURA AL TEL 098 5656006 EN INIRIDA-GUAINIA

RESPONSABLE: ELSA VICTORIA DUARTE BAAVEDRA FECHA: MARZO 2000

TEMA REFERENCIA 9 4 0 4 2 TIPO DE FICHA: REFERENTE(S) MUESTRA LÍNEA EMPAQUE



TIPO: MARIPOSAS	LÍNEA: AMBIENTE INFANTIL	ARTESANO: COMUNIDAD LAJA LISA
NOMBRE: MARIPOSAS PARA ARMAR	REFERENCIA:	DEPARTAMENTO: GUAINIA
TÉCNICA: TALLA	ANCHO(CM) 12 ALTO (CM): 5	CIUDAD/MUNICIPIO: INIRIDA
TÉCNICA: TALLA	LARGO(CM): 15 PESO(GR):	LOCALIDAD/VEREDA/ LAJA LISA
CURSO NATURAL: PALO BALSO	COLOR: NATURAL Y VINILOS DE COLOR	RESGUARDO:
MATERIA PRIMA: PALO BALSO	CERTIFICADO HECHO A MANO: Sí <input type="checkbox"/> No <input checked="" type="checkbox"/>	TIPO DE POBLACIÓN: INDIGENA

MERCADO OBJETIVO: NACIONAL	COSTO	PRECIO
PRODUCCIÓN/MES: TRESCIENTAS UNIDADES	UNITARIO: \$ 10.000	UNITARIO: \$ 15.000
EMPAQUE: ENVOLTURA EN PAPEL	P. MAYOR: \$ 10.000	P. MAYOR: \$ 12.000
EMBALAJE: CAJA POR CINCUENTA UNIDADES	EMPAQUE: \$ 500	EMPAQUE: \$ 500

OBSERVACIONES: PARA CONTACTAR AL ARTESANO ES NECESARIO COMUNICARSE CON EL
 CENTRO MIXTO DE CULTURA AL TEL 098 5656006 EN INIRIDA-GUAINIA

RESPONSABLE: ELSA VICTORIA DUARTE SAAVEDRA FECHA: MARZO 2000



TEMA REFERENCIA 9 4 0 4 2 TIPO DE FICHA: REFERENTE(S) MUESTRA LÍNEA EMPAQUE



TIPO: PORTAVELON	LÍNEA: AMBIENTE SALA COMEDOR	ARTESANO: COMUNIDAD LAJA LISA
NOMBRE: PORTAVELON TALLADO	REFERENCIA:	DEPARTAMENTO: GUAINIA
TECNICO: TALLA	ALTO (CM): 4	CIUDAD/MUNICIPIO: INIRIDA
TÉCNICA: TALLA	DIÁMETRO(CM): 12 PESO(GR):	LOCALIDAD/VEREDA/ LAJA LISA
CURSO NATURAL: PALO BALSÓ	COLOR: NATURAL	RESGUARDO:
MATERIA PRIMA: PALO BALSÓ	CERTIFICADO HECHO A MANO: Sí <input type="checkbox"/> No <input checked="" type="checkbox"/>	TIPO DE POBLACIÓN: INDIGENA

MERCADO OBJETIVO: NACIONAL	COSTO	PRECIO
PRODUCCIÓN/MES: TRESCIENTAS UNIDADES	UNITARIO: \$ 8.000	UNITARIO: \$ 12.000
EMPAQUE: ENVOLTURA EN PAPEL	P. MAYOR: \$ 8.000	P. MAYOR: \$ 10.000
EMBALAJE: CAJA POR CINCUENTA UNIDADES	EMPAQUE: \$ 300	EMPAQUE: \$ 300

OBSERVACIONES: PARA CONTACTAR AL ARTESANO ES NECESARIO COMUNICARSE CON EL
 TELÉFONO MIXTO DE CULTURA AL TEL 098 5656006 EN INIRIDA-GUAINIA

RESPONSABLE: ELSA VICTORIA DUARTE SAAVEDRA FECHA: MARZO 2000

TEMA REFERENCIA 9 4 0 4 2 TIPO DE FICHA: REFERENTE(S) MUESTRA LÍNEA EMPAQUE