



artesanías de colombia

MINISTERIO DE DESARROLLO ECONOMICO  
ARTESANIAS DE COLOMBIA S.A.

REGIONAL CENTRO ORIENTE

ASESORIAS EN DISEÑO EN FORJA, METALISTERIA Y FIBRA  
DE PLATANO EN NEIVA, SAN AGUSTIN Y EN LA INSPECCION  
DE OBANDO - HUILA

**ANEXO**

**FICHAS DE DISEÑO DE NEIVA - HUILA**

**D.I. MANUEL ABELLA RAMIREZ**

**SANTAFE DE BOGOTA D.C. MAYO 2000**

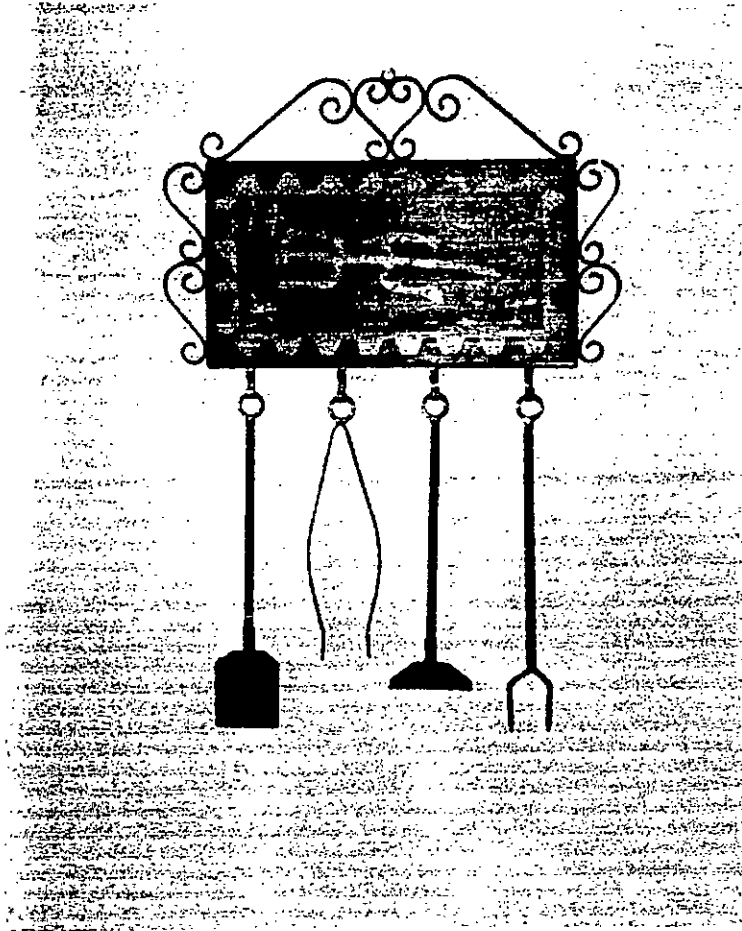

Piezas: JUEGO CHIMENEA	Línea: UTILITARIA	Artisanos: RAUL HERNANDEZ Y WILMER BETANCOUR
Nombres: MENAJE DE PARED	Referencia:	
Oficio: METALISTERIA Y FORJA	Largo(cm):45 Ancho(cm):25	Departamento: HUILA
Técnica: FORJA EN FRIO	Diámetro (cm):	Peso (Kg.):4
Recursos Naturales: HIERRO	Color:	Vereda:
Materia prima: PERFILERIA METALICA	Certificado Hecho a Mano <input type="checkbox"/> Sí <input checked="" type="checkbox"/> No	Tipo de Población: URBANA

Mercado Objetivo: UTILITARIO	Costo \$ 40.000	Precio \$45.000
Producción/Mes: 60 UNIDADES	Unitario:	Unitario:
Empaque:	P. Mayor:	P. Mayor:
Embalaje:	Empaque:	Empaque:

Observaciones: EN ESTE PRODUCTO SE TRABAJARON OFICIOS TALES COMO: FORJA Y MADERA CALADA.



Responsable: MANUEL ABELLA RAMIREZ. Fecha: MARZO DEL 2000

Sistema de referencia 4 1 2 9 1 4 Tipo de ficha: Referente(s)  Muestra  Línea  Empaque

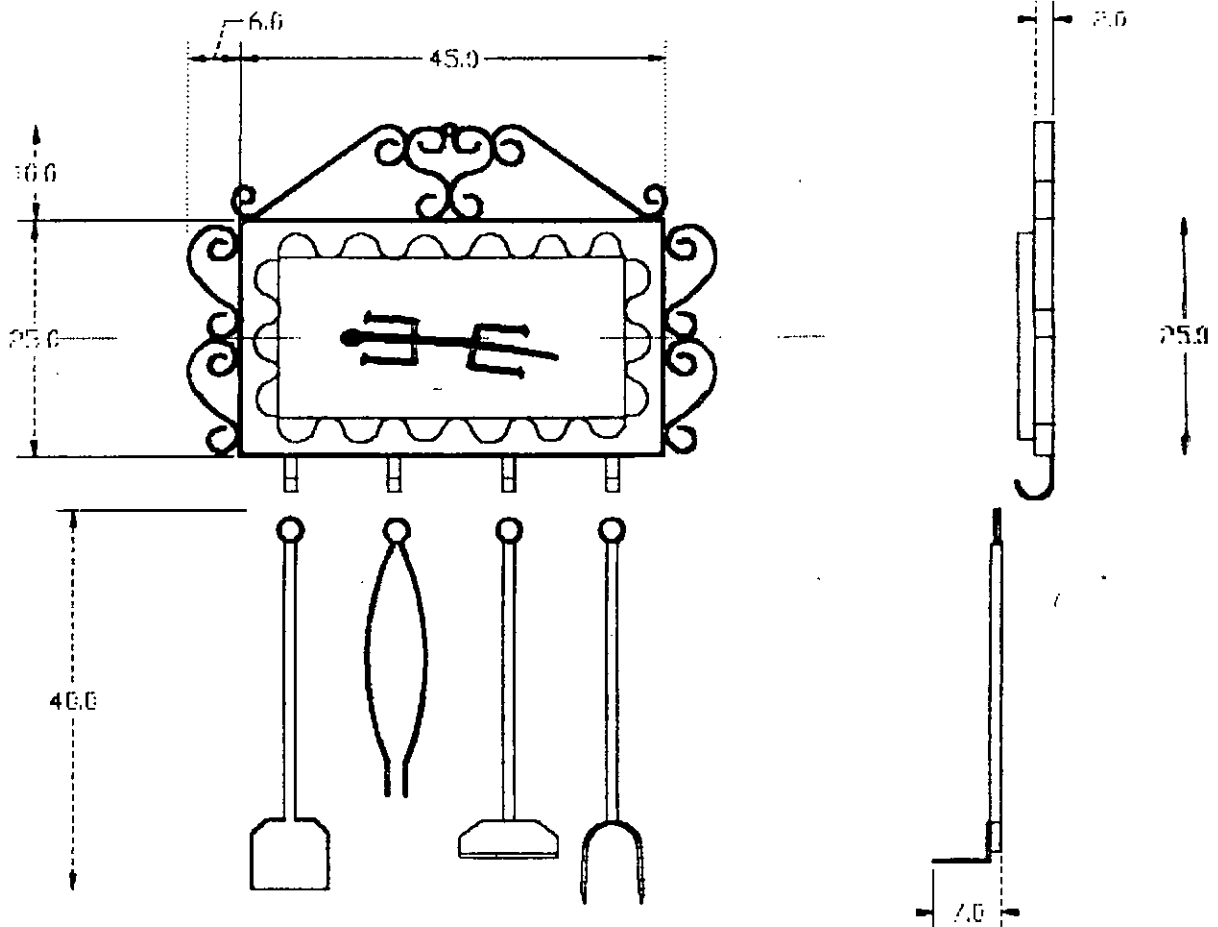

Pieza: <b>JUEGO CHIMENEA</b>	Referencia:	Esc.(cm): <b>S / E Pl. 1 / 1</b>
Nombre: <b>MENAJE DE PARED</b>	Línea: <b>UTILITARIA</b>	
Oficio: <b>FORJA</b>	Recurso Natural: <b>HIERRO</b>	
Técnica: <b>FORJA EN FRIO</b>	Materia prima: <b>PERFILERIA METALICA.</b>	

Proceso de producción: SE CORTAN LAS PIEZAS A LAS MEDIDAS SUJERIDAS TOMANDO EN CUENTA EL MATERIAL Y LA FORMA A FORJAR, PARA ESTO SE UTILIZAN MATRICES DE DIFERENTES DIAMETROS, DESPUES SE ARMAN PEGANDOLO CON PUNTOS DE SOLDADURA , UNA VEZ ARMADO SE CORDONEAN LAS UNIONES CON SOLDADURA ELECTRICA 6013. ACABADOS CON PINTURA ENVEJECIDA. LOS MOTIVOS DECORATIVOS DE PETROGLIFOS SE DIBUJAN SOBRE LA MADERA Y SE CALA CON HERRAMIENTA ELECTRICA.

Observaciones: **LA MEZCLA DE MATERIALES Y OFICIOS EN ESTA PIEZA, ESTAN SUJERIDOS EN MADERA CALADA, REALIZADA POR EL ARTESANO WILMER BETANCOUR, EN NEIVA.**

Responsable: **MANUEL ABELLA RAMIREZ** Fecha: **MARZO /00**

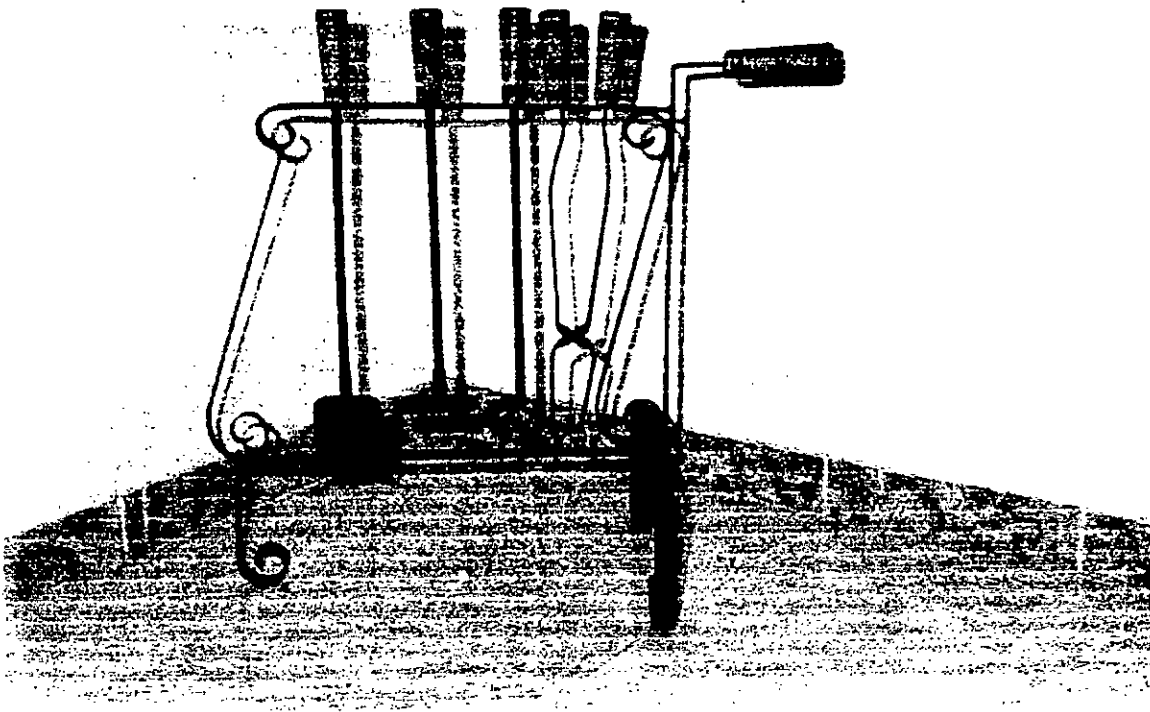

Piezas: JUEGO CHIMENEA	Línea: UTILITARIA	Artesanos: RAUL HERNANDEZ
Nombres: MENAJE Y ACCESORIOS	Referencia:	
Oficio: FORJA	Largo(cm): 70 Ancho(cm): 40 Alto(cm): 60	Departamento: HUILA
Técnica: FORJA EN FRIO	Diámetro (cm):	Peso (Kg): 20 Localidad: NEIVA
Recursos Naturales: HIERRO	Color:	Vereda:
Materia prima: PERFILERIA METALICA	Certificado Hecho a Mano <input type="checkbox"/> Sí <input checked="" type="checkbox"/> No	Tipo de Población: URBANA

Mercado Objetivo: UTILITARIO	Costo \$ 65000	Precio \$ 75 000
Producción/Mes: 60 UNIDADES	Unitario:	Unitario:
Empaque:	P. Mayor:	P. Mayor:
Embalaje:	Empaque:	Empaque:

Observaciones: EN ESTE PRODUCTO SE TRABAJARON OFICIOS TALES COMO: FORJA Y MADERA TORNEADA.



Responsable: MANUEL ABELLA RAMIREZ. Fecha: MARZO DEL 2000

Sistema de referencia 4 1 2 9 1 4 Tipo de ficha: Referente(s)  Muestra  Línea  Empaque

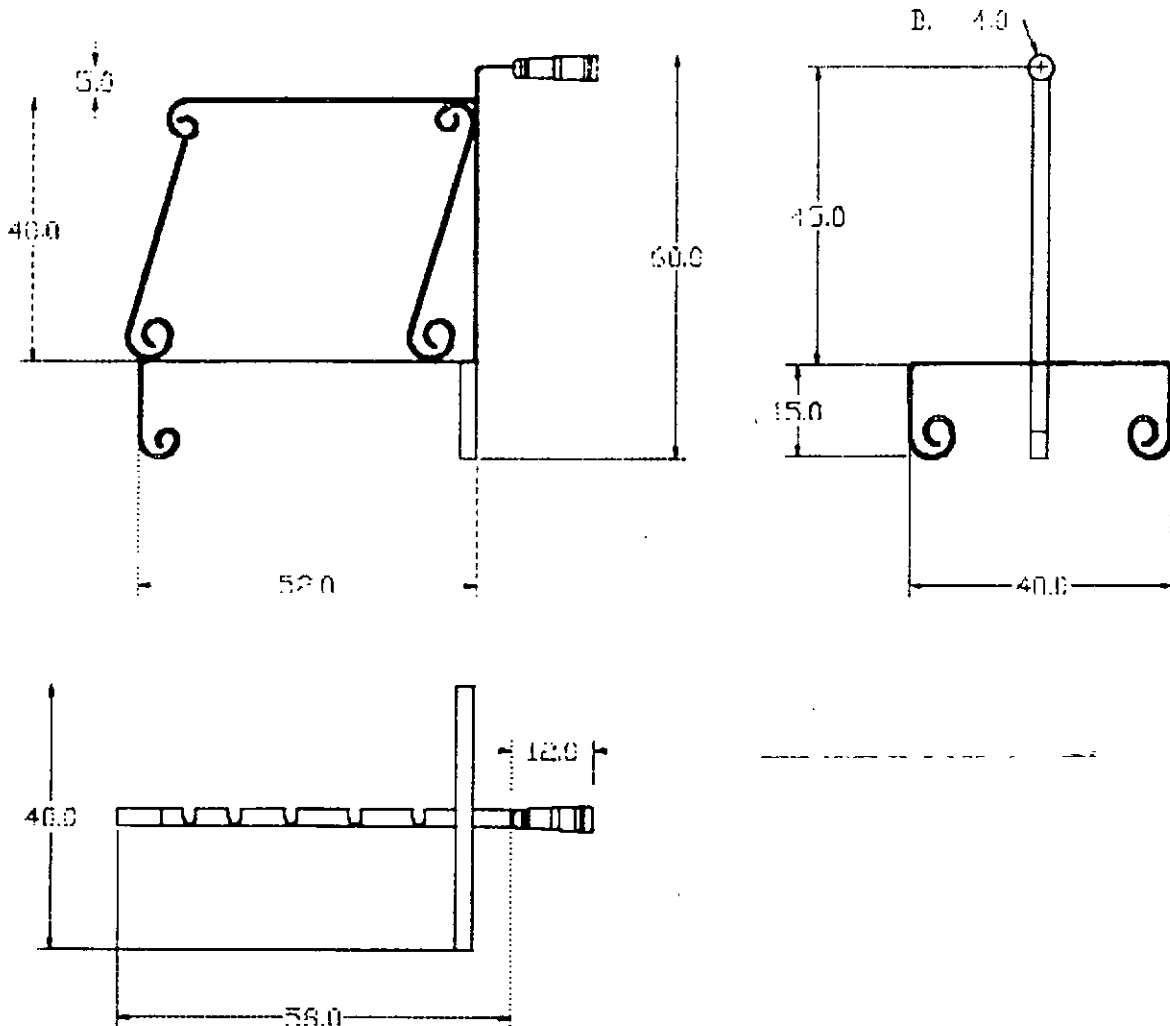

Pieza: <b>JUEGO CHIMENEA</b>	Referencia:	Esc.(cm): <b>5 / E</b> Pl. <b>1 / 2</b>
Nombre: <b>SOPORTE ACCESORIOS</b>	Línea: <b>UTILITARIA</b>	
Oficio: <b>FORJA</b>	Recurso Natural: <b>HIERRO</b>	
Técnica: <b>FORJA EN FRIO</b>	Materia prima: <b>PERFILERIA METALICA.</b>	

Proceso de producción: **SE CORTAN LAS PIEZAS A LAS MEDIDAS SUJERIDAS TOMANDO EN CUENTA EL MATERIAL Y LA FORMA A FORJAR, PARA ESTO SE UTILIZAN MATRICES DE DIFERENTES DIAMETROS, DESPUES SE ARMAN PEGANDOLO CON PUNTOS DE SOLDADURA , UNA VEZ ARMADO SE CORDONEAN LAS UNIONES CON SOLDADURA ELECTRICA 6013. ACABADOS CON PINTURA ENVEJECIDA.**

Observaciones: **LA MEZCLA DE MATERIALES Y OFICIOS EN ESTA PIEZA, ESTAN SUJERIDOS EN MADERA TORNEADA, REALIZADA POR EL ARTESANO ORLANDO CORTES, EN NEVA.**

Responsable: **MANUEL ABELLA RAMIREZ** Fecha: **MARZO /00**

Sistema de ref. **4129** Código de ref. **14** Código de región **0441001** Referente(s)  Propuesta  Muestra  Empaque

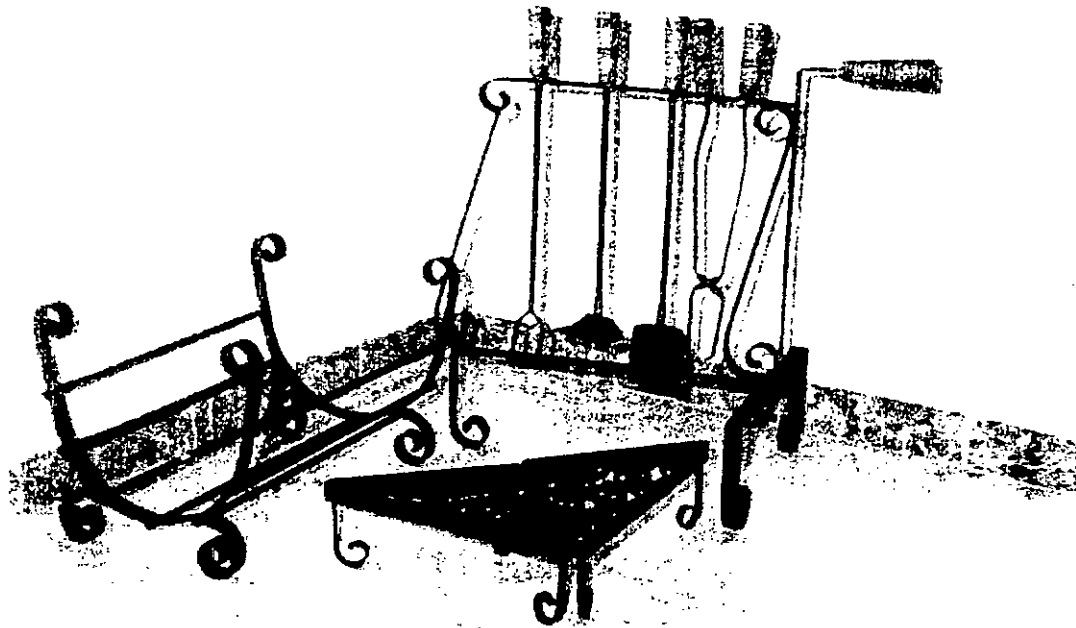

Piezas: JUEGO CHIMENEA	Línea: UTILITARIA	Artesanos: RAUL HERNANDEZ	
Nombres: ACCESORIOS	Referencia:		
Oficio: METALISTERIA Y FORJA	Largo(cm):	Ancho(cm):	Alto(cm):
Técnica: FORJA EN FRIO	Diámetro (cm):	Peso (Kg.):4	Departamento: HUILA
Recursos Naturales: HIERRO	Color:	Vereda:	
Materia prima: PERFILERIA METALICA	Certificado Hecho a Mano	<input type="checkbox"/> Sí <input type="checkbox"/> No	Tipo de Población: URBANA

Mercado Objetivo: UTILITARIO	Costo \$	Precio \$
Producción/Mes: 60 UNIDADES	Unitario:	Unitario:
Empaque:	P. Mayor:	P. Mayor:
Embalaje:	Empaque:	Empaque:

Observaciones: EN ESTE PRODUCTO SE TRABAJARON OFICIOS TALES COMO:FORJA Y MADERA TORNEADA.

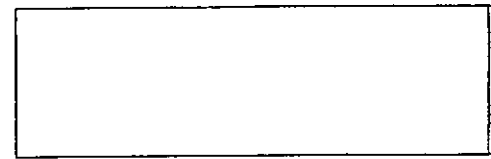

Responsable: MANUEL ABELLA RAMIREZ. Fecha: MARZO DEL 2000

Sistema de referencia  4  1  2  9   1  4 Tipo de ficha: Referente(s)  Muestra  Línea  Empaque

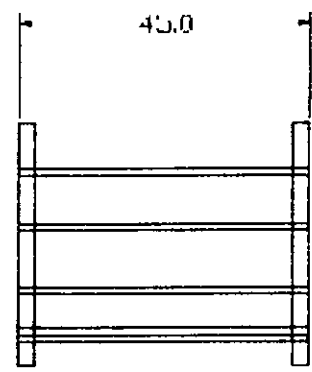
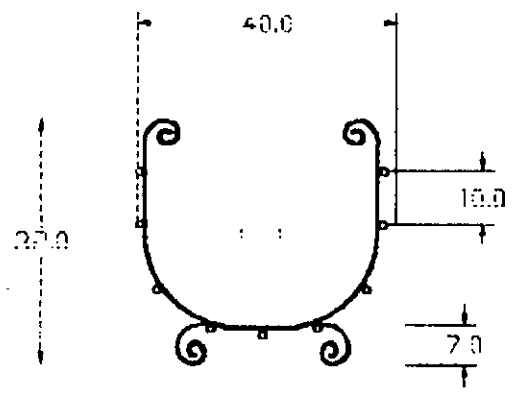
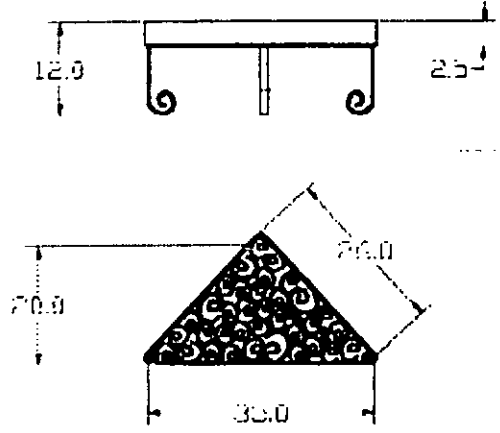
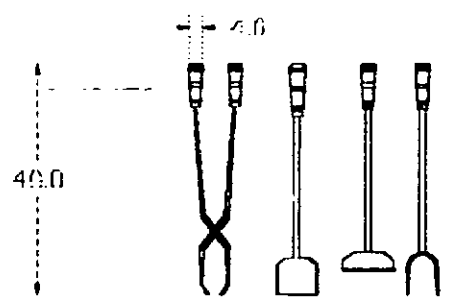

Pieza: <b>JUEGO CHIMENEA</b>	Referencia:	Esc.(cm): <b>S / E Pl. 2 / 2</b>
Nombre: <b>ACCESORIOS</b>	Línea: <b>UTILITARIA</b>	
Oficio: <b>FORJA</b>	Recurso Natural: <b>HIERRO</b>	
Técnica: <b>FORJA EN FRIO</b>	Materia prima: <b>PERFILERIA METALICA.</b>	

Proceso de producción: **SE CORTAN LAS PIEZAS A LAS MEDIDAS SUJERIDAS TOMANDO EN CUENTA EL MATERIAL Y LA FORMA A FORJAR, PARA ESTO SE UTILIZAN MATRICES DE DIFERENTES DIAMETROS, DESPUES SE ARMAN PEGANDOLO CON PUNTOS DE SOLDADURA , UNA VEZ ARMADO SE CORDONEAN LAS UNIONES CON SOLDADURA ELECTRICA 6013. ACABADOS CON PINTURA ENVEJECIDA.**

Observaciones: **LA MEZCLA DE MATERIALES Y OFICIOS EN ESTA PIEZA, ESTAN SUJERIDOS EN MADERA TORNEADA, REALIZADA POR EL ARTESANO ORLANDO CORTES, EN NEIVA.**

Responsable: **MANUEL ABELLA RAMIREZ** Fecha: **MARZO /00**

Sistema de ref. **4129** Código de región **0441001** Referente(s)  Propuesta  Muestra  Empaque

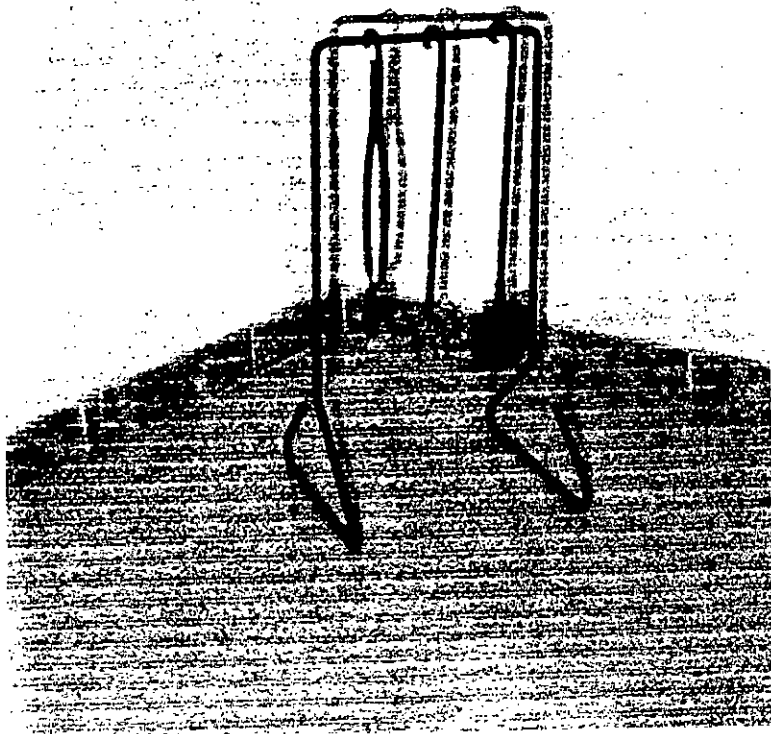

Piezas: JUEGO CHIMENEA	Línea: UTILITARIA	Artesanos: RAUL HERNANDEZ
Nombres: MENAJE DE PISO	Referencia:	
Oficio: METALISTERIA Y FORJA	Largo(cm): Ancho(cm):255Alto(cm):60	Departamento: HUILA
Técnica: FORJA EN FRIO	Diámetro (cm):	Peso (Kg.):4 Localidad: NEIVA
Recursos Naturales: HIERRO	Color:	Vereda:
Materia prima: PERFILERIA METALICA	Certificado Hecho a Mano <input type="checkbox"/> Sí <input checked="" type="checkbox"/> No	Tipo de Población: URBANA

Mercado Objetivo: UTILITARIO	Costo \$ 12.000	Precio \$18.000
Producción/Mes: 60 UNIDADES	Unitario:	Unitario:
Empaque:	P. Mayor:	P. Mayor:
Embalaje:	Empaque:	Empaque:

Observaciones: EN ESTE PRODUCTO SE TRABAJARON OFICIOS TALES COMO:FORJA Y METALISTERIA.

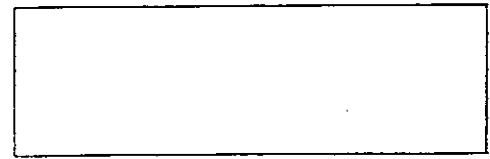

Responsable: MANUEL ABELLA RAMIREZ. Fecha: MARZO DEL 2000

Sistema de referencia  4  1  2  9   1  4 Tipo de ficha: Referente(s)  Muestra  Línea  Empaque



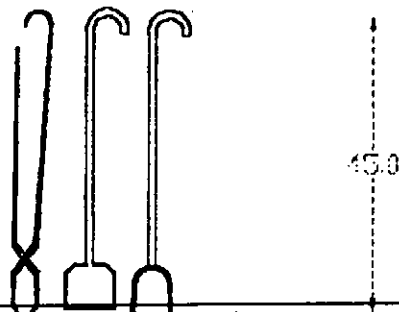
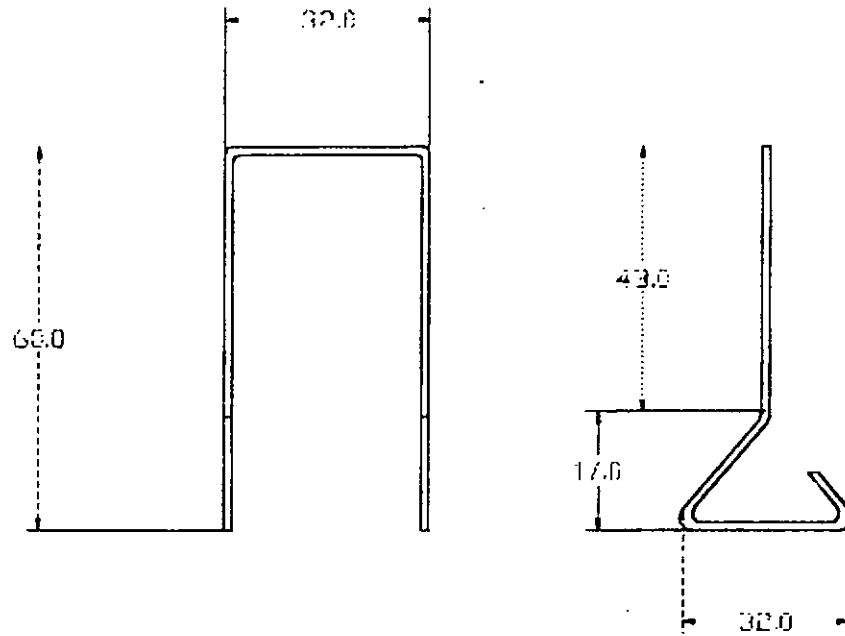

Pieza: <b>JUEGO CHIMENEA</b>	Referencia:	Esc.(cm): <b>S / E</b> Pl. <b>1 / 1</b>
Nombre: <b>MENAJE DE PISO</b>	Línea: <b>UTILITARIA</b>	
Oficio: <b>FORJA</b>	Recurso Natural: <b>HIERRO</b>	
Técnica: <b>FORJA EN FRIO</b>	Materia prima: <b>PERFILERIA METALICA.</b>	

Proceso de producción: SE CORTAN LAS PIEZAS A LAS MEDIDAS SUJERIDAS Y SE DEFINE LA FIGURA A FORJAR, PARA ESTO SE UTILIZAN MATRICES DE DIFERENTES DIAMETROS, LOS ACCESORIOS SE DOBLAN Y SE PEGA CON TORNILLO LAS PINZAS.

Observaciones: **DISEÑO ECONOMICO**

Responsable: **MANUEL ABELLA RAMIREZ** Fecha: **MARZO /00**

Sistema de ref. **412913** Código de región **0441001** Referente(s)  Propuesta  Muestra  Empaque

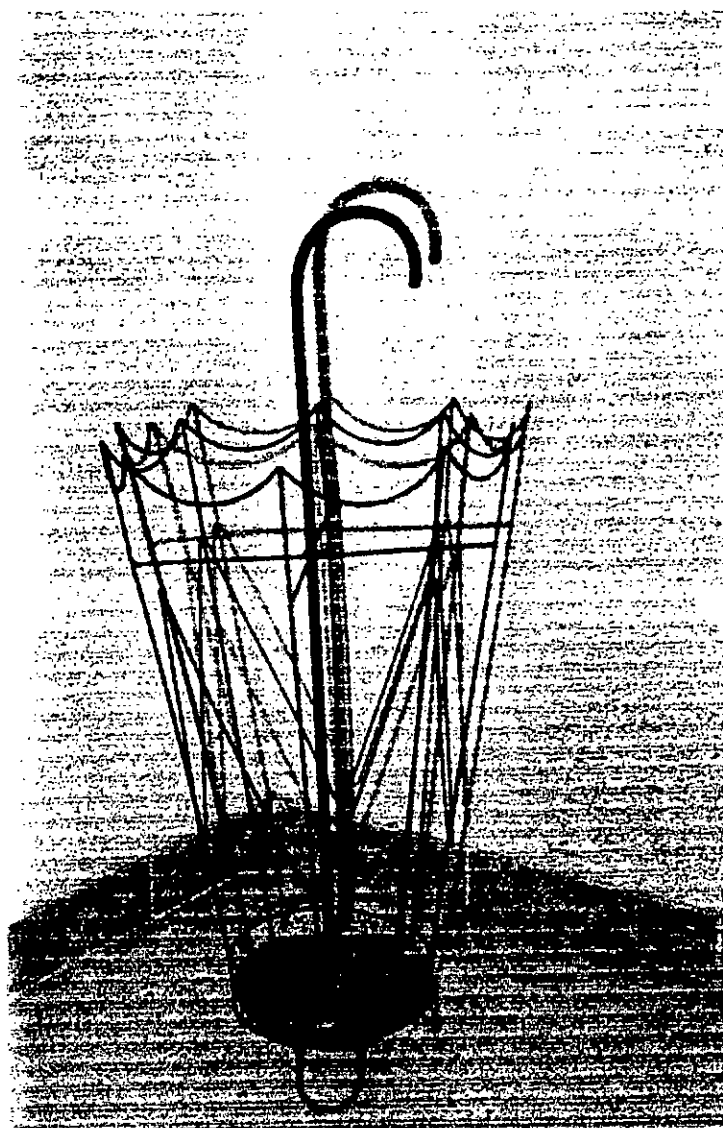

Piezas: PARAGUERO	Línea: UTILITARIA	Artesanos: SILVIA CALDERON	
Nombres: PARAGUERO	Referencia:		
Oficio: METALISTERIA Y FORJA	Largo (cm):	Ancho (cm): 25	Alto (cm): 60
Técnica: FORJA EN FRIO	Diámetro (cm): 40	Peso (Kg.): 4	Localidad: NEIVA
Recursos Naturales: HIERRO	Color:	Vereda:	
Materia prima: PERFILERIA METALICA	Certificado Hecho a Mano <input type="checkbox"/> Sí <input checked="" type="checkbox"/> No	Tipo de Población: URBANA	

Mercado Objetivo: UTILITARIO	Costo \$ 18.000	Precio \$ 25.000
Producción/Mes: 60 UNIDADES	Unitario:	Unitario:
Empaque:	P. Mayor:	P. Mayor:
Embalaje:	Empaque:	Empaque:

Observaciones: EN ESTE PRODUCTO SE TRABAJARON OFICIOS TALES COMO: FORJA Y METALISTERIA.



Responsable: MANUEL ABELLA RAMIREZ. Fecha: MARZO DEL 2000

Sistema de referencia  4  1  2  9   1  4 Tipo de ficha: Referente(s)  Muestra  Línea  Empaque

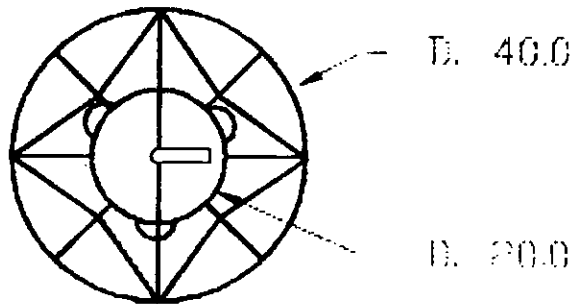
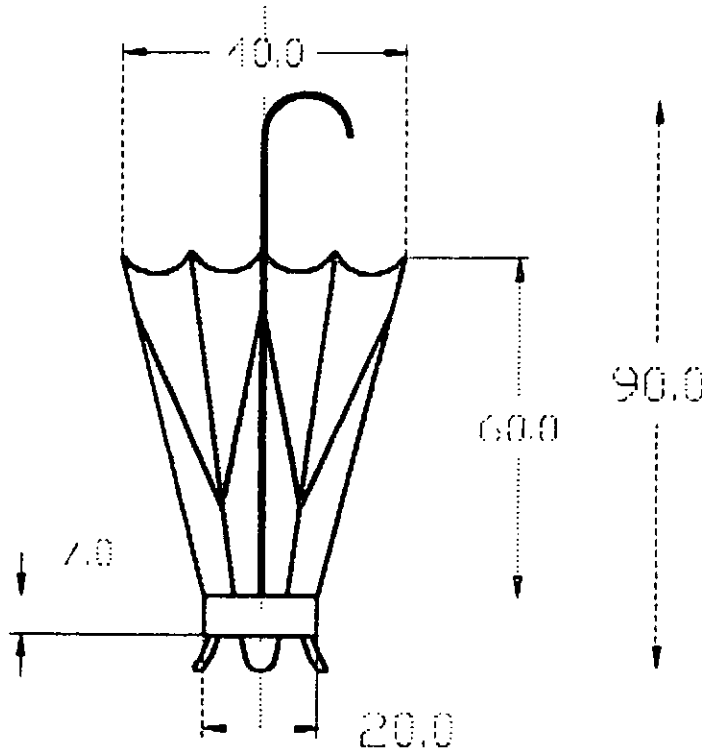

Pieza: <b>PARAGUERO</b>	Referencia:	Esc.(cm): 1:5	Pl. 1/1
Nombre: <b>PARAGUERO</b>	Línea: <b>UTILITARIA</b>		
Oficio: <b>FORJA Y METALISTERIA</b>	Recurso Natural: <b>HIERRO</b>		
Técnica: <b>FORJA EN FRIO</b>	Materia prima: <b>PERFILERIA METALICA</b>		

Proceso de producción: SE CORTAN LAS PIEZAS LONGITUDINALES A LAS MEDIDAS SUJERIDAS, SE FORJAN LOS SOPORTES CIRCULARES Y SE SOLDAN CON SOLDADURA Y EQUIPO DE PUNTO, PARA LAS PIEZAS CIRCULARES SE UTILIZAN MATRICES DE DIFERENTES DIAMETROS, SE DAN ACABADOS CON PINTURA MATE.

Observaciones: ESTE DISEÑO PRESENTA MEZCLA DE MATERIAL EN CERAMICA. Y TIENE COMO REFERENTE LAS "NASAS" PARA PESCA

Responsable: **MANUEL ABELLA RAMIREZ** Fecha: **MARZO /00**

Sistema de ref. 4129 13 Código de región 0441001 Referente(s)  Propuesta  Muestra  Empaque

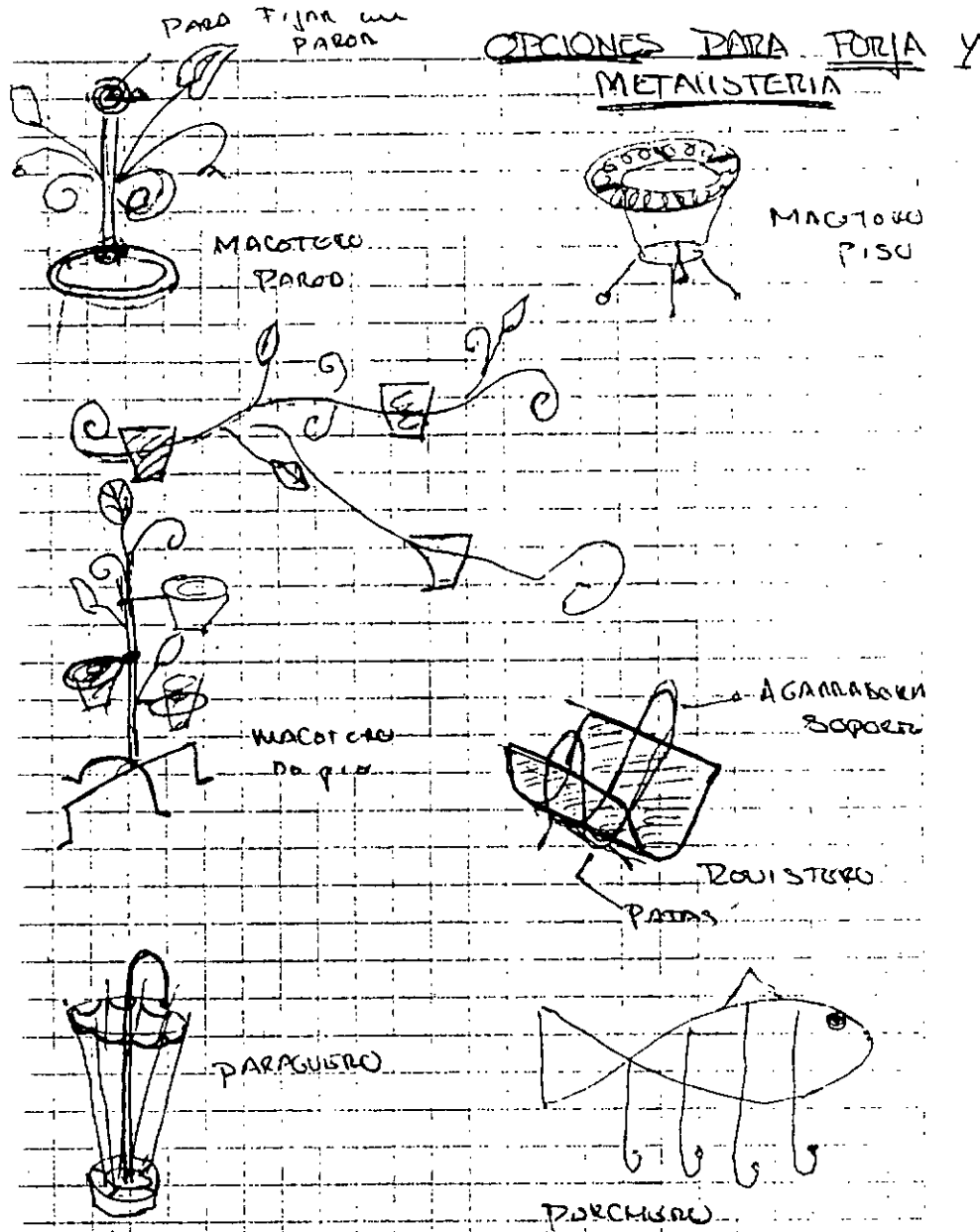

Pieza: ALTERNATIVA DE DISEÑO	Referencia:	Esc.(cm): 1: 1	Pl. 1/1
Nombre: OPCIONES EN FORJA	Línea:		
Oficio: FORJA Y METALISTERIA	Recurso Natural:		
Técnica: FORJA EN FRIO	Materia prima:		

Proceso de producción:

---



---



---



---



---



---



---

Observaciones: SE PUEDEN TRABAJAR DIFERENTES TIPOS DE FIGURAS Y FORMAS MANEJADAS POR LOS ARTESANOS.

---



---

Responsable: MANUEL ABELLA RAMIREZ Fecha: MARZO /00

Sistema de ref. 4 1 2 9 Código de región 0 4 4 1 6 6 8 Referente(s)  Propuesta  Muestra  Empaque



# BAR COLGANTE

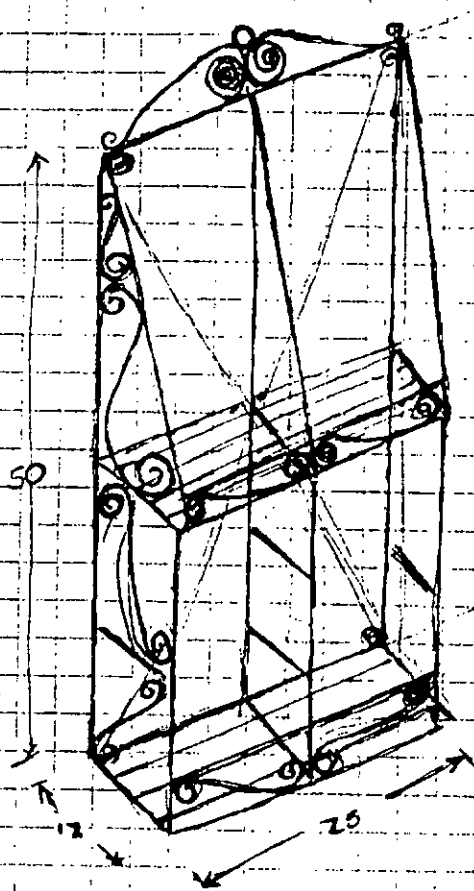

Pieza: ALTERNATIVA DE DISEÑO	Referencia:	Esc.(cm): 1:1	Pl. 1/1
Nombre: OPCIONES EN FORJA	Línea:		
Oficio: FORJA Y METALISTERIA	Recurso Natural:		
Técnica: FORJA EN FRIO	Materia prima:		

Proceso de producción:

---



---



---



---



---



---



---

Observaciones: SE PUEDEN TRABAJAR DIFERENTES TIPOS DE FIGURAS Y FORMAS MANEJADAS POR LOS ARTESANOS.

---



---



---



---

Responsable: MANUEL ABELLA RAMIREZ Fecha: MARZO /00

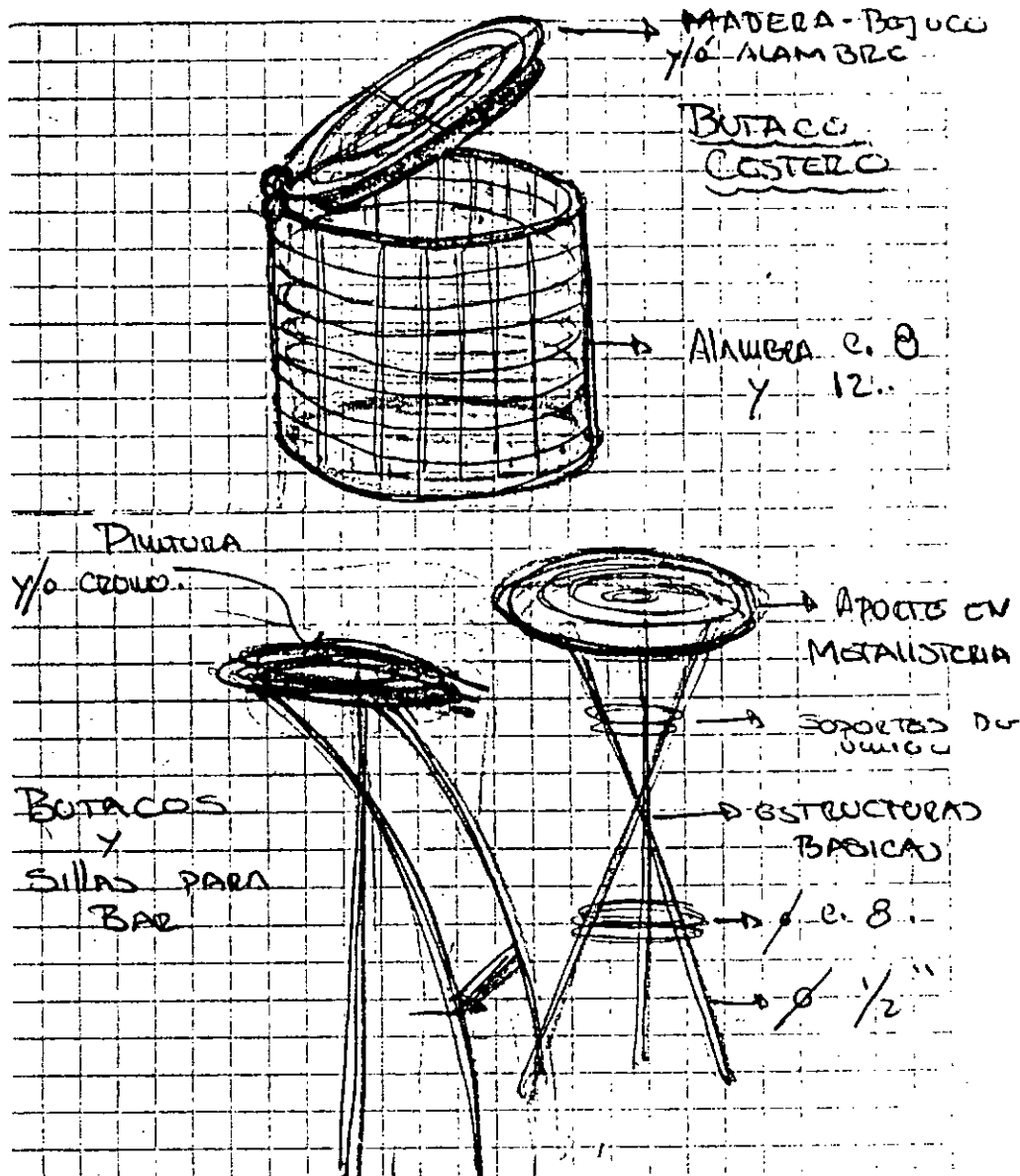

Pieza: ALTERNATIVA DE DISEÑO	Referencia:	Esc.(cm): 1:1	Pl. 1/1
Nombre: OPCIONES EN FORJA	Línea:		
Oficio: FORJA Y METALISTERIA	Recurso Natural:		
Técnica: FORJA EN FRIO	Materia prima:		

Proceso de producción:

---



---



---



---



---



---

Observaciones: SE PUEDEN TRABAJAR DIFERENTES TIPOS DE FIGURAS Y FORMAS MANEJADAS POR LOS ARTESANOS.

---



---

Responsable: MANUEL ABELLA RAMIREZ      Fecha: MARZO /00



MESA Y BUTACO AUXILIAR

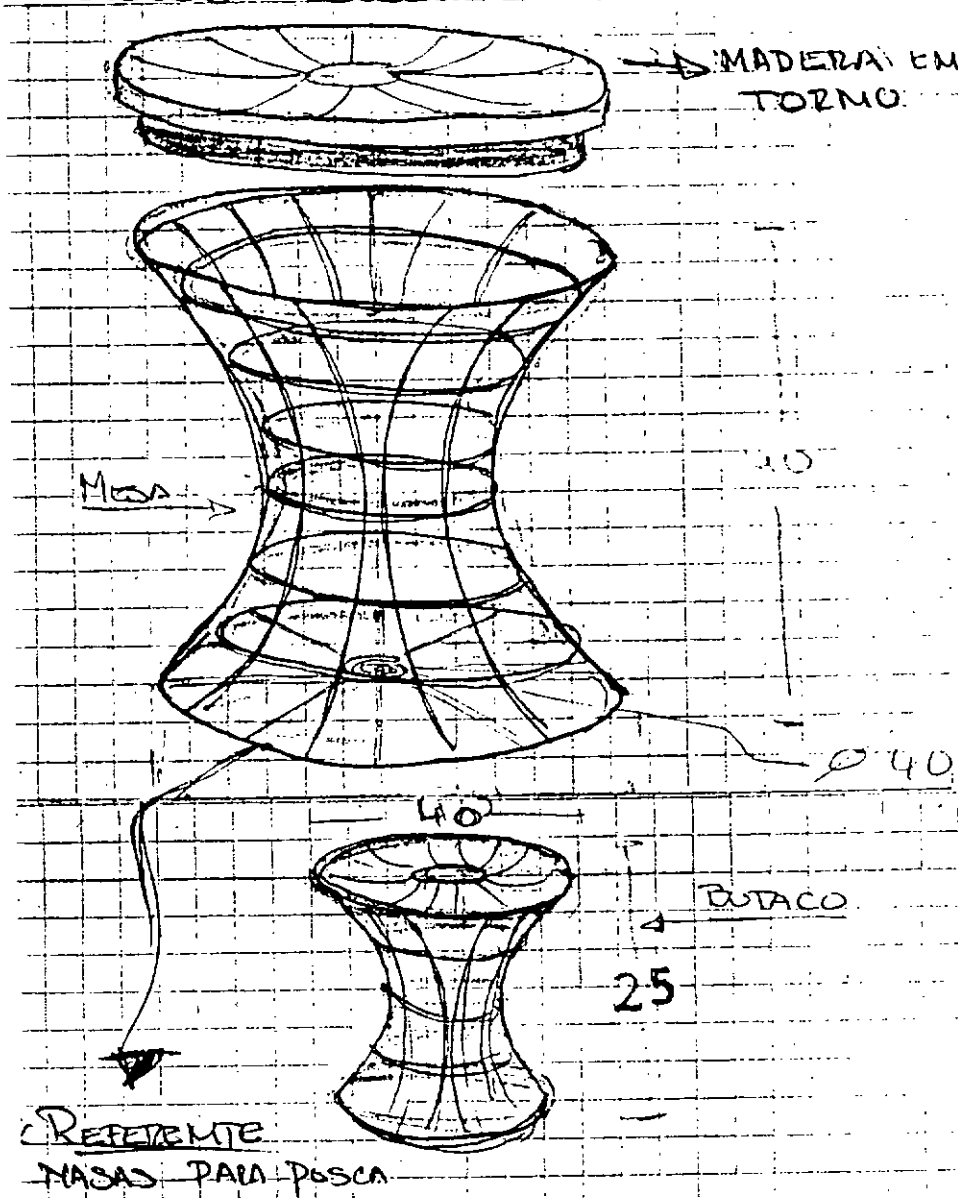

Pieza: ALTERNATIVA DE DISEÑO	Referencia:	Esc.(cm): 1: 1	PL 1/1
Nombre: OPCIONES EN FORJA	Línea:		
Oficio: FORJA Y METALISTERIA	Recurso Natural:		
Técnica: FORJA EN FRIO	Materia prima:		

Proceso de producción:

---



---



---



---



---



---

Observaciones: SE PUEDEN TRABAJAR DIFERENTES TIPOS DE FIGURAS Y FORMAS MANEJADAS POR LOS ARTESANOS.

---



---

Responsable: MANUEL ABELLA RAMIREZ      Fecha: MARZO /00

Sistema de ref. 4 1 2 9      Código de región 0 4 4 1 6 6 8      Referente(s)  Propuesta  Muestra  Empaque