

Ministerio de Comercio, Industria y Turismo
Artesanías de Colombia S.A.
Centro Colombiano de Diseño para la Artesanía y las Pymes.

Proyecto empresarial de innovación y desarrollo técnico

“Diseño e Innovación Tecnológica aplicados en el proceso de desarrollo del sector artesanal y la ejecución del plan de transferencia aprobado por el SENA”

**Desarrollo de líneas de producto a partir del rescate o la diversificación del producto tradicional en San Agustín
Departamento del Huila**

Anexo
Fichas de diseño

**Alvaro Iván Caro Niño
Diseñador Industrial**

Convenio de cooperación y asistencia técnica y financiera No. 2051720 entre el SENA – FONADE y Artesanías de Colombia



Marzo de 2006



FORMATO

**Ficha de
Producto**

CODIGO: FORASD 08

FECHA: 2004 06 04

VERSION: 1

Página 1 de 2



Subgerencia de Desarrollo - Centro de Diseño para la Artesanía y las Pymes

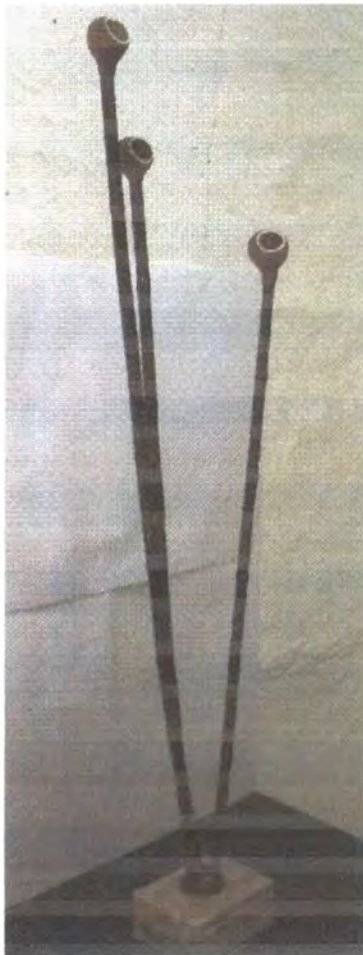

Pieza: perchero de pie	Artesano: Manuel Uni	
Nombre: ojo de totumo	Grupo: Instrumentos en Bambu	
Oficio: carpinteria	Departamento: Huila	
Tecnica: flameado y tallado	Ciudad: San Agustin	
Materia Prima bambu	Localidad/vereda:	
Certificado Hecho a Mano Si <input type="checkbox"/> No <input type="checkbox"/>	Resguardo:	
Dimensiones Generales:	Produccion mes: 8	
Largo (cm) 170	Diametro (cm)	Precio en Bogota: 60.000
Ancho (cm) 40	Peso (gr) 500	Unitario
Alto (cm) 170	Color cafe con beige y naraja	Por mayor > 55000
Observaciones:		
Responsable: Alvaro Ivan Caro	Fecha: 12/06/06	

Referente(s)



Muestra



Linea



Empaque





FORMATO
Ficha de
Dibujo y Planos
Técnicos

CODIGO: FORASD 07

FECHA: 2004 06 04

VERSION 1

Página 1 de 2



Subgerencia de Desarrollo - Centro de Diseño para la Artesanía y las Pymes

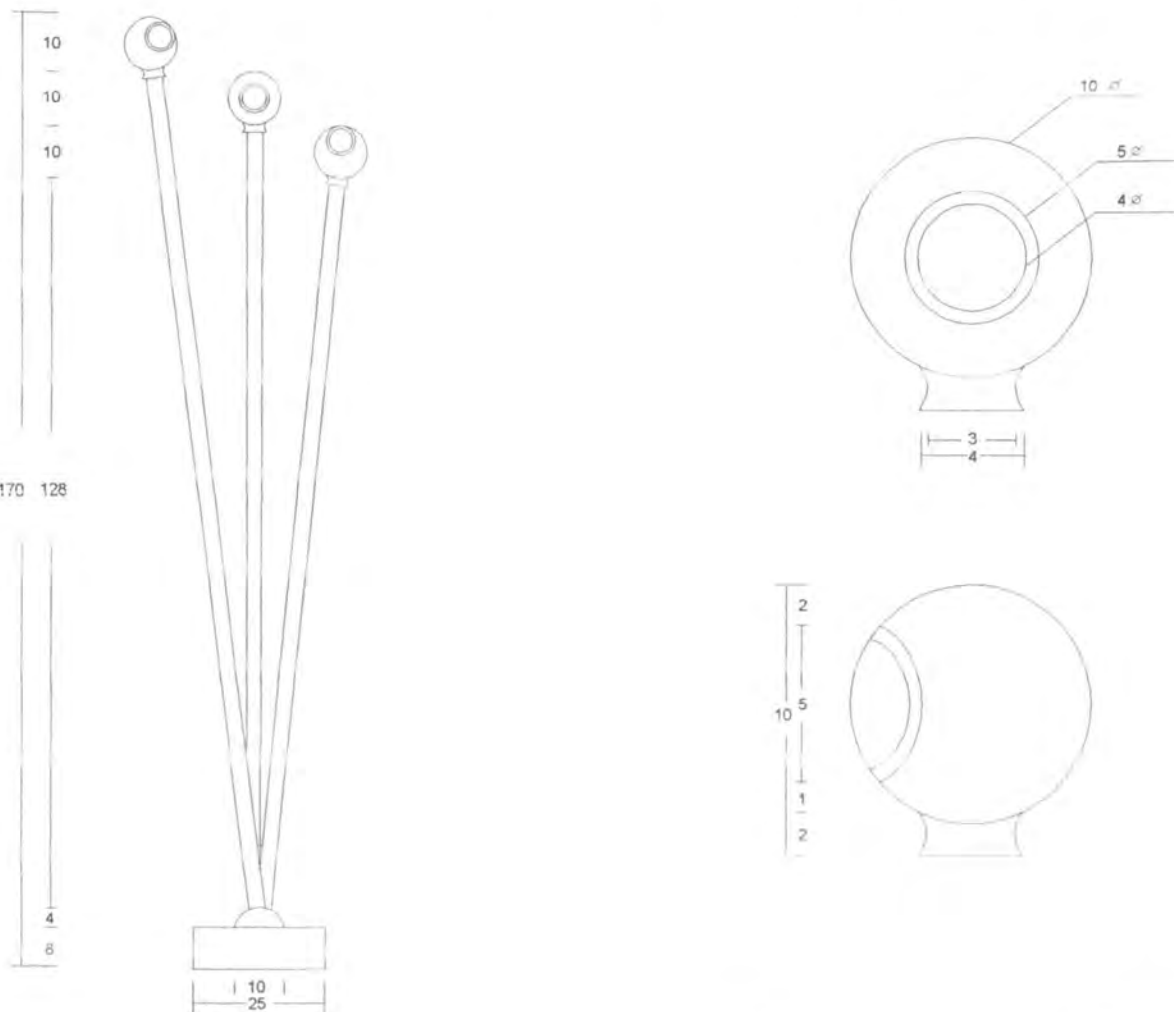

Pieza: Perchero de pie	Línea: Sala	ESC. (Cm):	PL.
Nombre: ojo de totumo	Referencia:		
Oficio: Carpintería	Materia Prima: Totumo, bambú y nadera		
Técnica: trabajos en bambú flameado y totumao			

Proceso de Producción: diseño, dimensiones, corte, flameado o quemado de la superficie del bambú, corte de los totumos, uniones y ensambles, pegue y pintado.

Observaciones:

Responsable: D.I. Alvaro Ivan Caro Niño Fecha: año 2006

Referente(s)

- Muestra
 Línea
 Empaque



FORMATO

**Ficha de
Producto**

CODIGO: FORASD 08

FECHA: 2004 06 04

VERSION: 1

Página 1 de 2



Subgerencia de Desarrollo - Centro de Diseño para la Artesanía y las Pymes



Pieza: perchero de pared		Artesano: Manuel Uni
Nombre: ojo de totumo		Grupo: Instrumentos en Bambu
Oficio: carpinteria		Departamento: Huila
Tecnica: flameado y tallado		Ciudad: San Agustin
Materia Prima bambu		Localidad/vereda:
Certificado Hecho a Mano Si <input type="checkbox"/> No <input type="checkbox"/>		Resguardo:
Dimensiones Generales:		Produccion mes: 8
Largo (cm) 40	Diametro (cm)	Precio en Bogota: 25000
Ancho (cm) 20	Peso (gr) 50	Unitario
Alto (cm) 10	Color cafe con beige y naraja	Por mayor 20000
Observaciones:		
Responsable: Alvaro Ivan Caro		Fecha: 12/06/06

Referente(s)



Muestra



Linea



Empaque





FORMATO
Ficha de
Dibujo y Planos
Técnicos

CODIGO: FORASD 07

FECHA: 2004 06 04

VERSION 1

Página 1 de 2



Subgerencia de Desarrollo - Centro de Diseño para la Artesanía y las Pymes

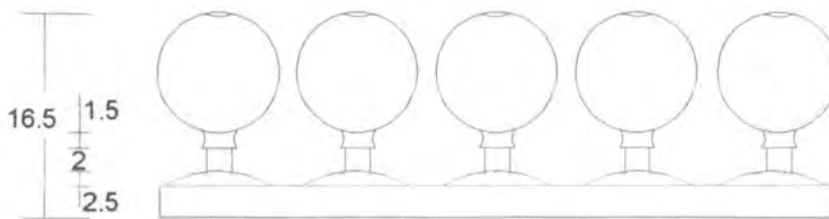
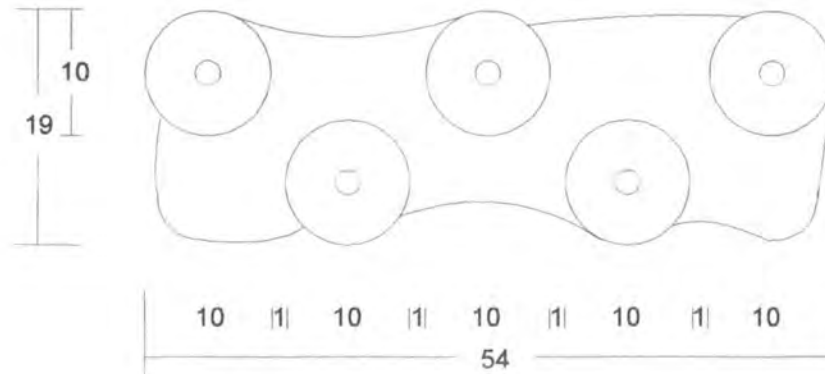

Pieza: Perchero de pared	Línea: Sala	ESC. (Cm):	PL.
Nombre: ojo de totumo	Referencia:		
Oficio: Carpintería	Materia Prima: Totumo, bambú y nadera		
Técnica: trabajos en bambú flameado y totumao			

Proceso de Producción: diseño, dimensiones, corte, flameado o quemado de la superficie del bambú, corte de los totumos, uniones y ensamblajes, pegue y pintado.

Observaciones:

Responsable: D.I. Alvaro Ivan Caro Niño Fecha: año 2006

Referente(s)

- Muestra
- Línea
- Empaque
-



FORMATO

**Ficha de
Producto**

CODIGO: FORASD 08

FECHA: 2004 06 04

VERSION: 1

Página 1 de 2



Subgerencia de Desarrollo - Centro de Diseño para la Artesanía y las Pymes

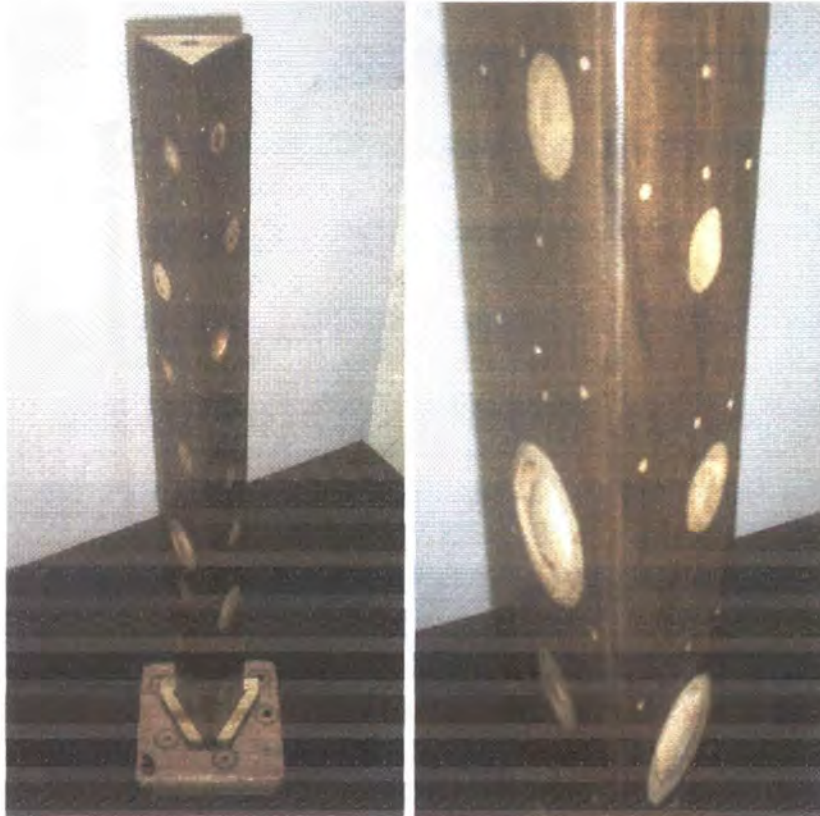

Pieza: palo de lluvia	Artesano: Rober Gonzales
Nombre: burbujas	Grupo: Instrumentos musicales
Oficio: Carpinteria	Departamento: Huila
Tecnica: taracea	Ciudad:
Materia Prima madera y bambu	Localidad/vereda:
Certificado Hecho a Mano Si <input type="checkbox"/> No <input type="checkbox"/>	Resguardo:

Dimensiones Generales:	Produccion mes: 5
Largo (cm)	Precio en Bogota: 100000
Ancho (cm) 15	Unitario
Alto (cm) 70	Por mayor 90000
Diametro (cm)	
Peso (gr)1000	
Color cafe con beige	

Observaciones:

Responsable: Alvaro Ivan Caro Fecha: 12/06/06

Referente(s)



Muestra



Línea



Empaque





FORMATO
Ficha de Dibujo y Planos Técnicos

CODIGO: FORASD 07

FECHA: 2004 06 04

VERSION 1

Página 1 de 2



Subgerencia de Desarrollo - Centro de Diseño para la Artesanía y las Pymes

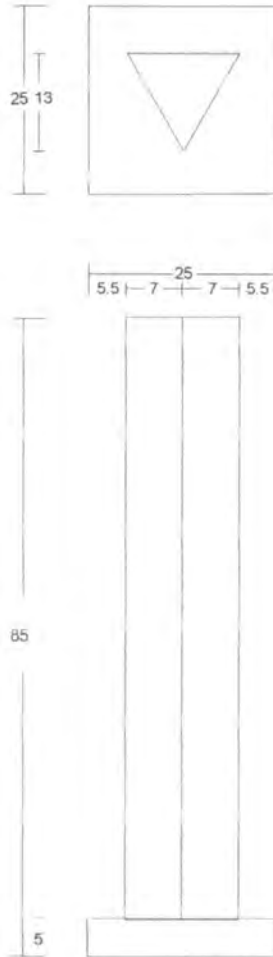

Pieza: Palo de lluvia	Línea: instrumentos musicales	ESC. (Cm):	PL.
Nombre: burbujas	Referencia:		
Oficio: carpintería	Materia Prima: madera y bambu		
Técnica: talla y ensambles			

Proceso de Producción: corte de la materia prima, dimensionamiento, corte, uniones y ensambles pegue, lijado y acabado con ceras.

Observaciones:

Responsable: D.I. Alvaro Ivan Caro Niño Fecha: año 2006



FORMATO

**Ficha de
Producto**

CODIGO: FORASD 08

FECHA: 2004 06 04

VERSION: 1

Página 1 de 2



Subgerencia de Desarrollo - Centro de Diseño para la Artesanía y las Pymes

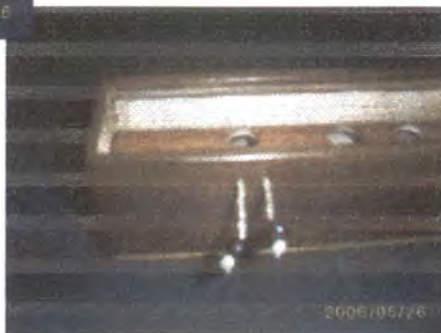

Pieza: empaque	Artresano: Rober Gonzales
Nombre: gaita	Grupo: Instrumentos musicales
Oficio: Carpinteria	Departamento: Huila
Tecnica: taracea	Ciudad:
Materia Prima madera	Localidad/vereda:
Certificado Hecho a Mano Si <input type="checkbox"/> No <input type="checkbox"/>	Resguardo:
Dimensiones Generales:	Produccion mes: 15
Largo (cm) 50	Diametro (cm)
Ancho (cm) 5	Peso (gr)100
Alto (cm) 5	Color cafe con beige
	Precio en Bogota: 20000
	Unitario
	Por mayor 18000
Observaciones:	
Responsable: Alvaro Ivan Caro	Fecha: 12/06/06

Referente(s)



Muestra



Línea



Empaque





FORMATO
Ficha de Dibujo y Planos Técnicos

CODIGO: FORASD 07

FECHA: 2004 06 04



VERSION 1

Página 1 de 2

Subgerencia de Desarrollo - Centro de Diseño para la Artesanía y las Pymes

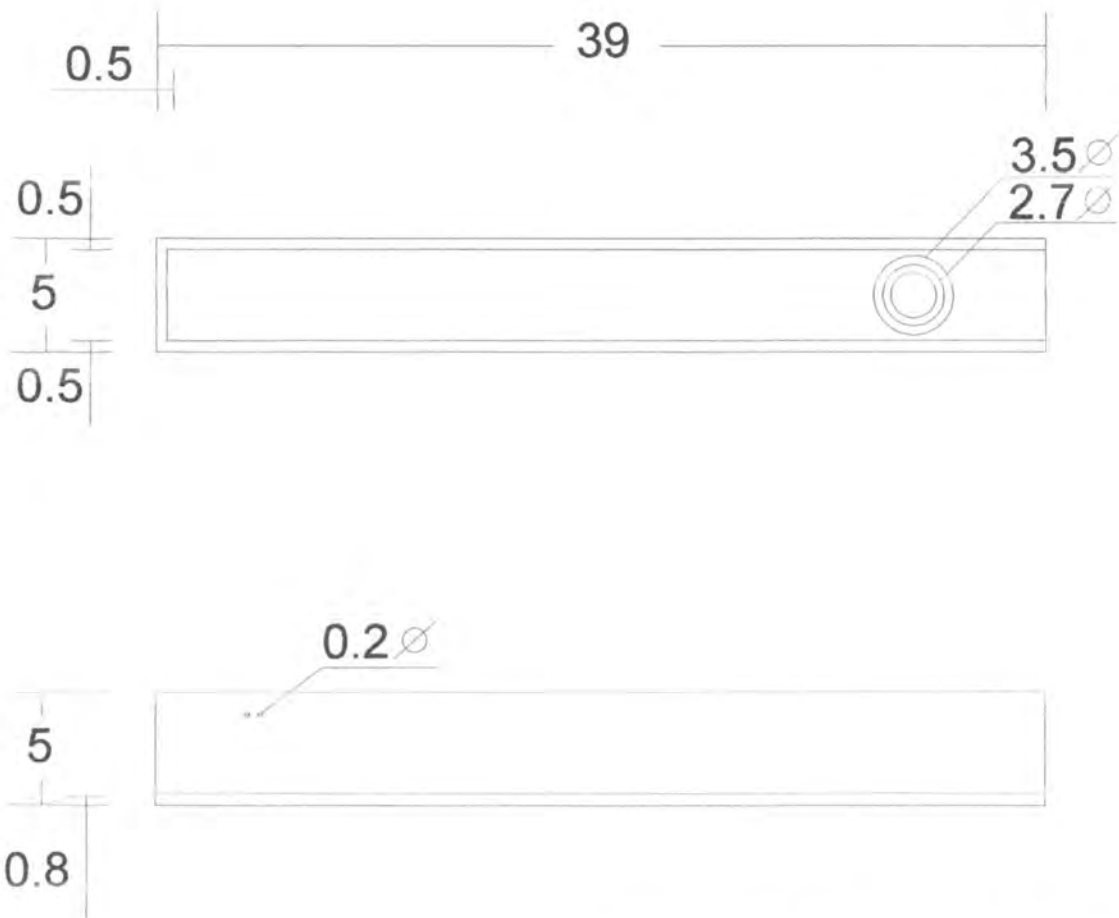

Pieza: empauqe	Línea: instrumentos misicales	ESC. (Cm):	PL.
Nombre: gaita	Referencia:		
Oficio: carpintería	Materia Prima: madera		
Técnica: taracea			

Proceso de Producción: corte de la materia prima, dimensionamiento, ensamble, lijado y aplicacion de ceras

Observaciones:

Responsable: D.I. Alvaro Ivan Caro Niño Fecha: año 2006

Referente(s)

- Muestra
- Línea
- Empaque
-



FORMATO
Ficha de Dibujo y Planos Técnicos

CODIGO: FORASD 07

FECHA: 2004 06 04



VERSION 1

Página 1 de 2

Subgerencia de Desarrollo - Centro de Diseño para la Artesanía y las Pymes

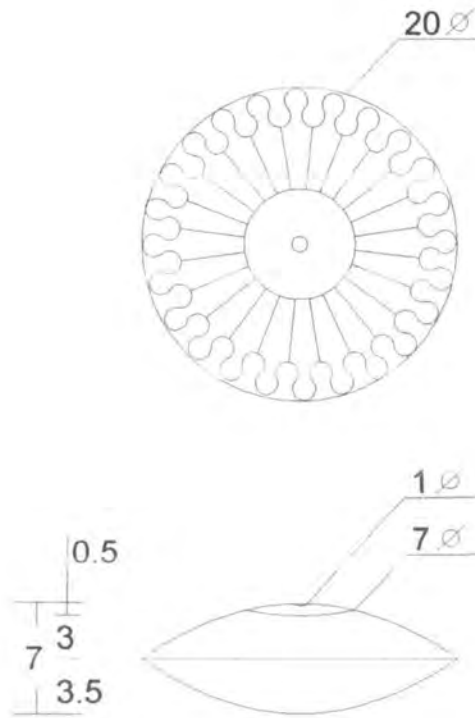

Pieza: Candelabros	Línea: iluminación	ESC. (Cm):	PL.
Nombre: estatuaria agustiniana	Referencia:		
Oficio: ceramica	Materia Prima: arcilla		
Técnica: torno			

Proceso de Producción: preparación de la pasta, centrada en el torno, modelado a mano, secado del biscocho, decorado, quemado en horno, aplicación de cal, quemadcon humo.

Observaciones:

Responsable: D.I. Alvaro Ivan Caro Niño Fecha: año 2006



FORMATO
Ficha de Dibujo y Planos Técnicos

CODIGO: FORASD 07

FECHA: 2004 06 04

VERSION 1

Página 1 de 2



Subgerencia de Desarrollo - Centro de Diseño para la Artesanía y las Pymes

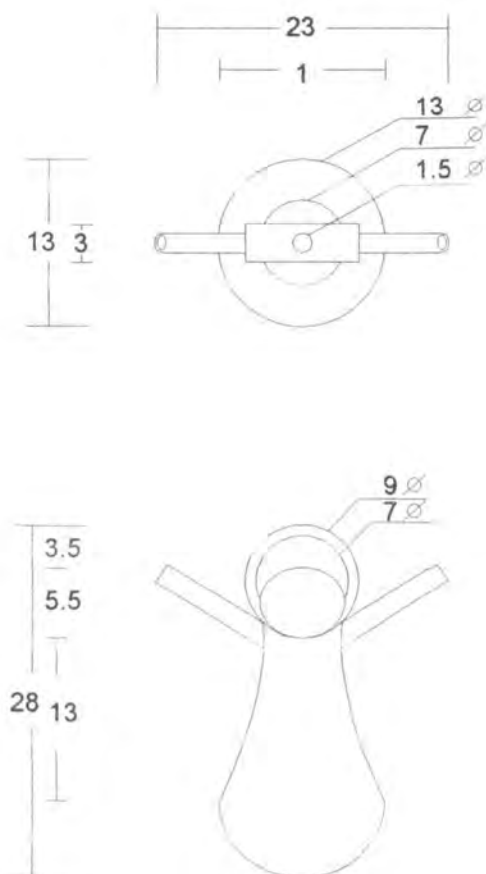

Pieza: Candelabros	Línea: iluminación	ESC. (Cm):	PL.
Nombre: estatuaria agustiniana	Referencia:		
Oficio: ceramica	Materia Prima: arcilla		
Técnica: torno			

Proceso de Producción: preparación de la pasta, centrada en el torno, modelado a mano, secado del biscocho, decorado, quemado en horno, aplicacion de cal, quemadcon humo.

Observaciones:

Responsable: D.I. Alvaro Ivan Caro Niño Fecha: año 2006



Ministerio de Comercio, Industria y Turismo
artesanías de colombia s.a.

FORMATO

Ficha de Producto

CODIGO: FORASD 08

FECHA: 2004 06 04

VERSION: 1

Página 1 de 2



Subgerencia de Desarrollo - Centro de Diseño para la Artesanía y las Pymes



Pieza: espejos de agua	Artresano: Angel Miro Gerrero/Jose Maria Mosquera/Edgar Samboni
Nombre: sarcofagos	Grupo: talladores de piedra de San Agustin
Oficio: talla en piedra	Departamento: Huila
Tecnica: talla	Ciudad: San Agustin
Materia Prima piedra de rio y volcanica	Localidad/vereda:
Certificado Hecho a Mano Si <input type="checkbox"/> No <input type="checkbox"/>	Resguardo:
Dimensiones Generales:	Produccion mes: 10
Largo (cm) 20	Diametro (cm) 20
Ancho (cm) 20	Peso (gr) 2000
Alto (cm)	Color gris
	Precio en Bogota: \$80.000
	Unitario
	Por mayor \$75.000

Observaciones:

Responsable: Alvaro Ivan Caro Fecha: 12/06/06

Referente(s)



Muestra



Línea



Empaque





FORMATO
Ficha de Dibujo y Planos Técnicos

CODIGO: FORASD 07

FECHA: 2004 06 04



VERSION 1

Página 1 de 2

Subgerencia de Desarrollo - Centro de Diseño para la Artesanía y las Pymes

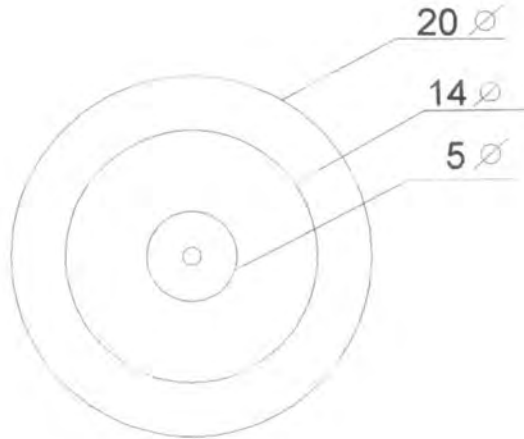

Pieza: espejo de agua	Línea: iluminacion	ESC. (Cm):	PL.
Nombre: sarcofago	Referencia:		
Oficio: trabajos en piedra	Materia Prima: piedra		
Técnica: talla			

Proceso de Producción: dimensionamiento, talla con buril y martillo.

Observaciones:

Responsable: D.I. Alvaro Ivan Caro Niño Fecha: año 2006



FORMATO

**Ficha de
Producto**

CODIGO: FORASD 08

FECHA: 2004 06 04

VERSION: 1

Página 1 de 2



Subgerencia de Desarrollo - Centro de Diseño para la Artesanía y las Pymes

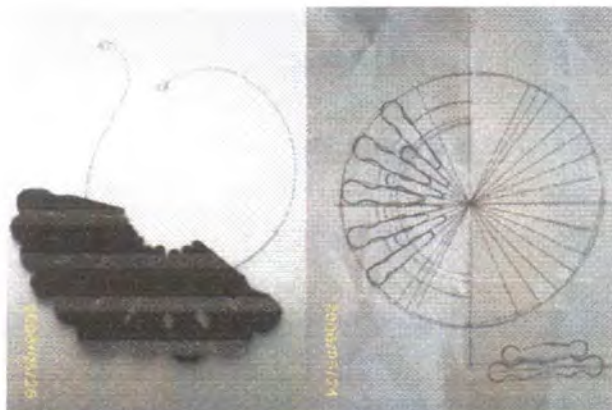

Pieza: Collar y pulseras		Artesano: Jesus Antonio Caron
Nombre: Bisuteria agustiniana		Grupo: instrumentos en Bambu
Oficio: Carpinteria		Departamento: Huila
Tecnica: Tallla		Ciudad:
Materia Prima: Bambu		Localidad/vereda:
Certificado Hecho a Mano Si <input type="checkbox"/> No <input type="checkbox"/>		Resguardo:
Dimensiones Generales:		Produccion mes: 10 juegos
Largo (cm)	Diametro (cm)	Precio en Bogota: 30000
Ancho (cm)	Peso (gr)	Unitario
Alto (cm)	Color cafe con beige	Por mayor 25000
Observaciones:		
Responsable: Alvaro Ivan Caro		Fecha: 12/06/06

Referente(s)

Muestra Linea Empaque



FORMATO
Ficha de
Dibujo y Planos
Técnicos

CODIGO: FORASD 07

FECHA: 2004 06 04

VERSION 1

Página 1 de 2



Subgerencia de Desarrollo - Centro de Diseño para la Artesanía y las Pymes

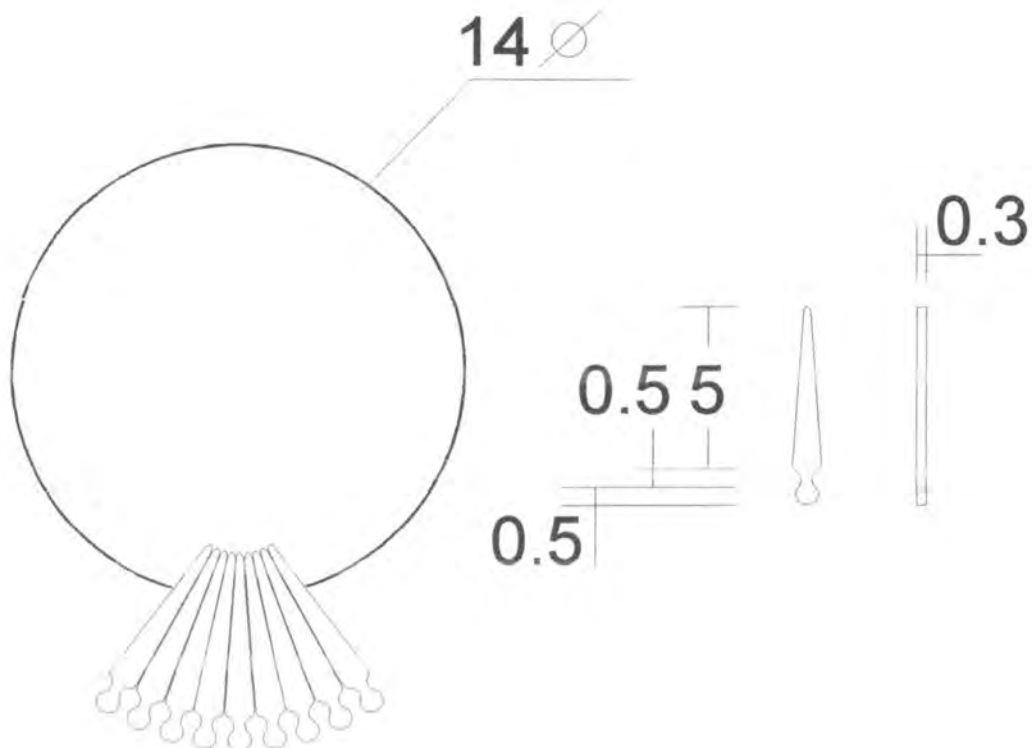

Pieza: collar y pulsera	Línea: bisutería	ESC. (Cm):	PL.
Nombre: bisutería agustinian	Referencia:		
Oficio: trabajos en piedra	Materia Prima: bambu		
Técnica: talla			

Proceso de Producción: dimensionamiento, corte de la materia prima, flameado del bambu, limpieza, brillo con trapo.

Observaciones:

Responsable: D.I. Alvaro Ivan Caro Niño

Fecha: año 2006

Referente(s)

Muestra Línea Empaque



FORMATO
Ficha de Dibujo y Planos Técnicos

CODIGO: FORASD 07

FECHA: 2004 06 04

VERSION 1

Página 1 de 2



Subgerencia de Desarrollo - Centro de Diseño para la Artesanía y las Pymes

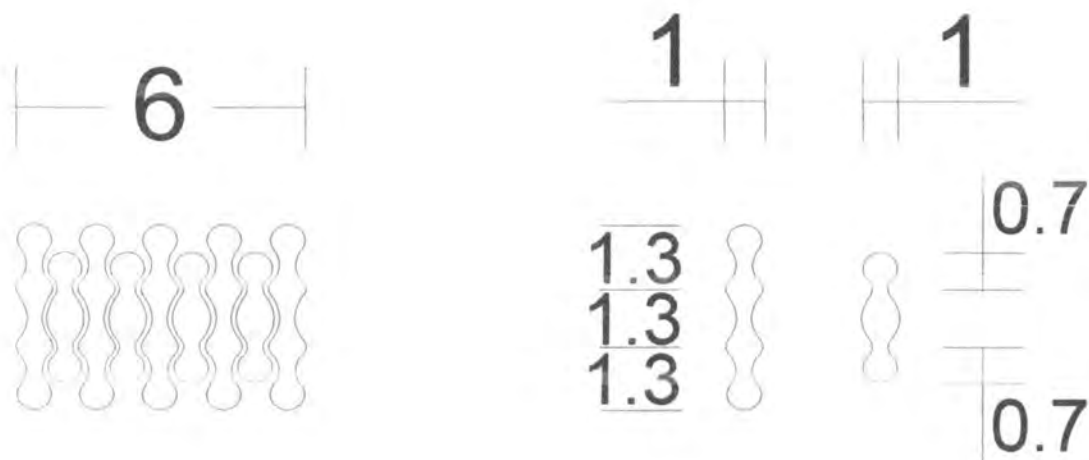

Pieza: collar y pulsera	Línea: bisutería	ESC. (Cm):	PL.
Nombre: bisutería agustinian	Referencia:		
Oficio: trabajos en piedra	Materia Prima: bambu		
Técnica: talla			

Proceso de Producción: dimensionamiento, corte de la materia prima, flameado del bambu, limpieza, brillo con trapo.

Observaciones:

Responsable: D.I. Alvaro Ivan Caro Niño Fecha: año 2006

Referente(s)

- Muestra Línea Empaque



FORMATO

**Ficha de
Producto**

CODIGO: FORASD 08

FECHA: 2004 06 04

VERSION: 1

Página 1 de 2



Subgerencia de Desarrollo - Centro de Diseño para la Artesanía y las Pymes



Pieza: Cinturones	Artresano: Rosario Becerra/ Listbina Becerra
Nombre: Rosarios	Grupo: artesanas de fibra de platano
Oficio: tejeduría	Departamento: Huila
Técnica: telar vertical	Ciudad: San Agustín
Materia Prima platano, hilo de cobre, cuero y madera	Localidad/vereda:
Certificado Hecho a Mano Si <input type="checkbox"/> No <input type="checkbox"/>	Resguardo:

Dimensiones Generales:	Produccion mes: 10
Largo (cm) 100	Diametro (cm)
Ancho (cm) 5	Peso (gr)
Alto (cm)	Color café con beige
	Precio en Bogota: 50.000
	Unitario
	Por mayor 48.000

Observaciones:

Responsable: Alvaro Ivan Caro

Fecha: 12/06/06

Referente(s)

Muestra Línea Empaque