



Ministerio de Comercio, Industria y Turismo  
artesanias de colombia s.a



ALCALDIA MAYOR  
BOGOTA D.C.  
ACCION COMUNAL

**MINISTERIO DE COMERCIO INDUSTRIA Y TURISMO  
ARTESANIAS DE COLOMBIA S.A.**

**UNIDAD DE DISEÑO  
CUADERNO DE DISEÑO.**

**PROYECTO  
FORTALECIMIENTO DEL SECTOR ARTESANAL EN LA LOCALIDAD  
DE PUENTE ARANDA, MEDIANTE LA CAPACITACION Y ASISTENCIA  
TECNICA, ORIENTADA A LOGRAR MAYOR PRODUCTIVIDAD Y  
COMPETITIVIDAD EN EL MERCADO.**

**CONVENIO No 08 DEL 2005**

**ASESORÍA EN DISEÑO A ARTESANOS DE BOGOTÁ**

**ANGELA CARRILLO G.  
DISEÑADORA INDUSTRIAL.**

**CONVENIO CON  
ALCALDIA LOCAL DE PUENTE ARANDA.**

**BOGOTA D.C., AGOSTO DEL 2006.**



Ministerio de Comercio Industria y Turismo  
artesanías de colombia.s.a.

## **UNIDAD DE DISEÑO**

**CECILIA DUQUE DUQUE.  
GERENTE GENERAL.**

**ERNESTO ORLANDO BENAVIDES.  
SUBGERENTE ADMINISTRATIVO Y FINANCIERO.**

**CARMEN INES CRUZ  
SUB GERENTE DE DESARROLLO.**

**SANDRA STROUSS  
SUBGERENTE COMERCIAL**

**LYDA DEL CARMEN DIAZ LOPEZ  
DIRECTORA UNIDAD DE DISEÑO**

**ALEXANDER PARRA  
COORDINADOR  
SUB GERENCIA DE DESARROLLO**

**ANGELA CARRILLO GAMBOA:  
ASESORA EN DISEÑO**

## 1. INTRODUCCIÓN.

El proyecto contó con un enfoque integral, donde se difundieron diferentes módulos que respaldaron este fin:

- Conferencias de Conceptualización
- Seminario-Taller de Desarrollo Personal.
- Seminario "Tendencias de diseño y desarrollo de líneas de productos".
- Taller "Gestión Empresarial del Taller Artesanal".
- Seminario Aprender a enseñar.
- **Asesoría en Diseño**
- Conferencias de Conceptualización (2).
- Asesoría en identidad gráfica
- Asesoría empaques
- Seminario "Formas Organizativas y de Asociación"

Se comenzó la Asesoría de Diseño el 18 de Mayo del 2006 y se culminó el 25 de Agosto del 2006, se inició con 16 beneficiarios, los cuales 2 desertaron al comienzo del proceso. El total de asesorados fueron 14 beneficiarios .

Los oficio artesanales que se asesoraron fueron:

- (2) Armado en madera
- (1) Armado en MDF.
- (1) Armado en Guadua
- (1) Talla en Madera
- (1) Cerería
- (1) Ornamentación / Armado en Alambre
- (1) Cerámica
- (1) Porcelana
- (1) Bordado sobre Tela

Las Artes Manuales que se asesoraron fueron:

- (1) Pintura sobre madera
- (2) Foamy
- (1) Fibra de Vidrio.
- 

\*El presente informe describe las actividades implementadas en el localidad de Puente Aranda en esta Asesoría, con (14) Líneas de Productos de Diseño.

La asesoría se desarrolló en el Salón Comunal de Veraguas.

## 2.OBJETIVOS

- Implementar nuevas líneas de producto, con conceptos de Diseño e Innovación.
- Adecuar los productos artesanales elaborados hacia nuevos mercados, a través del Diseño, según las tendencias actuales de Mercado.
  - Reforzar los elementos potenciales y diferenciales de la técnica e Identidad de cada Beneficiario, y proyectar los hacia productos mas competitivos.
- Orientar a los artesanos en la creación de una IDENTIDAD de producto, como estrategia para la competitividad.
- Diversificar y mejorar productos, que incentiven a los artesanos en la producción de nuevos objetos funcionales que amplíen su oferta.
- Potencializar la capacidad de cada beneficiario con las técnicas dominantes, bajo el enfoque de un mercado.
- Cambiar la percepción , a partir de nuevos productos, con un alto contenido de diseño o valor agregado, como estrategia de comercialización para introducirlos hacia nuevos espacios y mercados.
- Implementar en los artesanos criterios de calidad, para reposicionar sus productos en nuevos espacios; que exigen estos criterios.
- Crear conciencia a los artesanos en apropiar los nuevos conocimientos adquiridos durante el proyecto , como medio de progreso y rentabilidad en su oficio.



## PROCESO DE SELECCIÓN

La selección se segmentó en 3 áreas: Área Textil por parte de la Diseñadora Textil Ángela Galindo, Área de Artesanías y Arte Manual por parte de la Diseñadora Industrial Ángela Carrillo y Área de Joyería y Bisutería por parte del Diseñador Industrial Eduardo Gómez

La presente es una tabulación de los resultados obtenidos en la Etapa de Evaluación de Producto en el Área de Artesanía y Manualidades, realizados los días 15, 16, y 17 de Marzo del 2006, en la sede de la alcaldía Local de Puente Aranda.

- El número de personas que se inscribieron aplicando en el Área de Artesanías y Arte Manual
  - 49 personas
- Número de personas entrevistadas en el Área de Artesanías y Arte Manual
  - 40 personas
- Número de personas que NO se presentaron a la entrevista en el Área de Artesanías y Arte Manual
  - 9 personas
- Mujeres que aplicaron a la convocatoria en el Área de Artesanías y Arte Manual
  - 33 mujeres
- Hombres que aplicaron a la convocatoria en el Área de Artesanías y Arte Manual
  - 16 Hombres
- Número de personas seleccionadas en el Área de Artesanías y Arte Manual
  - 20 personas
- Lista de espera en el Área de Artesanías y Arte Manual
  - 5 personas

El día 14 de Marzo se realizó en la Alcaldía Local de Puente Aranda una charla introductoria del Proyecto de Capacitación Técnica en el oficio, estimulo a la comercialización y organización, para los artesanos de la localidad de Puente Aranda, Bogotá D.C, en la cual se explico el enfoque y objetivo de esta capacitación a todas las personas inscritas. Lo cual se vio reflejado en las entrevistas, ya que las personas tenían claro el contenido del proyecto, y algunas de las personas que no asistieron a la citación para la evaluación de producto fue porque vieron que su perfil no se adapta o no tenían producto.



Ministerio de Comercio, Industria y Turismo  
artesanías de colombia s.a.



ALCALDIA MAYOR  
BOGOTÁ D.C.  
Departamental Administration  
ACCION COMUNAL

- Dentro de los requisitos de inscripción no se restringió las aplicación de grupos familiares, lo cual dentro de las listas del Área de Artesanías y Arte Manual se inscribieron 4 grupos familiares, limitando la cobertura.
- La convocatoria en un futuro seria mejor ampliar el lapso de tiempo de divulgación e inscripción, para aumentar la cobertura, y poder contar con artesanos y productores de muy buena calidad. Dentro del proceso de selección de producto se recibieron varias inscripciones de personas que no alcanzaron en inscribirse dentro de las fechas estipuladas.

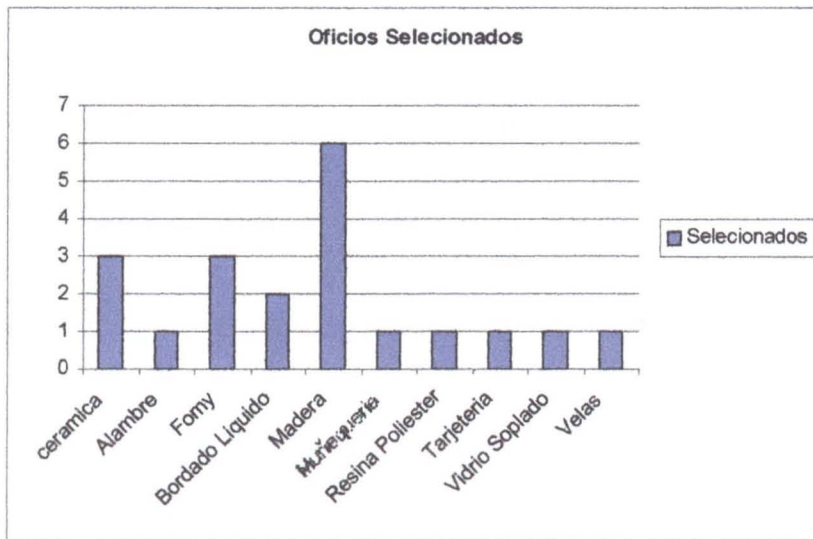

## MODULO DE ASESORÍA DE DISEÑO.

---

Se planteo una programación general en la cual se planifico en módulos secuenciales tratando de establecer una sinergia en entre cada uno de ellos, para así alcanzar una asesoría integral muy poco mas holística, donde se desarrollo :

### 1. Asesoría de Diagnostico.

- a. Visita personalizada a cada Artesano en su Taller.
- b. Elaboración de un perfil específico de cada Artesano.
- c. Establecer la línea metodológica o de intervención para cada Artesano.
- d. Definición de características, Identidad y Técnicas Dominantes.

### 2. Taller de Creatividad

- a. Ejercicio de Integración y presentación del Tema
- b. Conceptualización
- c. Visita de Sensibilización
- d. Ejercicios de Pensamiento Lateral
- e. Materialización del Taller de Creatividad

### 3. Taller de Estudio de Mercado

- a. Conceptualización
- b. Investigación
- c. Conclusión

### 4. Elaboración de Líneas de Producto.

- a. Planteamiento de Tema ha Trabajar
- b. Conceptualización y esbozo de criterios formales .
- c. Elaboración de Propuestas formales.
- d. Elaboración de modelos de experimentación y comprobación.
- e. Elaboración de Prototipos.

### 5. Certificación y Exposición Final de las tres Áreas Asesoradas en Puente Aranda.

La totalidad de horas con asesorías personalizadas con cada artesano fue de 70 horas, finalizando el 25 de Agosto.

## ASESORÍA DE DIAGNOSTICO.

---

Consistió en una visita personalizada de 1.5 hora de duración en el Taller de cada artesano, para reconocer los siguientes aspectos:

- Todos los Productos elaborados
- Productos Representativos.
- Características Estético – Formales de los productos realizados.
- Técnicas Pregnantes
- Herramientas ( posibilidades técnicas)
- Limitaciones técnicas
- Puesto de Trabajo (variables ergonómicas y de salud ocupacional).



Donde se evidencio que le grupo era bastante heterogéneo, donde se presentaron diferencias muy marcadas como un taller que contaba con 6 empleados e ingresos anuales de 60.000.000 de pesos anuales o un artesano que tan solo contaba con una mesa de trabajo dentro de su habitación y su ingreso anual era de 500.000 de pesos anuales.

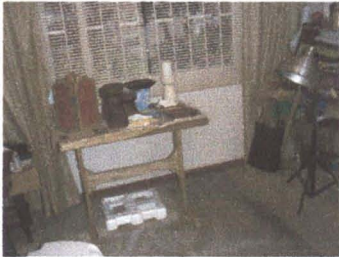

Taller de Amparo Ramirez.  
Pintura sobre Madera.



Taller de Arnol Torres.  
Porcelana



Taller de Carolyn Florez.  
Cereria



Taller de Cesar Romero  
Cerámica.

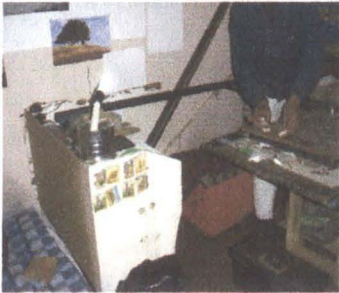

Taller de Deuan Patiño.  
Armado en Alambre.



Taller de Dora Camacho.  
Bordado en Tela.



Taller de Héctor Martínez.  
Armado en Guadua.



Taller de Israel Orjuela.  
Armado en Madera.



Taller de Jaime Contreras.  
Resina Poliéster



Taller de Jorge Rodríguez.  
Armado en Madera



Taller de Maria Victoria Pardo.  
Foamy.



Taller de Oscar Chávez.  
Talla en Madera.



Taller de Luz Mary  
y Marlene Castillo.  
Porcelanicrom  
Personas que se retiraron  
Después de la Asesoría  
de Diagnostico.











Taller de Patricia Perez.  
Calado y Armado en MDF.





Taller de Patricia Rodríguez.  
Foamy.

\* Anexo un Cuadro del Análisis General basado de esta Asesoría de Diagnostico.



No Beneficiarios	Nombre	Referente	Oficio	Linea Metodologica	Diagnostico	Analisis de Mercado
1	Amparo Ramirez		Pintura en madera	Diversificación	Productos con una buena calidad y con posibilidad de generar un a línea de producto con identidad con la exploración de texturas, contrastes y degradaciones, apoyados de la ayuda de su ebanista que le elabora los diseños.	Tiene un mercado medio estable . Es reconocida por su calidad (manejo del color translucido y textura suave), ventaja de su técnica es que exalta la cualidades de la madera. Sus clientes son directos e indirectos de estrato medio. Necesidad de identificación dentro del mercado con la exploración de texturas, manejo de contrastes y degradaciones
2	Arnol Torrez		Porcelana	Diversificación	Apartir de una línea creada con una temática de Identidad Cultural, se partira como referencia para crear una línea de productos utilitario de línea de mesa que complementa este concepto generado	Ubicación dentro un mercado tradicional con la carencia de una línea moderna o contemporánea con énfasis utilitario, el concepto de producto actual es de objetos decorativos con una temática narrativa con identidad nacional, y son productos de poca rotación por estar posicionados dentro un nicho de mercado selectivo. Una característica que se encontró de su usuario es que tiene la necesidad de identificarse con temáticas reconocidas y apropiar el objeto.
3	Carolyn Florez		Cocereria	Diversificación.	Tiene una identidad marca de producto, la vía planeada es la diversificación en una línea de Iluminación generando valores agregados dentro del producto, explorando el concepto de Iluminación. Enfatizando en su técnica pregnante de finos y manejo de color.	Manejo de dos líneas de producto para dos nichos de mercado totalmente diferentes, uno tiene un valor simbólico con mayor rotación pero con precios bajos y el otro mas decorativo donde se maneja lo estético y sensorial pero con un poco menos de rotación pero puede en este ultimo explorar sus cualidades de exploración del concepto y el material e innovación tiene una técnica quien la identifica que son los finos y con buena exploración de color, falta profundizar en cambiar el paradigma de volúmenes verticales y composiciones dentro de las líneas de producto.
4	Cesar Romero		Ceramica	Diversificación y mejoramiento	Tiene una identidad marca de producto, la vía planeada es la diversificación en una línea de Mesa y Hogar, como también de realizar el mejoramiento de los acabados en los utensilios de la línea de mesa.	Las características de su producto es la asimetría muy orgánica con una temática pregnante de la naturaleza y la familia. Tiene una mercado que posicione su producto dentro de contexto de finos, por la utilización de texturas rugosas y paleta de color dentro de la gama de los tonos tierra. Proyección para ampliar su mercado hacia un mercado urbano, pero estimando que su base de mercado están en los suveneros de Villa de Leiva.
5	Deuan Patiño		Alambre	Inovación	Crear una línea de producto para el Hogar o Juguetes, haciendo énfasis en objetos utilitarios o lúdicos con movimiento y ensambles, generando la posibilidad de doble funcionalidad como valor agregado para cada producto.	Su nicho de mercado esta en los jóvenes de universidad y comercializa productos pequeños y económicos y personalizados. Tiene conocimientos en soldadura y caldo en madera pero están subutilizados. Combinar las otras técnicas como soporte de la técnica pregnante de alambre.Explorar sus cualidades de movimiento dentro del objeto, haciendo objetos con un carácter lúdico y transformables.
6	Dora Camacho		Bordado	Inovación	Elaboración de una línea de Vestuario y Línea Navideña haciendo énfasis de la técnica de bordado, optimizando la técnica en el producto sin tanta saturación de mano de obra, establecer contraste de color y manejo de simetrías	Mercado actual femenino joven de estrato 3 y 4. Su producto esta posicionado como un lujo y empujado en la moda, su principal competencia son los productos chinos ( precio y diseño). Se necesita optimizar técnica y proceso productivo crear una identidad formal en base al tema, que pueda diversificar con el tiempo.
7	Hector Martinez		Guadua	Diversificación	Crear una línea de producto para la Mesa con un alta carga de valor agregado como diferenciador de producto.	Mercado potencial en centros de rehabilitación con juegos didácticos y recreativos. Así mismo de comercializar con grandes superficies con una línea de Hogar.
8	Israel Orjuela Infante		Madera	Inovación	Creación de identidad de producto para línea de Oficina con alta carga de funcionalidad y teniendo en cuenta el nivel de producción hacia un mercado empresarial.	Nicho de mercado es de Hombres de estrato alto como producto promocional o regalo corporativo. Su reconocimiento esta en la calidad y funcionalidad. Generar mas valor agregado con objetos altamente funcionales y con mezcla de otros materiales como valor agregado metal ( posicionar la marca)
9	Jalme Contreras		Resina Políester	Inovación	Crear identidad y concepto de producto y reforzar la técnica de balle realizado el potencial expresivo del artesano, enfocarlo hacia un lenguaje mas abstracto y expresivo, ya plantea mas recursos conceptuales para su exploración en este tipo de lenguajes	No tiene un mercado muy definido, donde se presenta mas un servicio personalizado, donde los productos tienen una fuerte tendencia hacia lo artístico, viabilizar esta característica dentro de objetos de producción en serie y funcionales. La exploración de color y la transparencia con la resina dentro de la línea de producto ha proyectar, le da un una identidad dentro del mercado y la competencia.

No Beneficiarios	Nombre	Referente	Otolo	Linea Metodologica	Diagnostico	Análisis de Mercado
10	Jorge Rogriguez		Madera	Inovacion	Crear identidad de producto y reforzar la tecnica de incrustacion, ensambles y calado en la madera	Sus productos están posicionados dentro un sector de estrato 2 y 3 con juguetes rompecabezas dentro un mercado infantil, donde su característica de producto es la técnica de calado en MDF y el empleo de color con arañitas. Actualmente cuenta con una serie de conocimientos de la madera ( Capacitación en la Escuela Santo Domingo) que lo pueden posicionar dentro de un mercado mas alto, con un producto de calidad, retomando las técnicas de calado, incrustación y manejo de color dentro de maderas más finas como el cedro. La proyeccion de mercado planteada es un mercado adulto que valore las características de calidad.
11	Luz Mary Castillo		Porcelanicon	Inovacion	Crear una identidad marca de producto enfocado en la Línea de Hogar, haciendo énfasis en la capacidad de expresión con el material.	Inexistencia
12	María Victoria Pardo		Foamy	Inovacion	Crear una identidad de producto por medio de una línea de Hogar haciendo énfasis en la elaboración de objetos tridimensionales por medio de ensambles	Esta iniciando en el mercado, no hay una identificación frente a la competencia y los compradores no reconocen la diferencia frente productores en el mercado. La característica ha recatado el utilización de ensambles pero proyectados de manera tridimensional.
13	Marlene Castillo		Porcelanicon	Inovacion	Crear una identidad marca de producto enfocado en la Línea de Bistueria, haciendo énfasis en la capacidad de expresión con el material.	Inexistencia
14	Oscar Chavez		Madera	Mejoramiento e Inovacion	No tiene dominio de la técnica, reforzar la profundización de planos y definición de los mismos. Orientarlo hacia objetos funcionales dentro de la Línea de Hogar.	No tiene un mercado definido, ya que no ha comercializado sus productos de manera constante. Enfocarlo hacia objetos utilitarios dentro de una temática menos figurativa no tan detallada - geométrica más expresiva -, con planos con mucho movimiento y expresión que geometrizen la mano, ya que no domina la técnica. Realizar a partir del desarrollo de la temática de la familia (manos) dentro de objetos funcionales e incorporar el concepto dentro del producto
15	Patricia Perez		Madera	Inovacion y Diverficacion	Diverficacion de la línea infantil por medio de contenedores y organizadores en madera incorporando conceptos ludicos y estimulación dentro de objeto, como valores agregados.	Su posicionamiento de producto lo tiene un sector 3 a 5 Enfoque hacia productos de la línea infantil con una alta carga conceptual y lúdica, con concepto diacrónico del objeto de acuerdo con el desarrollo del niño. Evidenciar en el objeto conectores para establecer lo diacrónico ( intracobjetal ) y generar una necesidad progresiva.
16	Patricia Rodriguez		Foamy	Inovacion	Reforzar la identidad de producto con la incorporación productos utilitarios en la línea de Infantil y de Hogar, ampliar la paleta de color empleada bajo las tendencias e incorporar un lenguaje no figurativo ( abstracción)	Sus productos están posicionados dentro un segmento de mercado infantil, donde se evidencia la influencia de los personajes de moda. Generar en el producto una identidad donde se pueda posicionar tanto para el sector infantil, juvenil y adulto, donde el comprador pueda personalizar dentro de la gama de color, posicionandolo por fuera del mercado entrone a la moda, (en el sector infantil generar un personaje y vender una historia entorno a este personaje ( ayuda del diseñador grafico) ). Su característica es el manejo de color, de contraste.



Nombre	TEMA	CONCEPTO	Linea de Producto
Aníparo Ramirez	Florez Escaldas - La Orquídea-	Establecer un lenguaje que se establezca dentro lo contemporaneo y lo tradicional -ya que maneja esta clase de mercados-, por medio de la geometrizacion. Los conceptos que se manejan dentro la investigacion realizada es caracteristica aurefera de las orquideas, donde se enfatiza el concepto de SOBRE. Donde se evidencia un elemento central de soporte donde se desplazan los demas elementos y tienen una lectura en alzado.	Linea de Mesa
Arnold Torrez	Identidad Colombiana -Hamacas de San Jacinto-	Los conceptos manejados por medio del analisis obtenido de la hamaca son: Tendencia horizontal, tension, confluencia en los puntos de tension, la expansion vertical, la asimetria y organica generada en el uso del objeto. Donde se podra evidenciar como un objeto es altamente gestual, y organico. La funcion planteada por medio del analisis de es contension, dentro de una linea de Mesa como en Fruteros, salseros, centro de mesa, etc.	Linea de Mesa (Contenedores)
Carolyn Florez	Art Nouveau Jilón -	Los conceptos manejados dentro de la investigacion del Art Nouveau y especificamente de Klimt son: el movimiento, las lineas, la asimetria, las ondulaciones, el erotismo, el manejo de texturas y el brillo. Proyectar la evolucion de la tecnica elaborada con los finos, con transparencia con varios planos y calados. Asi mismo se quiere genera un valor agregado con la incorporacion de nuevos conceptos de iluminacion, dentro de muebles.	Iluminacion Hogar
Cesar Romero	Identidad Villa de Leiva -Vegetacion e Imaginario Colectivo -	Se pretende resaltar elementos identificables dentro de la naturaleza de Villa de Leiva ( los Olivos, las Frejibas y la textura de las calles de piedra) y posicionarlos dentro de objetos funcionales con una proyeccion mas amplia (urbano) que el simple suvenir, pero que tambien funcione como un producto local. El concepto ha proyectar se enmarca dentro un lenguaje de abstraccion con contrastes organicos	Linea Hogar
Deuan Patiño	Bronce -El Escarabajo-	Los concepto que se integran dentro del objeto que surgio del analisis formal y estructural del escarabajo son: la integracion en una unidad, plegado, volúmenes que se integran y aceptan ( concavo y convexo), eje central integrado dentro de un nodo, desplazamiento vertical ascendente y rotacion.	Iluminacion
Dora Camacho	Precolombino - Sellos de la Cultura Tairona-	El concepto dentro del producto es la descomposicion de el sello Tairona y generar una composicion con una referencia precolombina abstracta y muy contemporanea, el enfoque es optimizar el proceso de bordado y exploracion de texturas, para realizar contrastes dentro de la composicion. Se plantea trabajar dentro de la linea de iluminacion, dentro de la decorativo y funcional, que se posicionen fuera y dentro de la temporada de navidad y se evita entrar a competir con productos de vestuario por la competencia tan marcada de los productos chinos ( calidad y precio).	Iluminacion y Hogar
Hector Martinez	Gastronomia Colombiana -Cesteria -	Se plantea trabajar dentro la linea de Mesa, con individuales en Guadua, que actuarian como soporte del repertorio de accesorios necesarios para comer una comida tipica y asi mismo este tendria la funcion de ser el empaque de los individuales.	Linea de Mesa
Israel Ojuela Infante	Elementos artesanales y Medios de Transporte - Les Carres-	Apartir de el concepto de transporte se generaron los siguientes conceptos: desplazamiento horizontal, compartimientos, compacto, con un carácter altamente funcional, donde se integran varias funciones dentro un mismo objeto. Asi mismo se imprime al producto un carácter relajante mediante el movimiento ondulatorio. La proyeccion ha generar es un producto de madera de alta calidad con combinaciones de otros materiales como el acrílico o el acero inoxidable.	Linea de Escritorio (productos Promocionales)
Jaime Contreras	La mano	El analisis de la mano se aborda desde una perspectiva denotativa, descartandose lo prenatal ( dedos y pulgar) y la contension de su concavidad (palma), donde se pretende generar productos para mobiliario.	Mobiliario

Nombre			
Jorge Reguiguz	El Agua - La Cascada-	Los conceptos generados entorno al tema son : verticalidad, ritmo, fuerza ( gravedad), movimiento, desintegración. Se proyecta el producto como una evolución del rompecabezas dentro un objeto funcional, donde se retoman las técnicas pregnantes como el calado y el color (lirillitas) dentro de madera de mejor calidad, como medio de generr acentos dentro del objeto.	Línea de Hogar
Luz Mary Castillo	-	-	-
Maria Victoria Pardo	Las Mariposas	Se plantea proyectar el foamy dentro objetos tridimensionales y funcionales manejados dentro de ensamblables, por medio de la modulación de la mariposa.	Accesorios de Moda
Marlene Castillo	-	-	-
Oscar Chavez	La Familia y Expresividad de las Manos	Los conceptos generados entorno al tema son : lo femenino y lo masculino ( la familia), la union, y la mano se analizo desde una prepectiva mas conotativa dentro de la expresividad con el uso de un objeto. Se pretende proyectarlos mediante la esquematizacion o abstraccion de la mano dentro de planos muy fluidos y expresivos, como recurso para mediar el bajo nivel tecnico del artesano, ya que no tien muy buena deficion y nivel de detalle.	Línea de Hogar
Patricia Perez	Los insectos organizadores - Las Hormigas-	El planteamiento a generar es un organizador para un sector infantil de 2 años que logre evolucionar con el niño. Los conceptos que se imprimen en el objeto son : la verticalidad ( como recurso para que el niño pueda continuar involucrando el objeto dentro de su cotidianidad) lo ludico ( a través del juego el niño lograra establecer un criterio de orden y concepto de su mismo cuerpo) y la interactividad ( se establecera una comunicacion con el objeto como respuesta sensorial (luz y color)). Asi mismo se incorpora el concepto de laberintos de la hormiga, por medio de un proporcion aurea de un modulo universal, que a su vez se puede configurar como biblioteca y organizador de juguetes.	Línea Infantil Alcobá
Patricia Rodriguez	El sol y la Luna	El planteamiento a generar producto que se pueda posicionar dentro de varios sectores, por medio de un lenguaje abstracto y contemporaneo para la línea de Hogar, y que actue como base para otros productos personalizados. La proyeccion de la línea se establece desde una exploracion de texturas, color y tridimensionalidad ( paradigma de superposicion de planos y planos concavos). Los elementos generados a través del analisis de el sol son : movimiento acentente gradual, contornos ondulantes( paisaje), degradacion, horizontalidad, líneas ( horizonte)	Línea de Hogar



**Area: Artesanía y Artes Manuales**  
**Asesor : D.I. Angela Carrillo G.**

	NOMBRE	TELEFONO	CELULAR	DIRECCION
1	Amparo Ramirez	7100518	3105599012	Calle 29 b bis No 54 25
2	Arnol Torrez	2902836 / 2615815	315 3247944	Tr 49a No 2a 90
3	Carolyn Florez	2615575	312 4 757177	Cra 66 No 2c 68
4	Cesar Romero	2381683	3103032378	Cr 46 No 42 82 sur
5	Deuan Patiño	5631623	312 3561043	Cra 56 No 5 53
6	Hector Martinez	5668639	311 5887860	Cr 66 No 3 49
7	Israel Orjuela Infante	4206679	3165306140	Cr 62 No 8 74
8	Jaime Contreras	2701214		Cra 51a No 28 47 sur
9	Jorge Rogriguez	4065063		Tr 54 a No 1 62 sur
10	Maria Victoria Pardo	2470233	3108501330	Cll 5c No 31c 66
11	Oscar Chavez	3710482	3152365588	Diag 5a No 37b 60
12	Patricia Rodriguez	7101317		Calle 29 b bis No 54 25
13	Dora Camacho	2959719	3125884818	Cra 85 No 52a 85
14	Patricia Perez	4370453	3112110146	Tr 85 No 64d 14

## TALLER DE CREATIVIDAD

---

El taller de creatividad fue un recurso empleado para incentivar en los artesanos un nuevo pensamiento creativo. Para cerrar los PARADIGMAS existentes, y que evidenciaran el espectro de posibilidades existentes en este tema. Potencializando las respuestas creativas y limitando el uso de respuestas paradigmáticas. Mediante ejercicios prácticos los artesanos evidenciaron como actuaba el pensamiento lógico y como sería una respuesta CREATIVA frente a una problemática específica.

Se les contextualizó con las ofertas existentes en el mercado tanto de productos artesanales, como con las nuevas tendencias en la artesanía contemporánea, por medio de revistas de diseño e imágenes bajadas de Internet.

### Ejercicio de Integración:

Mediante un formato elaborado para este grupo ( ver formato Actividad de Integración), se trato de romper el hielo entre el ellos y preparar el tema, donde se obtuvo :

- Una lluvia de ideas
- Abstracción del tema
- Estableció el nivel de conocimiento del grupo frente al tema



Ejecución del Ejercicio de Integración  
Fotografía: D.I. Ángela Carrillo

La creatividad se establece como un proceso de *dar a luz*, desde la concepción de los griegos, donde se *provoca un cambio desde un hecho inesperado*, es a partir de esta premisa que se le dio al grupo la primera una aproximación hacia crear nuevos resultados, cambiando las respuestas paradigmáticas, donde solo entra el pensamiento Lógico. La propuesta durante todo el Taller era tratar de incentivar y desarrollar el PENSAMIENTO LATERAL, donde este pensamiento se establece con procesos mas heurísticos.



Ejecución del Ejercicio .  
Fotografía: D.I. Ángela Carrillo

### Ejercicios Prácticos para ejercitar el Hemisferio Derecho.

El ejercicio consiste en la interacción con una imagen específica, donde como primera instancia, se retiene el mayor numero de detalles en la memoria y se plasma en una hoja sin la imagen referencial. Luego con la imagen y con una limitación de tiempo se detalla la imagen con un dibujo con la mano derecha y luego con la mano izquierda..



Este ejercicio evidencio :

- El nivel de concentración de cada persona
- El nivel de detalle y análisis de la imagen.
- El nivel de destreza con habilidades inexploradas.
- Exigencia de cada persona para superar obstáculos.
- Ubicación espacial de cada persona.



Ejecución del Ejercicio con la mano izquierda.  
Fotografía: D.I. Ángela Carrillo.

Y como conclusión final se obtuvo: que el nivel de detalle en la gran mayoría se obtuvo con la mano izquierda, ya que el cerebro entra en un estado de mas atención y concentración y donde controla mas los movimientos. Logrando ejercitar de manera mas contundente el Hemisferio Derecho donde se realizan el pensamiento Lateral.

## Visita de Sensilizacion Taller de Creatividad.

Museo Botero  
(Bogota)

Esta visita tenia el propósito de impregnar a cada Artesano con diferentes tipos de respuestas frente a una realidad, con criterios un poco mas sensibles, abstractos y conceptuales, lo que dio luz para que ellos realizaran lo mismo.



Dejando entrever que en el arte se rompieron muchos paradigmas, para establecer una propuesta artística de vanguardia y estilo particular .

Fotografía: D.I. Ángela Carrillo

El área de mayor énfasis dentro de esta visita fueron la Zona de las Esculturas de artistas internacionales, mostrándoles las diferentes posibilidades de la tridimensionalidad y conceptos básicos de diseño.

Toda esta experiencia fue el punto de partida para que ellos según su vivencia, escogieran un elemento que les halla impactado, para trabajar como elemento de inspiración y Conceptualización; para esbozar un objeto funcional mas no un producto, olvidando criterios comerciales o de producción.

### Materialización de Taller de Creatividad

Objeto	Autor	Función	Inspiración	Concepto
	Jaime Contreras	Lampara  Materiales: Resina Poliéster.	El objeto de inspiración fue la Bandera Nacional, expuesta dentro de uno de los cuadros de Botero	La sinergia de los tres elementos como parte de un todo (ensambles a presión), y la igualdad de los tres componentes para la definición de símbolo. El movimiento y el ascenso como conceptos para transmitir que este símbolo esta en proceso de desarrollo.
	Israel Orjuela	Organizador.  Materiales: Mdf.	El cuadro de botero (Carrobomba): Donde recrea una escena de la violencia en Colombia, con la explosión de un carro bomba.	La desintegración de un elemento, por lo cual el organizador tenia varios movimientos que desintegran la unidad del contenedor del carro.







Ministerio de Comercio, Industria y Turismo  
artesanías de colombia.s.a.

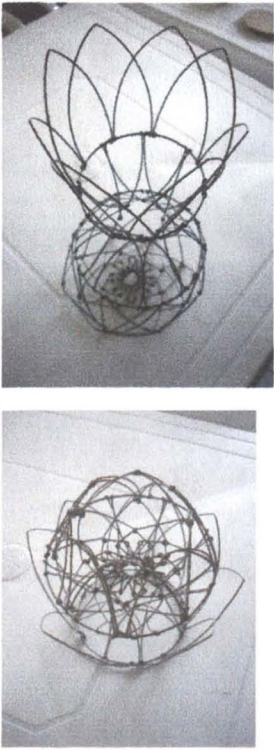
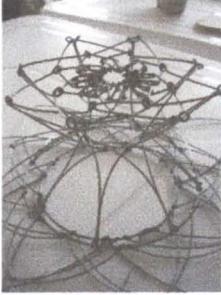

ALCALDIA MAYOR  
BOGOTÁ D.C.  
Planes de Desarrollo  
ACCION COMUNAL

Objeto	Autor	Función	Inspiración	Concepto
	  Deuan Patiño.	Objeto Multi funcional  El cual tiene una serie de movimientos que posibilitan diferentes funciones como: Frutero Pebetero Portahuevos	Bodegón de Botero. (Canasta con Frutas) Y específicamente la fruta de inspiración fue la Piña, logrando modular su estructura, para generar a su vez movimiento.	Percibir lo lúdico del objeto, y como la interacción de usuario crea nuevos significados y funciones. Donde esta interacción de objeto – usuario es casi un juego.
	Patricia Rodríguez.	Porta cepillos para el baño.	Cuadro expresionista de Schnabel. (Donación internacional).	El autor escogido fue por la exploración de texturas e intervención del sustrato, en este caso la exploración de nuevos matices (ocres) y nuevas texturas
	Oscar Chávez.	Porta llaves Talla en Balso.	Escultura en bronce (Pájaro) de Botero.	A partir de un objetos artístico crea un una función , en este caso las plumas del pájaro se convierten en los soportes para la llaves.

**ACTIVIDAD DE INTEGRACION**

Fecha: Mayo 31. del 2006.

Desarrollo: Modulo Diseño (Taller de Creatividad).

D<sup>a</sup> Ángela Carrillo G

Artesanías de Colombia.

El propósito de la actividad es recoger las firmas de todos sus compañeros, complementando la información requerida.

1. Busque al 2 y dele un abrazo de bienvenida!

Firma [Firma]

2. Busque al 34 y pregúntele que le ha gustado de las asesorías dicitadas hasta el momento? Todo.

Firma [Firma]

3. Salte en una pata hasta encontrar al ~~3~~ 3

Firma [Firma]

4. Busque al 4 y pregúntele que significa para el su oficio?

Proyecto de vida.

Firma [Firma]

5. Encuentre al 5 y ládrele!

Firma [Firma]

6. Pregunte al 6 sobre tres ideas que tenga para crear un nuevo producto?

CREATIVIDAD - DISEÑAR  
BUSCAR.

Firma [Firma]

7. Busque al 7 y dígame algo bueno de su personalidad!

Firma [Firma]

8. Pregunte al 8 que significa para el la creatividad?

El Poder Crear Algo Nuevo

Firma Prof. G. T. M.

9. Busque al 9 y dígame algo bueno de su físico!

Firma carly

10. Pregúntele al 1 que es un mapa mental?

diseno uniguno tiro

Firma Roberto J. M.

11. Pregúntele al 7 y dígame una cualidad buena de sus productos?

Firma \_\_\_\_\_

12. Pregúntele al 3 cual es su fuente de inspiración?

naturaleza.

Firma García P.

13. Busque al 4 dele una palmada de aliento en la espalda!

Firma Jase

14. Pregúntele al 8 cual es la limitante de la creatividad?

La Expansión

Firma Prof. G. T. M.

15. Busque al 5 diga que cosas le gustaría tener de su personalidad!

Alegría

Firma QH.

16. Pregúntele al 6 que olor tiene la creatividad?

concha.

Firma JE



**ACTIVIDAD DE INTEGRACION**

Fecha: Mayo 31 del 2006.

Desarrollo: Modulo Diseño (Taller de Creatividad).

D.I. Ángela Carrillo G.

Artesanías de Colombia.

CAROLYN FLORES AGUIRRE

El propósito de la actividad es recoger las firmas de todos sus compañeros, complementando la información requerida.

1. Busque al 8 y dele un abrazo de bienvenida!

Firma [Firma]

2. Busque al 4 y pregúntele que le ha gustado de las asesorías dictadas hasta el momento?

Costos - contabilidad

Firma [Firma]

3. Salte en una pata hasta encontrar al 6.

Firma [Firma]

4. Busque al 7 y pregúntele que significa para él su oficio?

Es un oficio que le inspira

Firma [Firma]

5. Encuentre al 3 y ládrele!

Firma [Firma]

6. Pregunte al 1 sobre tres ideas que tenga para crear un nuevo producto?

Modo.

Nuevos Mercados.

Desarrollar nuevos diseños

Firma [Firma]

7. Busque al 2 y dígame algo bueno de su personalidad!

Firma [Firma]

8. Pregunte al 6 que significa para él la creatividad?

La imaginación.

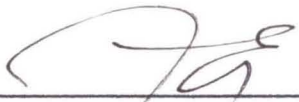

Firma 

9. Busque al 4 y dígame algo bueno de su físico!

Firma 

10. Pregúntele al 3 que es un mapa mental?

Es una organización de lo que se produce

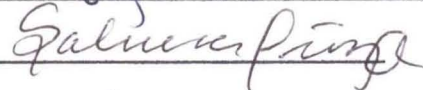
Firma 

11. Pregúntele al 1 y dígame una cualidad buena de sus productos?

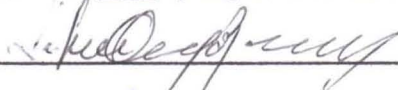
Firma 

12. Pregúntele al 6 cual es su fuente de inspiración?

La naturaleza.

Firma 

13. Busque al 7 dele una palmada de aliento en la espalda!

Firma 

14. Pregúntele al 3 cual es la limitante de la creatividad?

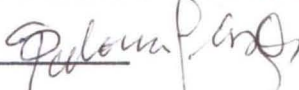
Firma Copiar 

15. Busque al 5 diga que cosas le gustaría tener de su personalidad!

Firma 

16. Pregúntele al 8 que olor tiene la creatividad?

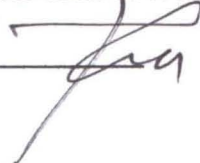
Firma Canela 

## TALLER ANÁLISIS DE MECADOS.

---

Se explicaron los conceptos fundamentales para entender la dinámica del Mercado como:

Mercado: Es el espacio donde se encuentran tres variables:

**Vendedor**      ↔      **Producto**      ↔      **Usuario**

*Satisfactor de Necesidades.*

*Proveedor de Necesidades.*

Segmentación de Mercado: Identifica una masa homogénea de usuarios con las mismas características, cualidades, necesidades y expectativas.

Nicho de Mercado: Es lugar del mercado donde el productor se siente cómodo, porque encuentra una ventaja competitiva o porque hay necesidades insatisfechas.

Mercado Potencial: Convertir una masa heterogénea de consumidores, en grupo de personas mas pequeño con unas características homogéneas.

Rango de edad, ocupación, estado civil, ubicación geográfica (estrato económico).

El objetivo de este Análisis de Mercados:

- Identificar las debilidades y convertirlas en oportunidades
- Ubicar la posición de mercado para hacerse fuerte.
- Determinar las característica del producto, y si es reconocida por los consumidores de su producto.
- Ver la realidad del negocio.
- Posicionar la marca (producto) dentro del inconsciente colectivo de los compradores, que sea el primer proveedor que tengan en mente cuando requieran un producto específico.
- Tratar de satisfacer las necesidades, expectativas, y deseos insatisfechos o no cubiertos por el mercado actual.

Así mismo cada beneficiario elaboro una investigación y análisis de su propio negocio y de su producto y su competencia, determinando los aspectos de un ANÁLISIS D.O.F.A.

El aspecto mas importante de este análisis fue identificar y conocer mas su producto, logrando identificar **EL CONCEPTO DE PRODUCTO**.

*PRODUCTO* + *CARACTERÍSTICA CUALITATIVA* + *VALOR AGREGADO*.

## PLANTEAMIENTOS DE DISEÑO

---

### DIAGNOSTICO:

El diagnostico se baso en el análisis de las características y debilidades de cada beneficiario, tratando de viabilizar y afianzar las fortalezas e Identidad de cada artesano como herramienta para crear **PRODUCTOS DIFERENCIADOS**, tratando de evolucionar los productos, teniendo en cuenta las tendencias de Diseño del Mercado Internacional . Así mismo la asesoría se baso en una retroalimentación constante de las expectativas y proyección de cada artesano; las conclusiones del Análisis de Mercado fueron fundamentales también para proyectar cada línea de producto, estableciendo hacia que mercados se quería llegar y debería llegar, para planear los requerimientos Estéticos, Formales y funcionales que debería tener el producto.

### METODOLOGÍA:

La vías de acceso para determinar que estrategia se elaboraría con cada artesano son:

- Diversificación de Producto.
- Mejoramiento de Producto.
- Innovación. de Producto.

La metodología se aplico basados en un tema escogido por ellos para trabajar, y donde se les oriento para establecer temas que fueran ricos conceptualmente y viables comercialmente, según el mercado objetivo que cada uno hubiera escogido.

Haciendo una sinergia entre estos aspectos **MERCADO – DISEÑO – TÉCNICA – TENDENCIAS – EXPECTATIVAS**.

### EJECUCIÓN :

Se estableció en asesorías individuales de una duración de 1 hora a una 1 hora y media. Donde cada artesano tenia una asignación diaria que debía cumplir para poder desarrollar y explorar unas capacidades. En algunos de ellos se exploró conceptos y técnicas experimentales con el material que trabajaban , para poder explorar y evolucionar las técnicas afianzadas.

Una de las dificultades durante el proceso de desarrollo de la línea de producto, fue la *Conceptualización*, ya ellos estaban acostumbrados a trabajar sobre el material directamente y no tener un estudio, abstracción y conceptualización para impregnar al objeto de otros valores que enriquecieran la percepción del consumidor.

### RESULTADOS:

Se logro obtener prototipos dentro de la línea de producto proyectada para cada beneficiario. Donde se logro divisar el evolución en técnica, aspectos formales y estéticos en cada artesano.

### LOGROS:

Incentivar a los artesanos hacia nuevos lenguajes y concepciones estéticas y productivas, donde se les aporó la experiencia de todo el proceso de planeación y desarrollo de producto, mejorando notablemente en la Identidad, técnica, acabados y valor percibido del producto.



Referente Anterior

AMPARO RAMIREZ



Referente Anterior

ARNOL TORREZ



Referente Anterior

CAROLYN FLOREZ





Ministerio de Comercio, Industria y Turismo  
artesanías de Colombia s.a.



ALCALDIA MAYOR  
BOGOTÁ D.C.  
Municipio Administrativo  
ACCION COMUNAL

Referente Anterior

CESAR ROMERO



Referente Anterior

DEAUN PATIÑO

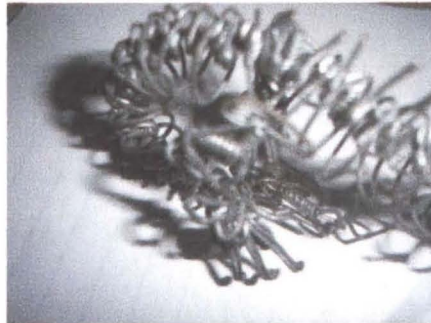
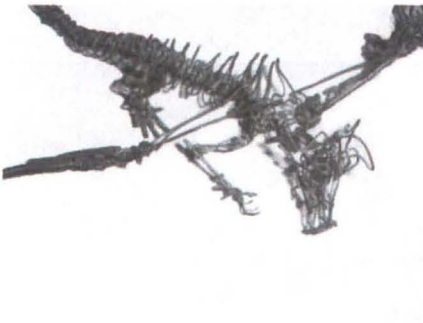

Referente Anterior

DORA CAMACHO





Referente Anterior

# HÉCTOR MARTÍNEZ



Referente Anterior

# ISRAEL ORJUELA

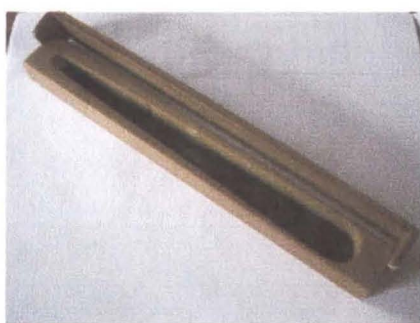

Referente Anterior

# JAIME CONTRERAS



Referente Anterior

JORGE RODRIGUEZ



Referente Anterior

MARIA VICTORIA PARDO

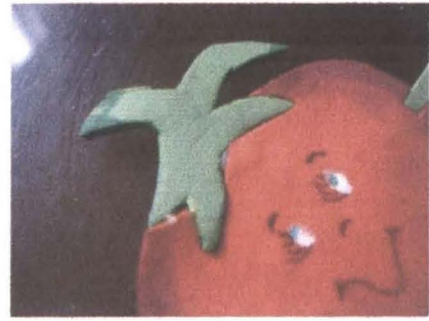
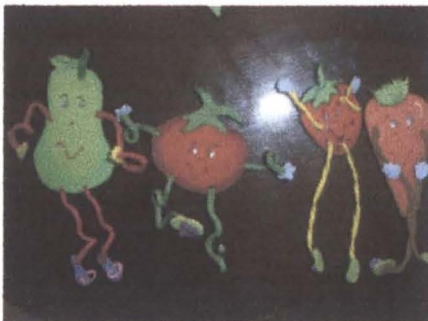

Referente Anterior

OSCAR CHAVEZ



Referente Anterior

PATRICIA RODRIGUEZ



Referente Anterior

PATRICIA PEREZ

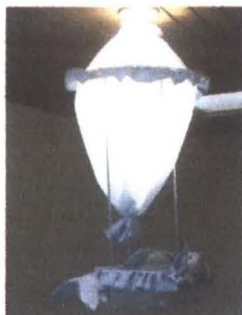





**AMAPARO RAMÍREZ**

---

Pintura sobre madera

**Nombre:** Amparo Ramírez.

**Oficio:** Pintura sobre Madera.

**Materiales Empleados:** Ecolines, Vinilos , Tintes para madera.

## TEMA DE ANALISIS:

**La Orquídea.**

## CONCEPTO DE DISEÑO:

Durante la investigación realizada por la artesana se determino que los conceptos regentes para la definición de la línea de producto fueron los siguientes:

- Aurífero, las orquídeas crecen el aire sobre una base.
- Estructuración Objetual es de forma ascendente y sobre un eje vertical para demostrar esta proyección. La palabra clave en el mapa conceptual fue **SOBRE**, es por eso que los segmentos se sustentan uno sobre otro para conformar el objeto.
- Son hermafroditas (tienen órganos femeninos y masculinos), es por eso que tiene módulos con cortes geométricos y otros muy orgánicos, tratando de representar la dualidad de genero.
- La definición de los módulos por medio del color fue esencial, ya que el objeto tiene una lectura desde la vista superior, y se logro por medio de la degradación en cada modulo. Esto fue un punto importante para involucrar la pertinencia de la técnica utilizada por la artesana para definir las características y lectura del objeto.

## PERFIL DE USUARIOS

Los usuarios que tiene establecidos con heterogéneos, con predominio de mujeres entre los 25- 50 años, donde la tendencia estética esta dentro de lo contemporáneo y tradicional, objetos decorativos para el hogar.

## METODOLOGIA:

Por medio dela geometrización y análisis conceptual de la orquídea se logro aproximarse a un objeto dinámico, que tiene varias posibilidades de uso, la primera se concibe como un Pasabocas con un repertorio de diferentes alimentos ( Pétalos) posibilidad de contener salsas para complementar la comida. Así mismo se puede utilizar de manera individual fuera del sistema.

## CARACTERÍSTICA DE PRODUCTO:

A partir su técnica de pintura sobre madera ( Pino ) hacer que el objeto necesitara la definición la forma por medio del color y texturas .

**CONCEPTO DE PRODUCTO:** OBJETOS DECORATIVOS Y FUNCIONALES, VERSÁTILES Y DIMANICOS CON UNA IDENTIDAD PROPIA POR EL MANEJO DEL COLOR Y CALIDAD DE PRODUCTO.



**FORMATO**

**Ficha de  
Producto**

CODIGO: FORASD 08

FECHA: 2004 06 04

VERSION: 1

Página 1 de 1



**ALCALDIA MAYOR  
BOGOTA D.C.**  
Departamento Administrativo  
ACCION COMUNAL

**Subgerencia de Desarrollo - Centro de Diseño para la Artesanía y las Pymes**



Pieza: Porta Pasabocas	Artesano: Amparo Ramirez
Nombre: Orquidea	Grupo:
Oficio:	Departamento: Cundinamarca
Tecnica: Pintura sobre madera	Ciudad: Bogota
Materia Prima Madera ( Pino)	Localidad/vereda: Puente Aranda
Certificado Hecho a Mano Si <input type="checkbox"/> No <input checked="" type="checkbox"/>	Resguardo:

Dimensiones Generales:	Produccion mes: 50 unidades
Largo (cm) cm	Precio en Bogota: 55.000 pesos
Ancho (cm) cm	Unitario \$ 55.000 pesos
Alto (cm) 23 cm.	Por mayor \$ 50.000 Pesos
Diametro 27 (cm)	
Peso (gr) 300 gr	
Color Lila y Magenta	

Observaciones:

---



---



---



---

Responsable: D.I. Angela Carrillo G. Fecha: Julio del 2006

Referente(s)  Muestra  Línea  Empaque





**FORMATO**  
**Ficha de Dibujo y Planos Técnicos**

CODIGO: FORASD 07

FECHA: 2004 06 04

VERSION 1

Página 1 de 2



**Subgerencia de Desarrollo - Centro de Diseño para la Artesanía y las Pymes**

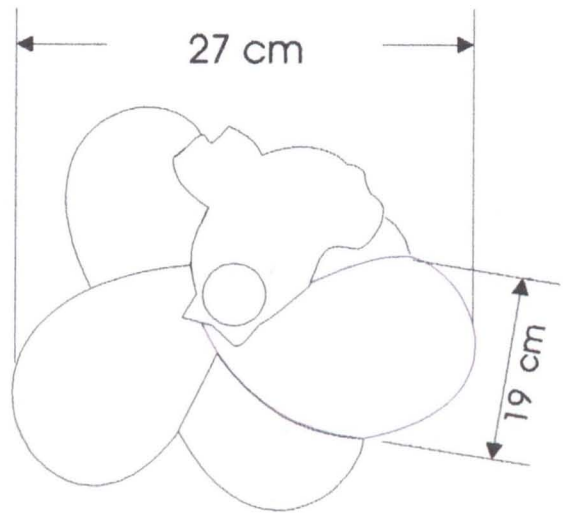
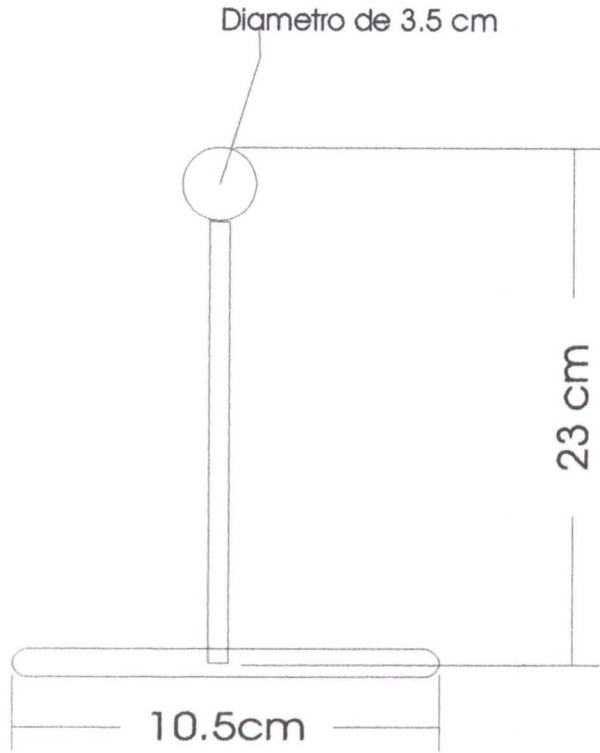

Pieza: Porta Pasabocas	Línea: Mesa	ESC. (Cm): PL.
Nombre: Orquidea	Referencia:	
Oficio: Pintura sobre madera	Materia Prima: Madera (Pino).	
Técnica: Acrílico y ecolines		

Proceso de Producción:
Ligar la pieza en madera hasta lija 600
Sellar la pieza con sellador maderable.
Pintar la superficie y dejar secar para aplicar la segunda mano
Lacar

Observaciones:

Responsable: D.I. Angela Carrillo G.      Fecha: Agosto del 2006

Referente(s)       Muestra       Línea       Empaque



**FORMATO**

**Ficha de  
Producto**

CODIGO: FORASD 08

FECHA: 2004 06 04

VERSION: 1

Página 1 de 1



**ALCALDIA MAYOR  
BOGOTA D.C.**  
Departamento Administrativo  
ACCION COMUNAL

**Subgerencia de Desarrollo - Centro de Diseño para la Artesanía y las Pymes**



Pieza: Frutero	Artresano: Amparo Ramirez
Nombre: Orquidea 2	Grupo:
Oficio:	Departamento: Cundinamarca
Tecnica: Pintura sobre madera	Ciudad: Bogota
Materia Prima Madera ( Pino)	Localidad/vereda: Puente Aranda
Certificado Hecho a Mano Si <input type="checkbox"/> No <input checked="" type="checkbox"/>	Resguardo:
Dimensiones Generales:	Produccion mes: 50 unidades
Largo (cm) cm	Diametro 42 (cm)
Ancho (cm) cm	Peso (gr) 300 gr
Alto (cm) 5 cm,	Color Lila y Magenta
	Precio en Bogota: 45.000 pesos
	Unitario \$ 45.000 pesos
	Por mayor \$ 40.000 Pesos

Observaciones:

---



---



---



---

Responsable: D.I. Angela Carrillo G. Fecha: Julio del 2006

Referente(s)  Muestra  Linea  Empaque



**FORMATO**  
**Ficha de Dibujo y Planos Técnicos**

CODIGO: FORASD 07

FECHA: 2004 06 04

VERSION 1

Página 1 de 2



**Subgerencia de Desarrollo - Centro de Diseño para la Artesanía y las Pymes**

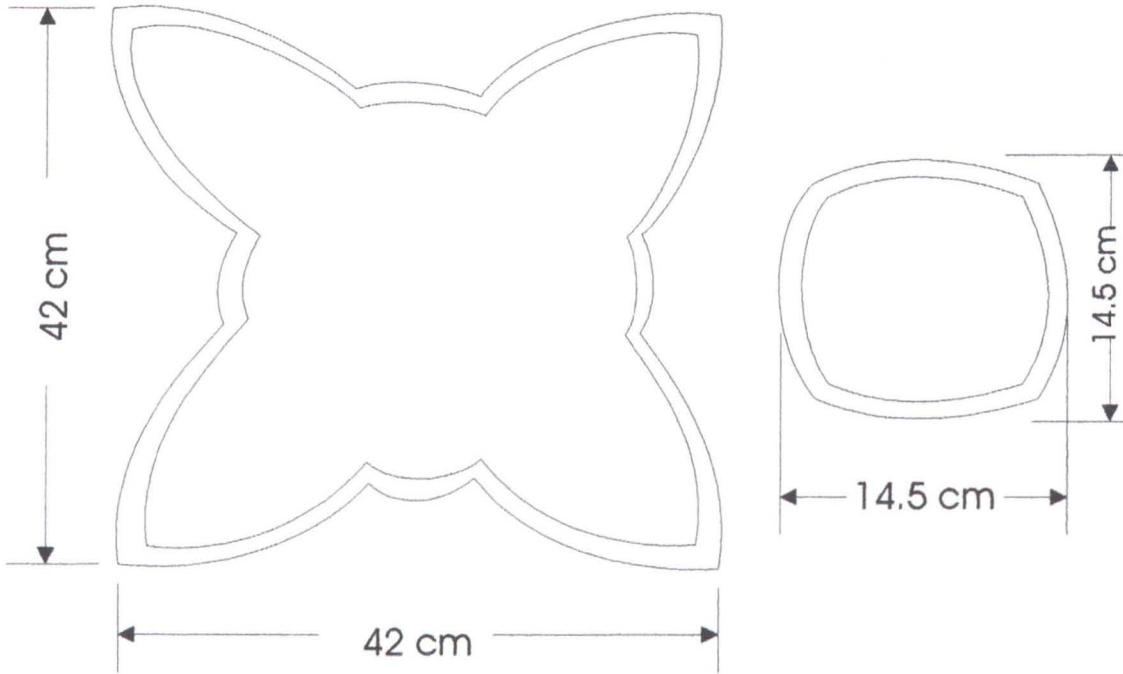

Pieza: Frutero	Línea: Mesa	ESC. (Cm):	PL.
Nombre: Orquidea 2	Referencia:		
Oficio: Pintura sobre madera	Materia Prima: Madera (Pino).		
Técnica: Acrílico y ecolines			

Proceso de Producción:
Ligar la pieza en madera hasta lija 600
Sellar la pieza con sellador maderable.
Pintar la superficie y dejar secar para aplicar la segunda mano
Lacar

Observaciones:

Responsable: D.I. Angela Carrillo G.	Fecha: Agosto del 2006
--------------------------------------	------------------------

Referente(s)

- Muestra     Línea     Empaque

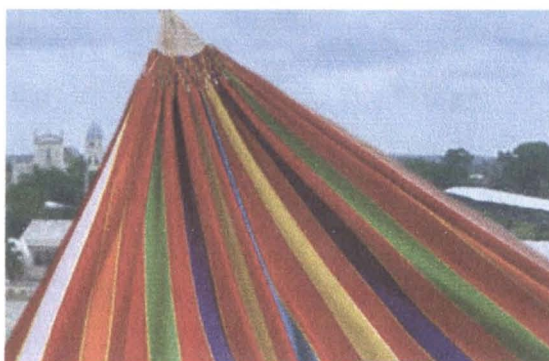

**ARNOL TORREZ**

---

Porcelana



**Nombre:** Arnol Torres.

**Oficio:** Porcelana.

**Materiales Empleados:** Porcelana con barbotinas importadas, y esmaltes importados.

## TEMA DE ANALISIS:

La Hamaca.

## CONCEPTO DE DISEÑO:

Durante la asesoría se vio la importancia de crear una IDENTIDAD PROPIA ( de producto), ya el beneficiario se dedica a la reproducción de Porcelanas de Capodimonti de muy buena calidad, pero tuvo una aproximación con un desarrollo de un producto con la temática de Personajes Colombianos, por eso se quiso seguir con la misma temática, ya que el beneficiario tiene un potencial de exportar estos productos. Se analizo diferentes objetos referenciales de las zonas del país, y se llego a la costa atlántico con un objeto representativo como la HAMACA de SAN JACINTO.

Los conceptos que arrojaron este análisis fueron:

- La hamaca como una tenso estructura, tiene dos puntos de tensión y una superficie de extensión ( donde se sienta el usuario), y este concepto fue la determinante formal para crear la línea de producto.
- La constante para su configuración es la asimetría muy orgánica.
- La conformación morfológica tiene una tendencia horizontal, es por lo anterior que toda la línea se proyecta de esta forma.
- Es un objeto totalmente versátil y cambiante morfológicamente, el cual se acopla a cada usuario.
- La tendencia es de un objeto muy GESTUAL, ya que se puede leer la postura de un usuario por el grado de tensión o expansión de las formas internas.
- La hamaca es un objeto el cual CONTIENE, es por lo anterior se viabilizo su función con Fruteros, Salseros, Centro de Mesa, (contenedores)etc.

## PERFIL DE USUARIOS

El perfil de usuario, por el costo de sus productos son de personas con buena capacidad económica. El objetivo fue lograr en un nuevo mercado con objetos con un lenguaje muy contemporáneo, una línea mas económica y con mas rotación ( ya que una porcelana esta en un promedio de 350.000 a 2.000.000 de pesos

## CARACTERÍSTICA DE PRODUCTO:

Por medio del análisis físico y estructural de las hamacas, y visualizar las diferentes posturas de un usuario en una hamaca para determinar lo **GESTUAL DEL OBJETO**. Determinado que son: **OBJETOS FUNCIONALES CONTEMPORÁNEOS CON IDENTIDAD COLOMBIANA QUE EXPRESAN LO MUDABLE Y GESTUAL DE UN OBJETO.**





**FORMATO**

**Ficha de  
Producto**

CODIGO: FORASD 08

FECHA: 2004 06 04

VERSION: 1

Página 1 de 1



**ALCALDIA MAYOR  
BOGOTA D.C.**  
Departamento Administrativo  
ACCION COMUNAL

**Subgerencia de Desarrollo - Centro de Diseño para la Artesanía y las Pymes**

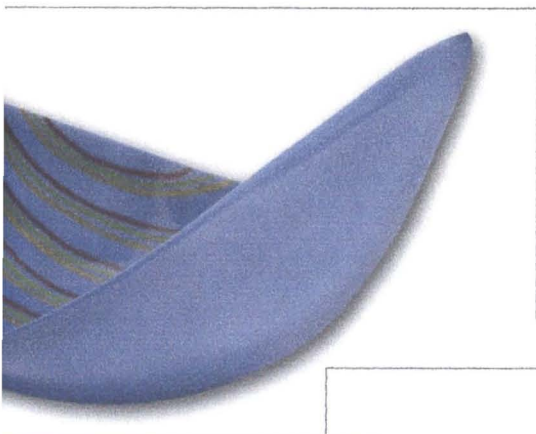

Pieza: Frutero	Artresano: Amol Torrez
Nombre: San Jacinto 1	Grupo:
Oficio: Porcelana	Departamento: Cundinamarca
Tecnica: Vaciado	Ciudad: Bogota
Materia Prima Porcelana	Localidad/vereda: Puente Aranda
Certificado Hecho a Mano Si <input type="checkbox"/> No <input checked="" type="checkbox"/>	Resguardo:
Dimensiones Generales:	Produccion mes: 100 unidades
Largo (cm) 34 cm	Diametro 42 (cm)
Ancho (cm) 16 m	Peso (gr) 300 gr
Alto (cm) 13 cm.	Color Azul Violeta y Tuquesa
	Precio en Bogota: 50.000 pesos
	Unitario \$ 50.000 pesos
	Por mayor \$ 45.000 Pesos

Observaciones:

Responsable: D.I. Angela Carrillo G. Fecha: Julio del 2006

Referente(s)  Muestra  Línea  Empaque





FORMATO

Ficha de  
Producto

CODIGO: FORASD 08

FECHA: 2004 06 04

VERSION: 1

Página 1 de 1



ALCALDIA MAYOR  
BOGOTA D.C.  
Departamento Administrativo  
ACCION COMUNAL

Subgerencia de Desarrollo - Centro de Diseño para la Artesanía y las Pymes



Pieza: Panera	Artresano: Amol Torrez
Nombre: San Jacinto 2	Grupo:
Oficio: Porcelana	Departamento: Cundinamarca
Tecnica: Vaciado	Ciudad: Bogota
Materia Prima Porcelana	Localidad/vereda: Puente Aranda
Certificado Hecho a Mano Si <input type="checkbox"/> No <input checked="" type="checkbox"/>	Resguardo:
Dimensiones Generales:	Produccion mes: 100 unidades
Largo (cm) 15 cm	Diametro 42 (cm)
Ancho (cm) 35 cm	Peso (gr) 300 gr
Alto (cm) 13 cm.	Color Azul Violeta y Tuquesa
	Precio en Bogota: 45.000 pesos
	Unitario \$ 45.000 pesos
	Por mayor \$ 40.000 Pesos

Observaciones:

---



---



---



---

Responsable: D.I. Angela Carrillo G. Fecha: Julio del 2006

Referente(s)  Muestra  Línea  Empaque





**FORMATO**  
**Ficha de Dibujo y Planos Técnicos**

CODIGO: FORASD 07

FECHA: 2004 06 04

VERSION 1

Página 1 de 2



**Subgerencia de Desarrollo - Centro de Diseño para la Artesanía y las Pymes**

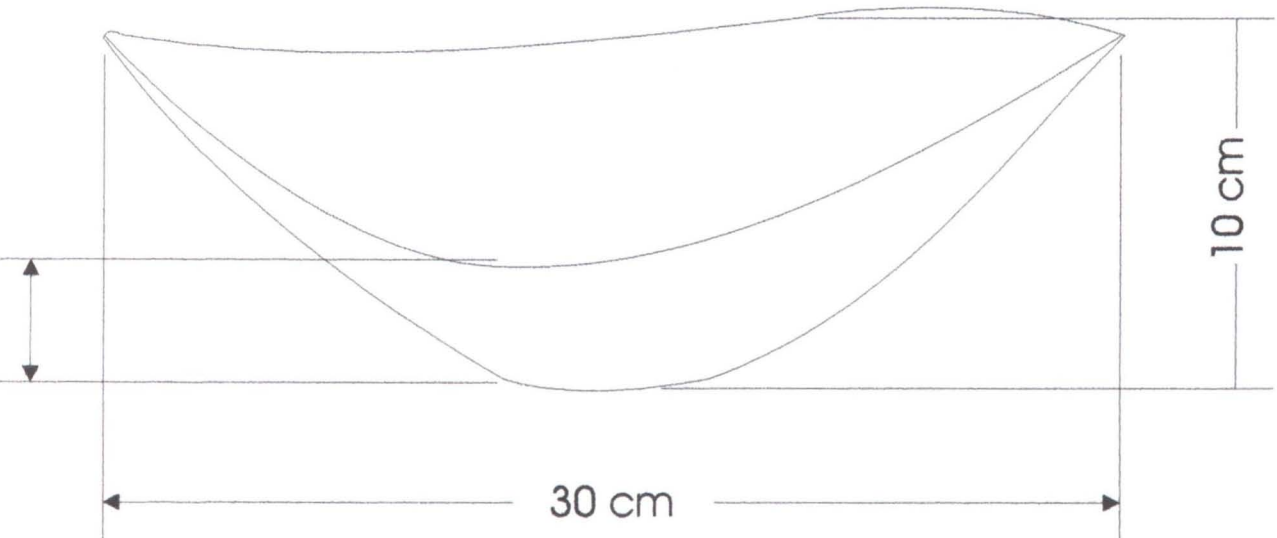

Pieza: Frutero	Línea: Mesa	ESC. (Cm): PL.
Nombre: San Jacinto 2	Referencia:	
Oficio: Porcelana	Materia Prima: Porcelana	
Técnica: Vaciado		

Proceso de Producción:

Elaboración de modelo a escala contando + el 12 por ciento de contracción del material en la cocción
Elaboración de moldes en yeso
Vaciado.
Secado
Coccion a 1200 grados en horno eléctrico
Esmaltado
Decoracion de las rayas internas

Observaciones:

Responsable: D.l. Angela Carrillo G.      Fecha: Agosto del 2006

Referente(s)

- Muestra     Línea     Empaque



FORMATO

Ficha de Producto

CODIGO: FORASD 08

FECHA: 2004 06 04

VERSION: 1

Página 1 de 1



ALCALDIA MAYOR BOGOTA D.C.  
Departamento Administrativo ACCION COMUNAL

Subgerencia de Desarrollo - Centro de Diseño para la Artesanía y las Pymes

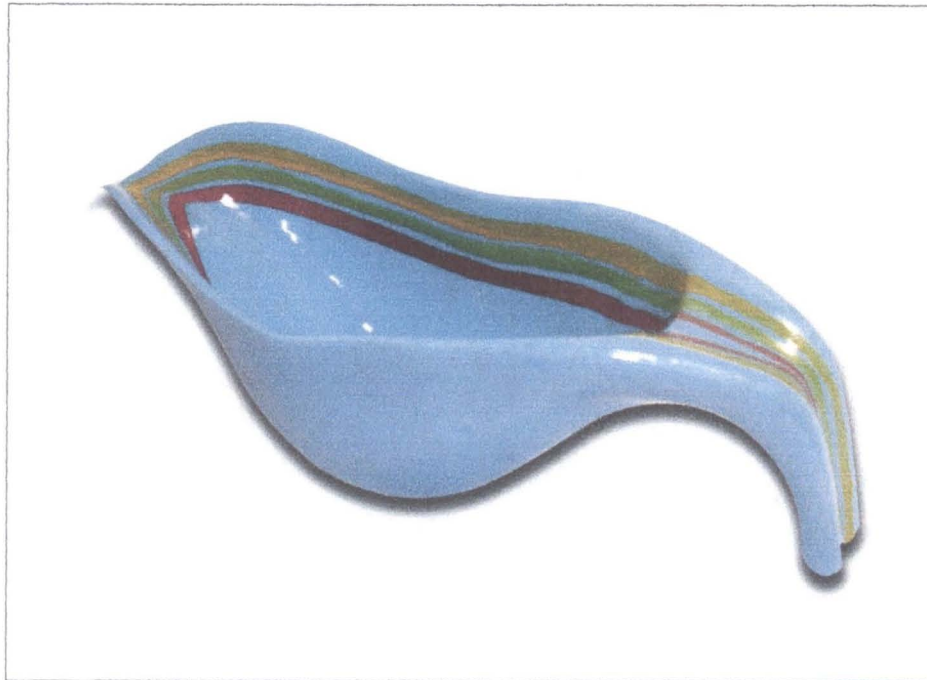

Pieza: Salsera	Artesano: Amol Torrez
Nombre: San Jacinto 3	Grupo:
Oficio: Porcelana	Departamento: Cundinamarca
Tecnica: Vaciado	Ciudad: Bogota
Materia Prima Porcelana	Localidad/vereda: Puente Aranda
Certificado Hecho a Mano Si <input type="checkbox"/> No <input checked="" type="checkbox"/>	Resguardo:
Dimensiones Generales:	Produccion mes: 150 unidades
Largo (cm) 7.3 cm	Precio en Bogota: 20.000 pesos
Ancho (cm) 18 cm	Unitario \$ 20.000 pesos
Alto (cm) 7.5 cm.	Por mayor \$ 18.000 Pesos
Color Azul Violeta y Tuquesa	
Observaciones:	

Responsable: D.I. Angela Carrillo G. Fecha: Julio del 2006

Referente(s)  Muestra  Linea  Empaque



**FORMATO**  
**Ficha de Dibujo y Planos Técnicos**

CODIGO: FORASD 07

FECHA: 2004 06 04

VERSION 1

Página 1 de 2



**Subgerencia de Desarrollo - Centro de Diseño para la Artesanía y las Pymes**

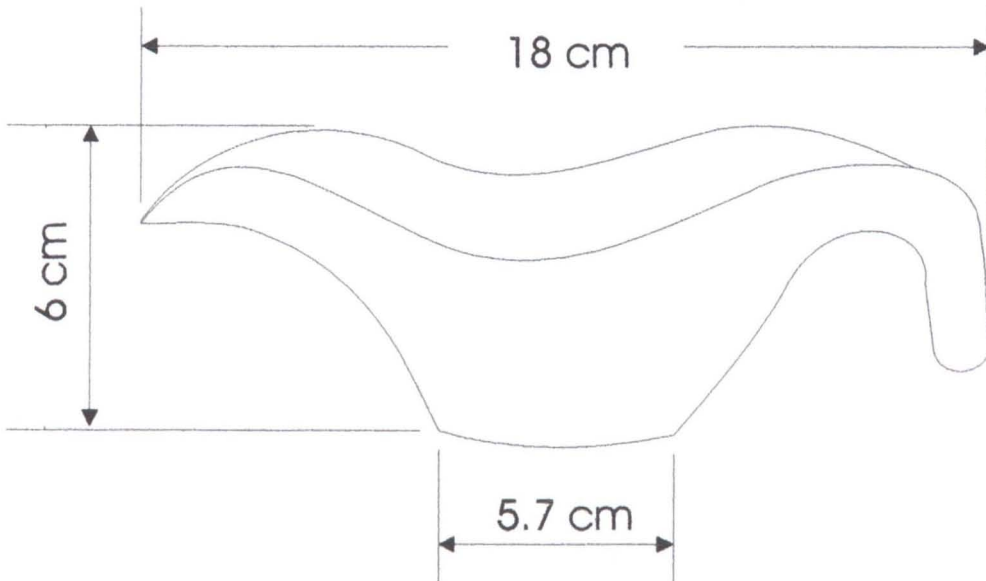

Pieza: Salsera	Línea: Mesa	ESC. (Cm):	PL.
Nombre: San Jacinto 3	Referencia:		
Oficio: Porcelana	Materia Prima: Porcelana		
Técnica: Vaciado			

Proceso de Producción:
Elaboración de modelo a escala contando + el 12 por ciento de contracción del material en la cocción
Elaboración de moldes en yeso
Vaciado.
Secado
Coccion a 1200 grados en horno eléctrico
Esmaltado
Decoracion de las rayas internas

Observaciones:

Responsable: D.I. Angela Carrillo G.      Fecha: Agosto del 2006

Referente(s)

- Muestra     Línea     Empaque





---

**CAROLYN FLOREZ**

Cerería

**Nombre:** Carolyn Florez

**Oficio:** Cereria

**Materiales Empleados:** Parafina nacional o china.

### TEMA DE ANALISIS:

Klimt ( artista del Movimiento de Art Nouveau)

### CONCEPTO DE DISEÑO:

Dentro de la definición del tema se vio una afinidad con temáticas artísticas, donde la pertinencia de Klimt se estableció como un factor para desarrollar exploración de color texturas, y composiciones con mucho movimiento.

Los conceptos que lograron sacar de un investigación previa fueron:

- La sensualidad de las formas.
- El movimiento de las líneas.
- Característica de una paleta de ocre con inclusión de colores metálicos. Es por lo anterior que se quiso incluir dentro de la composición metal (Cobre), para crear una diferenciación dentro del mercado de los productos en cereria.
- Las composiciones asimétricas donde siempre tienen un punto focal en diagonal.
- Composiciones con formas asimétricas y completarias

### PERFIL DE USUARIOS.

Tenia dos tipo de usuarios, un permanente el cual compraba las velas para rituales religiosos, donde la vela tenia un valor simbólico y un usuario con menos frecuencia de compra con velas con un valor mas decorativo.

### CARACTERÍSTICA DE PRODUCTO:

El concepto que se quiso introducir dentro del producto, fue el consumo de los artículos y crear mayor rotación, ya que por ser tan decorativos y estéticamente atractivos la gente no consumía las velas, al cambiar el concepto de iluminación y funcionalidad se creaba una estrategia para un mayor consumo. Afianzando una característica de Identidad, que fue el color y los fimos.

Un factor que se logro avanzar con la artesana fue las composiciones graficas y cambiar el paradigma de formas cilíndricas.

### LOGROS:

Mas claridad en la estructuración de las composiciones, donde se visualizan conceptos de equilibrio, puntos focales, asimetría, condensación, expansión, etc.

Crear un valor agregado y diferencial con respecto a la competencia con introducción de otros materiales como el metal (dentro de las velas, con el cobre y como medio de estructuración formal del objeto con alambre galvanizado)

**FORMATO****Ficha de Producto**

CODIGO: FORASD 08

FECHA: 2004 06 04

VERSION: 1

Página 1 de 1

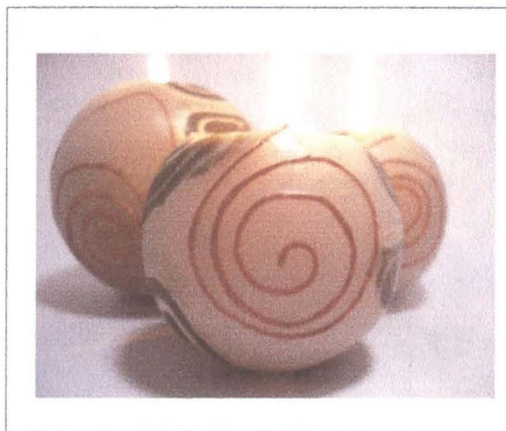
ALCALDIA MAYOR  
BOGOTÁ D.C.  
Departamento Administrativo  
ACCION COMUNAL**Subgerencia de Desarrollo - Centro de Diseño para la Artesanía y las Pymes**

Característica: <b>Movil</b>	Artesano: <b>Carolyn Florez</b>
Nombre: <b>Klirnt 1</b>	Grupo:
Origen: <b>Cereria</b>	Departamento: <b>Cundinamarca</b>
Técnica: <b>Fimos</b>	Ciudad: <b>Bogota,</b>
Materia Prima: <b>Parafina</b>	Localidad/vereda: <b>Puente Aranda</b>
Certificado Hecho a Mano: <input type="checkbox"/> Si <input checked="" type="checkbox"/> No	Resguardo:
<b>Dimensiones Generales:</b>	
Alargado (cm): <b>cm</b>	Produccion mes: <b>150 unidades</b>
Ancho (cm): <b>cm</b>	Precio en Bogota: <b>68.000 pesos</b>
Alto (cm): <b>88 cm.</b>	Unitario \$ <b>68.000 pesos</b>
Diametro 9.2 y 7 (cm)	Por mayor \$ <b>62.000 Pesos</b>
Peso (gr) <b>800 gr</b>	
Color <b>Ocres y Cobre</b>	

Observaciones:

Responsable: **D.I. Angela Carrillo G.**Fecha: **Julio del 2006**

Referente(s)



Muestra



Linea



Empaque







**FORMATO**  
**Ficha de Dibujo y Planos Técnicos**

CODIGO: FORASD 07

FECHA: 2004 06 04

VERSION 1

Página 1 de 2



**Subgerencia de Desarrollo - Centro de Diseño para la Artesanía y las Pymes**

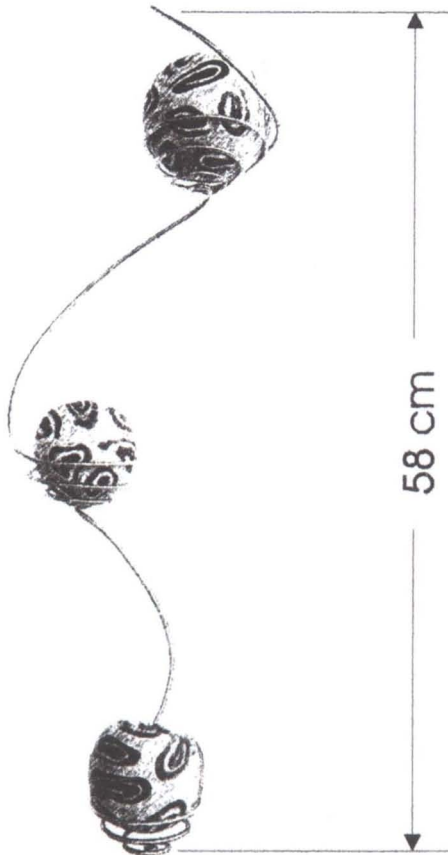

Diametro de 9.2 cm



Diametro de 7.4 cm



Diametro de 7.4 cm

Pieza: Movil	Línea: Hogar	ESC. (Cm): PL.
Nombre: Klimt 1	Referencia:	
Oficio: Cerería	Materia Prima: Parafina Alemana y Alambre Galvanizado	
Técnica: Plana y fimos		

Proceso de Producción:
Se funde el material y se pigmenta
Se elaborarán los fimos por la superposición de diferentes capas y se enrollan.
Se posicionan los fimos elaborados en el molde circular y se vierte material fundido.
Se da un acabado brillante una inmersión en parafina sin colorantes y se aplica calor.

Observaciones:

Responsable: D.I. Angela Carrillo G.	Fecha: Agosto del 2006
--------------------------------------	------------------------

Referente(s)

- Muestra  Línea  Empaque



**FORMATO**

**Ficha de  
Producto**

CODIGO: FORASD 08

FECHA: 2004 06 04

VERSION: 1

Página 1 de 1



**ALCALDIA MAYOR  
BOGOTA D.C.**  
Departamento Administrativo  
ACCION COMUNITARIA

**Subgerencia de Desarrollo - Centro de Diseño para la Artesanía y las Pymes**

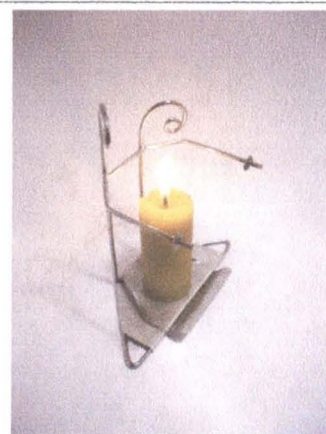
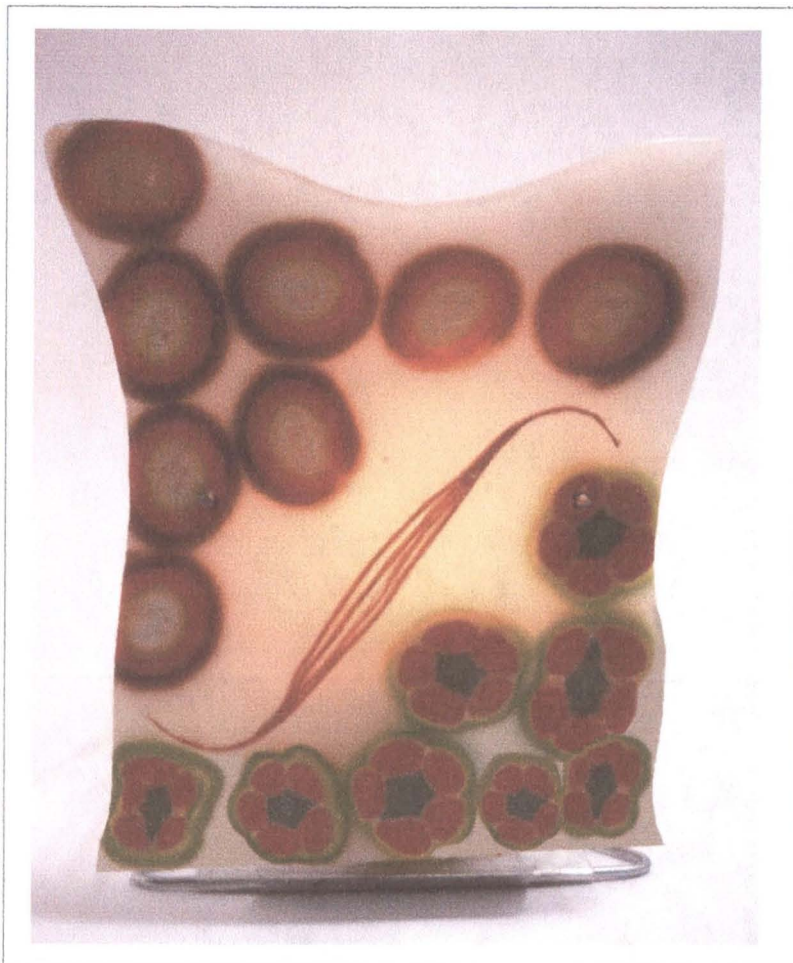

Pieza: Lámpara Móvil Esquinera		Artesano: Carolyn Florez	
Nombre: Klimt 2		Grupo:	
Oficio: Cerería		Departamento: Cundinamarca	
Técnica: Fimos		Ciudad: Bogotá.	
Materia Prima Parafina		Localidad/vereda: Puente Aranda	
Certificado Hecho a Mano Si <input type="checkbox"/> No <input checked="" type="checkbox"/>		Resguardo:	
Dimensiones Generales:		Producción mes: 100 unidades	
Largo (cm) 19 cm	Dímetro (cm)	Precio en Bogotá: 35.000 pesos	
Ancho (cm) 3 Cm	Peso (gr) 400 gr	Unitario \$ 35.000 pesos	
Alto (cm) 25 cm.	Color Ocre y Cobre	Por mayor \$ 31.000 Pesos	

Observaciones:

---



---



---

Responsable: D.I. Angela Carrillo G. Fecha: Julio del 2006

Referente(s)  Muestra  Línea  Empaque





**FORMATO**  
**Ficha de Dibujo y Planos Técnicos**

CODIGO: FORASD 07

FECHA: 2004 06 04

VERSION 1

Página 1 de 2



ALCALDIA MAYOR  
BOGOTÁ D.C.  
Departamento Administrativo  
ACCION COMUNAL

**Subgerencia de Desarrollo - Centro de Diseño para la Artesanía y las Pymes**

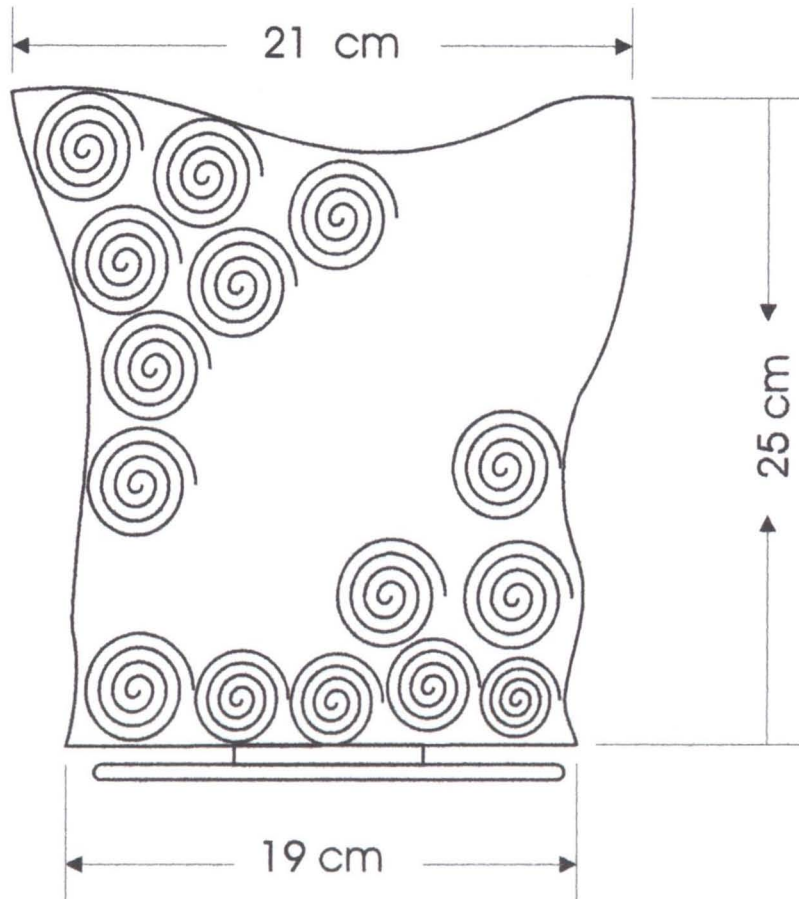

Pieza: Lámpara Esquinera Móvil	Línea: Hogar	ESC. (Cm): PL.
Nombre: Klimt 2 y 3	Referencia:	
Oficio: Cerería	Materia Prima: Parafina Alemana y Alambre Galvanizado	
Técnica: Plana y fimos		

Proceso de Producción:
Se funde el material y se pigmenta
Se elaborarán los fimos por la superposición de diferentes capas y se enrollan.
Se posicionan los fimos elaborados en la plancha y se vierte material fundido.
Se da un acabado brillante una inmersión en parafina sin colorantes y se aplica calor.

Observaciones:

Responsable: D.I. Angela Carrillo G.	Fecha: Agosto del 2006
--------------------------------------	------------------------

Referente(s)

- Muestra     Línea     Empaque





FORMATO

Ficha de Producto

CODIGO: FORASD 08

FECHA: 2004 06 04

VERSION: 1

Página 1 de 1



ALCALDIA MAYOR BOGOTA D.C.  
Departamento Administrativo ACCION COMunal

Subgerencia de Desarrollo - Centro de Diseño para la Artesanía y las Pymes

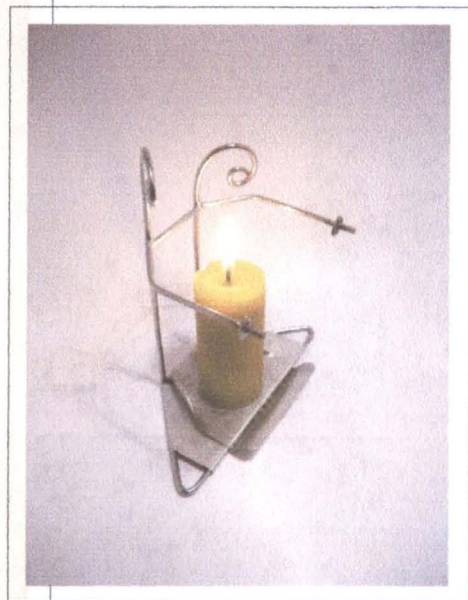
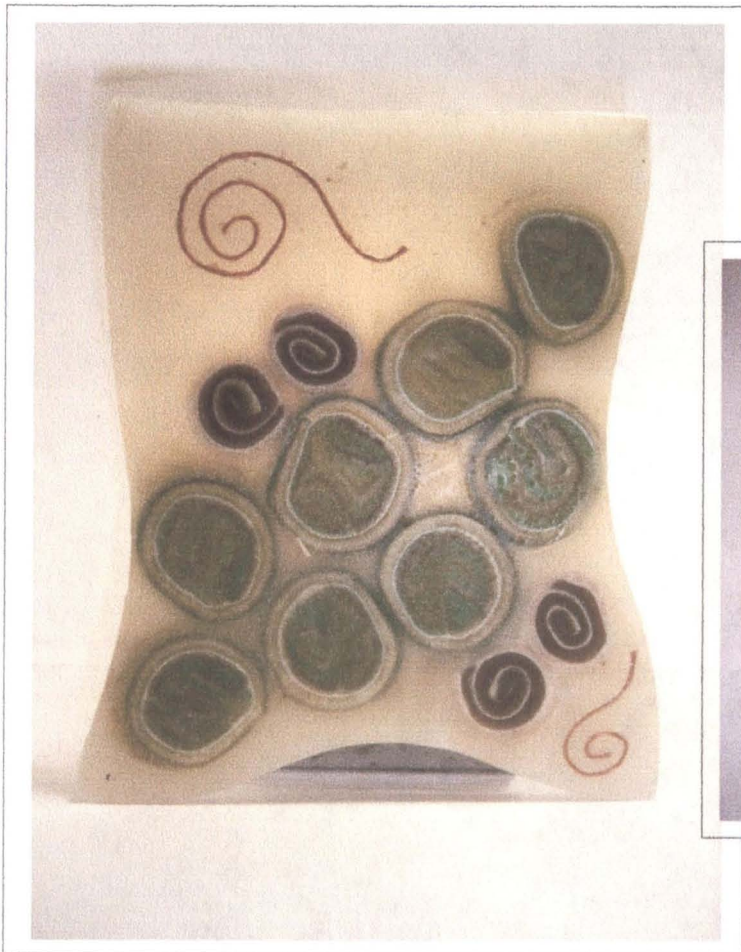

Nombre: Lámpara Móvil Esquinera	Artesano: Carolyn Florez
Modelo: Klimt 3	Grupo:
Materia: Cerería	Departamento: Cundinamarca
Técnica: Fimos	Ciudad: Bogotá,
Materia Prima: Parafina	Localidad/vereda: Puente Aranda
Certificado Hecho a Mano: Si <input type="checkbox"/> No <input checked="" type="checkbox"/>	Resguardo:
Dimensiones Generales:	
Alto (cm): 19 cm	Producción mes: 100 unidades
Ancho (cm): 3 cm	Precio en Bogotá: 35.000 pesos
Profundidad (cm): 25 cm	Unitario \$ 35.000 pesos
Diametro (cm):	Por mayor \$ 31.000 Pesos
Peso (gr): 400 gr	
Color: Ocre y Cobre	

Observaciones:

---



---



---



---

Responsable: D.I. Angela Carrillo G. Fecha: Julio del 2006

Referente(s)  Muestra  Línea  Empaque



Ministerio de Comercio, Industria y Turismo  
artesanas de colombia s.a.



ALCALDIA MAYOR  
BOGOTÁ D.C.  
Departamento Administrativo  
ACCION COMUNAL



**CESAR ROMERO**

---

Cerámica

**Nombre:** Cesar Romero

**Oficio:** Cerámica

**Materiales Empleados:** Barbotina cerámica elaborada por el artesano y óxidos.

### TEMA DE ANALISIS:

La Freijoba.

### CONCEPTO DE DISEÑO:

El tema surge como una aproximación a un objeto referente a Villa de Leiva, lugar donde el artesano tiene un almacén de sus productos cerámicos. Dentro del análisis de mercado se identificó que los productos con mayor rotación eran los Suveniers, y bajo esta determinante se proyectó la línea de productos.

A partir de la pulpa de la freijoba, se geométrizo para su análisis, y su resultado se determinó con elemento decorativo dentro de las composiciones de los objetos.

### PERFIL DE USUARIOS

Un factor que determinó el lenguaje formal fue crear una línea contemporánea para espacios urbanos, ya que sus objetos se posicionaban para fincas o espacios de recreo. Teniendo en cuenta que el desarrollo de su producto se veía un poco reiterativo y sin evolución formal, con formas muy orgánicas y cargadas; se planteó como estrategia de renovación de su línea formas más geométricas, conservando su identidad que radica en la TÉCNICA DE OXIDO.

### CARACTERÍSTICA DE PRODUCTO:

Una determinante para proyectar en los objetos fue el valor agregado, ya que siendo objetos suveniers, se concientizó al artesano de siempre proponer nuevas funciones o percepciones frente a un mismo objeto, siendo este el elemento que le haría más competitivo en el mercado. En este caso los objetos tenían funciones alternas o pequeños aportes: El pebetero se hizo más énfasis en un objeto que evoca relajación por su aroma y la luz que emana, siendo un punto focal la luz y las sombras de la composición de las abstracciones de la freijoba, el reloj tiene una luz interior, el porta incienso se hizo que los incienso de reserva fueran elementos decorativos dentro del objeto.

### PROTOTIPOS:

Los prototipos presentaron problemas con el esmalte blanco mate, (ya que era un nuevo manejo para el artesano, por tener más conocimiento en los Óxidos), lo determinó la necesidad de una asesoría más especializada. La asesoría se llevó a cabo el 25 de Septiembre con el Asesor Especialista en Cerámica Carlos Calvache, en las instalaciones de Artesanías de Colombia y se referenció con el especialista Químico en Esmaltes.

\*Para realizar los prototipos en cerámica conlleva más tiempo, ya que el proceso requiere modelo para realizar moldes y las quemadas no son tan frecuentes.





Ministerio de Comercio, Industria y Turismo  
Artesanías de Colombia S.A.

FORMATO

Ficha de  
Producto

CODIGO: FORASD 08

FECHA: 2004 06 04

VERSION: 1

Página 1 de 1



ALCALDIA MAYOR  
BOGOTÁ D.C.  
Proyecto Integrado  
ACCION COMUNAL

Subgerencia de Desarrollo - Centro de Diseño para la Artesanía y las Pymes

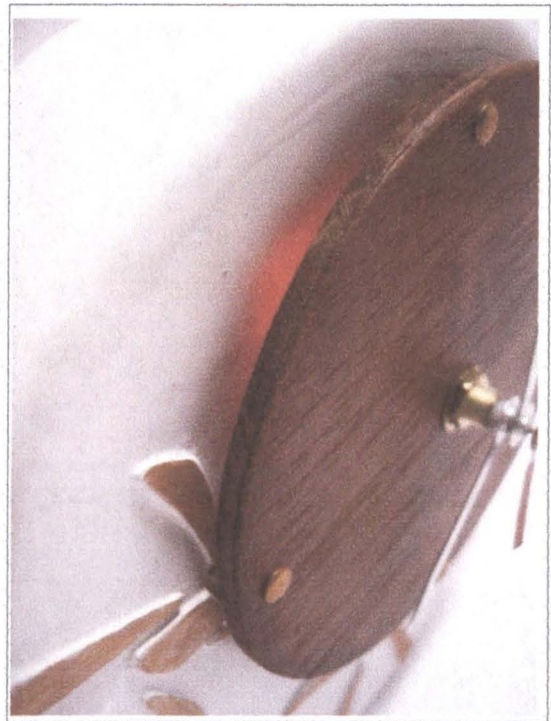

Pieza: Reloj		Artesano: Cesar Romero	
Nombre: Freijoba 1		Grupo:	
Oficio: Ceramica		Departamento: Cundinamarca	
Técnica: Vaciado		Ciudad: Bogota...	
Materia Prima Barbotina Ceramica		Localidad/vereda: Puente Aranda	
Certificado Hecho a Mano Si <input type="checkbox"/> No <input checked="" type="checkbox"/>		Resguardo:	
Dimensiones Generales:		Produccion mes: 150 unidades	
Largo (cm) cm	Diametro 19 (cm)	Precio en Bogota: 18.000 pesos	
Ancho (cm) 17.5 cm	Peso (gr) 600 gr	Unitario \$ 18.000 pesos	
Alto (cm) cm	Color Esmalte Blanco con Oxidos	Por mayor \$ 15.000 Pesos	

Observaciones:

Responsable: D.I. Angela Carrillo G. Fecha: Julio del 2006

Referente(s)  Muestra  Línea  Empaque



**FORMATO**  
**Ficha de Dibujo y Planos Técnicos**

CODIGO: FORASD 07

FECHA: 2004 06 04

VERSION 1

Página 1 de 2



**Subgerencia de Desarrollo - Centro de Diseño para la Artesanía y las Pymes**

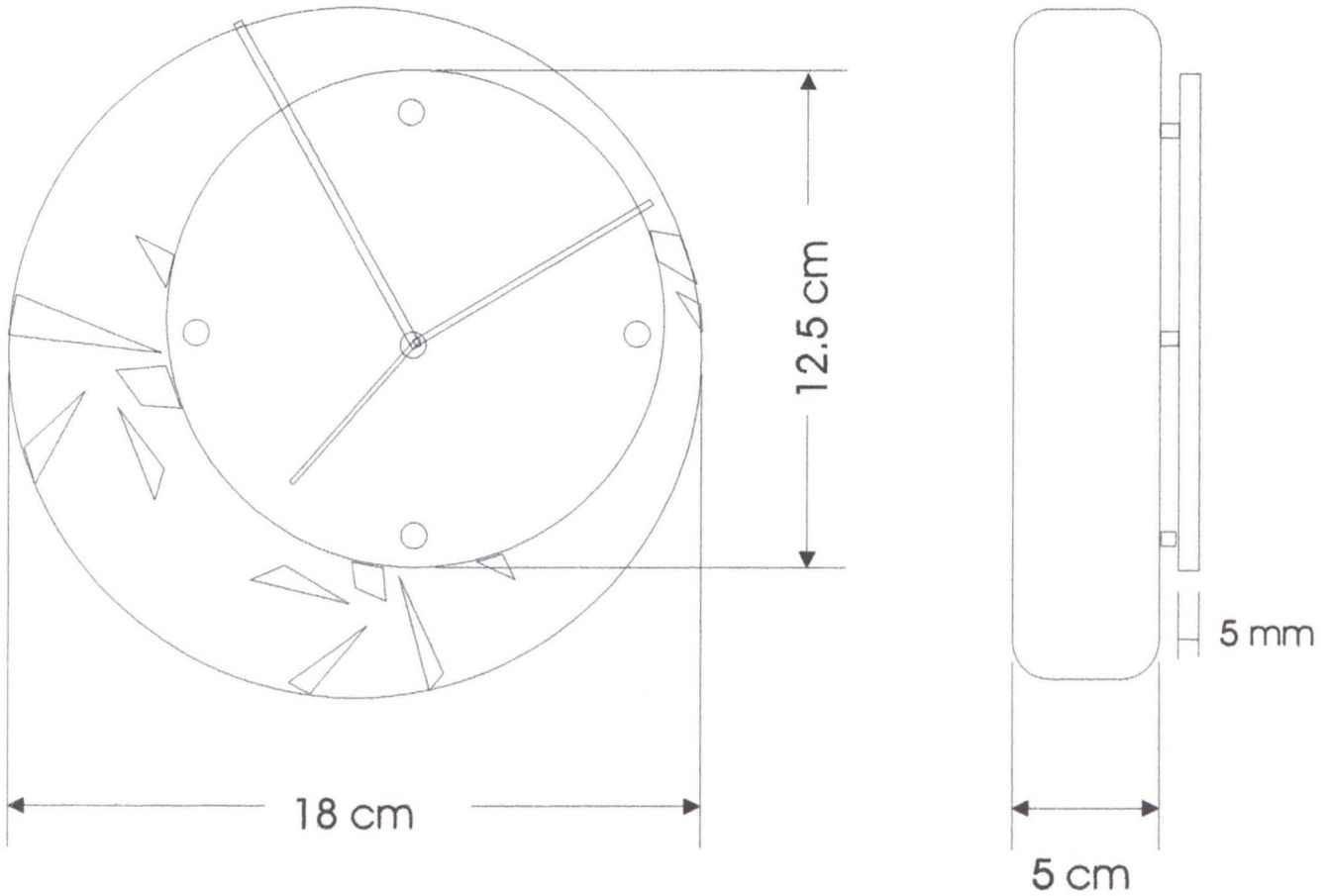

Pieza: Reloj	Línea: Hogar	ESC. (Cm):	PL.
Nombre: Freijoba	Referencia:		
Oficio: Cerámica	Materia Prima: Barbotina Cerámica y madera		
Técnica: Vaciado			

Proceso de Producción:
Elaboración de modelo a escala contando + el 12 por ciento de
contracción del material en la cocción - se elaboro en icopor-
Elaboración de moldes en yeso
Vaciado.
Secado
Coccion en horno de gas
Esmaltado
Oxido
Segunda coccion para esmaltar y oxidar

Responsable: D.I. Angela Carrillo G.      Fecha: Agosto del 2006

Observaciones:

Referente(s)     Muestra     Línea     Empaque





Ministerio de Comercio, Industria y Turismo  
Artesanías de Colombia S.A.

FORMATO

Ficha de  
Producto

CODIGO: FORASD 08

FECHA: 2004 06 04

VERSION: 1

Página 1 de 1



ALCALDIA MAYOR  
BOGOTÁ D.C.  
Programa Administrativo  
ACCION COMUNAL

Subgerencia de Desarrollo - Centro de Diseño para la Artesanía y las Pymes



Pieza: <b>Pebetero</b>		Artesano: <b>Cesar Romero</b>	
Nombre: <b>Freijoba 2</b>		Grupo:	
Oficio: <b>Ceramica</b>		Departamento: <b>Cundinamarca</b>	
Técnica: <b>Vaciado</b>		Ciudad: <b>Bogotá.</b>	
Materia Prima <b>Barbotina Ceramica</b>		Localidad/vereda: <b>Puente Aranda</b>	
Certificado Hecho a Mano <input type="checkbox"/> Si <input checked="" type="checkbox"/> No		Resguardo:	
Dimensiones Generales:		Produccion mes: <b>150 unidades</b>	
Largo (cm) <b>cm</b>	Diametro 13 (cm)	Precio en Bogota: <b>15.000 pesos</b>	
Ancho (cm) <b>17.5 cm</b>	Peso (gr) <b>450 gr</b>	Unitario \$ <b>15.000 pesos</b>	
Alto (cm) <b>cm.</b>	Color <b>Esmalte Blanco con Oxidos</b>	Por mayor \$ <b>12.000 Pesos</b>	

Observaciones:

Responsable: **D.I. Angela Carrillo G.** Fecha: **Julio del 2006**

Referente(s)  Muestra  Línea  Empaque





**FORMATO**  
**Ficha de Dibujo y Planos Técnicos**

CODIGO: FORASD 07

FECHA: 2004 06 04

VERSION 1

Página 1 de 2



ALCALDIA MAYOR  
BOGOTÁ D.C.  
MUNICIPIO ESPECIAL DE ACCIÓN COMUNITARIA

**Subgerencia de Desarrollo - Centro de Diseño para la Artesanía y las Pymes**

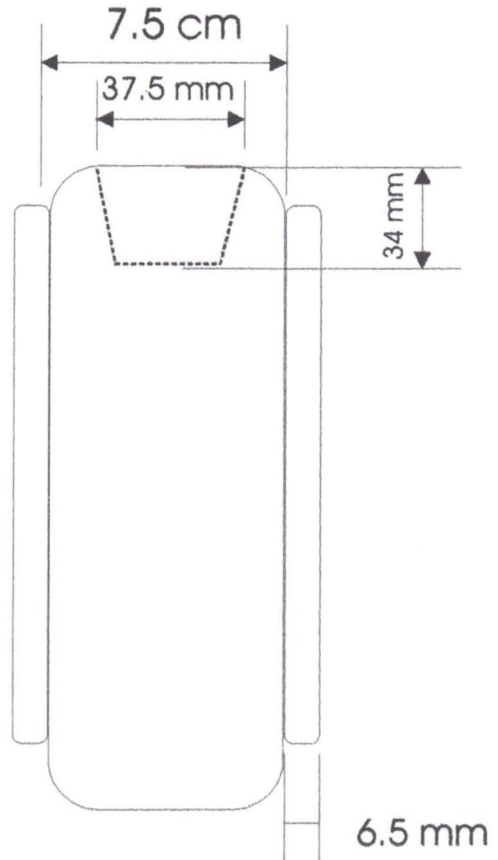
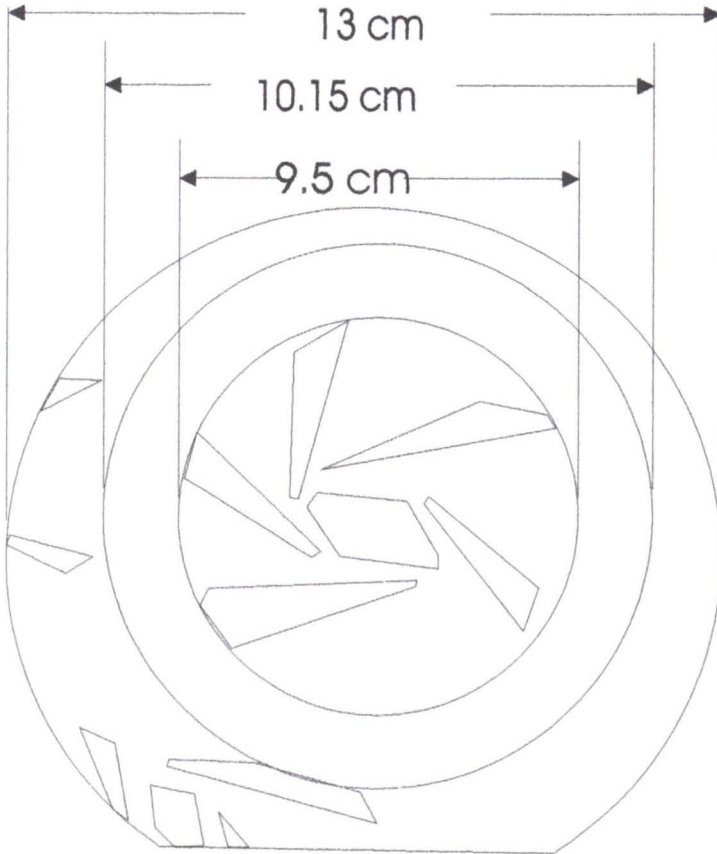

Pieza: Pebetero	Línea: Hogar	ESC. (Cm): PL.
Nombre: Frejjoba 2	Referencia:	
Oficio: Cerámica	Materia Prima: Barbotina Cerámica y madera	
Técnica: Vaciado		

Proceso de Producción:
Elaboración de modelo a escala contando + el 12 por ciento de contracción del material en la cocción - se elaboro en icopor-
Elaboración de moldes en yeso
Vaciado.
Secado
Coccion en horno de gas
Esmaltado
Oxido
Segunda coccion para esmaltar y oxidar

Observaciones:

Responsable: D.I. Angela Carrillo G.	Fecha: Agosto del 2006
--------------------------------------	------------------------

Referente(s)

- Muestra     Línea     Empaque



**FORMATO**

**Ficha de Producto**

CODIGO: FORASD 08

FECHA: 2004 06 04

VERSION: 1

Página 1 de 1



**Subgerencia de Desarrollo - Centro de Diseño para la Artesanía y las Pymes**

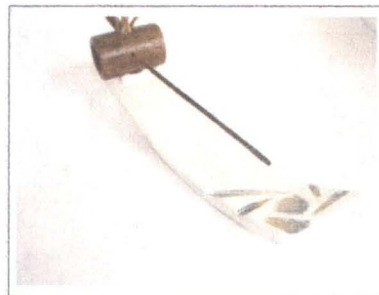
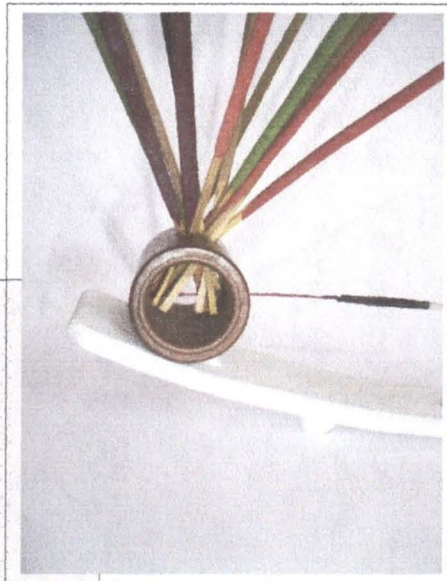
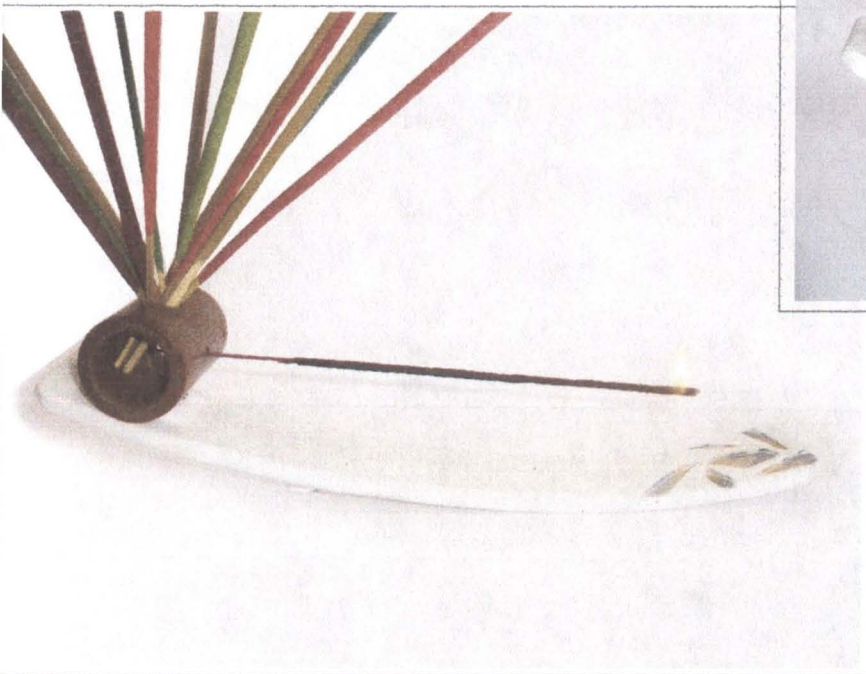

Nombre: Porta Incienso	Artesano: Cesar Romero
Modelo: Freijoba 3	Grupo:
Materia: Ceramica	Departamento: Cundinamarca
Técnica: Vaciado	Ciudad: Bogota,
Materia Prima: Barbotina Ceramica	Localidad/vereda: Puente Aranda
Certificado Hecho a Mano: Si <input type="checkbox"/> No <input checked="" type="checkbox"/>	Resguardo:
<b>Dimensiones Generales:</b>	
Alto (cm): 26.5 cm	Diametro I9 (cm):
Ancho (cm): 5 cm	Peso (gr): 250 gr
Profundidad (cm): 7 cm	Color: Esmalte Blanco con Oxidos
Produccion mes: 250 unidades	Precio en Bogota: 6.500 pesos
Unitario \$: 6.500 pesos	Por mayor \$: 5.000 Pesos

Observaciones:

---



---



---



---

Responsable: D.I. Angela Carrillo G. Fecha: Julio del 2006

Referente(s)  Muestra  Línea  Empaque



FORMATO

Ficha de Dibujo y Planos Técnicos

CODIGO: FORASD 07

FECHA: 2004 06 04

VERSION 1

Página 1 de 2



ALCALDIA MAYOR BOGOTA D.C. ALCALDIA MAYOR BOGOTA D.C. ACCION COMUNITARIA

Subgerencia de Desarrollo - Centro de Diseño para la Artesanía y las Pymes

3.5 cm



Diametro de 3.5 cm  
espesor de 5 mm

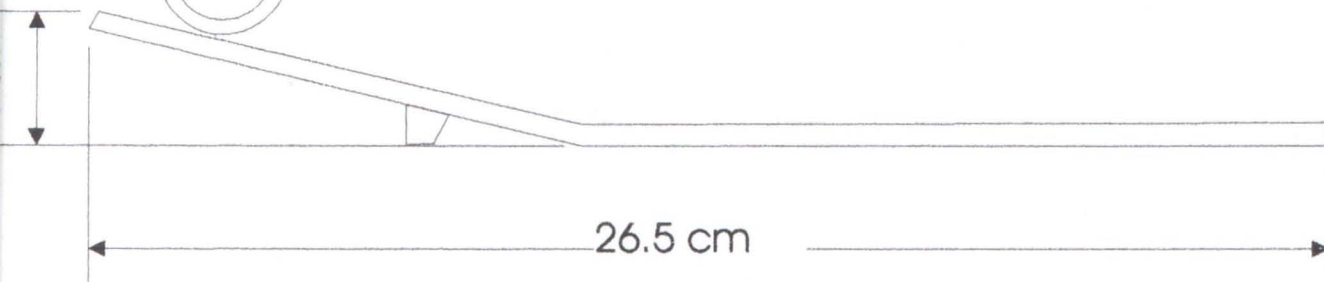

26.5 cm

Pieza: Porta Incienso	Línea: Hogar	ESC. (Cm): PL.
Nombre: Freijoba 3	Referencia:	
Oficio: Cerámica	Materia Prima: Barbotina Cerámica y madera	
Técnica: Vaciado		

Proceso de Producción:
Elaboración de modelo a escala contando + el 12 por ciento de
contracción del material en la cocción - se elaboro en icopor-
Elaboración de moldes en yeso
Vaciado,
Secado
Coccion en horno de gas
Esmaltado
Oxido
Segunda coccion para esmaltar y oxidar

Observaciones:

Responsable: D.l. Angela Carrillo G.	Fecha: Agosto del 2006
--------------------------------------	------------------------

Referente(s)

- Muestra  Línea  Empaque





**DEAUN PATIÑO**

---

Armado en Alambre /  
Ormentación

**Nombre:** Deaun Patiño

**Oficio:** Armado en frío con Alambre y Ornamentación

**Materiales Empleados:** Alambre Galvanizado con acabados Niquelados, Platizado o Pavonado.

### TEMA DE ANALISIS:

El Escarabajo.

### CONCEPTO DE DISEÑO:

Explotando las cualidades del artesano para el análisis estructural de los animales , con una fuerte carga de **BIÓNICA** dentro de su trabajo, se proyectó el estudio del escarabajo bajo la morfología y comportamiento estructural, para poder proyectar la línea de producto en base a movimientos, donde el objeto va cambiando constantemente y adquiere un carácter **LUDICO** y exploratorio para el usuario.

Conceptos morfológicos y estructurales:

- La movilidad interna, no se concibe como un objeto estático.
- El objeto se concibe como una unidad contenida, que partir de una serie de movimientos se despliegan diferentes partes donde el objeto se expande y se proyecta con mas volumen.
- El objetivo de la línea de productos es enfatizar la belleza de la estructura con Objetos estructurales, donde se realza el oficio y destreza del artesano.

### PERFIL DE USUARIOS.

El tipo de usuarios que maneja este artesano son compradores ocasionales, ya que el artesano es un vendedor ambulante. Donde se mantiene económicamente elaborando letreros en alambre con el nombre del comprador. Dado el potencial y estructura mental del artesano se proyectó para elaborar objetos funcionales un poco mas complejos e interesantes.

### CARACTERÍSTICA DE PRODUCTO:

Objetos que se conciben dentro una movilidad constante y adquiere una perspectiva diferente según cada movimiento, adquiriendo un concepto mudable.

### LOGROS:

Proyectar los productos hacia otro tipo de mercado( no de un vendedor ambulante) , para tener mas estabilidad y cambiar la imagen de los productos elaborados en alambre con técnicas en frío por los Hipíes, hacia objetos funcionales con una estética mas contemporánea y mas sobrias.



**FORMATO**

**Ficha de  
Producto**

CODIGO: FORASD 08

FECHA: 2004 06 04

VERSION: 1

Página 1 de 2



**Subgerencia de Desarrollo - Centro de Diseño para la Artesanía y las Pymes**



Pieza: <b>Lampara de Techo</b>		Artesano: <b>Deuan Patiño</b>	
Nombre: <b>Bionik 1</b>		Grupo:	
Oficio: <b>Arte Manual Alambre y Ornamentacion</b>		Departamento: <b>Cundinamarca</b>	
Tecnica: <b>Armado en Frio con Alambre</b>		Ciudad: <b>Bogota</b>	
Materia Prima <b>Alambre Galvanizado</b>		Localidad/vereda: <b>Puente Aranda</b>	
Certificado Hecho a Mano Si <input type="checkbox"/> No <input checked="" type="checkbox"/>		Resguardo:	
Dimensiones Generales:		Produccion mes: <b>60 mensuales</b>	
Largo (cm) <b>15 Cm</b>	Diametro (cm)	Precio en Bogota: <b>55.000 pesos</b>	
Ancho (cm) <b>15 Cm</b>	Peso (gr)	Unitario \$ <b>55.000 pesos</b>	
Alto (cm) <b>25 Cm</b>	Color <b>Niquelado con Rojo</b>	Por mayor \$ <b>50.000 pesos</b>	

Observaciones:

Responsable: **D.I. Angela Carrillo G.** Fecha: **Agosto del 2006.**

Referente(s)  Muestra  Línea  Empaque







**FORMATO**

**Ficha de  
Producto**

CODIGO: FORASD 08

FECHA: 2004 06 04

VERSION: 1

Página 1 de 2



**Subgerencia de Desarrollo - Centro de Diseño para la Artesanía y las Pymes**

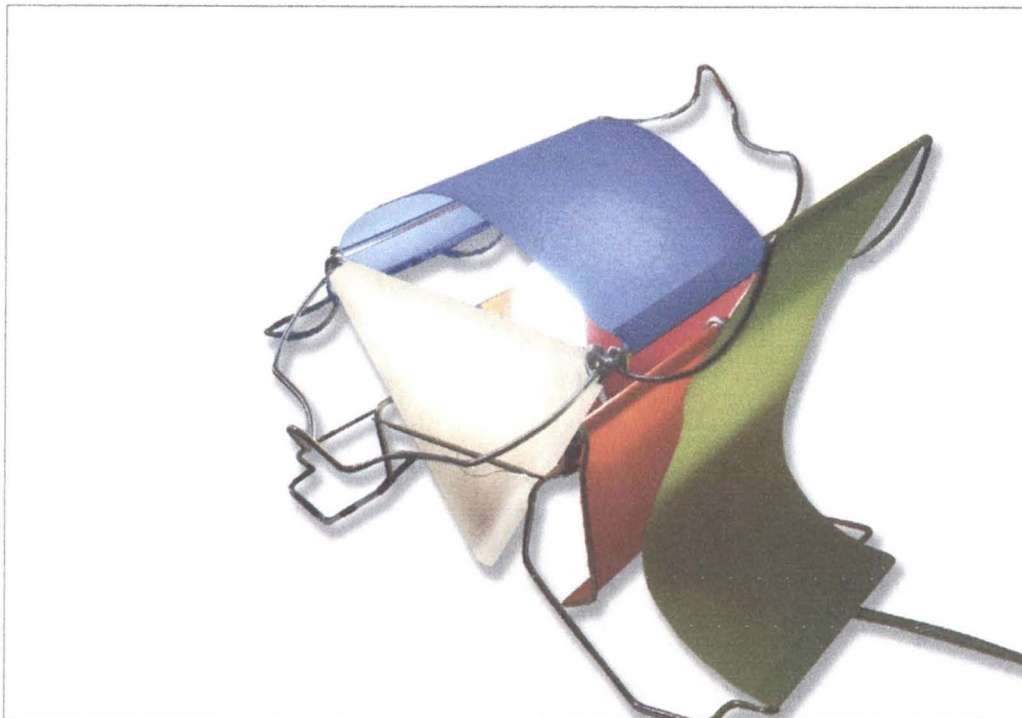

Escala: Lámpara de Escritorio		Artesano: Deuan Patiño	
Nombre: Bionik 2		Grupo:	
Técnica: Arte Manual Alambre y Ornamentación		Departamento: Cundinamarca	
Técnica: Armado en Frio con Alambre		Ciudad: Bogotá	
Materia Prima: Alambre Galvanizado		Localidad/vereda: Puente Aranda	
Artificado Hecho a Mano Si <input type="checkbox"/> No <input checked="" type="checkbox"/>		Resguardo:	
Dimensiones Generales:		Producción mes: 60 mensuales	
Alto (cm)	35 Cm	Dímetro (cm)	Precio en Bogotá: 65.000 pesos
Ancho (cm)	20 Cm	Peso (gr)	Unitario \$ 65.000 pesos
Profundidad (cm)	22 Cm	Color: Niquelado y multicolor	Por mayor \$ 60.000 pesos
Observaciones:			
Responsable: D.I. Angela Carrillo G.		Fecha: Agosto del 2006.	

Referente(s)

Muestra  Línea  Empaque



**FORMATO**  
**Ficha de Dibujo y Planos Técnicos**

**CODIGO:** FORASD 07  
**FECHA:** 2004 06 04  
**VERSION 1**



Página 1 de 2

**Subgerencia de Desarrollo - Centro de Diseño para la Artesanía y las Pymes**

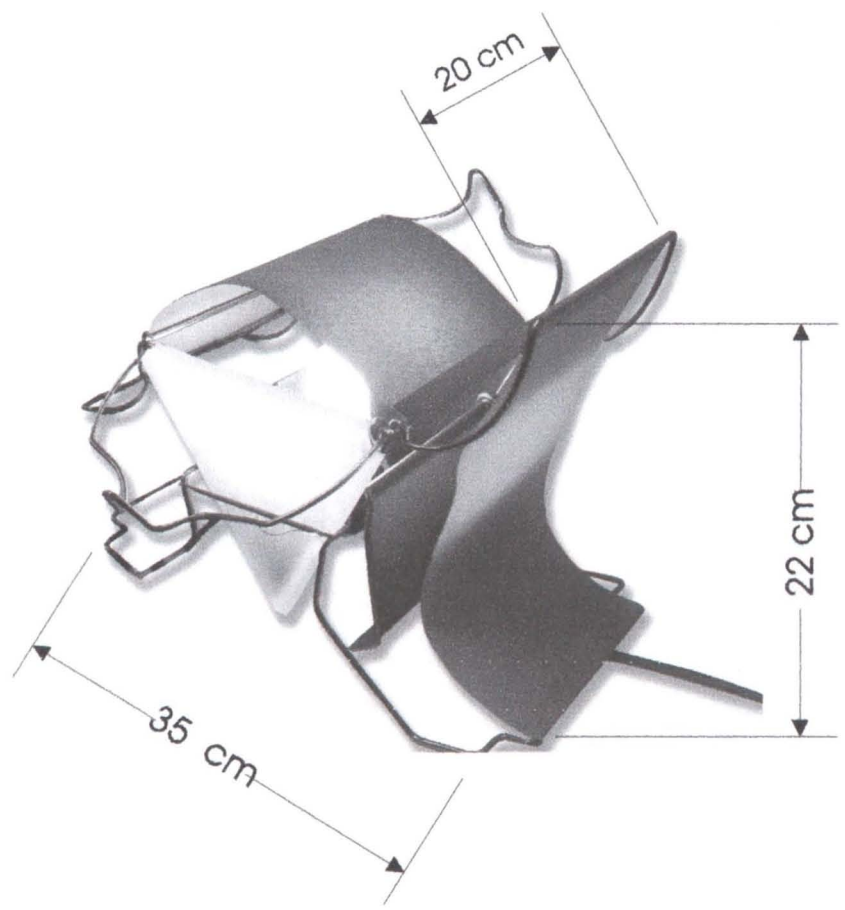

Objeto: Lámpara de Escritorio	Línea: Iluminación	ESC. (Cm):	PL.
Nombre: Bionik 2	Referencia:		
Oficio: Arte Manual Alambre y Ornamentación	Materia Prima: Alambre Galvanizado y Pergamino		
Técnica: Armado en Frío con Alambre			

**Proceso de Producción:**  
 Elaboración de la estructura central con varilla cold roll soldada (soldadura eléctrica)  
 Elaborar doblando con pinzas y preformas los módulos externos y se van intercalando por medio de dobleces para posibilitar el movimiento.  
 Colocar la instalación eléctrica.  
 Incorporar los segmentos de pergamino en la estructura por ensambles y costuras con nylon transparente..

Responsable: D.I. Angela Carrillo G.      Fecha: Agosto del 2006

**Observaciones:**







Ministerio de Comercio, Industria y Turismo  
artesanías de colombia s.a.

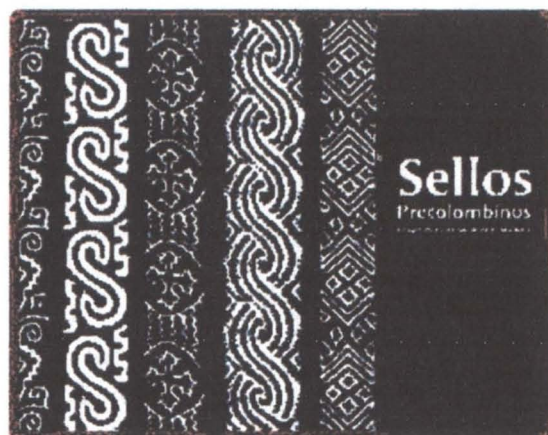

ALCALDIA MAYOR  
BOGOTÁ D.C.  
Departamento Administrativo  
ACCION COMUNITARIA



**DORA CAMACHO**

---

Bordado sobre Tela

**Nombre:** Dora Camacho

**Oficio:** Bordado sobre Tela

**Materiales Empleados:** Canutillo , Lentejuelas y Tela

### **TEMA DE ANALISIS:**

Sellos Precolombinos de la cultura Tairona.

### **CONCEPTO DE DISEÑO:**

Dado el análisis de mercado, se vio la competencia tan fuerte que tenia esta artesana con los productos chinos, mas específicamente en prendas de vestir bordadas. Fue por lo anterior se decidió incursionar un mercado de productos utilitarios de Iluminación con alto grado de decoración.

Se establecieron los sellos precolombinos como referente morfológico, para evolucionar por medio de la descomposición y reestructuración de nuevas formas y poder establecer diferentes composiciones graficas en base un modulo base.

Otra determinante que se encontró en este proyecto, fue agilizar el proceso productivo de la artesana, con la exploración de técnicas (ensartado continuo de las mostacillas y lentejuelas) y materiales ( delimitación de las formas con cordones) que agilizaran su trabajo. Se trabajo una paleta en base a los ocre y tonos complementarios a este.

### **PERFIL DE USUARIOS.**

Mujeres jóvenes con estilo de vida de proyección de lujo y distinción, con un poder adquisitivo considerable.

### **CARACTERÍSTICA DE PRODUCTO:**

La incorporación de elementos como lentejuelas o piedreria al objeto lo posicionaban dentro de la Tendencia Radiante, adquiriendo características mas de lujo y estilo, posicionando los productos dentro de un estrato alto.

### **LOGROS:**

Hacer un producto con identidad, alcanzado que la técnica sea la mas sobresaliente sobre todo el objeto y sea la que caracterice el producto. Agilidad en la producción de los productos y detalle de las formas un poco mas definidas.



**FORMATO**

**Ficha de Producto**

CODIGO: FORASD 08

FECHA: 2004 06 04

VERSION: 1

Página 1 de 1



**ALCALDIA MAYOR  
BOGOTA D.C.**  
Departamento Administrativo  
ACCION COMUNAL

**Subgerencia de Desarrollo - Centro de Diseño para la Artesanía y las Pymes**

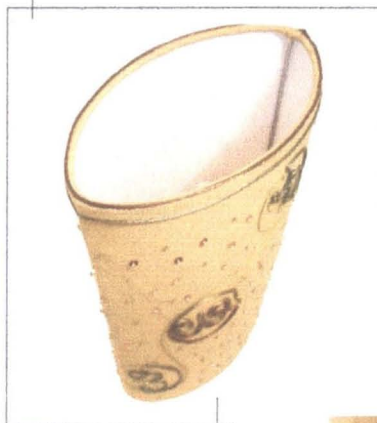

Pieza: <b>Lampara Mesa 1</b>	Artresano: <b>Dora Camacho</b>
Nombre: <b>Tairona</b>	Grupo:
Oficio: <b>Bordado sobre Tela</b>	Departamento: <b>Cundinamarca</b>
Tecnica: <b>Bordado</b>	Ciudad: <b>Bogota.</b>
Materia Prima <b>Lentejuelas, Canutillos y Cintas</b>	Localidad/vereda: <b>Puente Aranda</b>
Certificado Hecho a Mano <b>Si <input type="checkbox"/> No <input checked="" type="checkbox"/></b>	Resguardo:
Dimensiones Generales:	Produccion mes: <b>20 unidades</b>
Largo (cm) <b>15 cm</b> Diametro (cm)	Precio en Bogota: <b>55.000 pesos</b>
Ancho (cm) <b>25 cm</b> Peso (gr) <b>600 gr</b>	Unitario \$ <b>55.000 pesos</b>
Alto (cm) <b>35.5cm.</b> Color <b>Mostaza y Ocre</b>	Por mayor \$ <b>50.000 Pesos</b>

Observaciones:

---



---



---



---

Responsable: **D.I. Angela Carrillo G.**

Fecha: **Julio del 2006**

Referente(s)

Muestra     Línea     Empaque





**FORMATO**

**Ficha de  
Dibujo y Planos  
Técnicos**

CODIGO: FORASD 07

FECHA: 2004 06 04

VERSION 1

Página 1 de 2



**ALCALDIA MAYOR  
BOGOTA D.C.**  
Departamento Administrativo  
ACCION COMBINAL

**Subgerencia de Desarrollo - Centro de Diseño para la Artesanía y las Pymes**

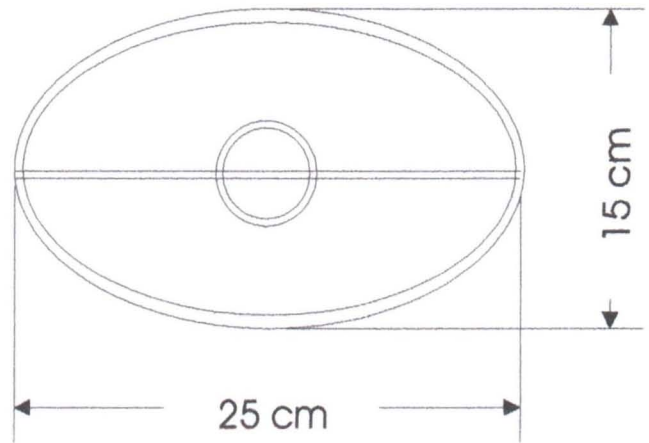
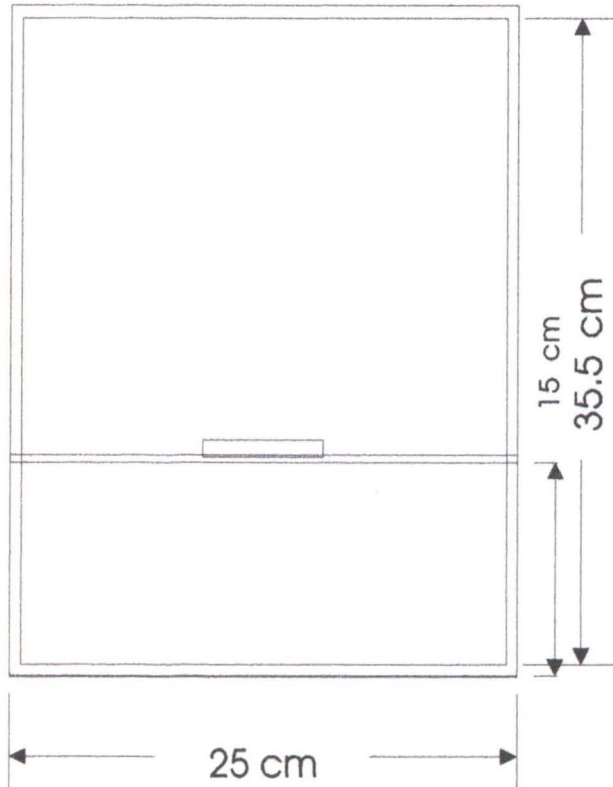

Pieza: Lámpara de Mesa 1	Línea: Hogar	ESC. (Cm): PL.
Nombre: Tairona 1	Referencia:	
Oficio: Bordado sobre Tela	Materia Prima: Tela, Lentejuelas, Canutillos y Cordon de Seda Sintética	
Técnica: Bordado sobre Tela		

<b>Proceso de Producción:</b>
Trazar el dibujo con papel carbon sobre la tela
Aplicar Lenjuelas, canutillos
Delimitar el contorno con el cordon de seda sintética
Colocar toda ya bordado sobre la estructura de alambre galvanizado ya cromado.
Tensar y colocar polipropileno para el difusor de luz.

<b>Observaciones:</b>

Responsable: D.I. Angela Carrillo G.      Fecha: Agosto del 2006

Referente(s)

Muestra     Línea     Empaque



**FORMATO**

**Ficha de  
Producto**

CODIGO: FORASD 08

FECHA: 2004 06 04

VERSION: 1

Página 1 de 1



**ALCALDIA MAYOR  
BOGOTA D.C.**  
Departamento Administrativo  
ACCION COMUNAL

**Subgerencia de Desarrollo - Centro de Diseño para la Artesanía y las Pymes**

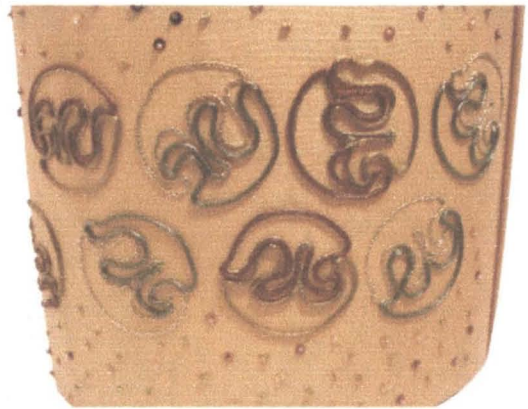

Pieza: <b>Lampara Mesa 1</b>	Artresano: <b>Dora Camacho</b>
Nombre: <b>Tairona</b>	Grupo:
Oficio: <b>Bordado sobre Tela</b>	Departamento: <b>Cundinamarca</b>
Tecnica: <b>Bordado</b>	Ciudad: <b>Bogota.</b>
Materia Prima: <b>Lentejuelas, Canutillos y Cintas</b>	Localidad/vereda: <b>Puente Aranda</b>
Certificado Hecho a Mano: <b>Si <input type="checkbox"/> No <input checked="" type="checkbox"/></b>	Resguardo:
Dimensiones Generales:	Produccion mes: <b>20 unidades</b>
Largo (cm): <b>15 cm</b> Diametro (cm):	Precio en Bogota: <b>55.000 pesos</b>
Ancho (cm): <b>32 cm</b> Peso (gr): <b>600 gr</b>	Unitario \$: <b>55.000 pesos</b>
Alto (cm): <b>36.5 cm.</b> Color: <b>Mostaza y Ocre</b>	Por mayor \$: <b>50.000 Pesos</b>

Observaciones:

---



---



---



---

Responsable: **D.I. Angela Carrillo G.**      Fecha: **Julio del 2006**

Referente(s)       Muestra       Línea       Empaque



FORMATO

Ficha de Dibujo y Planos Técnicos

CODIGO: FORASD 07

FECHA: 2004 06 04

VERSION 1

Página 1 de 2



ALCALDIA MAYOR BOGOTA D.C. Departamento Administrativo ACCION COMUNAL

Subgerencia de Desarrollo - Centro de Diseño para la Artesanía y las Pymes

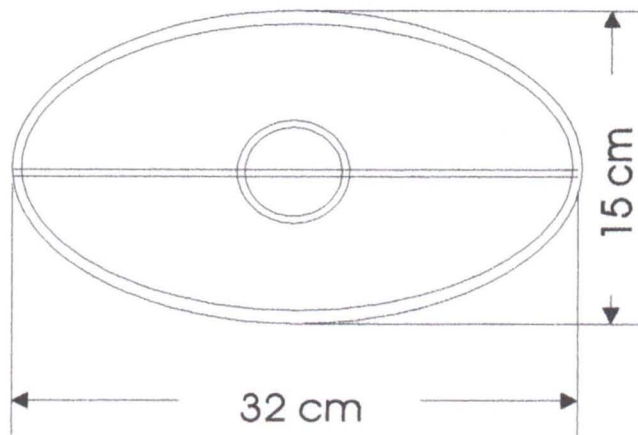
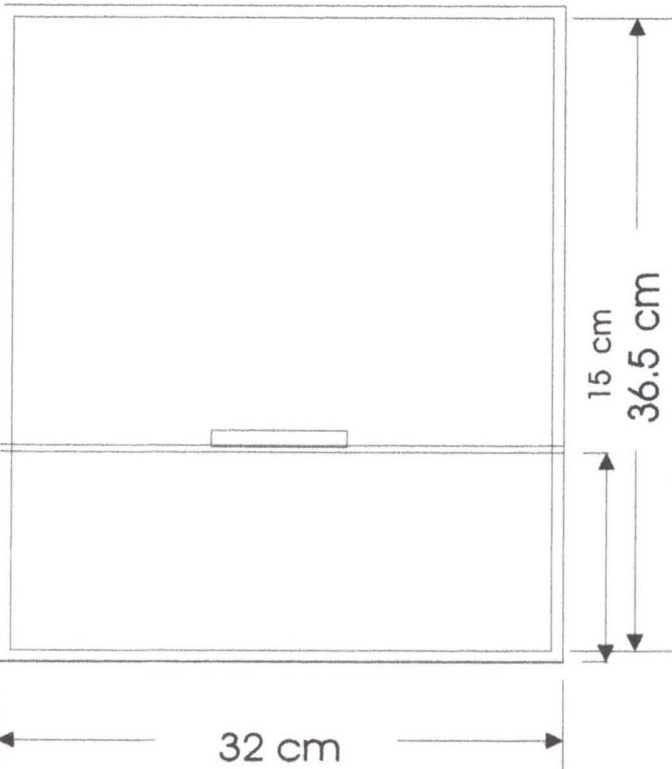

Pieza: Lámpara de Mesa II	Línea: Hogar	ESC. (Cm): PL.
Nombre: Tairona II	Referencia:	
Oficio: Bordado sobre Tela	Materia Prima: Tela, Lentejuelas, Canutillos y Cordon de Seda Sintetica	
Técnica: Bordado sobre Tela		

Proceso de Producción:
Trazar el dibujo con papel carbon sobre la tela
Aplicar Lentejuelas, canutillos
Delimitar el contorno con el cordon de seda sintetica
Colocar toda ya bordado sobre la estructura de alambre galvanizado y cromado.
Tensar y colocar polipropileno para el difusor de luz.

Observaciones:

Responsable: D. Angela Carrillo G. Fecha: Agosto del 2006

Referente(s)

- Muestra
- Línea
- Empaque
-





**HECTOR MARTINEZ**

---

Armado en Guadua

**Nombre:** Héctor Martínez

**Oficio:** Armado en Guadua

**Materiales Empleados:** Guadua, Macana, Tela Costeña

### TEMA DE ANALISIS:

Elementos referentes de la Costa Atlántica (Vallenato)

### CONCEPTO DE DISEÑO:

El Concepto de diseño fue elaborar un soporte que involucrara los elementos necesarios para una comida típica (cubiertos, individuales y servilletas) que posiblemente se podría desarrollar en un exterior (picnic)

Se partió como objeto de análisis el acordeón, donde su característica es la expansión y contracción.

El objeto tuvo en cuenta los siguientes aspectos:

- Ser autoportante de los elementos necesarios para desarrollar la actividad (y casi se comporta como un empaque de estos elementos).
- Ubicación de los cubiertos de manera que cuando se encuentren en el plano de acción, mantuvieran siempre su posición, es por eso que se incorporo imanes para ubicar y estabilizar los cubiertos.
- El acople y cierre debería mantener siempre la forma (cierre hermético con imanes), ser fácil y claro para el usuario.
- Un mecanismo manual para expandir y contraer la tela, se planteo que se realizara por rotación sobre dos ejes. Los cuales son desmontables para lavar la tela.
- La dimensiones se establecieron para que fuera ergonómico y pueda alojar cualquier tipo de alimentos o platos .

### PERFIL DE USUARIOS.

El beneficiario tiene contacto con comercializadores de productos artesanales que tienen contacto con almacenes de cadena o grandes superficies y entidades que le generar pedidos al por mayor. La necesidad del artesano era crear un producto innovador y con alto valor agregado. El poder adquisitivo de sus clientes es bueno, por eso se hizo énfasis en la calidad y acabados.

### CARACTERÍSTICA DE PRODUCTO:

PRODUCTOS COMPACTOS CON CARACTERÍSTICAS ITINERANTES PARA PORTAR ELEMENTOS DE MESA.



Ministerio de Comercio, Industria y Turismo  
Artesanías de Colombia S.A.

**FORMATO**

**Ficha de  
Producto**

CODIGO: FORASD 08

FECHA: 2004 06 04

VERSION: 1

Página 1 de 1



ALCALDIA MAYOR  
BOGOTÁ D.C.  
Departamento Administrativo  
ACCION COMUNAL

**Subgerencia de Desarrollo - Centro de Diseño para la Artesanía y las Pymes**

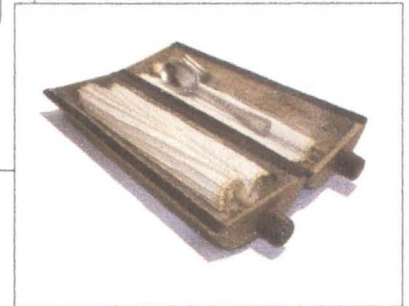
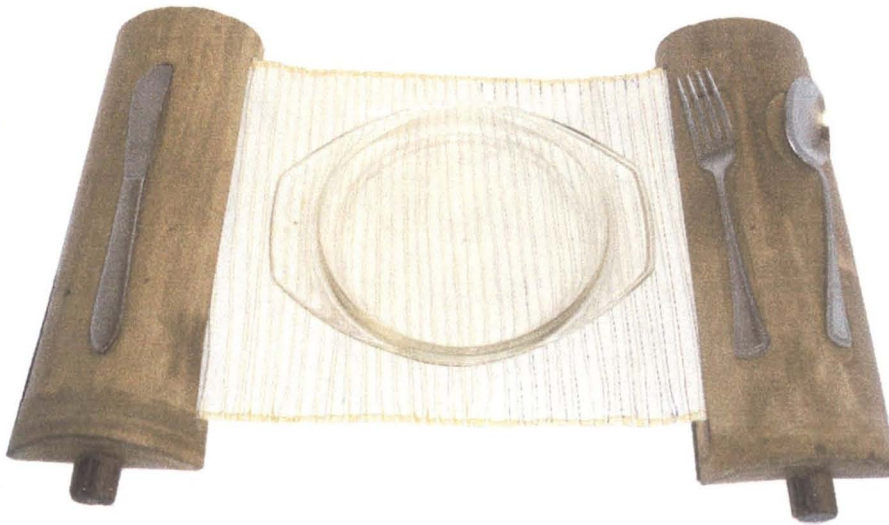

Pieza: Individuales	Artesano: Hector Matinez
Nombre: Chevere	Grupo:
Oficio:	Departamento: Cundinamarca
Tecnica: Armado en Guadua	Ciudad: Bogota
Materia Prima Guadua	Localidad/vereda: Puente Aranda
Certificado Hecho a Mano Si <input type="checkbox"/> No <input checked="" type="checkbox"/>	Resguardo:
Dimensiones Generales:	Produccion mes: 50 unidades
Largo (cm) 30 cm	Diametro (cm)
Ancho (cm) 14 cm	Peso (gr) 400 gr
Alto (cm) 4 cm.	Color Acabado Natural
	Precio en Bogota: 30.000 pesos
	Unitario \$ 30.000 pesos
	Por mayor \$ 25.000 Pesos

Observaciones:

Responsable: D.I. Angela Carrillo G. Fecha: Julio del 2006

Referente(s)  Muestra  Línea  Empaque





**FORMATO**  
**Ficha de Dibujo y Planos Técnicos**

CODIGO: FORASD 07

FECHA: 2004 06 04

VERSION 1

Página 1 de 2



**Subgerencia de Desarrollo - Centro de Diseño para la Artesanía y las Pymes**

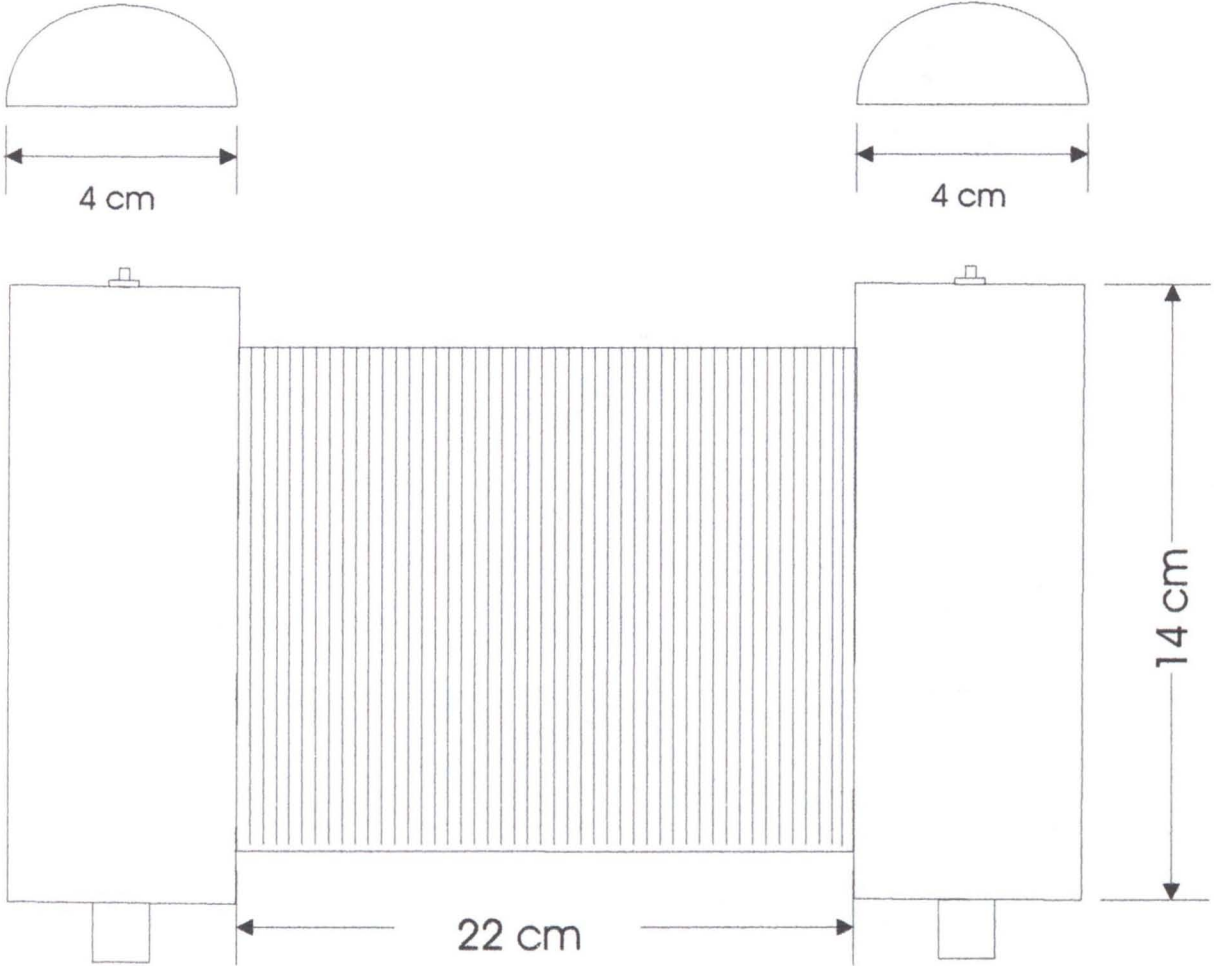

Pieza: Individuales	Línea: Mesa	ESC. (Cm):	PL.
Nombre: Chevere	Referencia:		
Oficio: Armado en Guadua	Materia Prima: Guadua		
Técnica: Armado			

Proceso de Producción:
Fragmentar la guadua en dos segmentos
Incrustar en los laterales las tapas de guadua.
Perforar e incrustar los ejes verticales.
Incorporar la macana dentro del eje.
Delimitar los cubiertos y tallar en bajo relieve.
Ligar y aplicar cera o parafina.
Incorporar y pegar los imanes en los cantos de cilindro y en dos puntos dentro del bajo relieve de los cubiertos.

Observaciones:

Responsable: D.I. Angela Carrillo G. Fecha: Agosto del 2006

Referente(s)

Muestra  Línea  Empaque



Ministerio de Comercio, Industria y Turismo  
artesanas de colombia.s.a.



ALCALDIA MAYOR  
BOGOTÁ D.C.  
Departamento Administrativo  
ACCION COMUNITARIA



**ISRAEL ORJUELA**

---

Armado en Madera.

**Nombre:** Israel Orjuela  
**Oficio:** Armado en Madera  
**Materiales Empleados:** Cedro, Nazareno y Pino

### TEMA DE ANALISIS:

Juguetes Antiestrés para ejecutivos para la oficina.

### CONCEPTO DE DISEÑO:

El artesano se caracterizó por tener muy buena calidad, y buena capacidad de producción. Se ha dedicado a elaborar productos promocionales para empresas grandes. Pero sus productos tenían deficiencias en la concepción funcional y su producto constante eran las cajas para diferentes funciones.

En un principio el beneficiario quería ubicar un nuevo producto (juguetes) dentro de un nuevo mercado objetivo. La estrategia fue combinar los dos conceptos trabajados y deseados ( Juguetes & Productos promocionales para oficina ), con un valor agregado que estaría involucrando cualidades de ANTIESTRÉS en el objeto, tras haber analizando el usuario contemporáneo de las oficinas. Es por lo anterior que la línea de producto tienen las siguientes características:

- Cualidades antiestrés, donde el objeto incorpora elementos que generan sonido ( de Tic Tac), y elementos visuales (movimiento de la esfera interna)
- Se concibió los objetos con bases cóncavas, para generar inestabilidad, y involucrar movimiento de vaivén; haciendo que el usuario interactúe con el objeto constantemente como un juguete que tiene que impulsar constantemente.
- La línea tiene una constante, con dos funciones integradas dentro de un objeto, como por ejemplo: Porta tarjetas, portalápices y Calculadora.
- Otra característica importante es la movilidad de todos sus componentes internos con desplazamientos, rotaciones y fragmentación, Esta fue una característica que se visualizó durante el Taller de Creatividad, que el artesano tenía la habilidad de desarrollar.
- Dentro de la línea se planteó desarrollarla complementándola con otros materiales, como el acrílico.

### PERFIL DE USUARIOS.

Los artículos que el artesano desarrolla son los productos promocionales para empresas grandes, por lo tanto los objetos deben tener muy buena calidad y proyectar una excelente imagen de la empresa. Y dentro del mercado de productos promocionales hay mucha oferta de productos muy similares entre sí, es por lo anterior los objetos de escritorio tienen valor agregado.

### CARACTERÍSTICA DE PRODUCTO:

PRODUCTOS PARA LA OFICINA (JUGUETES PARA EJECUTIVOS)  
MULTIFUNCIONALES Y ANTIESTRÉS.





**FORMATO**

**Ficha de  
Producto**

CODIGO: FORASD 08

FECHA: 2004 06 04

VERSION: 1

Página 1 de 2

**Subgerencia de Desarrollo - Centro de Diseño para la Artesanía y las Pymes**

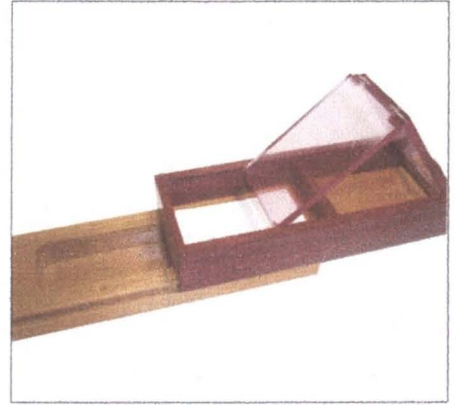

Pieza: <b>Porta Tarjetas y Esferos</b>		Artresano: <b>Israel Orjuela.</b>
Nombre: <b>Tic Tac</b>		Grupo:
Oficio: <b>Carpintería</b>		Departamento: <b>Cundinamarca.</b>
Tecnica: <b>Armado</b>		Ciudad: <b>Bogota.</b>
Materia Prima <b>Cedro y Nazareno</b>		Localidad/vereda: <b>Puente Aranda</b>
Certificado Hecho a Mano Si <input type="checkbox"/> No <input checked="" type="checkbox"/>		Resguardo:
Dimensiones Generales:		Produccion mes: <b>250 mensuales</b>
Largo (cm) <b>21 cm</b>	Diametro (cm)	Precio en Bogota: <b>18.000 pesos</b>
Ancho (cm) <b>8 cm</b>	Peso (gr) <b>300 gr</b>	Unitario \$ <b>18.000 pesos</b>
Alto (cm) <b>7.2 cm</b>	Color <b>Natural</b>	Por mayor \$ <b>15.000 pesos</b>

Observaciones:

---



---



---



---

Responsable: **D.I. Angela Carrillo G.** Fecha: **Agosto del 2006**

Referente(s)

Muestra  Línea  Empaque

**Subgerencia de Desarrollo - Centro de Diseño para la Artesanía y las Pymes**

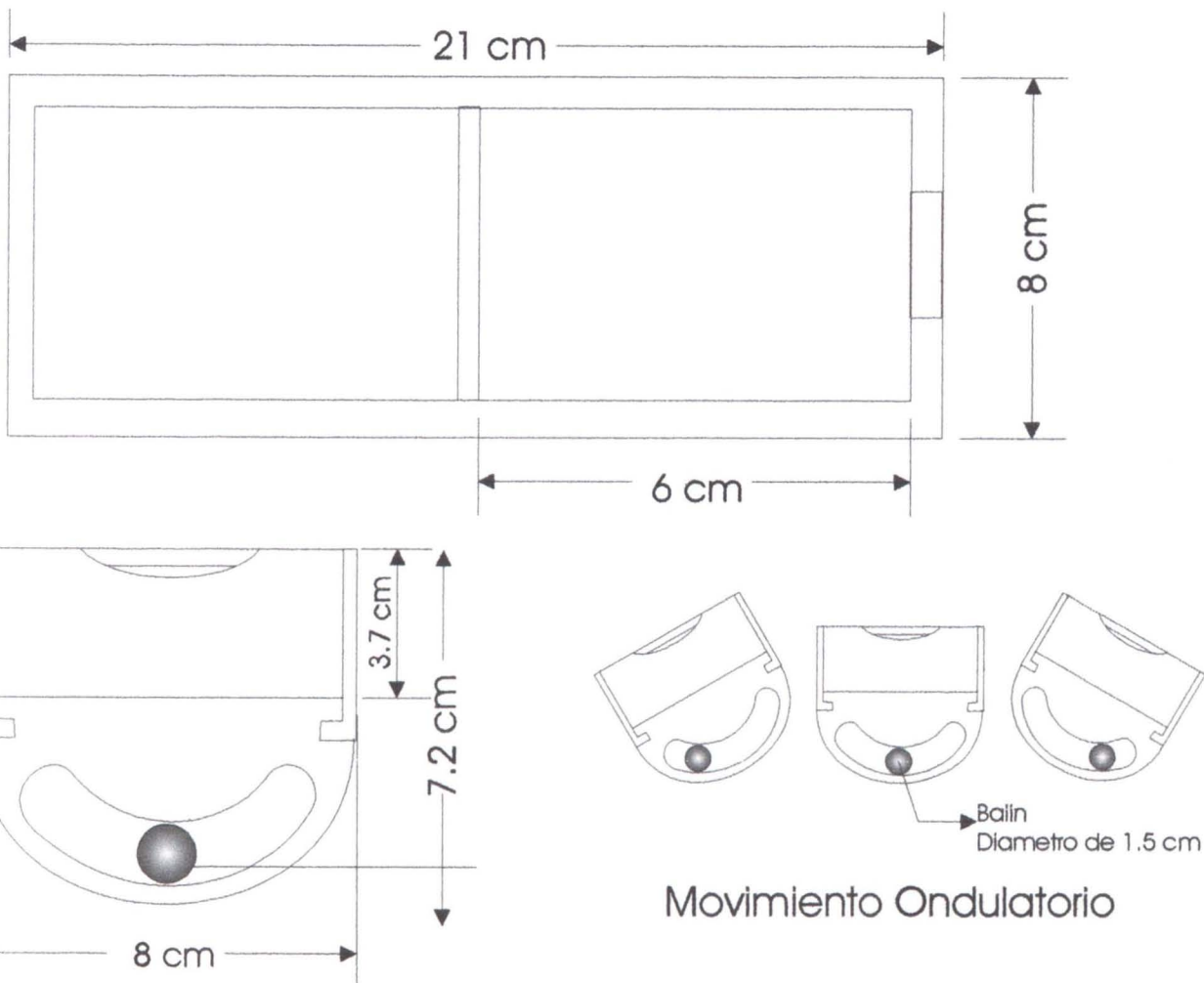

Pieza: Porta Tarjetas y Esferos	Línea: Oficina	ESC. (Cm):	PL.
Nombre: Tic Tac	Referencia:		
Oficio: Armado en Madera	Materia Prima: Madera (Cedro y Nazareno)		
Técnica: Armado			

Proceso de Producción:
Realizar los cortes con la sierra y sin fin.
Realizar los acoples y ensambles
Pegar y prensar
Lijar hasta lija 600
Sellar de 2 a 3 manos mínimo.
Lacar con un poco de tinte super diluido en thinner.

Observaciones:

Responsable: D.I. Angela Carrillo G.	Fecha: Agosto del 2006
--------------------------------------	------------------------

Referente(s)

Muestra  Línea  Empaque





**FORMATO**

**Ficha de  
Producto**

CODIGO: FORASD 08

FECHA: 2004 06 04

VERSION: 1

Página 1 de 2

**Subgerencia de Desarrollo - Centro de Diseño para la Artesanía y las Pymes**



Pieza: <b>Tarjetero</b>	Artesano: <b>Israel Orjuela.</b>
Nombre: <b>Tic Tac 2</b>	Grupo:
Oficio: <b>Carpintería</b>	Departamento: <b>Cundinamarca.</b>
Técnica: <b>Armado</b>	Ciudad: <b>Bogotá.</b>
Materia Prima: <b>Cedro y Nazareno</b>	Localidad/vereda: <b>Puente Aranda</b>
Certificado Hecho a Mano Si <input type="checkbox"/> No <input checked="" type="checkbox"/>	Resguardo:
Dimensiones Generales:	Produccion mes: <b>250 mensuales</b>
Largo (cm) <b>15.7 cm</b>	Diametro (cm)
Ancho (cm) <b>10.2 cm</b>	Peso (gr) <b>400 gr</b>
Alto (cm) <b>7cm</b>	Color <b>Natural</b>
	Precio en Bogotá: <b>15.000 pesos</b>
	Unitario \$ <b>15.000 pesos</b>
	Por mayor \$ <b>12.000 pesos</b>

Observaciones:

---



---



---



---

Responsable: **D.I. Angela Carrillo G.** Fecha: **Agosto del 2006**

Referente(s)  Muestra  Línea  Empaque





**FORMATO**  
**Ficha de Dibujo y Planos Técnicos**

CODIGO: FORASD 07

FECHA: 2004 06 04

VERSION 1

Página 1 de 2



**Subgerencia de Desarrollo - Centro de Diseño para la Artesanía y las Pymes**

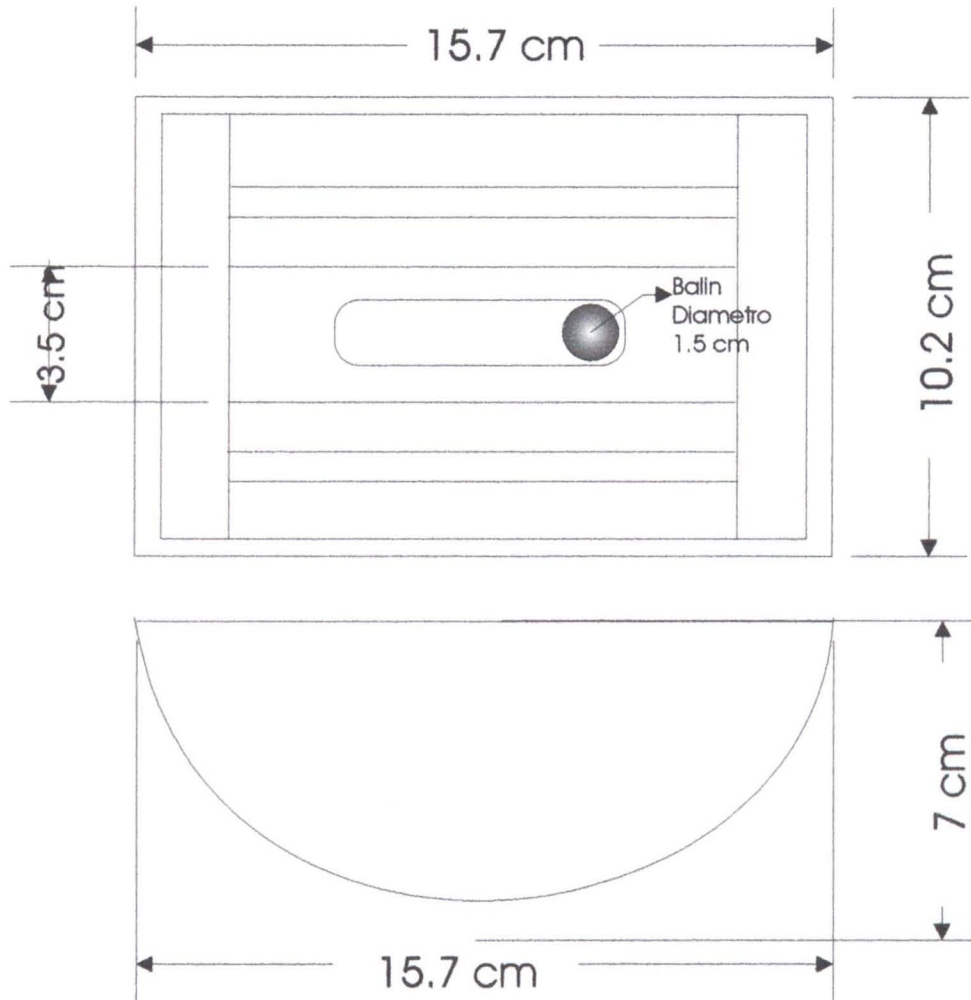

Pieza: Tarjetero	Línea: Oficina	ESC. (Cm):	PL.
Nombre: Tic Tac 2	Referencia:		
Oficio: Armado en Madera	Materia Prima: Madera (Cedro y Nazareno)		
Técnica: Armado			

Proceso de Producción:

Realizar los cortes con la sierra y sin fin.
Realizar los acoples y ensambles
Pegar y prensar
Lijar hasta lija 600
Sellar de 2 a 3 manos mínimo.
Lacar con un poco de tinte super diluido en thinner.

Observaciones:

Responsable: D.I. Angela Carrillo G.      Fecha: Agosto del 2006

Referente(s)       Muestra       Línea       Empaque



Ministerio de Comercio, Industria y Turismo  
artesanías de Colombia s.a.

**FORMATO**

**Ficha de  
Producto**

CODIGO: FORASD 08

FECHA: 2004 06 04

VERSION: 1

Página 1 de 2

**Subgerencia de Desarrollo - Centro de Diseño para la Artesanía y las Pymes**

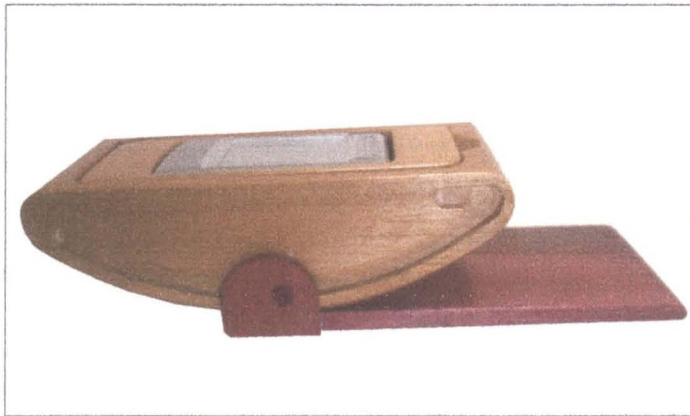

Pieza: Porta Calculadora, Tarjetas y Esferos		Artresano: Israel Orjuela.
Nombre: Tic Tac 3		Grupo:
Oficio: Carpintería		Departamento: Cundinamarca.
Técnica: Armado		Ciudad: Bogotá.
Materia Prima Cedro y Nazareno		Localidad/vereda: Puente Aranda
Certificado Hecho a Mano Si <input type="checkbox"/> No <input checked="" type="checkbox"/>		Resguardo:
Dimensiones Generales:		Producción mes: 250 mensuales
Largo (cm) 17 cm	Diametro (cm)	Precio en Bogotá: 22.000 pesos
Ancho (cm) 9.5 cm	Peso (gr) 350 gr	Unitario \$ 22.000 pesos
Alto (cm) 4 cm	Color Natural	Por mayor \$ 18.000 pesos

Observaciones:

---



---



---



---

Responsable: D.I. Angela Carrillo G. Fecha: Agosto del 2006

Referente(s)

Muestra  Línea  Empaque



**FORMATO**  
**Ficha de Dibujo y Planos Técnicos**

CODIGO: FORASD 07

FECHA: 2004 06 04

VERSION 1

Página 1 de 2



**Subgerencia de Desarrollo - Centro de Diseño para la Artesanía y las Pymes**

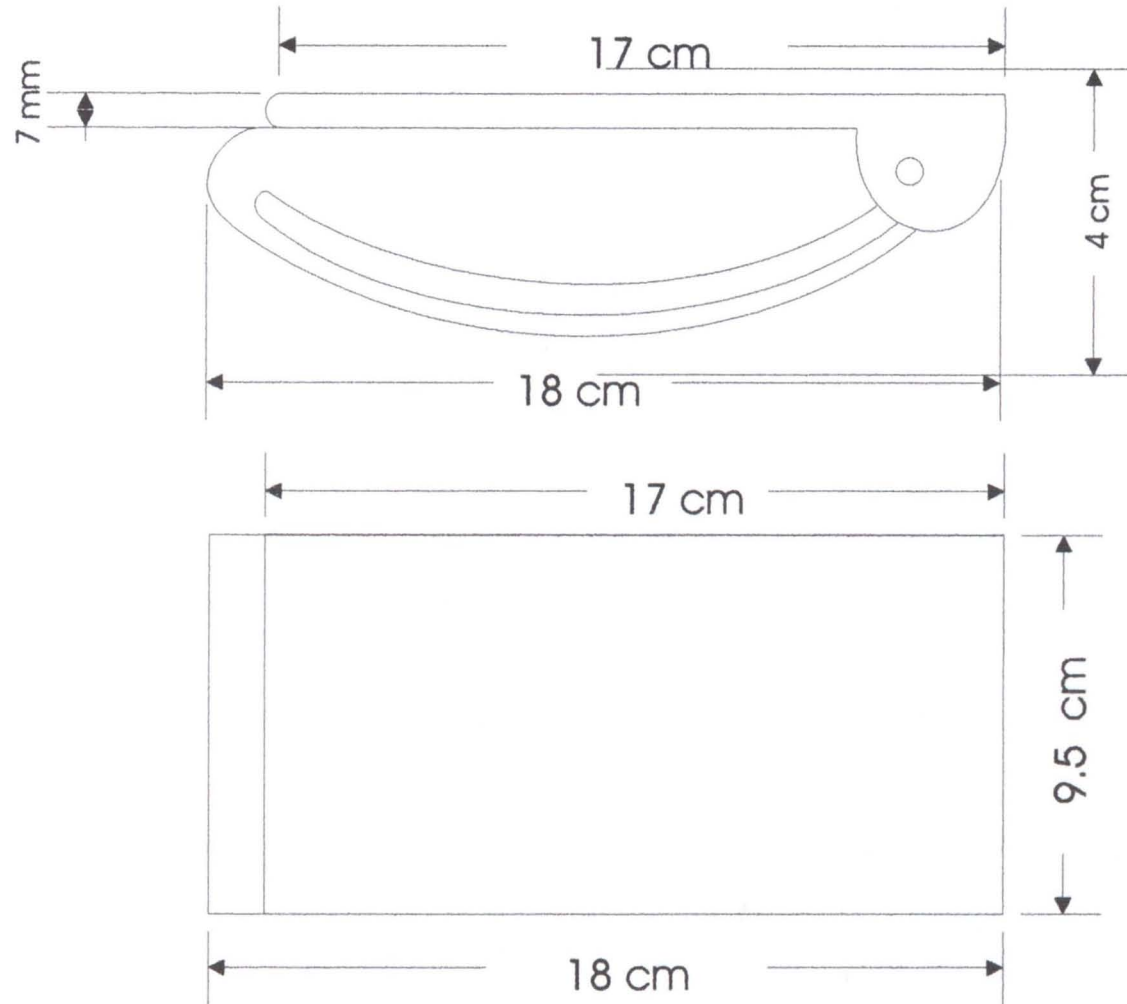

Pieza: Porta Calculadora, Tarjetas y Esfero.	Línea: Oficina	ESC. (Cm):	PL.
Nombre: Tic Tac 3	Referencia:		
Oficio: Armado en Madera	Materia Prima: Madera (Cedro y Nazareno)		
Técnica: Armado			

Proceso de Producción:
Realizar los cortes con la sierra y sin fin.
Realizar los acoples y ensambles
Pegar y prensar
Lijar hasta liga 600
Sellar de 2 a 3 manos mínimo.
Lacar con un poco de tinte super diluido en thinner.

Responsable: D.I. Angela Carrillo G. Fecha: Agosto del 2006

Observaciones:

Referente(s)

- Muestra  Línea  Empaque





**FORMATO**

**Ficha de  
Producto**

CODIGO: FORASD 08

FECHA: 2004 06 04

VERSION: 1

Página 1 de 2

**Subgerencia de Desarrollo - Centro de Diseño para la Artesanía y las Pymes**



Nombre: Porta Tarjetas y Esferos	Artesano: Israel Orjuela.
Nombre: Tic Tac 4	Grupo:
Técnica: Carpintería	Departamento: Cundinamarca.
Técnica: Armado	Ciudad: Bogotá.
Materia Prima: Cedro y Nazareno	Localidad/vereda: Puente Aranda
Certificado Hecho a Mano: Si <input type="checkbox"/> No <input checked="" type="checkbox"/>	Resguardo:

Dimensiones Generales:		Producción mes: 250 mensuales
Largo (cm): 9 cm	Díámetro (cm)	Precio en Bogotá: 7.000 pesos
Ancho (cm): 8 cm	Peso (gr): 100 gr	Unitario \$ 7.000 pesos
Alto (cm): 6 cm	Color: Natural	Por mayor \$ 5.000 pesos

Observaciones:

---



---



---



---

Responsable: D.I. Angela Carrillo G. Fecha: Agosto del 2006

Referente(s)  Muestra  Línea  Empaque



**FORMATO**  
**Ficha de Dibujo y Planos Técnicos**

**CODIGO:** FORASD 07

**FECHA:** 2004 06 04

**VERSION** 1

**Página** 1 de 2



**Subgerencia de Desarrollo - Centro de Diseño para la Artesanía y las Pymes**

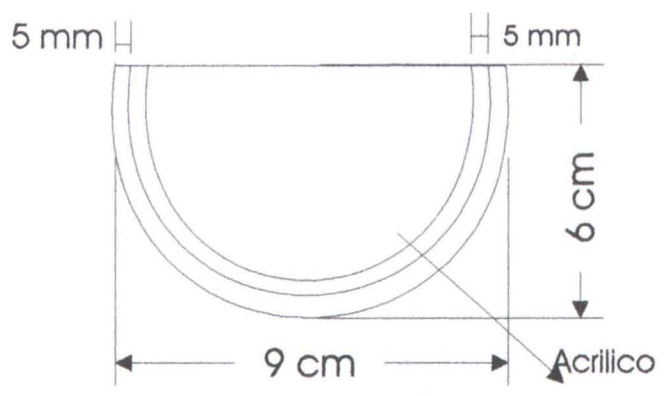
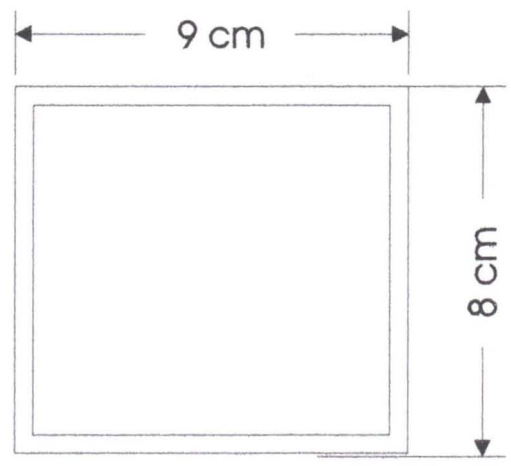

Pieza: Porta Clips	Línea: Oficina	ESC. (Cm): PL.
Nombre: Tic Tac 4	Referencia:	
Oficio: Armado en Madera	Materia Prima: Madera (Cedro y Nazareno)	
Técnica: Armado		

<b>Proceso de Producción:</b>
Realizar los cortes con la sierra y sin fin.
Realizar los acoples y ensambles
Pegar y prensar
Lijar hasta lija 600
Sellar de 2 a 3 manos mínimo.
Lacar con un poco de tinte super diluido en thinner.

<b>Observaciones:</b>

Responsable: D.I. Angela Carrillo G.      Fecha: Agosto del 2006

Referente(s)

Muestra   
  Línea   
  Empaque

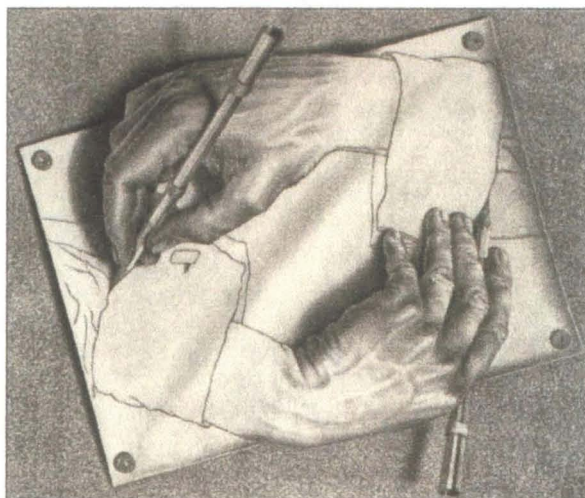

**JAIME CONTRERAS**

---

Resina Poliéster /  
Fibra de Vidrio



**Nombre:** Jaime Contreras

**Oficio:** Modelista y Moldes en Resina Poliéster

**Materiales Empleados:** Fibra de Vidrio, Resina Poliéster, y pigmentos vegetales.

### TEMA DE ANALISIS:

La mano.

### CONCEPTO DE DISEÑO:

Se analizo la mano desde una perspectiva funcional. Donde el artesano por tener una formación artística, desarrollo durante la asesoría un método particular de trabajo. El tenia cierta limitación en concebir resultados abstractos, por desarrollar un lenguaje figurativo y mimético dentro de su trabajo. Pero dentro de la asesoría de diagnostico y Taller de Creatividad demostró tener una metodología diferente, ya que siempre realizaba una divagación conceptual e intervención física con el objeto de estudio. El modulo básico nació de la exploración de un molde realizado de su propia mano en yeso, el cual fragmento, para lograr comprender formalmente su abstracción.

Luego de tener el modulo básico, se analizo la viabilidad funcional de este, y se concluyo que los conceptos que manejarían eran:

- La función de contención.
- Visualizar la función que nos distingue de los otros animales: función prensil.
- Explotar las capacidades técnicas y físicas del material (resina Poliéster) reproducción fácil por moldes en yeso, resistencia a la compresión, levedad y durabilidad. Por lo anterior se proyectó el objeto en varios módulos, los cuales tenían un punto de inserción y una bifurcación dentro del conjunto, concibiéndose como un objeto desarmable e itinerante para espacios exteriores.
- Se proyecto este modulo en diferentes funciones como mesas, lámparas, etc.
- Se analizo las diferentes alternativas de acoples posibles dentro de la mano, cuando se entrelazan los dedos de la mano entre si, y en el objeto se percibe parte de este análisis.

Para la definición de color, el artesano realizo una composición grafica interna con los módulos básicos y se definió el color final del objeto bajo la Tendencia 2006- 2007 del Verde Pistacho.

### PERFIL DE USUARIOS.

Realmente el artesano no tenia un usuario definido, ya que todo lo elabora por encargo bajo las determinantes del cliente, Es por esta razón que se hacia necesario crear una Identidad de producto y del taller, donde buscaba posicionar el producto dentro nuevo sector de mercado.

### CARACTERÍSTICA DE PRODUCTO:

PRODUCTOS MODULARES ITINIRANTES Y ACOPLABLES PARA ESPACIOS EXTERIORES



**FORMATO**

**Ficha de  
Producto**

CODIGO: FORASD 08

FECHA: 2004 06 04

VERSION: 1

Página 1 de 1



**ALCALDIA MAYOR  
BOGOTÁ D.C.**  
Departamento Administrativo  
ACCION COMUNAL

**Subgerencia de Desarrollo - Centro de Diseño para la Artesanía y las Pymes**

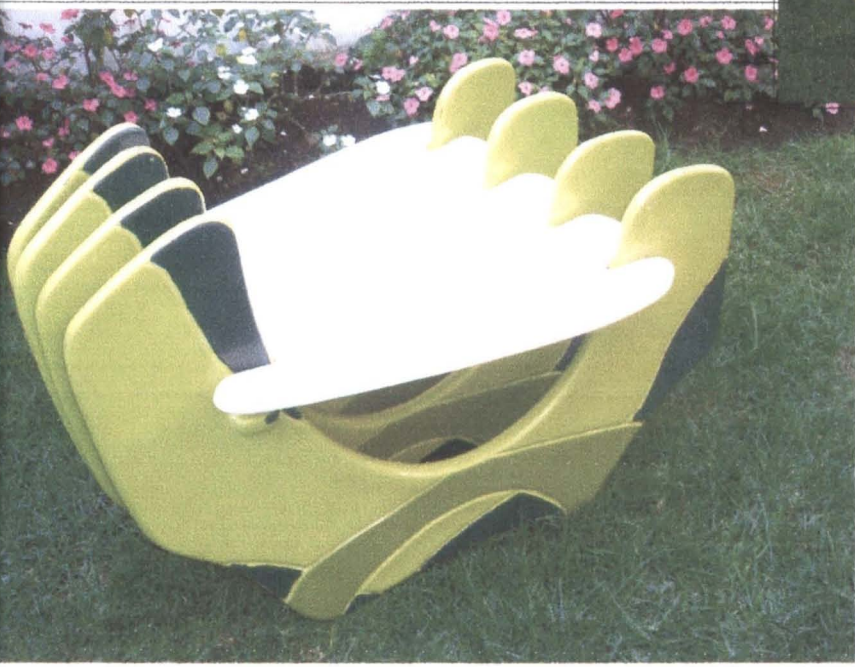
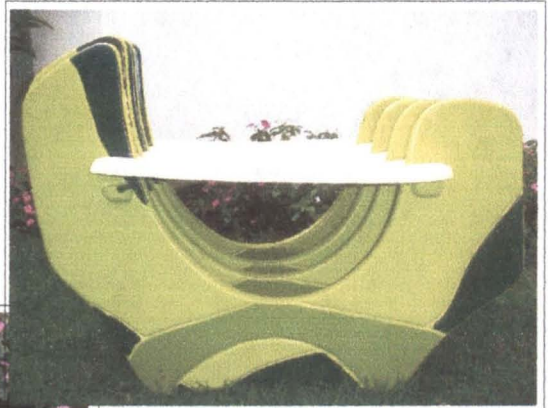

Pieza: Silla Modular de Exterior	Artresano: Jaime Contreras
Nombre: Silla M.	Grupo:
Oficio:	Departamento: Cundinamarca
Tecnica: Moldes en Fibra de Vidrio	Ciudad: Bogota
Materia Prima Resina Pollester	Localidad/vereda: Puente Aranda
Certificado Hecho a Mano Si <input type="checkbox"/> No <input checked="" type="checkbox"/>	Resguardo:
Dimensiones Generales:	Produccion mes: 50 unidades
Largo (cm) 50 Cm	Diametro (cm)
Ancho (cm) 82 Cm	Peso (gr) 3000 gr
Alto (cm) 65 cm.	Color Verde Pistacho
	Precio en Bogota: 120.000 pesos
	Unitario \$ 120.000 pesos
	Por mayor \$ 108.000 Pesos

Observaciones:

---



---



---



---

Responsable: D.I. Angela Carrillo G. Fecha: Julio del 2006

Referente(s)  Muestra  Línea  Empaque





**FORMATO**  
**Ficha de Dibujo y Planos Técnicos**

CODIGO: FORASD 07

FECHA: 2004 06 04

VERSION 1

Página 1 de 2



**Subgerencia de Desarrollo - Centro de Diseño para la Artesanía y las Pymes**

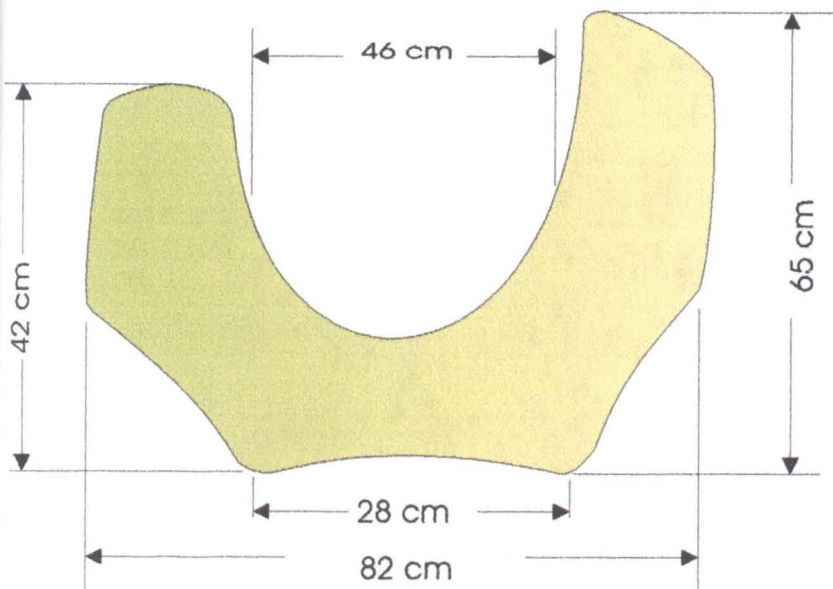

**Modulos**

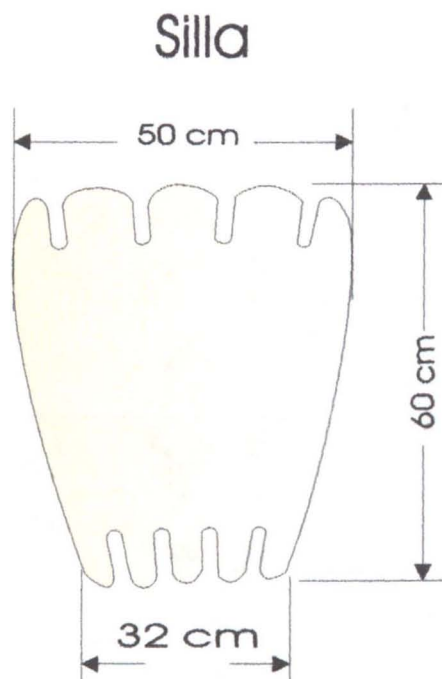

**Silla**

Pieza: Silla Modular de Exterior	Línea: Mobiliario	ESC. (Cm):	PL.
Nombre: Silla M.	Referencia:		
Oficio: Resina Poliester	Materia Prima: Resina Poliester, Fibra de Vidrio		
Técnica: Moldes en Fibra de Vidrio			

Proceso de Producción:

Elaborar el modelo en arcilla
Copiar en yeso y elaborar el molde y contra-molde con salida en el inferior.
Copiar con la fibra de vidrio y resina cargada con talco.
Elaborar de 2 a 3 capas de fibra y la ultima adicionar la resina pigmentada con pigmentos vegetales o pigmentos grasos
Lijar hasta lija 600
Pulir con felpa.

Observaciones:

Responsable: D.I. Angela Carrillo G. Fecha: Agosto del 2006

Referente(s)

Muestra  Línea  Empaque





Ministerio de Comercio, Industria y Turismo  
artesanías de colombia.s.a.



ALCALDIA MAYOR  
BOGOTÁ D.C.  
Departamento Administrativo  
ACCION COMUNITARIA

**JORGE RODRÍGUEZ**

---

Armado en Madera

**Nombre:** Jorge Rodríguez  
**Oficio:** Armado en Madera y enchape en madera.  
**Materiales Empleados:** Madera

### TEMA DE ANALISIS:

El agua –Cascada-.

### CONCEPTO DE DISEÑO:

El artesano se caracterizaba por elaborar rompecabezas para niños y evidenciando una buena técnica de calado, pero durante la asesoría tomó un curso de Maderas de la Escuela Santo Domingo, posesionándolo en otro nivel de trabajo, técnica y acabados, Los conceptos analizados de la cascada, para proyectarlos formalmente dentro del objeto fueron:

- La verticalidad
- Fragmentación o descomposición
- Generación de ritmo por la caída secuencial del agua.
- Cambio de estado, pasar de posición horizontal a una vertical.

La línea su proyecto para un espacio hogar, recobrando ciertas características del rompecabezas, pero con un finalidad funcional y proyectado para adultos.

Los acabados se plantearon al natural para realzar la belleza de la madera e involucrar lo aprendido durante su curso en la Escuela Santo Domingo; el rompecabezas combinaría diferentes tipos de maderas ( Cedro, Nogal, Nazareno) para realzar la composición grafica generada cuando se encuentra en un estado horizontal.

### PERFIL DE USUARIOS.

Se trato de reposicionar al artesano dentro de otro nicho de mercado, con objetos funcionales y con muy buena calidad.

### CARACTERÍSTICA DE PRODUCTO:

ROMPECABEZAS FUNCIONALES PARA ADULTOS PARA CONTENER ALIMENTOS, QUE TIENEN LA OPCION DE SER PLATOS DECORATIVOS.

**\* El artesano presento muchos inconvenientes de salud lo que afecto su asistencia y al final del proceso no termino el prototipo por la muerte de su Madre.**

## ELABORACIÓN DE PROTOTIPO



\* No termino prototipo por calamidad domestica





Ministerio de Comercio, Industria y Turismo  
artesanas de colombia.s.a.



ALCALDIA MAYOR  
BOGOTÁ D.C.  
Representación Administrativa  
ACCION COMUNITARIA

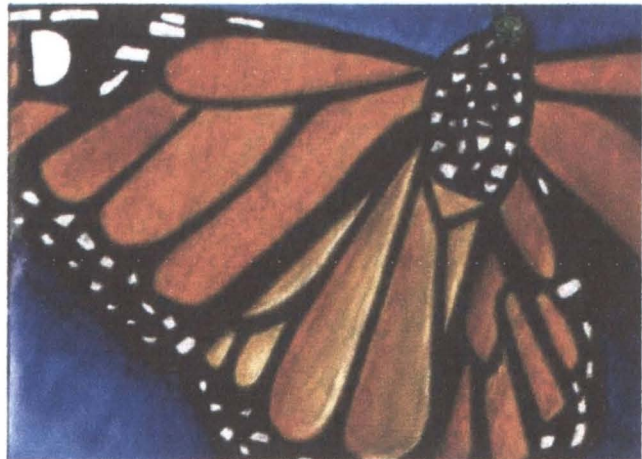

**MARIA VICTORIA PARDO**

---

Foamy

**Nombre:** Maria Victoria Pardo.  
**Oficio:** Armado y acoples en Foamy  
**Materiales Empleados:** Foamy

### TEMA DE ANALISIS:

La Mariposa,

### CONCEPTO DE DISEÑO:

Se tomo como punto de referencia formal la geometrización de las alas de la mariposa, convirtiéndolas en módulos básicos, y las textura de las alas se plasmaría con calados para conjugar con diferentes colores. Una cualidad del trabajo que se percibió en la asesoría de diagnóstico, fueron los acoples e incrustaciones, técnicas que se retomaron para este proyecto.

Durante la asesoría se logro encontrar un avance técnico para confeccionar los bolsos.

### PERFIL DE USUARIOS

La beneficiaria comercializaba sus producto principalmente en misceláneas con productos para niños, con objetos como móviles, tapetes y figuras decorativas para la nevera. La alternativa planteada fue incursionar en un mercado de accesorios de moda para adolescentes. Donde podría desarrollar toda una gama de la línea de bolsos.

### CARACTERÍSTICA DE PRODUCTO:

BOLSOS INFORMALES Y JUVENILES PARA NIÑAS

### LOGROS :

Incursionar con productos funcionales, donde por medio de costuras reforzadas se logro elaborar volúmenes obviando los pegues, Ya que no son resistentes para este tipo de planteamientos.



Ministerio de Comercio, Industria y Turismo  
artesanas de Colombia s.a.

**FORMATO**

**Ficha de  
Producto**

CODIGO: FORASD 08

FECHA: 2004 06 04

VERSION: 1

Página 1 de 2



ALCALDIA MAYOR  
BOGOTA D.C.  
MUNICIPALIDAD ADMINISTRATIVA  
ACCION COMUNAL

**Subgerencia de Desarrollo - Centro de Diseño para la Artesanía y las Pymes**



Pieza: <b>Bolso Informal</b>	Artesano: <b>Maria Victoria Pardo</b>
Nombre: <b>Mariposa 1</b>	Grupo:
Oficio: <b>Arte Manual Foamy</b>	Departamento: <b>Cundinamarca</b>
Tecnica: <b>Armado e incrustacion en Foamy</b>	Ciudad: <b>Bogota</b>
Materia Prima <b>Foamy</b>	Localidad/vereda: <b>Puente Aranda</b>
Certificado Hecho a Mano Si <input type="checkbox"/> No <input checked="" type="checkbox"/>	Resguardo:

Dimensiones Generales:		Produccion mes: <b>20 mensuales</b>
Largo (cm) <b>20 Cm</b>	Diametro (cm)	Precio en Bogota: <b>35.000 pesos</b>
Ancho (cm) <b>15 Cm</b>	Peso (gr)	Unitario \$ <b>35.000 pesos</b>
Alto (cm) <b>25 Cm</b>	Color <b>Negro con Multicolor</b>	Por mayor \$ <b>30.000 pesos</b>

Observaciones:

---



---



---



---



---

Responsable: **D.I. Angela Carrillo G.** Fecha: **Agosto del 2006.**

Referente(s)

Muestra  Línea  Empaque







**FORMATO**

**Ficha de  
Producto**

CODIGO: FORASD 08

FECHA: 2004 06 04

VERSION: 1

Página 1 de 2



**Subgerencia de Desarrollo - Centro de Diseño para la Artesanía y las Pymes**



Pieza: <b>Bolso Informal</b>		Artresano: <b>María Victoria Pardo</b>	
Nombre: <b>Mariposa 2</b>		Grupo:	
Oficio: <b>Arte Manual Foamy</b>		Departamento: <b>Cundinamarca</b>	
Técnica: <b>Armado e incrustación en Foamy</b>		Ciudad: <b>Bogotá</b>	
Materia Prima <b>Foamy</b>		Localidad/vereda: <b>Puente Aranda</b>	
Certificado Hecho a Mano Si <input type="checkbox"/> No <input checked="" type="checkbox"/>		Resguardo:	
Dimensiones Generales:		Producción mes: <b>20 mensuales</b>	
Largo (cm) <b>30 Cm</b>	Diametro (cm)	Precio en Bogotá: <b>35.000 pesos</b>	
Ancho (cm) <b>12 Cm</b>	Peso (gr)	Unitario \$ <b>35.000 pesos</b>	
Alto (cm) <b>20 Cm</b>	Color <b>Negro con Multicolor</b>	Por mayor \$ <b>30.000 pesos</b>	

Observaciones:

---



---



---



---



---

Responsable: **D.I. Angela Carrillo G.** Fecha: **Agosto del 2006.**

Referente(s)  Muestra  Línea  Empaque



Ministerio de Comercio, Industria y Turismo  
artesanías de Colombia s.a.

**FORMATO**  
**Ficha de**  
**Dibujo y Planos**  
**Técnicos**

CODIGO: FORASD 07

FECHA: 2004 06 04

VERSION 1

Página 1 de 2



**Subgerencia de Desarrollo - Centro de Diseño para la Artesanía y las Pymes**

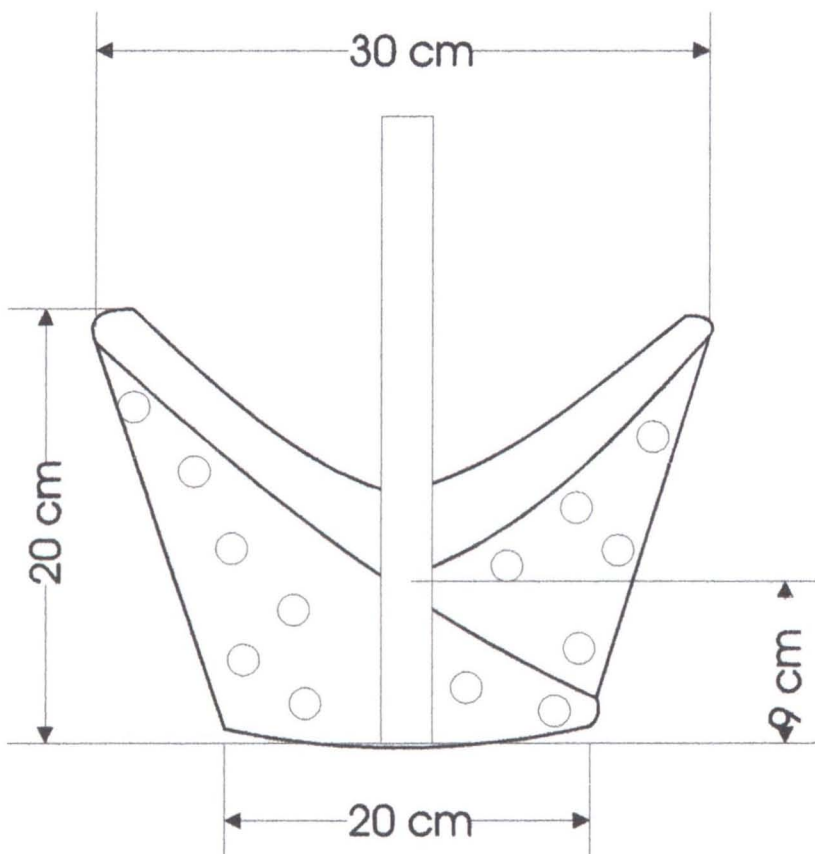

Pieza: Bolso Informal	Línea: Accesorios de Moda	ESC. (Cm): PL.
Nombre: Mariposa 2	Referencia:	
Oficio: Arte Manual Foamy	Materia Prima: Foamy	
Técnica: Armado e Incrustación en Foamy		

Proceso de Producción:
Elaboración de patrones de corte
Cortar el foamy y el forro interno de tela.
Con un troquel hacer las perforaciones de los círculos e incrustar los segmentos de foamy de color.
Coser con maquina de costura o de marroquinería las dos uniones y hacer acabado de bisel en los filos.
Incorporar en toda la mitad del bolso la tiranta por las perforaciones hechas con anterioridad.

Observaciones:

Responsable: D.I. Angela Carrillo G. Fecha: Agosto del 2006

Referente(s)

- Muestra
- Línea
- Empaque
-



**FORMATO****Ficha de Producto**

CODIGO: FORASD 08

FECHA: 2004 06 04

VERSION: 1

Página 1 de 2

**Subgerencia de Desarrollo - Centro de Diseño para la Artesanía y las Pymes**

Pieza: <b>Bolso de Mano Informal</b>	Artresano: <b>María Victoria Pardo</b>
Nombre: <b>Mariposa 3</b>	Grupo:
Oficio: <b>Arte Manual Foamy</b>	Departamento: <b>Cundinamarca</b>
Tecnica: <b>Armado e incrustacion en Foamy</b>	Ciudad: <b>Bogota</b>
Materia Prima <b>Foamy</b>	Localidad/vereda: <b>Puente Aranda</b>
Certificado Hecho a Mano Si <input type="checkbox"/> No <input checked="" type="checkbox"/>	Resguardo:

Dimensiones Generales:		Produccion mes: <b>20 mensuales</b>
Largo (cm) <b>25 Cm</b>	Diametro (cm)	Precio en Bogota: <b>30.000 pesos</b>
Ancho (cm) <b>12Cm</b>	Peso (gr)	Unitario \$ <b>30.000 pesos</b>
Alto (cm) <b>15 Cm</b>	Color <b>Negro con Multicolor</b>	Por mayor \$ <b>27.000 pesos</b>

Observaciones:

---



---



---



---



---

Responsable: **D.I. Angela Carrillo G.** Fecha: **Agosto del 2006.**

Referente(s)  Muestra  Línea  Empaque



Ministerio de Comercio, Industria y Turismo  
artesanías de Colombia s.a.

**FORMATO**  
**Ficha de Dibujo y Planos Técnicos**

CODIGO: FORASD 07

FECHA: 2004 06 04

VERSION 1

Página 1 de 2



ALCALDIA MAYOR  
BOGOTÁ D.C.  
MUNICIPALIDAD ESPECIAL DE BOGOTÁ  
ACCIÓN COMUNAL

**Subgerencia de Desarrollo - Centro de Diseño para la Artesanía y las Pymes**

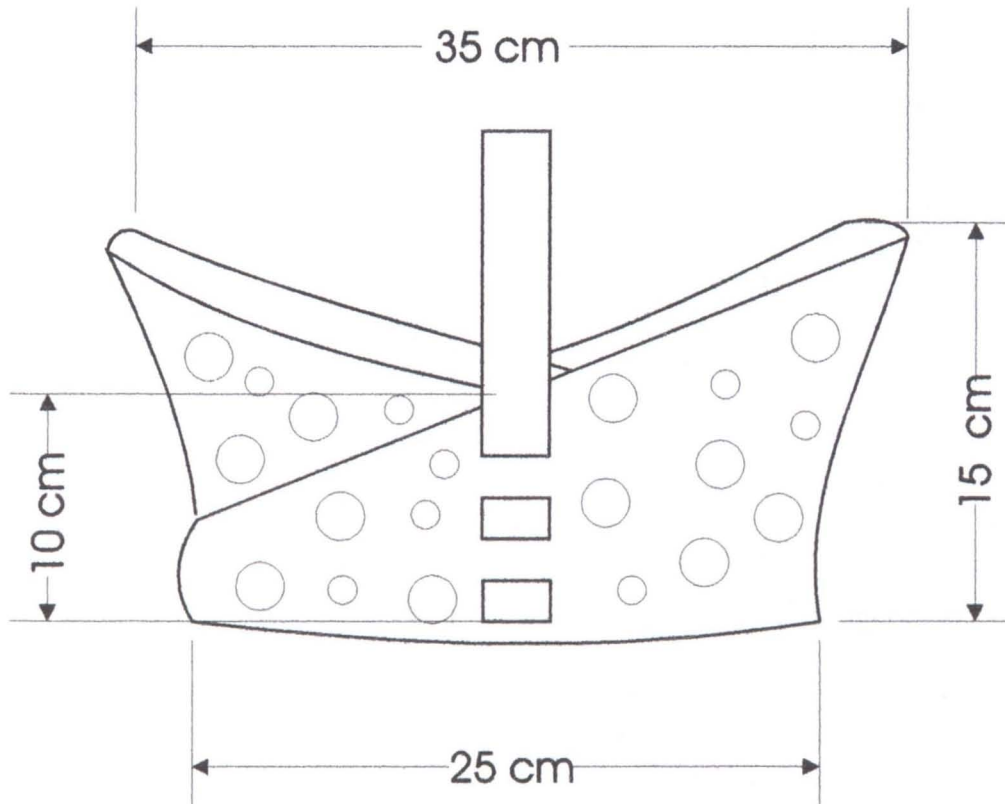

Pieza: Bolso de Mano Informal	Línea: Accesorios de Moda	ESC. (Cm):	PL.
Nombre: Mariposa 3	Referencia:		
Oficio: Arte Manual Foamy	Materia Prima: Foamy		
Técnica: Armado e Incrustación en Foamy			

Proceso de Producción:
Elaboración de patrones de corte
Cortar el foamy y el forro interno de tela.
Con un troquel hacer las perforaciones de los círculos e incrustar los segmentos de foamy de color.
Coser con maquina de costura o de marroquinería las dos uniones y hacer acabado de bisel en los filos.
Incorporar en toda la mitad del bolso la tiranta por las perforaciones hechas con anterioridad.

Observaciones:

Responsable: D.I. Angela Carrillo G. Fecha: Agosto del 2006

Referente(s)  Muestra  Línea  Empaque



Ministerio de Comercio, Industria y Turismo  
artesanias de colombia.s.a.



ALCALDIA MAYOR  
BOGOTÁ D.C.  
Departamento Administrativo  
ACCION COMUNAL



---

**OSCAR CHAVEZ**

Talla en Madera



**Nombre:** Oscar Chavez.  
**Oficio:** Talla en Madera  
**Materiales Empleados:** Madera Cedro .

### TEMA DE ANALISIS:

La Mano.

### DESARROLLO Y METODOLOGIA.

Este fue es un caso para resaltar de la constancia y perseverancia de este beneficiario; como primera instancia el no fue seleccionado en el proceso de selección, -ya que no contaba con una técnica muy estructurada, ni consolidada-, sino que por cupos que durante el proceso fueron quedando se llamo.

Teniendo en cuenta las limitantes técnicas del beneficiario, se desarrollo modelos previos en plastilina para que fuera familiarizándose con los volúmenes, la estructuración de los mismos en el material real.

### CONCEPTO DE DISEÑO:

El tema surgió como una continuación de un planteamiento Objetual que había desarrollado con una bandeja conformada por las manos de su familia.

Dadas ciertas características artísticas del beneficiario, donde se facilitaba incorporar conceptos mas simbólicos, se abordo el tema de la mano, como elemento de comunicación gestual. Se analizo la simbología de las diferentes posiciones de la mano. Los conceptos involucrados son:

- La gestualidad, abordada por planos expresivos, dadas las limitantes técnicas del artesano, donde no se involucro detalles y mimetismos de la mano.
- Se geometrizo la mano.
- La fraternidad y unión familiar, fueron los elementos simbólicos que se manejaron.
- La configuración formal de los objetos se incorporaron conceptos de vacío e intersección para darle mas dinamismo a los estos.
- Dualidad de las formas, representando lo femenino y lo masculino.

### PERFIL DE USUARIOS

El tipo de perfil de estos objetos son para consumidores que aprecien el arte, ya que son pequeñas esculturas funcionales.

### CARACTERÍSTICA DE PRODUCTO:

PRODUCTOS FUNCIONALES CON ALTA CARGA ESTETICA Y ESTILO PARTICULAR

### LOGROS :-

Son bastantes significativos, se mejoro notablemente la calidad y acabados, aprendió otros procesos que agilizaron su labor, comprendió y definió bastante bien los volúmenes, e incorpore dentro de sus proceso de trabajo una metodología par visualizar los proyectos de una manera tridimensional (ya que no eran muy bueno en el dibujo).



**FORMATO**

**Ficha de  
Producto**

CODIGO: FORASD 08

FECHA: 2004 06 04

VERSION: 1

Página 1 de 1



**ALCALDIA MAYOR  
BOGOTA D.C.**  
Departamento Administrativo  
ACCION COMUNAL

**Subgerencia de Desarrollo - Centro de Diseño para la Artesanía y las Pymes**

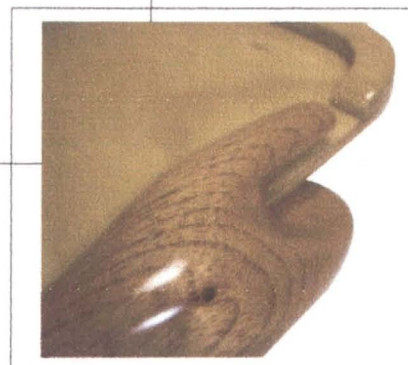

Pieza: Bandeja	Artesano: Oscar Chavez
Nombre: Fraternidad	Grupo:
Oficio:	Departamento: Cundinamarca
Tecnica: Talla en madera	Ciudad: Bogota
Materia Prima: Madera ( Cedro y Pino)	Localidad/vereda: Puente Aranda
Certificado Hecho a Mano: Si <input type="checkbox"/> No <input checked="" type="checkbox"/>	Resguardo:
Dimensiones Generales:	Produccion mes: 20 unidades
Largo (cm): 35 Cm	Diametro (cm):
Ancho (cm): 50 Cm	Peso (gr): 600 gr
Alto (cm): Cm.	Color: Natural Madera
	Precio en Bogota: 75.000 pesos
	Unitario \$: 75.000 pesos
	Por mayor \$: 68.000 Pesos

Observaciones:

Responsable: D.I. Angela Carrillo G. Fecha: Julio del 2006

Referente(s)  Muestra  Línea  Empaque



**FORMATO**  
**Ficha de Dibujo y Planos Técnicos**

CODIGO: FORASD 07

FECHA: 2004 06 04

VERSION 1

Página 1 de 2



**Subgerencia de Desarrollo - Centro de Diseño para la Artesanía y las Pymes**

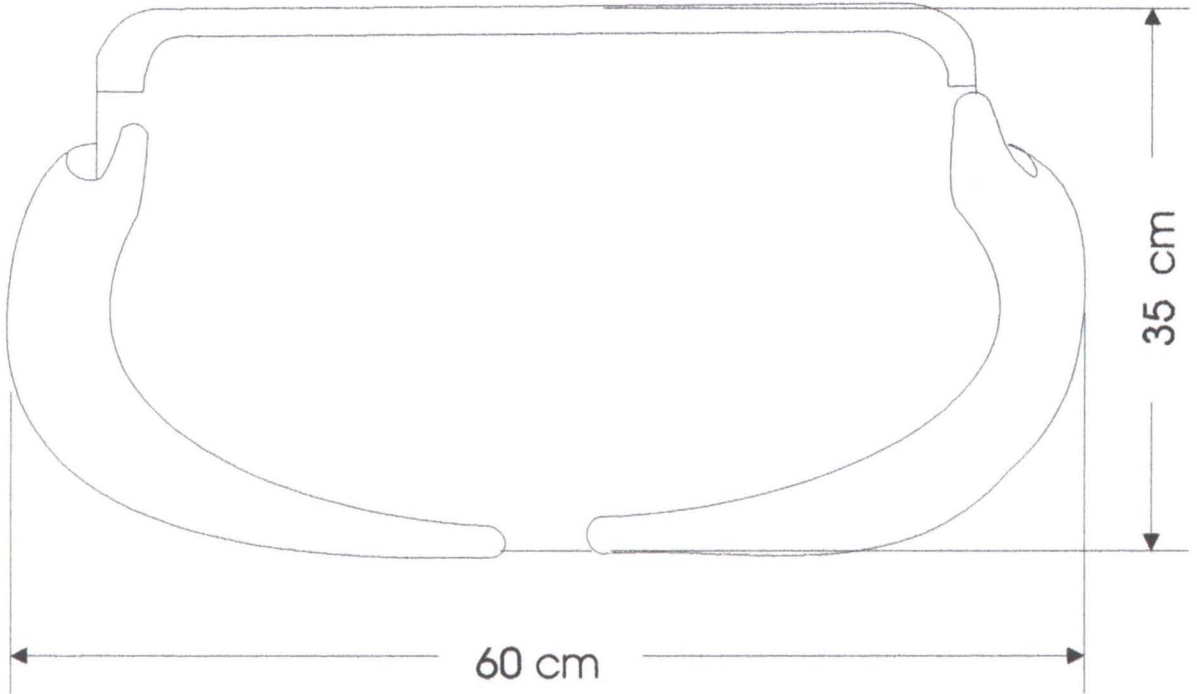

Pieza: <b>Bandeja</b>	Línea: Mesa y Hogar	ESC. (Cm): PL.
Nombre: <b>Fraternidad</b>	Referencia:	
Oficio: Talla en madera	Materia Prima: Madera (Cedro y Pino).	
Técnica: Talla y armado		

Proceso de Producción:
Realizar los cortes de las vistas del objeto (con la Sin Fin)
Definir y detallar la figura con formoles y gubias.
Ligar la pieza en madera hasta lija 600
Sellar la pieza con sellador maderable 2 a 3 manos mínimo.
En la laca y aplicar un poco de tinte muy muy diluido

Observaciones:

Responsable: D.I. Angela Carrillo G.	Fecha: Agosto del 2006
--------------------------------------	------------------------

Referente(s)

- Muestra     Línea     Empaque





FORMATO

Ficha de  
Producto

CODIGO: FORASD 08

FECHA: 2004 06 04

VERSION: 1

Página 1 de 1



ALCALDIA MAYOR  
BOGOTA D.C.  
Departamento Administrativo  
ACCION COMUNAL

Subgerencia de Desarrollo - Centro de Diseño para la Artesanía y las Pymes

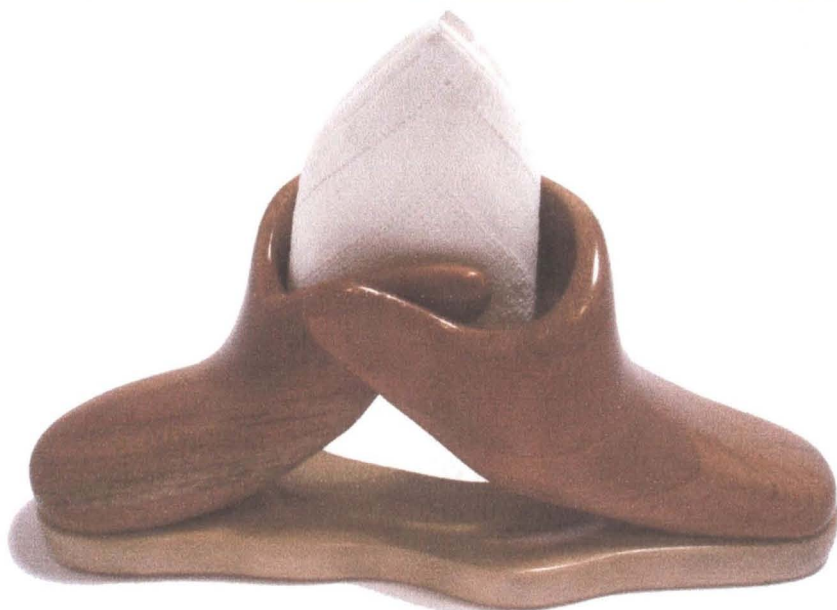

Pieza: Servilletero	Artresano: Oscar Chavez
Nombre: Fraternidad 2	Grupo:
Oficio: Talla	Departamento: Cundinamarca
Tecnica: Talla en madera	Ciudad: Bogota
Materia Prima: Madera ( Cedro y Pino)	Localidad/vereda: Puente Aranda
Certificado Hecho a Mano: Si <input type="checkbox"/> No <input checked="" type="checkbox"/>	Resguardo:

Dimensiones Generales:	Produccion mes: 20 unidades
Largo (cm) 22 Cm	Diametro (cm)
Ancho (cm) 9.5 cm	Peso (gr) 400 gr
Alto (cm) 12 cm.	Color Natural Madera
	Produccion mes: 20 unidades
	Precio en Bogota: 60.000 pesos
	Unitario \$ 60.000 pesos
	Por mayor \$ 54.000 Pesos

Observaciones:

---



---



---



---



---

Responsable: D.I. Angela Carrillo G. Fecha: Julio del 2006

Referente(s)

Muestra  Línea  Empaque



**FORMATO**  
**Ficha de Dibujo y Planos Técnicos**

CODIGO: FORASD 07

FECHA: 2004 06 04

VERSION 1

Página 1 de 2



**Subgerencia de Desarrollo - Centro de Diseño para la Artesanía y las Pymes**

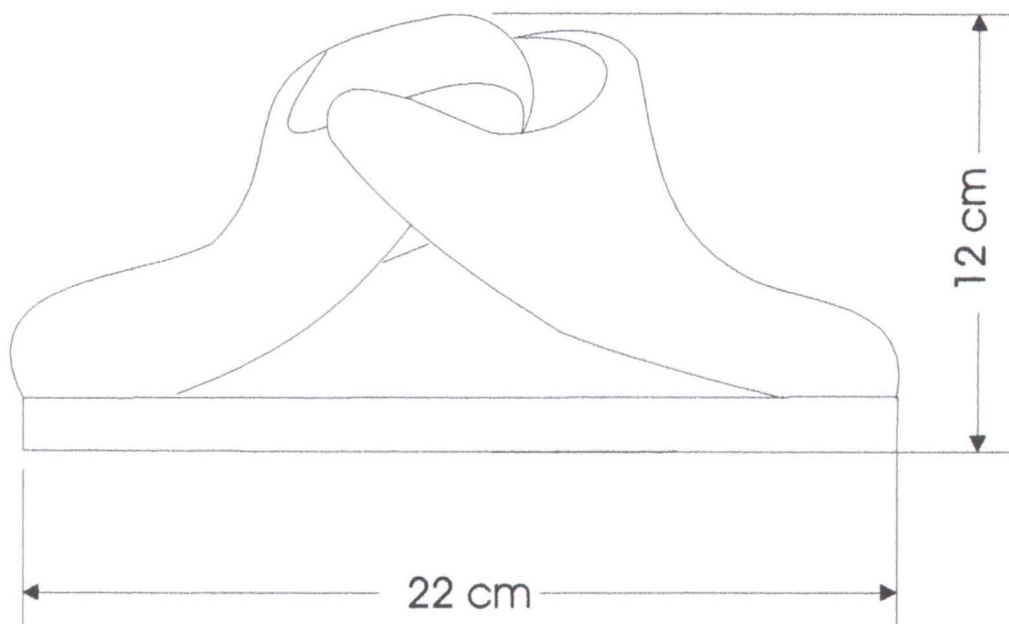

Pieza: <b>Servilletero</b>	Línea: Mesa y Hogar	ESC. (Cm):	PL.
Nombre: <b>Fraternidad</b>	Referencia:		
Oficio: <b>Talla en madera</b>	Materia Prima: <b>Madera (Cedro y Pino).</b>		
Técnica: <b>Talla y armado</b>			

Proceso de Producción:
Realizar los cortes de las vistas del objeto (con la Sin Fin)
Definir y detallar la figura con formoles y gubias.
Ligar la pieza en madera hasta lija 600
Sellar la pieza con sellador maderable 2 a 3 manos mínimo.
En la laca y aplicar un poco de tinte muy muy diluido

Observaciones:

Responsable: D.I. Angela Carrillo G.      Fecha: Agosto del 2006

Referente(s)

- Muestra     Línea     Empaque

**Subgerencia de Desarrollo - Centro de Diseño para la Artesanía y las Pymes**

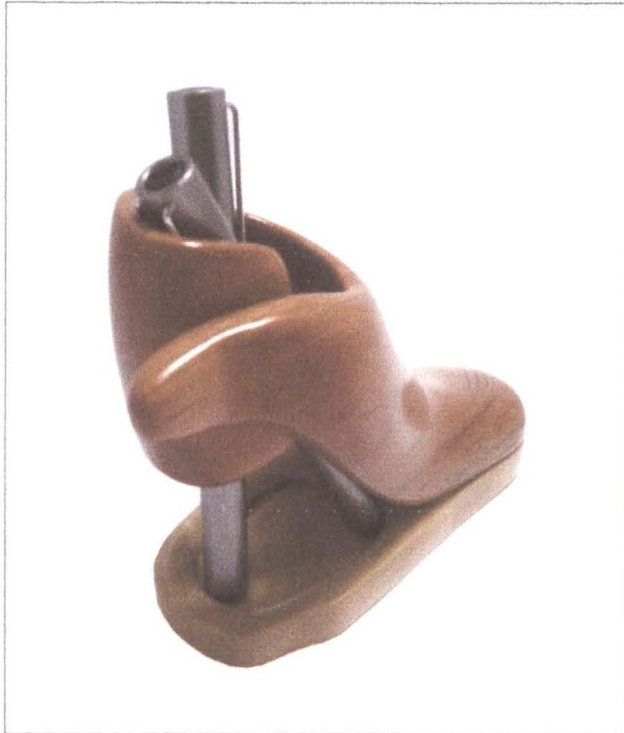

Pieza: Porta Lapices	Artesano: Oscar Chavez
Nombre: Fraternidad 3	Grupo:
Oficio: Talla	Departamento: Cundinamarca
Tecnica: Talla en madera	Ciudad: Bogota
Materia Prima: Madera ( Cedro y Pino)	Localidad/vereda: Puente Aranda
Certificado Hecho a Mano: Si <input type="checkbox"/> No <input checked="" type="checkbox"/>	Resguardo:

Dimensiones Generales:	Produccion mes: 20 unidades
Largo (cm) 14 Cm	Precio en Bogota: 50.000 pesos
Ancho (cm) 7.6 cm	Unitario \$ 50.000 pesos
Alto (cm) 12.5 cm.	Por mayor \$ 45.000 Pesos
Diametro (cm)	
Peso (gr) 400 gr	
Color Natural Madera	

Observaciones:

Responsable: D.I. Angela Carrillo G.	Fecha: Julio del 2006
--------------------------------------	-----------------------

Referente(s)  Muestra  Línea  Empaque





**FORMATO**  
**Ficha de Dibujo y Planos Técnicos**

CODIGO: FORASD 07

FECHA: 2004 06 04

VERSION 1

Página 1 de 2



ALCALDIA MAYOR  
BOGOTÁ D.C.  
PARTICIPACIÓN CIUDADANA  
ACCION COMUNITARIA

**Subgerencia de Desarrollo - Centro de Diseño para la Artesanía y las Pymes**

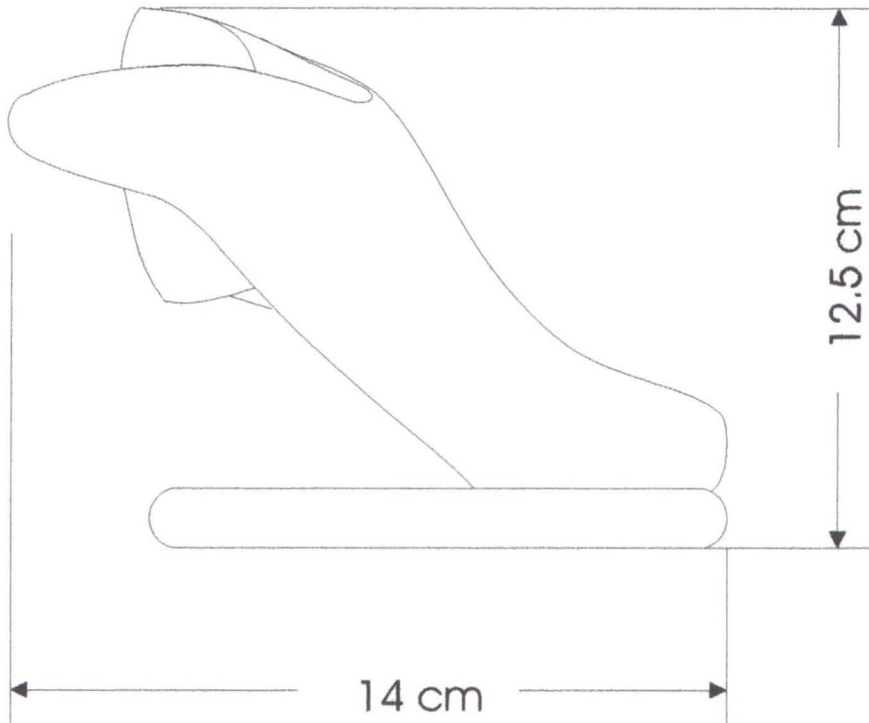

Pieza: <b>Portalapices</b>	Línea: Mesa y Hogar	ESC. (Cm):	PL.
Nombre: Fraternidad	Referencia:		
Oficio: Talla en madera	Materia Prima: Madera (Cedro y Pino).		
Técnica: Talla y armado			

Proceso de Producción:
Realizar los cortes de las vistas del objeto (con la Sin Fin)
Definir y detallar la figura con formoles y gubias.
Ligar la pieza en madera hasta lija 600
Sellar la pieza con sellador maderable 2 a 3 manos mínimo.
En la laca y aplicar un poco de tinte muy muy diluido

Observaciones:

Responsable: D.I. Angela Carrillo G.	Fecha: Agosto del 2006
--------------------------------------	------------------------

Referente(s)

- Muestra     Línea     Empaque



**PATRICIA RODRÍGUEZ**

---

Foamy



**FORMATO**

**Ficha de  
Producto**

CODIGO: FORASD 08

FECHA: 2004 06 04

VERSION: 1

Página 1 de 1



**ALCALDIA MAYOR  
BOGOTA D.C.**  
Departamento Administrativo  
ACCION COMUNAL

**Subgerencia de Desarrollo - Centro de Diseño para la Artesanía y las Pymes**



Pieza: Lámpara de Techo	Artesano: Patricia Rodríguez
Nombre: Atardecer	Grupo:
Oficio:	Departamento: Cundinamarca
Técnica: Armado en Foamy	Ciudad: Bogotá
Materia Prima Foamy}	Localidad/vereda: Puente Aranda
Certificado Hecho a Mano Si <input type="checkbox"/> No <input checked="" type="checkbox"/>	Resguardo:

Dimensiones Generales:		Producción mes: 30 unidades
Largo (cm) Cm	Diametro 25 (cm)	Precio en Bogotá: 55.000 pesos
Ancho (cm) cm	Peso (gr) 200 gr	Unitario \$ 55.000 pesos
Alto (cm) 20 cm.	Color Beige y Chocolate.	Por mayor \$ 50.000 Pesos

Observaciones:

---



---



---



---

Responsable: D.I. Angela Carrillo G. Fecha: Julio del 2006

Referente(s)  Muestra  Línea  Empaque





Ministerio de Comercio, Industria y Turismo  
artesanías de Colombia s.a.

**FORMATO**  
**Ficha de Dibujo y Planos Técnicos**

CODIGO: FORASD 07

FECHA: 2004 06 04

VERSION 1

Página 1 de 2



ALCALDIA MAYOR  
BOGOTÁ D.C.  
MUNICIPALIDAD DE BOGOTÁ  
ACCIÓN COMUNITARIA

**Subgerencia de Desarrollo - Centro de Diseño para la Artesanía v las Pymes**



Pieza: Lámpara De Techo	Línea: Hogar	ESC. (Cm): PL.
Nombre: Atardecer 1	Referencia:	
Oficio: Armado en formy	Materia Prima: Foamy y polipropileno	
Técnica: Armado por ensamblajes		

Proceso de Producción:
Troquelar los módulos verticales
Intercalar los interiores y exteriores.
Incorporar el cilindro con la altura de 20 cm
Contraer los módulos verticales para lograr el volumen
Fijar en los extremos con los segmentos horizontales

Observaciones:

Responsable: D.I. Angela Carrillo G.	Fecha: Agosto del 2006
--------------------------------------	------------------------

Referente(s)

Muestra  Línea  Empaque



**FORMATO**

**Ficha de Producto**

CODIGO: FORASD 08

FECHA: 2004 06 04

VERSION: 1

Página 1 de 1



**ALCALDIA MAYOR BOGOTA D.C.**  
 Instrumento Administrativo  
 ACCION COMUNAL

**Subgerencia de Desarrollo - Centro de Diseño para la Artesanía y las Pymes**



Pieza: <b>Lampara de Mesa</b>	Artresano: <b>Patricia Rodriguez</b>
Nombre: <b>Atardecer 2</b>	Grupo:
Oficio:	Departamento: <b>Cundinamarca</b>
Tecnica: <b>Armado en Foamy</b>	Ciudad: <b>Bogota</b>
Materia Prima <b>Foamy)</b>	Localidad/vereda: <b>Puente Aranda</b>
Certificado Hecho a Mano <b>Si <input type="checkbox"/> No <input checked="" type="checkbox"/></b>	Resguardo:
Dimensiones Generales:	Produccion mes: <b>30 unidades</b>
Largo (cm) <b>Cm</b>	Precio en Bogota: <b>85.000 pesos</b>
Ancho (cm) <b>cm</b>	Unitario \$ <b>85.000 pesos</b>
Alto (cm) <b>45 cm.</b>	Por mayor \$ <b>77.000 Pesos</b>
Diametro <b>38 (cm)</b>	
Peso (gr) <b>400 gr</b>	
Color <b>Beige y Chocolate.</b>	

Observaciones:

---



---



---



---

Responsable: **D.I. Angela Carrillo G.** Fecha: **Julio del 2006**

Referente(s)  Muestra  Línea  Empaque





**FORMATO**  
**Ficha de Dibujo y Planos Técnicos**

CODIGO: FORASD 07

FECHA: 2004 06 04

VERSION 1

Página 1 de 2



**Subgerencia de Desarrollo - Centro de Diseño para la Artesanía y las Pymes**

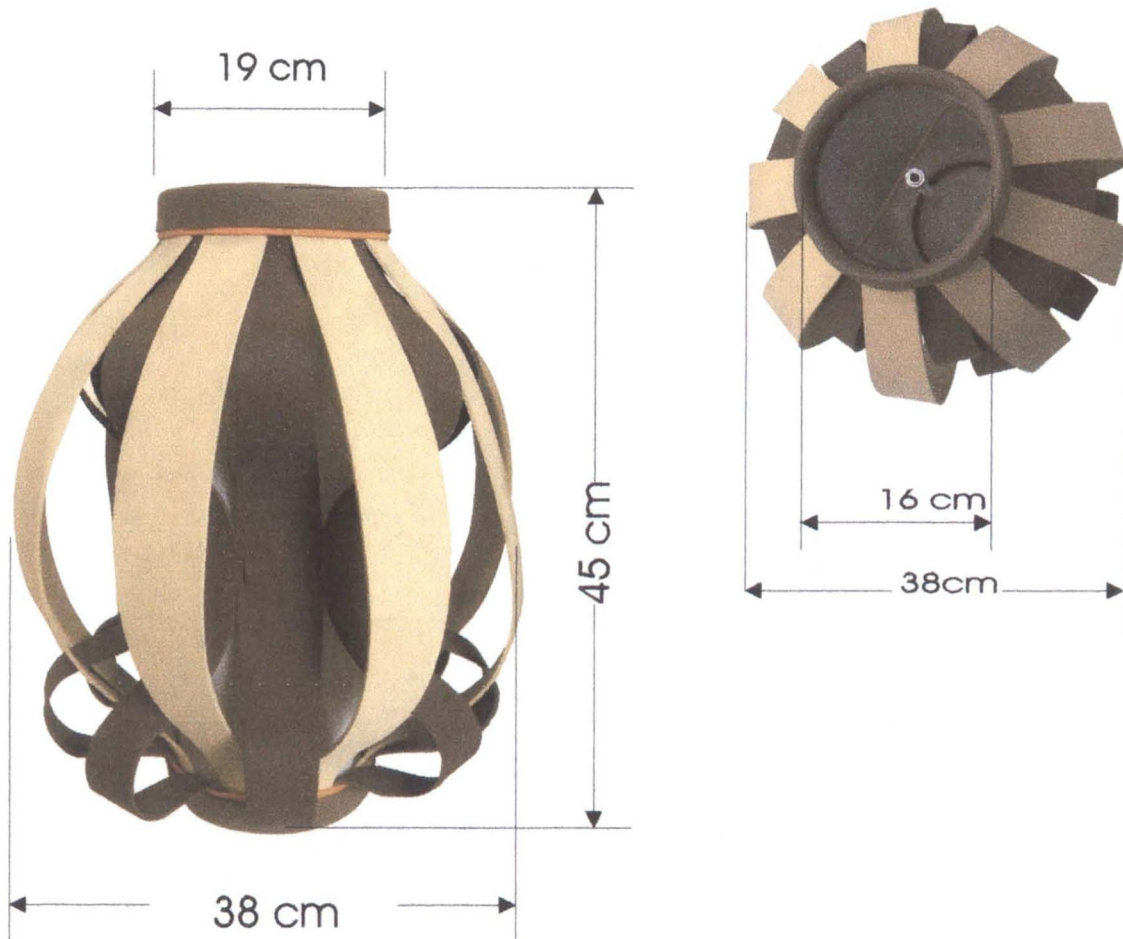

Pieza: Lámpara De Mesa	Línea: Hogar	ESC. (Cm):	PL.
Nombre: Atardecer 2	Referencia:		
Oficio: Armado en formy	Materia Prima: Foamy y polipropileno		
Técnica: Armado por ensamblés			

Proceso de Producción:
Troquelar los módulos verticales
Intercalar los interiores y exteriores.
Incorporar el cilindro con la altura de 20 cm
Contraer los módulos verticales para lograr el volumen
Fijar en los extremos con los segmentos horizontales

Observaciones:

Responsable: D.I. Angela Carrillo G.	Fecha: Agosto del 2006
--------------------------------------	------------------------

Referente(s)

- Muestra     Línea     Empaque



**FORMATO****Ficha de Producto**

CODIGO: FORASD 08

FECHA: 2004 06 04

VERSION: 1

Página 1 de 1

ALCALDIA MAYOR  
BOGOTA D.C.  
Departamento Administrativo  
ACCION COMUNAL**Subgerencia de Desarrollo - Centro de Diseño para la Artesanía y las Pymes**

Pieza: <b>Lampara de Techo</b>	Artesano: <b>Patricia Rodriguez</b>
Nombre: <b>Atardecer 3</b>	Grupo:
Oficio:	Departamento: <b>Cundinamarca</b>
Tecnica: <b>Armado en Foamy</b>	Ciudad: <b>Bogota</b>
Materia Prima <b>Foamy</b> )	Localidad/vereda: <b>Puente Aranda</b>
Certificado Hecho a Mano Si <input type="checkbox"/> No <input checked="" type="checkbox"/>	Resguardo:

Dimensiones Generales:		Produccion mes: <b>30 unidades</b>
Largo (cm) <b>Cm</b>	Diametro <b>30 (cm)</b>	Precio en Bogota: <b>25.000 pesos</b>
Ancho (cm) <b>cm</b>	Peso (gr) <b>350 gr</b>	Unitario \$ <b>25.000 pesos</b>
Alto (cm) <b>28 cm.</b>	Color <b>Beige y Chocolate.</b>	Por mayor \$ <b>20.000 Pesos</b>

Observaciones:

---



---



---

Responsable: **D.I. Angela Carrillo G.** Fecha: **Julio del 2006**

Referente(s)  Muestra  Linea  Empaque



**FORMATO**  
**Ficha de Dibujo y Planos Técnicos**

CODIGO: FORASD 07

FECHA: 2004 06 04

VERSION 1

Página 1 de 2



ALCALDIA MAYOR BOGOTÁ D.C.  
Municipio Administrativo de Acción Comunal

**Subgerencia de Desarrollo - Centro de Diseño para la Artesanía y las Pymes**

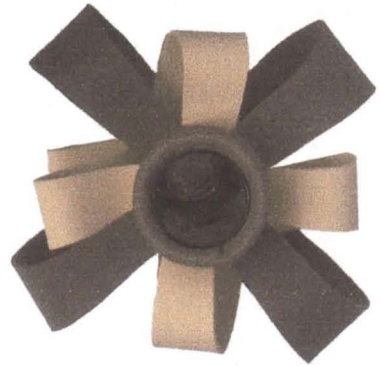
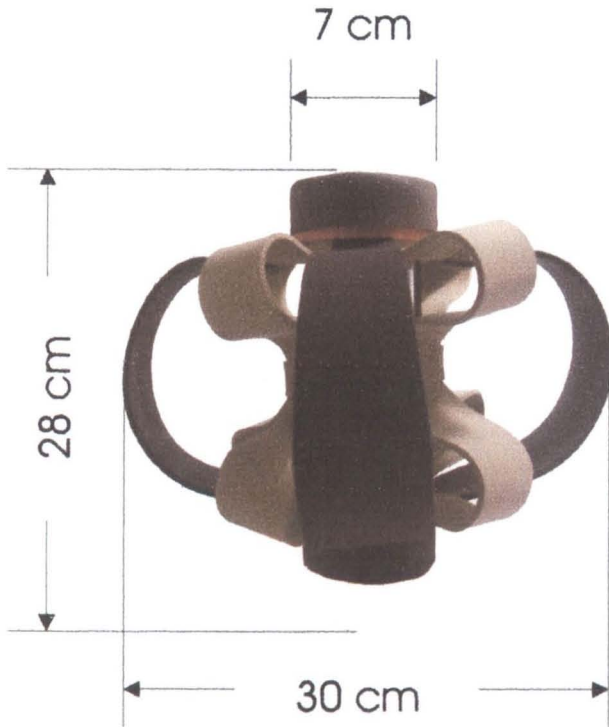

VISTA SUPERIOR

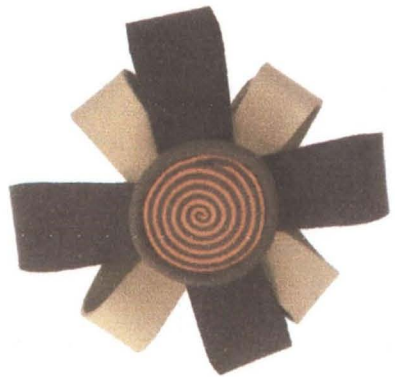

VISTA POSTERIOR

Pieza: Florero	Línea: Hogar	ESC. (Cm):	PL.
Nombre: Atardecer 3	Referencia:		
Oficio: Armado en formy	Materia Prima: Foamy y vidrio		
Técnica: Armado por ensambles			

Proceso de Producción:
Troquelar los módulos verticales
Intercalar los interiores y exteriores.
Incorporar el cilindro de vidrio con la altura de 28 cm
Contraer los módulos verticales para lograr el volumen
Fijar en los extremos con los segmentos horizontales

Observaciones:

Responsable: D.l. Angela Carrillo G.	Fecha: Agosto del 2006
--------------------------------------	------------------------

Referente(s)  Muestra  Línea  Empaque



**PATRICIA PEREZ**

---

Armado en MDF.



**Nombre:** Patricia Perez  
**Oficio:** Armado y Calado en  
**Materiales Empleados:** MDF y Terries.

**TEMA DE ANALISIS:**  
Insectos organizadores -Las Hormigas-.

### **DESARROLLO Y METODOLOGIA.**

La beneficiaria comercializa sus productos dentro de un mercado infantil ya establecido, su objetivo era desarrollar un organizador para niños (mobiliario).

### **CONCEPTO DE DISEÑO:**

Se eligió este tema para encontrar los conceptos regentes para la estructuración del organizador.

Conceptos que resultaron tras una investigación sobre las hormigas :

- Construcción de laberintos
- Dirección, plano de polarización de la luz
- Medios táctiles, y mecanismos vibratorios e auditivos para su orientación.

Determinantes para el usuario directo (niño de 2 años en adelante)

- En el juego de imitación encuentra soluciones, por lo tanto el Tangram fue un medio para visualizar desde lo lúdico el cuerpo del niño.
- Estimulación motriz
- Estimulación del lenguaje
- Estimulación de destrezas y coordinación por medio del juego (LUDICO).

### **CONCEPCIÓN DEL ORGANIZADOR ROPA PARA NIÑOS.**

- Estimulación táctil por medio del contraste de texturas (lisas (MDF) – rugosas suaves (Terries textiles que recubre las superficies).
- La interacción del objeto, se establece un feed back con el usuario, con luz y sonido. Se ubicaron mecanismo generadores de luz y sonido que se activan cuando se tocan las puertas para abrir cada modulo del organizador.
- El concepto mas importante fue de generar el **CONCEPTO DE ORGANIZAR** al niño , por medio del juego, la intención es ubicar las prendas de vestir según la grafica del cuerpo humano en base al Tangram (modulación en base a triangulos)
- Los módulos funcionan de manera individual o como sistema.
- Al momento de configurar el organizador tiene el concepto de rompecabezas (esquematación del cuerpo en TAN GRAM), ya que al finalizar se lograra entender la figura conformada.
- El modulo básico se concibió desde una geometría y líneas rectas para facilitar el proceso productivo y de diferentes configuraciones.
- Al encontrar un modulo básico este tendrá la posibilidad de configurarse de otras formas para conformar un Teatrino (configuración en O) y Organizador de juguetes (configuración en zig- zag horizontal)

- La dinámica para que vestirse se convierte en un juego, incorporando un elemento externo como un Twister, con las partes del organizador y con los colores. Lo cual genera un reconocimiento de las formas y colores por parte del niño.
- El organizadores unisex, funciona como para un niño o una niña.

## **PERFIL DE USUARIOS**

---

Tiene dos tipos de usuarios uno directo (niño) y otro indirecto (los padres).

## **CARACTERÍSTICA DE PRODUCTO:**

---

**ORGANIZADOR LUDICO DE ROPA PARA NIÑOS, ESTIMULANDO EL DESARROLLO DEL NIÑO, Y VERSÁTIL POR CONFORMAR TEATRINOS Y ORGANIZADORES DE JUEGUETES BAJO EL MISMO MODULO.**

**Subgerencia de Desarrollo - Centro de Diseño para la Artesanía y las Pymes**

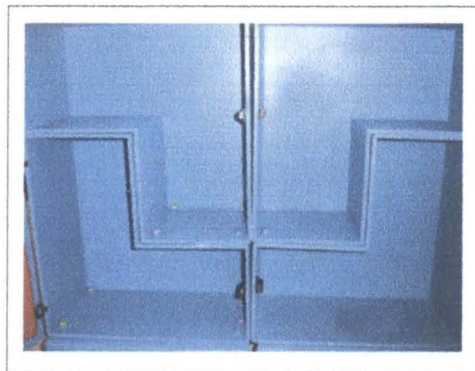
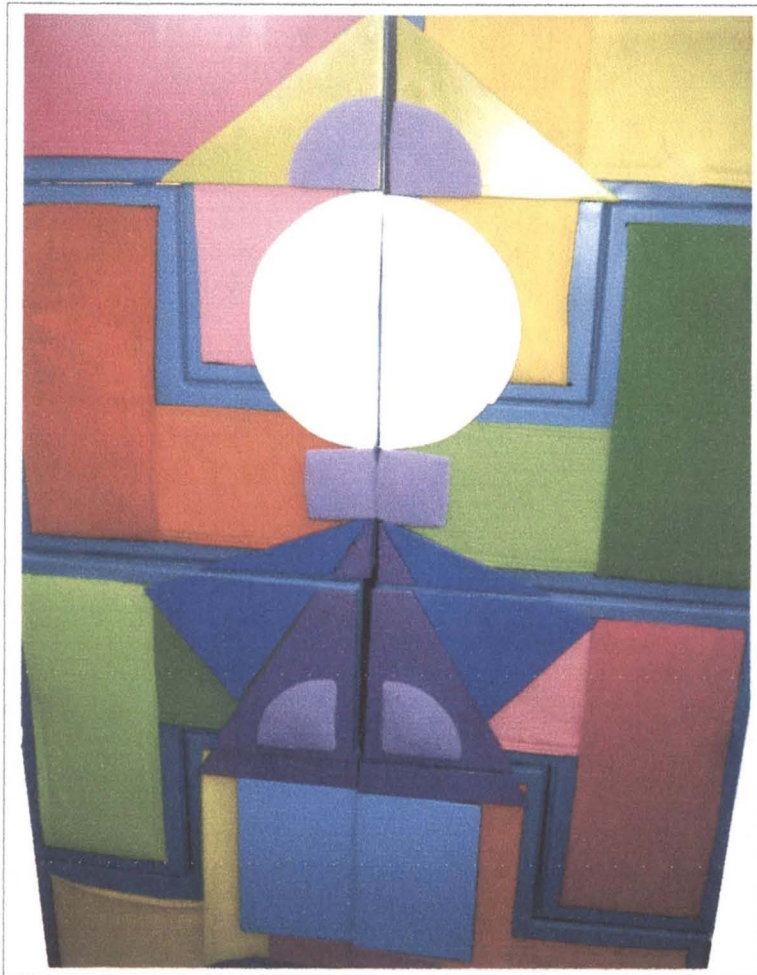

Vista interior

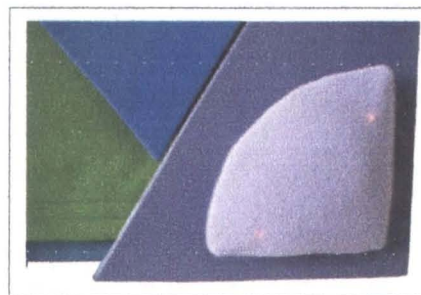

Mecanismos de interaccion

Pieza: Organizador para Ropa	Artresano: Patricia Perez
Nombre: Tan Gram	Grupo:
Oficio:	Departamento: Cundinamarca
Tecnica: Armado en MDF	Ciudad: Bogota
Materia Prima MDF	Localidad/vereda: Puente Aranda
Certificado Hecho a Mano Si <input type="checkbox"/> No <input checked="" type="checkbox"/>	Resguardo:
Dimensiones Generales:	Produccion mes: 50 unidades
Largo (cm) 25 Cm	Precio en Bogota: 647.000 pesos todo el sistema
Ancho (cm) 50 Cm	Unitario \$ 647.000 pesos cada modulo 80.000
Alto (cm) 50 cm.	Por mayor \$ 641.000 Pesos

Observaciones:

Responsable: D.I. Angela Carrillo G. Fecha: Julio del 2006

Referente(s)

Muestra  Línea  Empaque





**FORMATO**  
**Ficha de Dibujo y Planos Técnicos**

CODIGO: FORASD 07

FECHA: 2004 06 04

VERSION 1

Página 1 de 2



ALCALDIA MAYOR  
BOGOTÁ D.C.  
ALTERNATIVAS ADMINISTRATIVAS  
ACCION COMunal

**Subgerencia de Desarrollo - Centro de Diseño para la Artesanía y las Pymes**

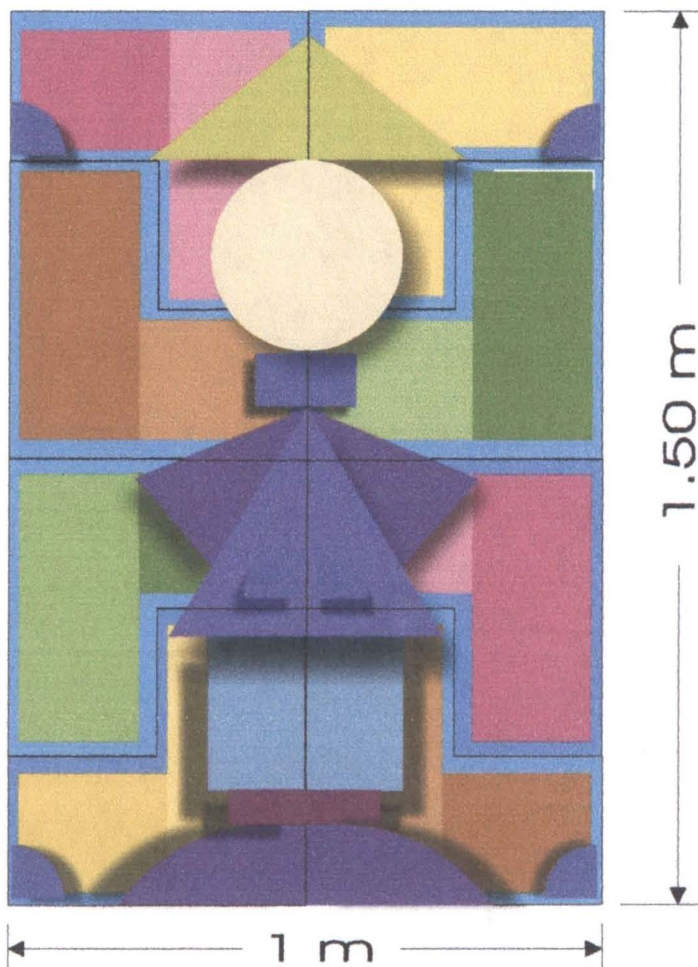
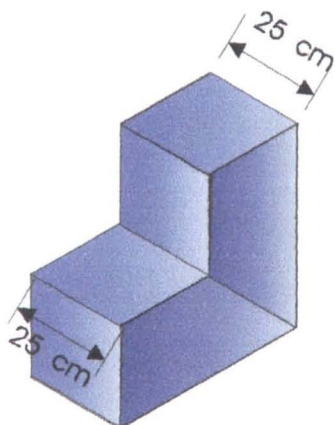
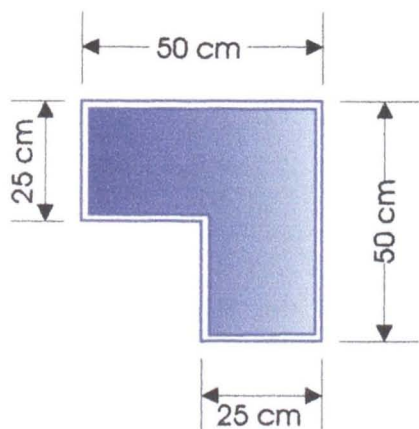

Pieza: Organizador para niños	Línea: Mobiliario Infantil	ESC. (Cm):	PL.
Nombre: Tan Gram.	Referencia:		
Oficio: Carpintería	Materia Prima: Mdf, Terries (textil similar al dulce abrigo)		
Técnica: Armado con MDF			

Proceso de Producción:
Cortar los segmentos según patrones de cada modulo.
con cortes de 45 y cola de milano para acoplar
Ensamblar, pegar y prensar.
Pintar y dar acabados
Ya cuando se tienen los módulos insertar los terries dentro de las canales de cada modulo. se cierran con broches de presión.
Finalmente se incorporan los últimos segmentos en MDF que conforma el niño en Tan gram por medio de ensambles.

Observaciones:

Responsable: D.I. Angela Carrillo G.	Fecha: Agosto del 2006
--------------------------------------	------------------------

Referente(s)

- Muestra  
  Línea  
  Empaque

## CONCLUSIONES

- Se vio una gran evolución en cada uno de los beneficiarios, en la calidad y estructuración y composición de sus productos.
- El segmento mas difícil para los artesanos fue la Conceptualización del tema, dado que ellos no estaban acostumbrados a trabajar con elementos abstractos que determinarían la dirección de sus productos, sino que trabajan directamente sobre el material. Pero a su vez fue el valioso, ya que les abrió la mente para nuevas posibilidades para conformar nuevas colecciones o líneas de producto.
- Fue importante que ellos fueran concientes de conocer a fondo su producto, sus características y debilidades, ya estos son los puntos que los hacen fuertes o débiles en el mercado. Así mismo esto los orienta en analizar sus nuevos productos desde otra perspectiva.
- Algunos de los artesanos participaron en la Ferias de las Colonias, y se ausentaron por este motivo, lo cual retazo un poco el proceso.
- Se les explico que los prototipos elaborados están sujetos a ser testeados previamente en el mercado y ser ajustados con aspectos técnicos o productivos.
- En el caso de la cerámica, porcelana se tuvieron complicaciones técnicas en el esmaltado, por este motivo fueron asesorados de una manera mas técnica para resolver este inconveniente.
- Con el módulos de cooperativismo, se incentivaron para conformar su cooperativa y actualmente se están constituyendo legalmente y estaban buscando nuevos mercados para la comercialización de sus nuevos productos, ferias, etc.

## RECOMENDACIONES

- Se percibió por parte de los beneficiarios bastante desorganización con respecto a la programación de todos los módulos establecidos; se propone en próximos proyectos convocar previamente todos los asesores (internos y externos), conferencistas, o expositores y concertar la intensidad y duración de cada modulo. Ya que en cada modulo nuevo se tenia que estructurar o reorganizar.
- Comenzar mas temprano los módulos de Diseño o concertarlos de manera paralela con otros módulos, ya que proceso de elaboración de los prototipos demandan 20 días, específicamente cuando se elaboran moldes (Cerámica, Porcelana, Resina Poliéster).
- Por sugerencia de los beneficiarios se les entrego un CD con todo el registro fotográfico de la Asesoría y las fotos finales de los prototipos, ya este material es de gran ayuda para conformar sus próximos catálogos.