



**FORTALECIMIENTO DEL SECTOR ARTESANAL EN LA LOCALIDAD DE PUENTE
ARANDA, MEDIANTE CAPACITACION Y ASISTENCIA TECNICA ORIENTADA A
LOGRAR MAYOR PRODUCTIVIDAD Y COMPETITIVIDAD EN EL MERCADO**

ASESORIA EN TEXTILES

Anexo
Fichas de diseño y de producto

ÁNGELA MARÍA GALINDO
Maestra en Textiles

Convenio Artesanías de Colombia S.A. / Departamento de Acción Comunal Distrital
DAACD- Alcaldía Local de Puente Aranda

Bogotá
2006



FORMATO

Ficha de Producto

CODIGO: FORASD 08

FECHA: 2004 03 01

VERSION: 1

Página 1 de 2



ALCALDIA LOCAL
PUENTE ARANDA

Subgerencia de Desarrollo - Centro de Diseño para la Artesanía y las Pymes

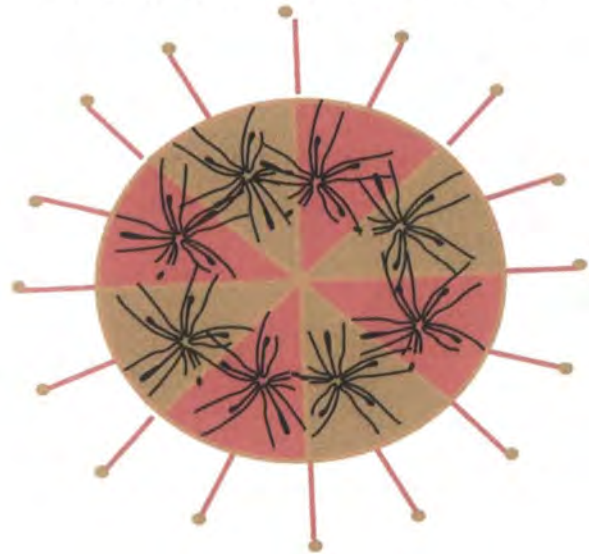
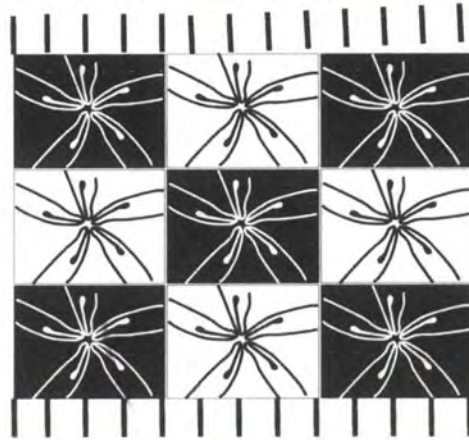

Pieza: Cojín delfin 1 y 2		Artesano: Ada Azucena Rodriguez
Nombre: CD1/2		Grupo: n/a
Oficio: Trabajo en tela		Departamento: Cundinamarca
Tecnica: Pintura en tela		Ciudad: Bogota
Materia Prima Lino		Localidad/vereda: Puente Aranda
Certificado Hecho a Mano Si <input type="checkbox"/> No <input type="checkbox"/>		Resguardo: na
Dimensiones Generales:		Produccion mes: Nd
Largo (cm) 70cm	Diametro (cm) 140cm	Precio en Bogota:
Ancho (cm) 70 cm	Peso (gr) Nd	Unitario \$ \$40000
Alto (cm) 8cm	Color Rojo/dorado/crudo/bronce	Por mayor \$ \$36000

Observaciones: Precio de venta aproximado con base en prototipo

Responsable: Angela Galindo Fecha: agosto 2006

Referente(s) Muestra Línea Empaque



Ministerio de Comercio, Industria y Turismo
artesanías de Colombia s.a.

FORMATO
Ficha de
Dibujo y Planos
Técnicos

CODIGO: FORASD 07

FECHA: 2004 06 04

VERSION 1

Página 1 de 2



ALCALDÍA LOCAL
PUENTE ARANDA

Subgerencia de Desarrollo - Centro de Diseño para la Artesanía y las Pymes

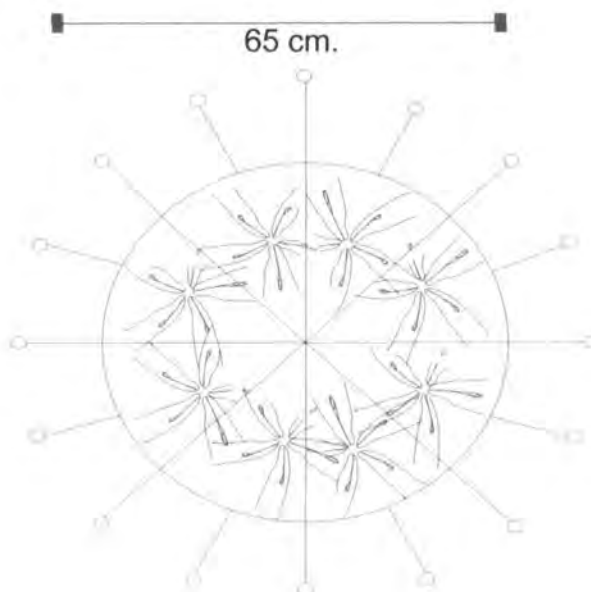

Pieza: Cojín	Línea: Decoración/hogar	ESC. (Cm):	PL.
Nombre: Ada Azucena Rodriguez	Referencia: CD1,2		
Oficio: Trabajo en tela	Materia Prima: Lino, pintura para tela , relleno siliconado, bolas madera		
Técnica: Pintura en tela			

Proceso de Producción: Elaboración moldes, corte tela lino, dibujo sobre tela, relleno de superficie, bordeado, confección, relleno, costura, aplique de borlas.

Observaciones:

Responsable: Angela Galindo Fecha: agosto 2006

Referente(s) Muestra Línea Empaque
FORASD 07 Ficha de dibujo y planos.cdr



FORMATO

Ficha de
Producto

CODIGO: FORASD 08

FECHA: 2004 03 01

VERSION: 1

Página 1 de 2



ALCALDIA LOCAL
PUENTE ARANDA

Subgerencia de Desarrollo - Centro de Diseño para la Artesanía y las Pymes



Pieza: Aplique	Artresano: Ada Azucena Rodriguez
Nombre: Aplique Delfin	Grupo: n/a
Oficio: Trabajo en tela	Departamento: Cundinamarca
Tecnica: Pintura en tela	Ciudad: Bogota
Materia Prima Lino	Localidad/vereda: Puente Aranda
Certificado Hecho a Mano Si <input type="checkbox"/> No <input type="checkbox"/>	Resguardo: na

Dimensiones Generales:	Produccion mes: Nd
Largo (cm) 70cm	Precio en Bogota:
Ancho (cm) 38 cm	Unitario \$ \$ 45000
Alto (cm) Nd	Por mayor \$ \$40500
Diametro (cm) Nd	
Peso (gr) Nd	
Color	

Observaciones: Aplique con estructura de madera forrado en piezas de tela desprendibles. Solo prototipo precio de venta aproximado

Responsable: Angela Galindo	Fecha: agosto 2006
-----------------------------	--------------------

Referente(s) Muestra Línea Empaque



FORMATO
Ficha de Dibujo y Planos Técnicos

CODIGO: FORASD 07

FECHA: 2004 06 04

VERSION 1

Página 1 de 2



Subgerencia de Desarrollo - Centro de Diseño para la Artesanía y las Pymes

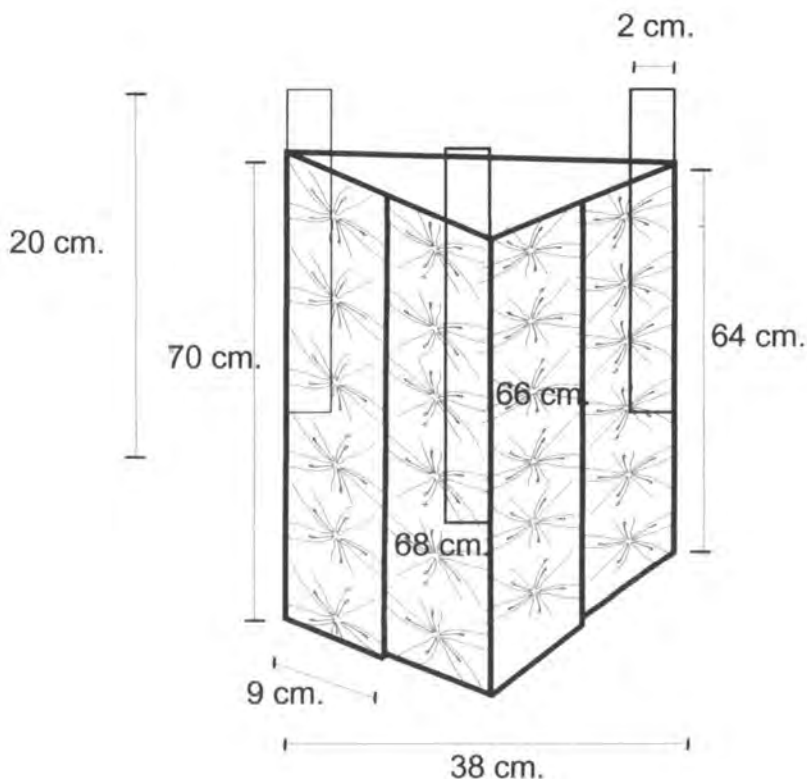

Pieza: lampara	Línea: Decoración/Hogar	ESC. (Cm):	PL.
Nombre: Ada Azucena Rodriguez	Referencia: LD		
Oficio: Trabajo en tela	Materia Prima: Lino, pintura para tela,madera		
Técnica: Pintura en tela			

Proceso de Producción: Elaboración de base en taller satellite, corte tiras de lino. elaboración dibujo sobre tela según molde, relleno superficies, bordeado, costura a la estructura.

Observaciones:

Responsable: Angela Galindo Fecha: Agosto 2006

Referente(s) Muestra Línea Empaque
 FORASD 07 Ficha de dibujo y planos.cdr



FORMATO

Ficha de
Producto

CODIGO: FORASD 08

FECHA: 2004 03 01

VERSION: 1

Página 1 de 2



ALCALDIA LOCAL
PUENTE ARANDA

Subgerencia de Desarrollo - Centro de Diseño para la Artesanía y las Pymes



Pieza: Puff		Artresano: Ada Azucena Rodriguez	
Nombre: PD		Grupo: n/a	
Oficio: Trabajo en tela		Departamento: Cundinamarca	
Tecnica: Pintura en tela		Ciudad: Bogota	
Materia Prima Lino ,madera,pintura para tela, relleno		Localidad/vereda: Puente Aranda	
Certificado Hecho a Mano Si <input type="checkbox"/> No <input type="checkbox"/>		Resguardo: na	
Dimensiones Generales:		Produccion mes: Nd	
Largo (cm) 38cm	Diametro (cm) Nd	Precio en Bogota:	
Ancho (cm) Nd	Peso (gr) Nd	Unitario \$	
Alto (cm) 36cm	Color Rojo/dorado	Por mayor \$ Nd	
Observaciones: Estructura en madera			
Precio de venta aproximado según prototipo			
Responsable: Angela Galindo		Fecha: agosto 2006	

Referente(s)

Muestra Linea Empaque



Ministerio de Comercio, Industria y Turismo
artesanías de Colombia s.a.

FORMATO
Ficha de
Dibujo y Planos
Técnicos

CODIGO: FORASD 07

FECHA: 2004 06 04

VERSION 1

Página 1 de 2



ALCALDIA LOCAL
PUENTE ARANDA

Subgerencia de Desarrollo - Centro de Diseño para la Artesanía y las Pymes

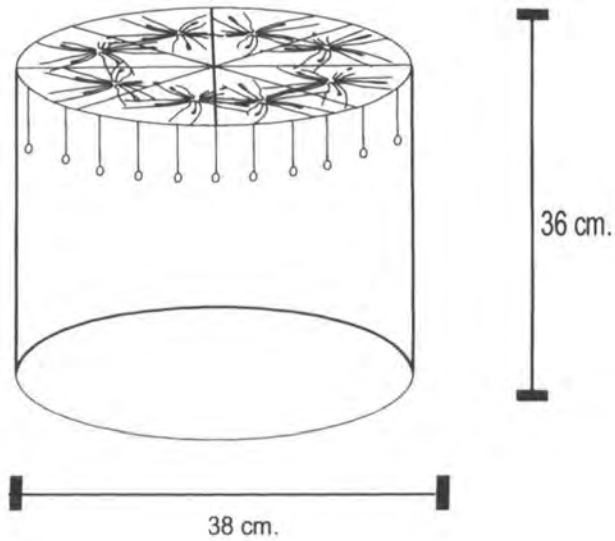

Pieza: Puff	Línea: Decoración/hogar	ESC. (Cm):	PL.
Nombre: Ada Azucena Rodriguez	Referencia: PD		
Oficio: Trabajo en tela/trabajo en madera	Materia Prima:	Base madera, tela lino, relleno, pintura pare tela	
Técnica: Pintura en tela			

Proceso de Producción:	Corte piezas lino según referencia pieza madera, dibujo sobre tela, relleno superficies pintadas, bordeado, armado de la pieza (asesoria taller satélite madera)

Observaciones:
Pieza estructurada con madera, acuerdo taller satélite.

Responsable: Angela Galindo	Fecha: agosto 2006
-----------------------------	--------------------

Referente(s) Muestra Línea Empaque
FORASD 07 Ficha de dibujo y planos.cdr



FORMATO

Ficha de Producto

CODIGO: FORASD 08

VERSION: 1

Página 1 de 2



Subgerencia de Desarrollo - Centro de Diseño para la Artesanía y las Pymes

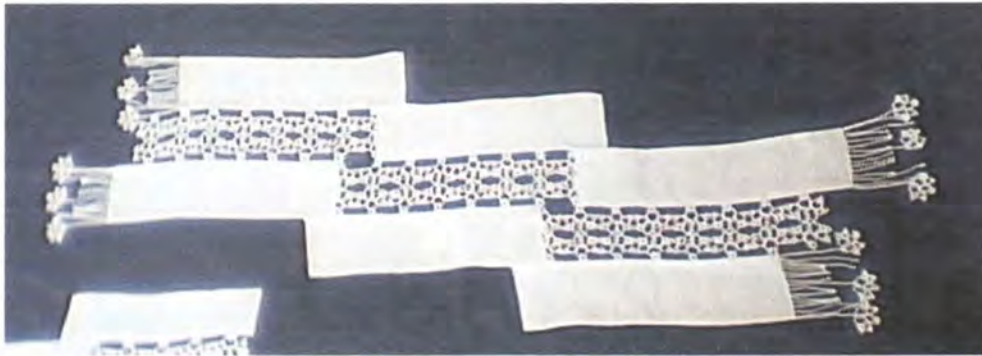

Pieza: camino de mesa	Artesano: Gloria Angela Vargas
Nombre: CM	Grupo: n/a
Oficio: Tejeduria	Departamento: Cundinamarca
Tecnica: Frivolidad	Ciudad: Bogota
Materia Prima Gasa, Algodón	Localidad/vereda: Puente Aranda
Certificado Hecho a Mano Si <input type="checkbox"/> No <input type="checkbox"/>	Resguardo: na

Dimensiones Generales:	Produccion mes: Nd
Largo (cm) 1.65cm	Precio en Bogota:
Ancho (cm) 33 cm	Unitario \$ 60000
Alto (cm) Nd	Por mayor \$ 54000
Diametro (cm) Nd	
Peso (gr) Nd	
Color	

Observaciones: Precio de venta aproximado con base en prototipo

Responsable: Angela Galindo	Fecha: agosto 2006
-----------------------------	--------------------

Referente(s) Muestra Linea Empaque



Subgerencia de Desarrollo - Centro de Diseño para la Artesanía y las Pymes

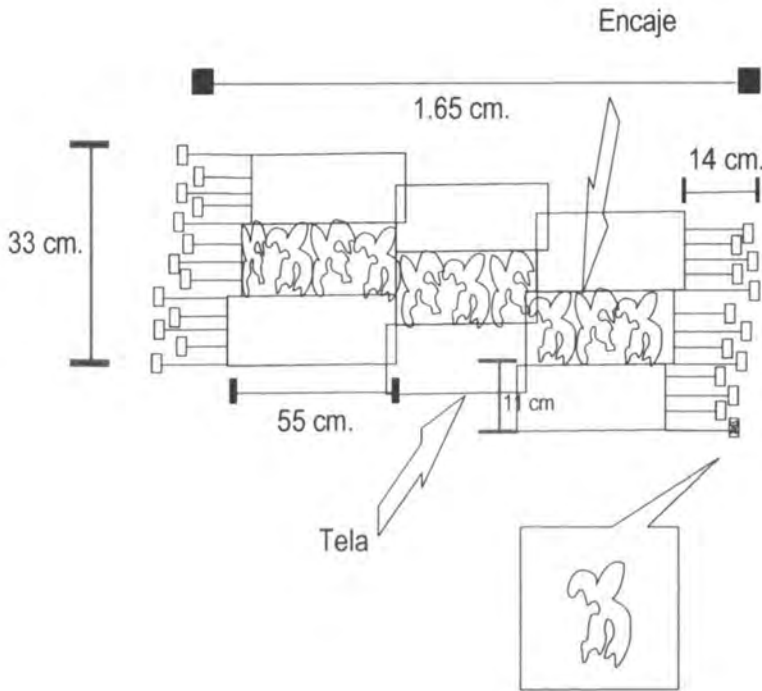

Pieza: Camino de Mesa	Línea: Decoración/hogar	ESC. (Cm):	PL.
Nombre: Gloria Angela Vargas	Referencia: CM		
Oficio: Tejeduría	Materia Prima: Hilaza de algodón, tela algodón gasa		
Técnica: Frivolidad			

Proceso de Producción: Corte de tela 6 piezas de gasa, confección de piezas, tejido de aplique, acople de tejido a la tela, desfleque de puntas, técnica de rollo 3 por pieza, aplique de modulo final.

Observaciones:

Responsable: Angela Galindo Fecha: agosto 2006



FORMATO

Ficha de Producto

CODIGO: FORASD 08

VERSION: 1

Página 1 de 2



ALCALDIA LOCAL
PUENTE ARANDA

Subgerencia de Desarrollo - Centro de Diseño para la Artesanía y las Pymes

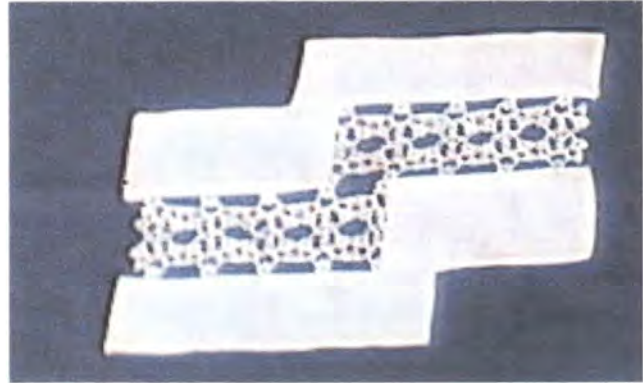

Pieza: individual	Artresano: Gloria Angela vargas
Nombre: IF	Grupo: n/a
Oficio: Tejeduría	Departamento: Cundinamarca
Tecnica: Frivolidad	Ciudad: Bogota
Materia Prima Gasa, algodón	Localidad/vereda: Puente Aranda
Certificado Hecho a Mano Si <input type="checkbox"/> No <input type="checkbox"/>	Resguardo: na
Dimensiones Generales:	Produccion mes: Nd
Largo (cm) 45cm	Diametro (cm) Nd
Ancho (cm) 35cm	Peso (gr) Nd
Alto (cm) Nd	Color Crudo
	Precio en Bogota:
	Unitario \$ 11000
	Por mayor \$ 9500

Observaciones: Precio de venta aproximado con base en prototipo

Responsable: Angela Galindo Fecha: agosto 2006

Referente(s) Muestra Línea Empaque



FORMATO
Ficha de Dibujo y Planos Técnicos

CODIGO: FORASD 07

VERSION 1

Página 1 de 2



ALCALDIA LOCAL
 PUENTE ARANDA

Subgerencia de Desarrollo - Centro de Diseño para la Artesanía y las Pymes

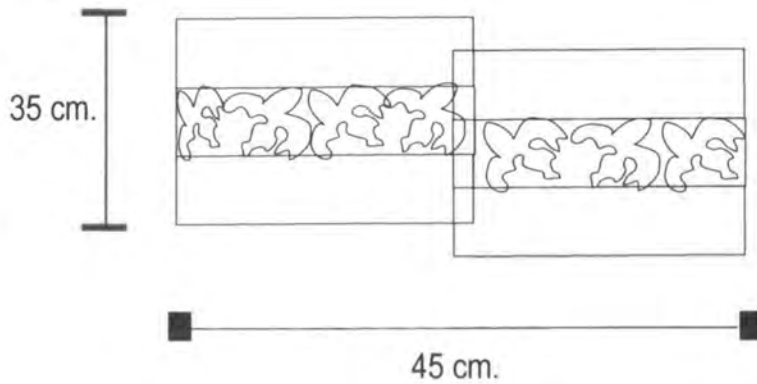

Pieza: Individual	Línea: Decoración/hogar	ESC. (Cm):	PL.
Nombre: Gloria Angela Vargas	Referencia: I		
Oficio: Tejeduría	Materia Prima: algodón/tela gasa algodón		
Técnica: Frivolidad			

Proceso de Producción: Corte de tela 4 piezas de gasa, confección de piezas, tejido de aplique, acople de tejido a la tela, iniciando por extremos al centro.

Observaciones:

Responsable: Angela Galindo Fecha: agosto 2006

Referente(s) Muestra Línea Empaque
 FORASD 07 Ficha de dibujo y planos.cdr



FORMATO

Ficha de Producto

CODIGO: FORASD 08

VERSION: 1

Página 1 de 2



ALCALDÍA LOCAL
PUENTE ARANDA

Subgerencia de Desarrollo - Centro de Diseño para la Artesanía y las Pymes



Pieza: lampara		Artesano: Gloria Angela Vargas
Nombre: LF		Grupo: n/a
Oficio: Tejeduria/trabajo en madera		Departamento: Cundinamarca
Tecnica: frivolidad		Ciudad: Bogota
Materia Prima Hilaza de algodón, gasa, palos madera		Localidad/vereda: Puente Aranda
Certificado Hecho a Mano <input type="checkbox"/> Si <input type="checkbox"/> No <input type="checkbox"/>		Resguardo: na
Dimensiones Generales:		Produccion mes: Nd
Largo (cm) 35cm	Diametro (cm) Nd	Precio en Bogota:
Ancho (cm) 20cm	Peso (gr) Nd	Unitario \$ 65000
Alto (cm) Nd	Color Crudo, café	Por mayor \$ 58500
Observaciones: Precio de venta aproximado con base en prototipo		
Trabajo en madera, taller satelite		
Responsable: Angela Galindo		Fecha: agosto 2006

Referente(s) Muestra Línea Empaque



Ministerio de Comercio, Industria y Turismo
artesanías de colombia s.a.

FORMATO

**Ficha de
Dibujo y Planos
Técnicos**

CODIGO: FORASD 07

FECHA: 2004 06 04

VERSION 1

Página 1 de 2



ALCALDIA LOCAL
PUENTE ARANDA

Subgerencia de Desarrollo - Centro de Diseño para la Artesanía y las Pymes

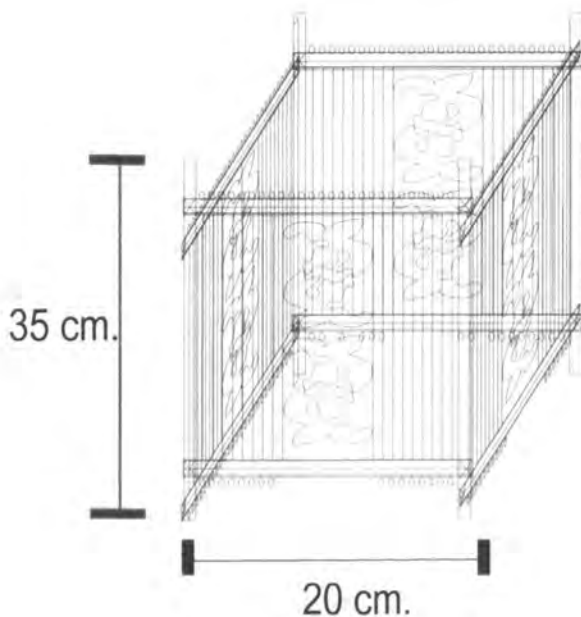

Pieza: <i>Lampara cuadrada</i>	Línea: <i>Decoración/hogar</i>	ESC. (Cm):	PL.
Nombre: <i>Gloria Angela Vargas</i>	Referencia: <i>LC</i>		
Oficio: <i>Tejeduria/trabajo en madera</i>	Materia Prima: <i>Madera, algodón</i>		
Técnica: <i>Frivolidad</i>			

Proceso de Producción: *Estructura de madera, incrustación de hilaza en los cuatro laterales de la estructura 8cm a cada lado, tejido azucenas en frivolidad, aplique de los módulos tejido en la parte tral de cada cada cara, acople lampara al sistema eléctrico.*

Observaciones:

Responsable: *Angela Galindo* Fecha: *agosto 2006*

Referente(s) Muestra Línea Empaque
FORASD 07 Ficha de dibujo y planos.cdr

**FORMATO****Ficha de Producto**

FECHA: 2004 03 01

VERSION: 1

Página 1 de 2

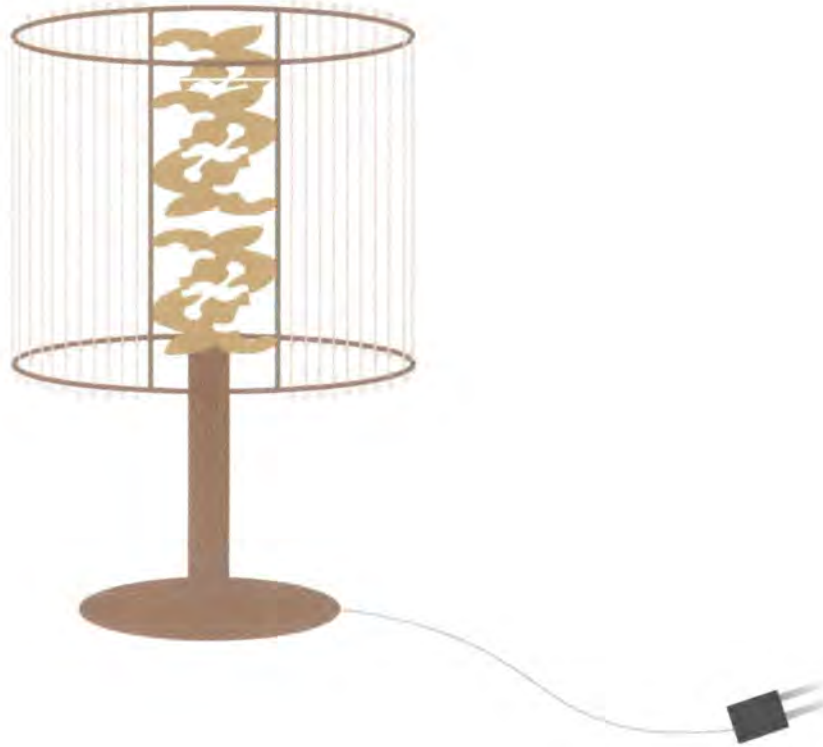
ALCALDIA LOCAL
PUENTE ARANDA**Subgerencia de Desarrollo - Centro de Diseño para la Artesanía y las Pymes**

Pieza: Lámpara redonda		Artresano: Gloria Angela Vargas	
Nombre: LR		Grupo: n/a	
Oficio: Tejeduría		Departamento: Cundinamarca	
Técnica: Frivolidad		Ciudad: Bogotá	
Materia Prima: Gasa, algodón, madera		Localidad/vereda: Puente Aranda	
Certificado Hecho a Mano Si <input type="checkbox"/> No <input type="checkbox"/>		Resguardo: na	
Dimensiones Generales:		Producción mes: Nd	
Largo (cm) 55cm	Díámetro (cm) 50cm	Precio en Bogotá:	
Ancho (cm) 20cm	Peso (gr) Nd	Unitario \$ 65000	
Alto (cm) Nd	Color crudo	Por mayor \$ 58500	
Observaciones: Precio de venta aproximado con base en prototipo			
Estructura en madera, elaborada por taller satélite			
Responsable: Angela Galindo		Fecha: agosto 2006	

Referente(s)



Muestra



Linea



Empaque





Ministerio de Comercio, Industria y Turismo
artesanías de colombia s.a.

FORMATO
Ficha de
Dibujo y Planos
Técnicos

CODIGO: FORASD 07

FECHA: 2004 06 04

VERSION 1

Página 1 de 2



ALCALDIA LOCAL
PUENTE ARANDA

Subgerencia de Desarrollo - Centro de Diseño para la Artesanía y las Pymes

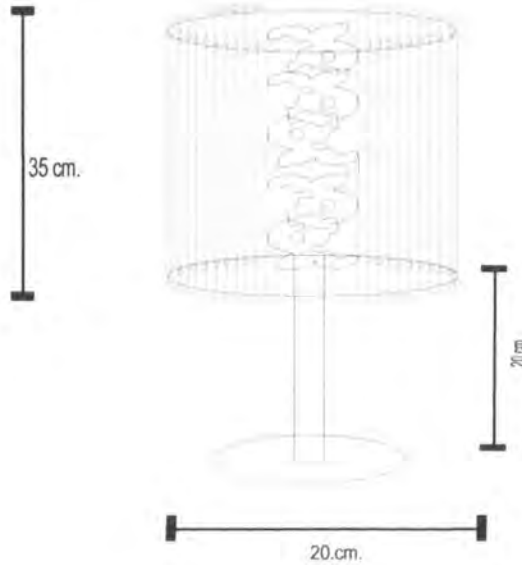

Pieza: Lampara Redonda	Linea: Decoración/hogar	ESC. (Cm):	PL.
Nombre: Gloria Angela Vargas	Referencia:LR		
Oficio: Tejeduria/trabajo en madera	Materia Prima: Madera, algodón		
Técnica: Frivolidad			

Proceso de Producción: Estructura de madera, incrustación de hilaza en ocho lados de la estructura , tejido azucenas en frivolidad, aplique de los módulos tejidos en cuatro partes centrales, acople lampara al sistema eléctrico.

Observaciones:

Responsable: Angela Galindo Fecha: agosto 2006

Referente(s) Muestra Línea Empaque
FORASD 07 Ficha de dibujo y planos.cdr



FORMATO

Ficha de
Producto

CODIGO: FORASD 08

VERSION: 1

Página 1 de 2



ALCALDIA LOCAL
PUENTE ARANDA

Subgerencia de Desarrollo - Centro de Diseño para la Artesanía y las Pymes

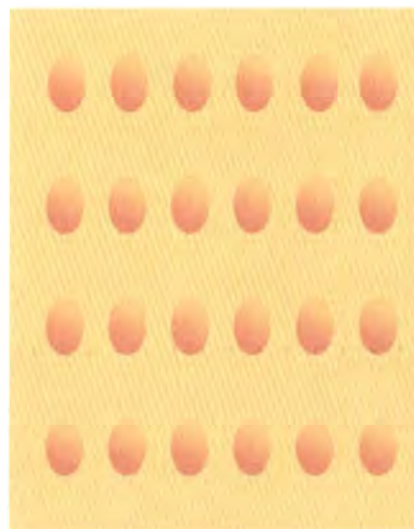

Pieza: Cojín A	Artresano: Luz Linda Patiño
Nombre: CA	Grupo: COASDRATA
Oficio: Tejeduría	Departamento: Cundinamarca
Tecnica: Dos Agujas	Ciudad: Bogota
Materia Prima Hilaza de algodón	Localidad/vereda: Puente aranda
Certificado Hecho a Mano Si <input type="checkbox"/> No <input type="checkbox"/>	Resguardo: na
Dimensiones Generales:	Produccion mes:
Largo (cm) 50 cm	Diametro (cm)
Ancho (cm) 35 cm.	Peso (gr) Nd
Alto (cm) Nd	Color tabaco
	Precio en Bogota:
	Unitario \$ 50000
	Por mayor \$ 45000

Observaciones:

Precio de venta aproximado según prototipo.

Responsable: Angela Galindo Fecha: Agosto 2006

Referente(s) Muestra Línea Empaque



FORMATO
Ficha de Dibujo y Planos Técnicos

FECHA: 2004 06 04

VERSION 1

Página 1 de 2



ALCALDÍA LOCAL
 PUENTE ARANDA

Subgerencia de Desarrollo - Centro de Diseño para la Artesanía y las Pymes

Vista frontal

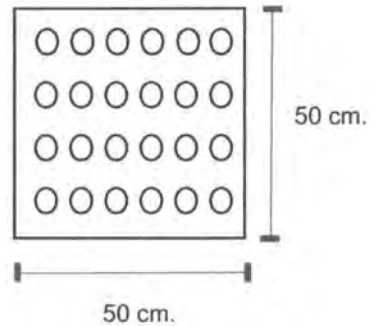
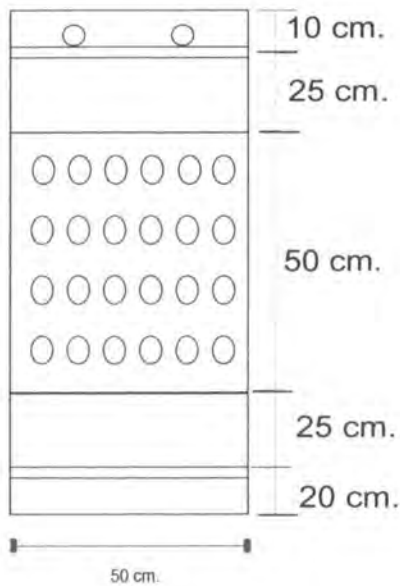

Pieza: Cojin A	Línea: Decoración/Hogar	ESC. (Cm):	PL.
Nombre: Luz Linda Patiño	Referencia: CA		
Oficio: Tejeduría	Materia Prima: Hilaza de algodón.		
Técnica: Dos Agujas			

Proceso de Producción:
 Elaboración de tejido , iniciando por resorte trasero de 10 cm sobre los cuales se marca dos orificios para botonería, Elaboración de pieza interna del forro y relleno con guata siliconada .Acabados prelavado.

Observaciones:

Responsable: Angela Galindo Fecha: Agosto 2006

Referente(s) Muestra Línea Empaque
 FORASD 07 Ficha de dibujo y planos.cdr



FORMATO

**Ficha de
Producto**

CODIGO: FORASD 08

FECHA: 2004 03 01

VERSION: 1

Página 1 de 2



ALCALDIA LOCAL
PUENTE ARANDA

Subgerencia de Desarrollo - Centro de Diseño para la Artesanía y las Pymes

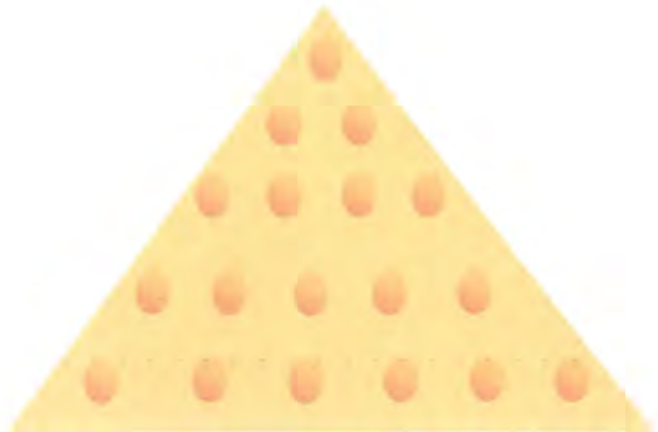
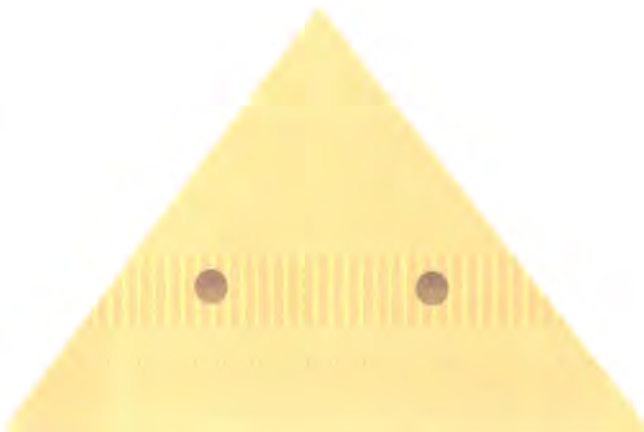

Pieza: Cojín A Triangular		Artesano: Luz Linda Patiño	
Nombre: CAT		Grupo: COASDRATA	
Oficio: Tejeduría		Departamento: Cundinamarca	
Tecnica: Dos Agujas		Ciudad: Bogota	
Materia Prima Hilaza de algodón		Localidad/vereda: Puente aranda	
Certificado Hecho a Mano Si <input type="checkbox"/> No <input type="checkbox"/>		Resguardo: na	
Dimensiones Generales:		Produccion mes:	
Largo (cm) 50 cm	Diametro (cm)	Precio en Bogota:	
Ancho (cm) 50 cm.	Peso (gr) Nd	Unitario \$ 50000	
Alto (cm) Nd	Color Amarillo	Por mayor \$ 45000	
Observaciones:			
Precio de venta aproximado según prototipo. CA			
Responsable: Angela Galindo		Fecha: Agosto 2006	

Referente(s)

Muestra

Linea

Empaque



Subgerencia de Desarrollo - Centro de Diseño para la Artesanía y las Pymes

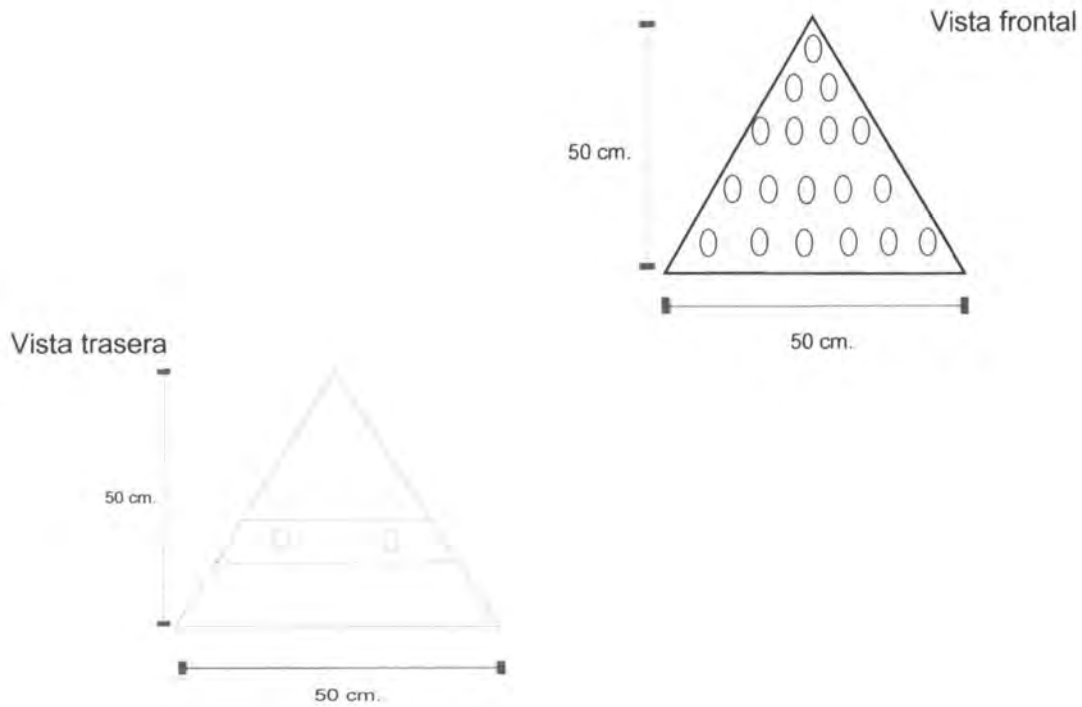

Pieza: Cojin A Triangular	Línea: Decoración/Hogar	ESC. (Cm):	PL.
Nombre: Luz Linda Patiño	Referencia: CAT		
Oficio: Tejeduría	Materia Prima: Hilaza de algodón.		
Técnica: Dos Agujas			

Proceso de Producción: Elaboración de tejido , iniciando por resorte trasero de 10 cm sobre los cuales se marca dos orificios para botonería, Elaboración de pieza interna del forro y relleno con quata siliconada .Acabados prelavado.

Observaciones:

Responsable: Angela Galindo	Fecha: Agosto 2006
-----------------------------	--------------------



Ministerio de Comercio, Industria y Turismo
artesanas de colombia s.a.

FORMATO

**Ficha de
Producto**

CODIGO: FORASD 08

VERSION: 1

Página 1 de 2



ALCALDIA LOCAL
PUENTE ARANDA

Subgerencia de Desarrollo - Centro de Diseño para la Artesanía y las Pymes



Pieza: Cojín A cilíndrico	Artesano: Luz Linda Patiño
Nombre: CAC	Grupo: COASDRATA
Oficio: Tejeduría	Departamento: Cundinamarca
Tecnica: Dos Agujas	Ciudad: Bogota
Materia Prima Hilaza de algodón	Localidad/vereda: Puente aranda
Certificado Hecho a Mano Si <input type="checkbox"/> No <input type="checkbox"/>	Resguardo: na
Dimensiones Generales:	Produccion mes:
Largo (cm) 70 cm	Diametro (cm)
Ancho (cm) 20 cm.	Peso (gr) Nd
Alto (cm) Nd	Color Amarillo
	Precio en Bogota:
	Unitario \$ 50000
	Por mayor \$ 45000

Observaciones:
Precio de venta aproximado según prototipo. CA

Responsable: Angela Galindo Fecha: Agosto 2006

Referente(s)

Muestra

Línea

Empaque



FORMATO
Ficha de Dibujo y Planos Técnicos

CODIGO: FORASD 07



ALCALDIA LOCAL
PUENTE ARANDA

VERSION 1

Página 1 de 2

Subgerencia de Desarrollo - Centro de Diseño para la Artesanía y las Pymes

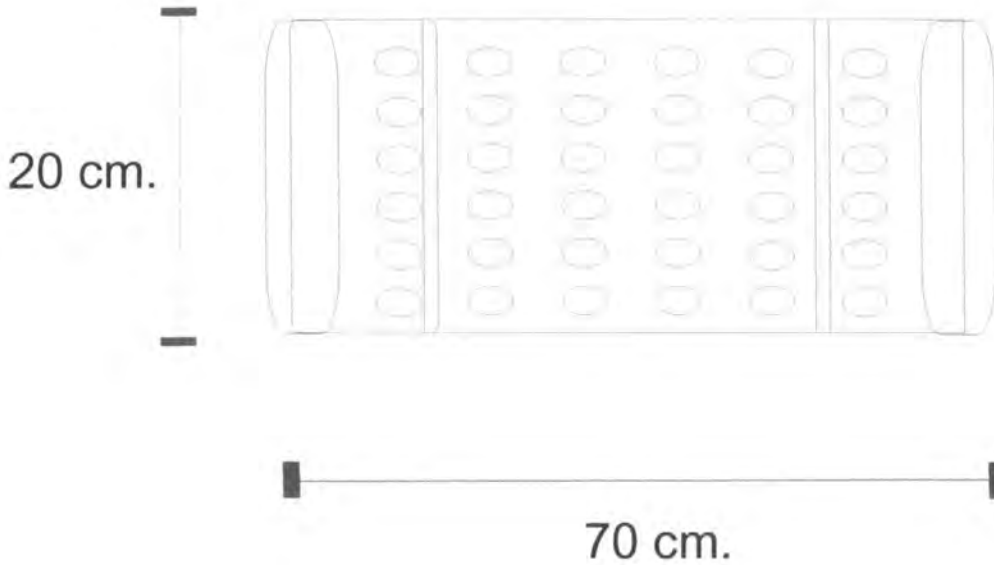

Pieza: Cojin A Cilindrico	Línea: Decoración/Hogar	ESC. (Cm):	PL.
Nombre: Luz Linda Patiño	Referencia: CAC		
Oficio: Tejeduría	Materia Prima: Hilaza de algodón.		
Técnica: Dos Agujas			

Proceso de Producción:
Elaboración de tejido , iniciando por resorte trasero de 10 cm sobre los cuales se marca dos orificios para botonería, Elaboración de pieza interna del forro y relleno con guata siliconada .Acabados prelavado.

Observaciones:

Responsable: Angela Galindo	Fecha: Agosto 2006
-----------------------------	--------------------

Referente(s) Muestra Línea Empaque
FORASD 07 Ficha de dibujo y planos.cdr

**FORMATO****Ficha de Producto**

FECHA: 2004 03 01

VERSION: 1

Página 1 de 2

**Subgerencia de Desarrollo - Centro de Diseño para la Artesanía y las Pymes**

Pieza: Manta	Artresano: luz linda
Nombre: M	Grupo: COASDRATA
Oficio: Tejeduría	Departamento: Cundinamarca
Tecnica: Dos Agujas	Ciudad: Bogota
Materia Prima Hilaza de algodón	Localidad/vereda: Puente aranda
Certificado Hecho a Mano Si <input type="checkbox"/> No <input type="checkbox"/>	Resguardo: na
Dimensiones Generales:	Produccion mes:
Largo (cm) 1.20cm	Precio en Bogota:
Ancho (cm) 50 cm.	Unitario \$ 64000
Alto (cm) Nd	Por mayor \$ 57000
Observaciones:	
Precio de venta aproximado según prototipo cojín	
Responsable:	Fecha:

Referente(s)

Muestra

Linea

Empaque



FORMATO
Ficha de Dibujo y Planos Técnicos

CODIGÓ: FORASD 07

VERSION 1

Página 1 de 2



Subgerencia de Desarrollo - Centro de Diseño para la Artesanía y las Pymes

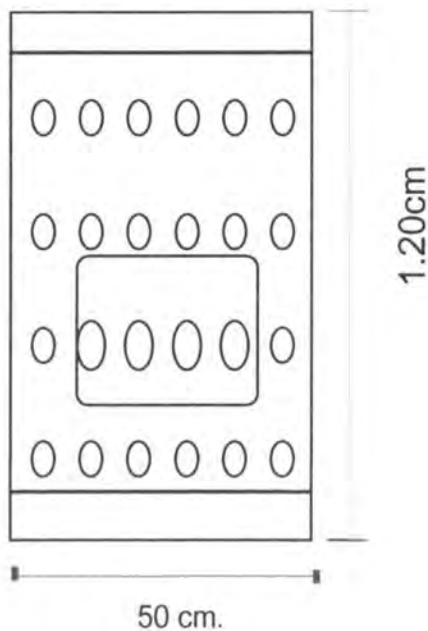

Pieza: Manta	Línea: Decoración/Hogar	ESC. (Cm):	PL.
Nombre: Luz Linda Patiño	Referencia: M		
Oficio: Tejeduría	Materia Prima: Hilaza de algodón.		
Técnica: Dos Agujas			

Proceso de Producción:
Elaboración de tejido de 1.20cm por 50 cm de ancho, elaboración de bolsillo ensamble bolsillo a manta, acabados , pre- lavado y suavizado.

Observaciones:

Responsable: Angela Galindo	Fecha: Agosto 2006
-----------------------------	--------------------

Referente(s) Muestra Línea Empaque
FORASD 07 Ficha de dibujo y planos.cdr



FORMATO

Ficha de Producto

CODIGO: FORASD 08

VERSION: 1

Página 1 de 2



Subgerencia de Desarrollo - Centro de Diseño para la Artesanía y las Pymes



Pieza: Cortina P		Artresano: Amelia Rodríguez
Nombre: CP		Grupo: Na
Oficio: Trabajo en tela		Departamento: Cundinamarca
Técnica: Pintura en Tela		Ciudad: Bogotá
Materia Prima Lino, pintura para tela		Localidad/vereda: Puente Aranda
Certificado Hecho a Mano Si <input type="checkbox"/> No <input type="checkbox"/>		Resguardo: Na
Dimensiones Generales:		Produccion mes: Nd
Largo (cm) 1.20cm	Diametro (cm) Nd	Precio en Bogota: Nd
Ancho (cm) 1.00cm	Peso (gr) Nd	Unitario \$53000
Alto (cm) Nd	Color Crudos y verdes	Por mayor \$47000

Observaciones: Precio de venta aproximado con base en primer prototipo.

Responsable: _____ Fecha: _____

Referente(s) Muestra Línea Empaque



FORMATO

**Ficha de
Producto**

CODIGO: FORASD 08

FECHA: 2004 03 01

VERSION: 1

Página 1 de 2



ALCALDIA LOCAL
PUENTE ARANDA

Subgerencia de Desarrollo - Centro de Diseño para la Artesanía y las Pymes



Pieza: Cojín P		Artresano: Amelia Rodríguez
Nombre: COP		Grupo: Na
Oficio: Trabajo en tela		Departamento: Cundinamarca
Tecnica: Pintura en Tela		Ciudad: Bogotá
Materia Prima Lino, pintura para tela		Localidad/vereda: Puente Aranda
Certificado Hecho a Mano Si <input type="checkbox"/> No <input type="checkbox"/>		Resguardo: Na
Dimensiones Generales:		Produccion mes: Nd
Largo (cm) 50cm	Diametro (cm) Nd	Precio en Bogota: Nd
Ancho (cm) 50cm	Peso (gr) Nd	Unitario \$38000
Alto (cm) Nd	Color Crudos y verdes	Por mayor \$ 34000
Observaciones: Precio de venta aproximado con base en primer prototipo.		
Responsable: Angela Galindo		Fecha: Agosto 2006

Referente(s)

Muestra

Línea

Empaque



FORMATO

**Ficha de
Producto**

CODIGO: FORASD 08

VERSION: 1

Página 1 de 2



Subgerencia de Desarrollo - Centro de Diseño para la Artesanía y las Pymes



Pieza: Cenefa P		Artresano: Amelia Rodriguez	
Nombre: CEP		Grupo: Na	
Oficio: Trabajo en tela		Departamento: Cundinamarca	
Tecnica: Pintura en Tela		Ciudad: Bogotá	
Materia Prima Lino, pintura para tela		Localidad/vereda: Puente Aranda	
Certificado Hecho a Mano Si <input type="checkbox"/> No <input type="checkbox"/>		Resguardo: Na	
Dimensiones Generales:		Produccion mes: Nd	
Largo (cm) 120cm	Diametro (cm) Nd	Precio en Bogota: Nd	
Ancho (cm) 30cm	Peso (gr) Nd	Unitario \$36000	
Alto (cm) Nd	Color Crudos y verdes	Por mayor \$ 32000	
Observaciones: Precio de venta aproximado con base en primer prototipo COP/CO.			

Responsable: Angela Galindo	Fecha: Agosto 2006
-----------------------------	--------------------

Referente(s) Muestra Línea Empaque



FORMATO

Ficha de Producto

CODIGO: FORASD 08

VERSION: 1

Página 1 de 2



Subgerencia de Desarrollo - Centro de Diseño para la Artesanía y las Pymes

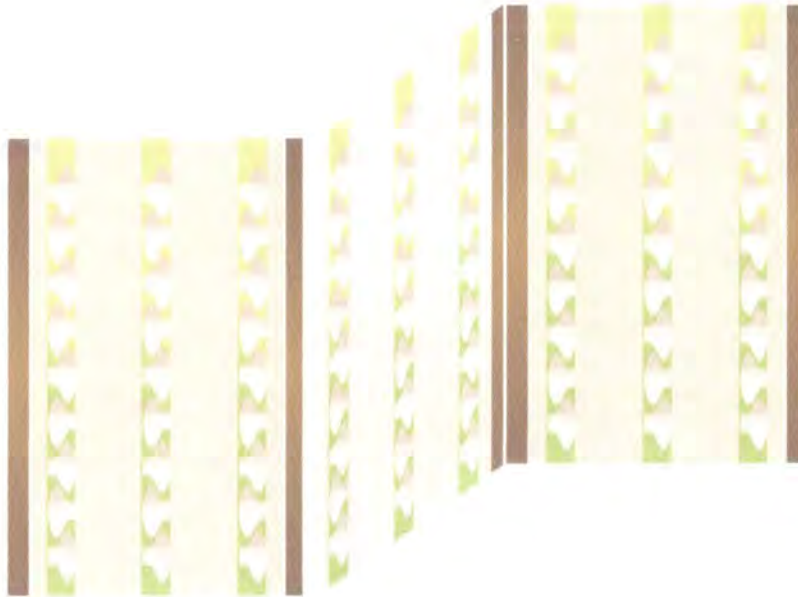

Pieza: Biombo P		Artresano: Amelia Rodríguez
Nombre: BP		Grupo: Na
Oficio: Trabajo en tela		Departamento: Cundinamarca
Tecnica: Pintura en Tela		Ciudad: Bogotá
Materia Prima Lino, pintura para tela		Localidad/vereda: Puente Aranda
Certificado Hecho a Mano Si <input type="checkbox"/> No <input type="checkbox"/>		Resguardo: Na
Dimensiones Generales:		Produccion mes: Nd
Largo (cm) Nd	Diametro (cm) Nd	Precio en Bogota: Nd
Ancho (cm) 3 cuerpos de 60	Peso (gr) Nd	Unitario \$Nd
Alto (cm) 185cm	Color Crudos y verdes	Por mayor \$ Nd
Observaciones: Precio de venta no definido/prototipo no elaborado.		

Responsable: Angela Galindo	Fecha: Agosto 2006
-----------------------------	--------------------

Referente(s) Muestra Línea Empaque



FORMATO

Ficha de Producto

CODIGO: FORASD 08

VERSION: 1

Página 1 de 2



ALCALDIA LOCAL
PUENTE ARANDA

Subgerencia de Desarrollo - Centro de Diseño para la Artesanía y las Pymes



Pieza: Panera Circular		Artresano: Flor Alba Inés Monroy	
Nombre: PC		Grupo: Na	
Oficio: Trabajo en tela		Departamento: Cundinamarca	
Tecnica: Acolchado		Ciudad: Bogota	
Materia Prima Tela metalizada, guata, velo		Localidad/vereda: Puente Aranda	
Certificado Hecho a Mano Si <input type="checkbox"/> No <input type="checkbox"/>		Resguardo: na	
Dimensiones Generales:		Produccion mes: Nd	
Largo (cm) 20 cm.	Diametro (cm) Nd	Precio en Bogota:	
Ancho (cm) 20 cm.	Peso (gr) Nd	Unitario \$20000	
Alto (cm) Nd	Color Plateado /dorado	Por mayor \$18000	
Observaciones: Precio de venta con base en prototipo			
Responsable: Angela Galindo		Fecha: agosto 2006	

Referente(s)

Muestra

Linea

Empaque



Subgerencia de Desarrollo - Centro de Diseño para la Artesanía y las Pymes

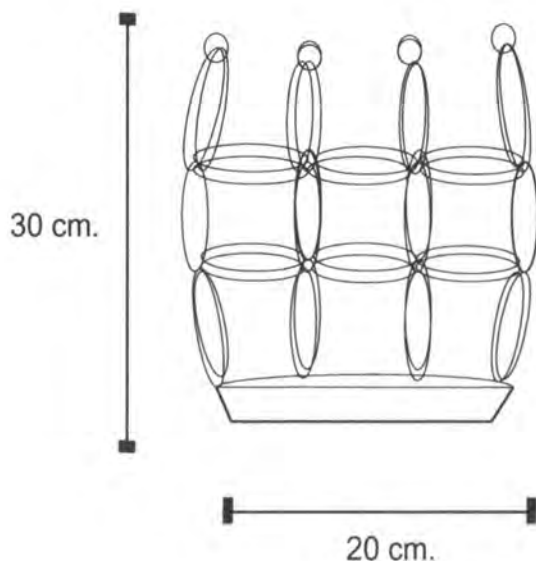

Pieza: Panera Circular	Línea: Decoración/mesa/hogar	ESC. (Cm):	PL.
Nombre: Flor Alba Ines Monroy	Referencia: PC		
Oficio: Trabajo en tela	Materia Prima: Tela Metalizada, guata, velo		
Técnica: Acochado			

Proceso de Producción:
Elaboración de moldes, corte de piezas en tela, ensamble de piezas con guata unión de piezas, acabados.

Observaciones:

Responsable: Angela Galindo	Fecha: agosto 2006
-----------------------------	--------------------



FORMATO

Ficha de Producto

CODIGO: FORASD 08

VERSION: 1

Página 1 de 2



ALCALDIA LOCAL
PUENTE ARANDA

Subgerencia de Desarrollo - Centro de Diseño para la Artesanía y las Pymes

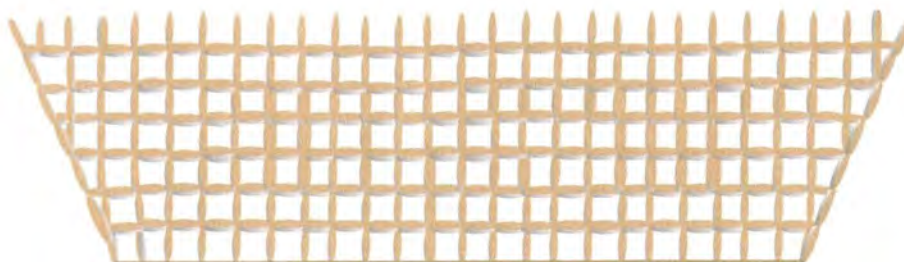



Pieza: Panera Rectangular	Artresano: Flor Alba Inés Monroy
Nombre: PR	Grupo: Na
Oficio: Trabajo en tela	Departamento: Cundinamarca
Tecnica: Acolchado	Ciudad: Bogota
Materia Prima Tela metalizada, guata, velo	Localidad/vereda: Puente Aranda
Certificado Hecho a Mano Si <input type="checkbox"/> No <input type="checkbox"/>	Resguardo: na
Dimensiones Generales:	Produccion mes: Nd
Largo (cm) 38cm. Diametro (cm) Nd	Precio en Bogota:
Ancho (cm) 15 cm. Peso (gr) Nd	Unitario \$25000
Alto (cm) 10cm Color Plateado /dorado	Por mayor \$22500

Observaciones: Precio de venta con base en prototipo

Responsable: Angela Galindo Fecha: agosto 2006

Referente(s) Muestra Línea Empaque

	FORMATO Ficha de Producto	FECHA: 2004 03 01		 ALCALDÍA LOCAL PUENTE ARANDA
		VERSION: 1	Página 1 de 2	

Subgerencia de Desarrollo - Centro de Diseño para la Artesanía y las Pymes

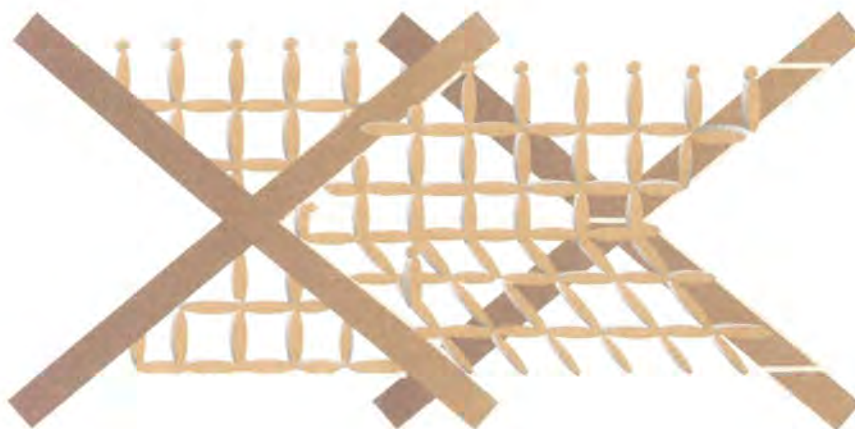

Pieza: Revistero Navideño		Artesano: Flor Alba Inés Monroy	
Nombre: RN		Grupo: Na	
Oficio: Trabajo en tela		Departamento: Cundinamarca	
Técnica: Acolchado		Ciudad: Bogota	
Materia Prima: Tela metalizada, guata, velo		Localidad/vereda: Puente Aranda	
Certificado Hecho a Mano: <input type="checkbox"/> Sí <input type="checkbox"/> No <input type="checkbox"/>		Resguardo: na	
Dimensiones Generales:		Producción mes: Nd	
Largo (cm): 50cm.	Dímetro (cm): Nd	Precio en Bogota:	
Ancho (cm): 35 cm.	Peso (gr): Nd	Unitario \$48000	
Alto (cm): na	Color: Plateado /dorado	Por mayor \$44000	
Observaciones: Precio de venta aproximado con base en prototipo panera			
Responsable: Angela Galindo		Fecha: agosto 2006	

Referente(s) Muestra Línea Empaque



FORMATO
Ficha de Dibujo y Planos Técnicos

CODIGO: FORASD 07
FECHA: 2004 06 04
VERSION 1 Página 1 de 2



Subgerencia de Desarrollo - Centro de Diseño para la Artesanía y las Pymes

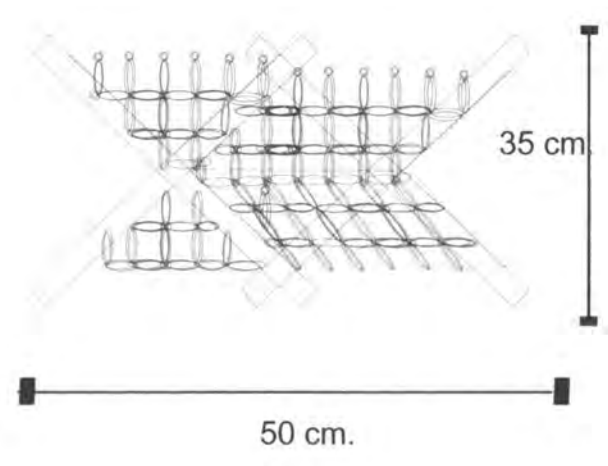

Pieza: Revistero Navideño	Línea: Decoración/mesa/hogar	ESC. (Cm):	PL.
Nombre: Flor Alba Ines Monroy	Referencia: RN		
Oficio: Trabajo en tela	Materia Prima: Tela Metalizada, guata, velo		
Técnica: Acolchado			

Proceso de Producción:
Elaboración de moldes, corte de piezas en tela, ensamble de piezas con guata unión de piezas, acabados.

Responsable: Angela Galindo Fecha: agosto 2006

Observaciones:



FORMATO

Ficha de Producto

CODIGO: FORASD 08

FECHA: 2004 03 01

VERSION: 1

Página 1 de 2



Subgerencia de Desarrollo - Centro de Diseño para la Artesanía y las Pymes

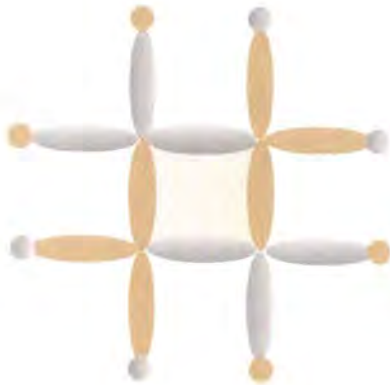

Pieza: Panera Navideña 1	Artresano: Flor Alba Inés Monroy
Nombre: Pn1	Grupo: Na
Oficio: Trabajo en tela	Departamento: Cundinamarca
Tecnica: Acolchado	Ciudad: Bogota
Materia Prima Tela metalizada, guata, velo	Localidad/vereda: Puente Aranda
Certificado Hecho a Mano Si <input type="checkbox"/> No <input type="checkbox"/>	Resguardo: na
Dimensiones Generales:	Produccion mes: Nd
Largo (cm) 22 cm. Diametro (cm) Nd	Precio en Bogota:
Ancho (cm) 22 cm. Peso (gr) Nd	Unitario \$20000
Alto (cm) Nd Color Plateado /dorado	Por mayor \$18000
Observaciones: Precio de venta con base en panera circular	

Responsable: Angela Galindo Fecha: agosto 2006

Referente(s)

Muestra

Linea

Empaque

Subgerencia de Desarrollo - Centro de Diseño para la Artesanía y las Pymes



Pieza: Cojin mariposa 1	Artresano: Carmen Torres de Roncancio
Nombre: CM!	Grupo: n/a
Oficio: Tejeduría	Departamento: Cundinamarca
Técnica: Telar Manual/ Acabado de rollo	Ciudad: Bogotá
Materia Prima Hilaza de algodón	Localidad/vereda: Puente Aranda
Certificado Hecho a Mano Si <input type="checkbox"/> No <input type="checkbox"/>	Resguardo: na
Dimensiones Generales:	Produccion mes: Nd
Largo (cm) 50cm	Precio en Bogotá:
Ancho (cm) 50cm	Unitario \$ 37000
Alto (cm) 20cm	Por mayor \$ 32000
Diametro (cm) Nd	
Peso (gr) Nd	
Color Cruo/amarillo/azul	

Observaciones:

Precio de venta aproximado basado en prototipo

Responsable: Angela Galindo Fecha: agosto 2006

Referente(s) Muestra Línea Empaque



FORMATO
Ficha de Dibujo y Planos Técnicos

FECHA: 2004 06 04

VERSION 1

Página 1 de 2



ALCALDIA LOCAL
 PUENTE ARANDA

Subgerencia de Desarrollo - Centro de Diseño para la Artesanía y las Pymes

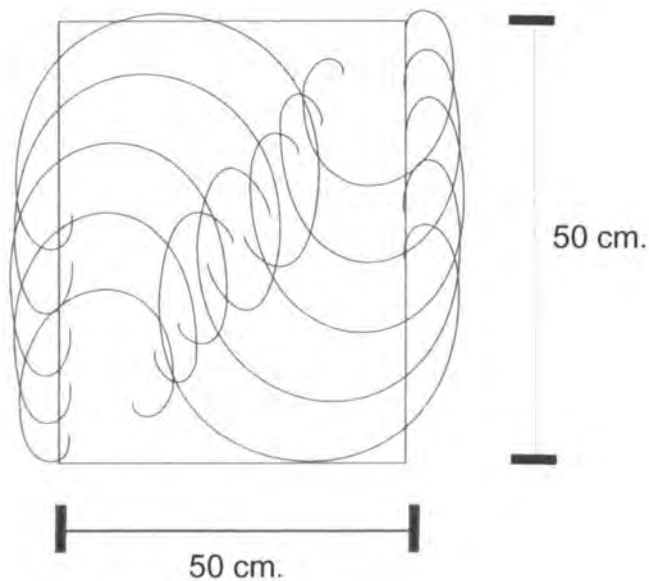

Pieza: Cojín Mariposa I	Línea: Decoracion/Hogar/mesa	ESC. (Cm): PL.
Nombre: Carmen Torres de Roncancio	Referencia: Cm1	
Oficio: Tejeduría	Materia Prima: Algodón 12/2, Algodón 4/4	
Técnica: Telar Manual/tecnica de Rollo		

Proceso de Producción: Tejido en telar manual (efecto por urdimbre de la base textil), elaboración de técnica de rollo en los extremos de cojín, confección de la parte trasera del cojín, manejo de los rollos según diseño. I

Observaciones:

Responsable: Angela Galindo Fecha: Agosto 2006

Referente(s) Muestra Línea Empaque
 FORASD 07 Ficha de dibujo y planos.cdr



FORMATO

Ficha de Producto

CODIGO: FORASD 08

FECHA: 2004 03 01

VERSION: 1

Página 1 de 2



ALCALDIA LOCAL
PUENTE ARANDA

Subgerencia de Desarrollo - Centro de Diseño para la Artesanía y las Pymes



Pieza: Individual mariposa 1	Artesano: Carmen Torres de Roncancio
Nombre: Im1	Grupo: n/a
Oficio: Tejeduria	Departamento: Cundinamarca
Tecnica: Telar Manual/ Acabado de rollo	Ciudad: Bogota
Materia Prima Hilaza de algodón	Localidad/vereda: Puente Aranda
Certificado Hecho a Mano Si <input type="checkbox"/> No <input type="checkbox"/>	Resguardo: na
Dimensiones Generales:	Produccion mes: Nd
Largo (cm) 35	Diametro (cm) Nd
Ancho (cm) 45cm	Peso (gr) Nd
Alto (cm) Nd	Color Crudo/amarillo/azul
	Precio en Bogota:
	Unitario \$ 9000
	Por mayor \$ 8000
Observaciones:	
Precio de venta aproximado basado en prototipo	
Responsable: Angela Galindo	Fecha: agosto 2006

Referente(s) Muestra Línea Empaque



FORMATO
Ficha de
Dibujo y Planos
Técnicos

FECHA: 2004 06 04

VERSION 1

Página 1 de 2



ALCALDÍA LOCAL
 PUENTE ARANDA

Subgerencia de Desarrollo - Centro de Diseño para la Artesanía y las Pymes

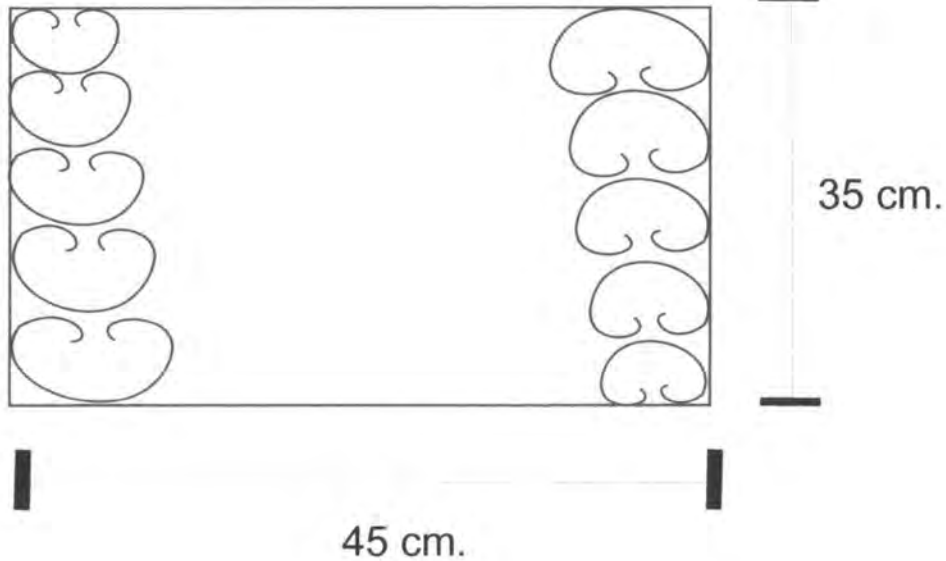

Pieza: Individual Mariposa I	Línea: Decoracion/Hogar/mesa	ESC. (Cm):	PL.
Nombre: Carmen Torres de Roncancio	Referencia:lm1		
Oficio: Tejeduria	Materia Prima: Algodón 12/2, Algodón 4/4		
Técnica: Telar Manual/tecnica de Rollo			

Proceso de Producción:Tejido en telar manual(efecto por urdimbre de la base textil),
 elaboración de técnica de rollo en los extremos de cojín,
 manejo de los rollos según diseño, prelavado, vaporizado.l

Observaciones:

Responsable: Angela Galindo Fecha: Agosto 2006

Referente(s) Muestra Línea Empaque
 FORASD 07 Ficha de dibujo y planos.cdr



FORMATO

**Ficha de
Producto**

CODIGO: FORASD 08

VERSION: 1

Página 1 de 2



ALCALDIA LOCAL
PUENTE ARANDA

Subgerencia de Desarrollo - Centro de Diseño para la Artesanía y las Pymes



Pieza: Cojin mariposa 2	Artresano: Carmen Torres de Roncancio
Nombre: Cm2	Grupo: n/a
Oficio: Tejeduria	Departamento: Cundinamarca
Tecnica: Telar Manual/ Acabado de rollo	Ciudad: Bogota
Materia Prima Hilaza de algodón	Localidad/vereda: Puente Aranda
Certificado Hecho a Mano <input type="checkbox"/> Sí <input type="checkbox"/> No <input type="checkbox"/>	Resguardo: na
Dimensiones Generales:	Produccion mes: Nd
Largo (cm) 50cm Diametro (cm) Nd	Precio en Bogota:
Ancho (cm) 50cm Peso (gr) Nd	Unitario \$ 37000
Alto (cm) 20cm Color Cruo/amarillo/azul	Por mayor \$ 32000

Observaciones:
Precio de venta aproximado basado en prototipo

Responsable: Angela Galindo	Fecha: agosto 2006
-----------------------------	--------------------

Referente(s) Muestra Línea Empaque



FORMATO
Ficha de Dibujo y Planos Técnicos

FECHA: 2004 06 04

VERSION 1

Página 1 de 2



ALCALDIA LOCAL
PUENTE ARANDA

Subgerencia de Desarrollo - Centro de Diseño para la Artesanía y las Pymes

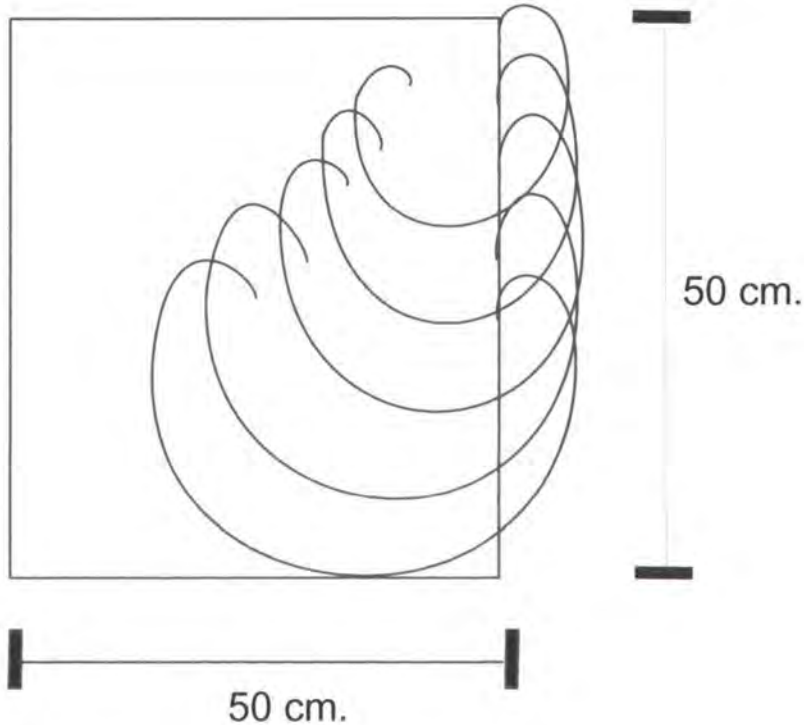

Pieza: Cojín Mariposa2	Línea: Decoracion/Hogar/mesa	ESC. (Cm): PL.
Nombre: Carmen Torres de Roncancio	Referencia: Cm2	
Oficio: Tejeduria	Materia Prima: Algodón 12/2, Algodón 4/4	
Técnica: Telar Manual/tecnica de Rollo		

Proceso de Producción: Tejido en telar manual (efecto por urdimbre de la base textil), elaboración de técnica de rollo en los extremos de cojín, confección de la parte trasera del cojín, manejo de los rollos según diseño. I

Observaciones:

Responsable: Angela Galindo Fecha: Agosto 2006

Referente(s) Muestra Línea Empaque
FORASD 07 Ficha de dibujo y planos.cdr



Ministerio de Comercio, Industria y Turismo
artesanías de Colombia s.a.

FORMATO

**Ficha de
Producto**

FECHA: 2004 03 01

VERSION: 1

Página 1 de 2



ALCALDÍA LOCAL
PUENTE ARANDA

Subgerencia de Desarrollo - Centro de Diseño para la Artesanía y las Pymes



Pieza: Individual mariposa 2	Artesano: Carmen Torres de Roncancio
Nombre: Im2	Grupo: n/a
Oficio: Tejeduría	Departamento: Cundinamarca
Técnica: Telar Manual/ Acabado de rollo	Ciudad: Bogotá
Materia Prima Hilaza de algodón	Localidad/vereda: Puente Aranda
Certificado Hecho a Mano Si <input type="checkbox"/> No <input type="checkbox"/>	Resguardo: na
Dimensiones Generales:	Produccion mes: Nd
Largo (cm) 35	Diametro (cm) Nd
Ancho (cm) 45cm	Peso (gr) Nd
Alto (cm) Nd	Color Crudo/amarillo/azul
	Precio en Bogota: Unitario \$ 9000 Por mayor \$ 8000

Observaciones:
Precio de venta aproximado basado en prototipo

Responsable: Angela Galindo Fecha: agosto 2006

Referente(s) Muestra Línea Empaque



FORMATO
Ficha de Dibujo y Planos Técnicos

FECHA: 2004 06 04

VERSION 1

Página 1 de 2



Subgerencia de Desarrollo - Centro de Diseño para la Artesanía y las Pymes

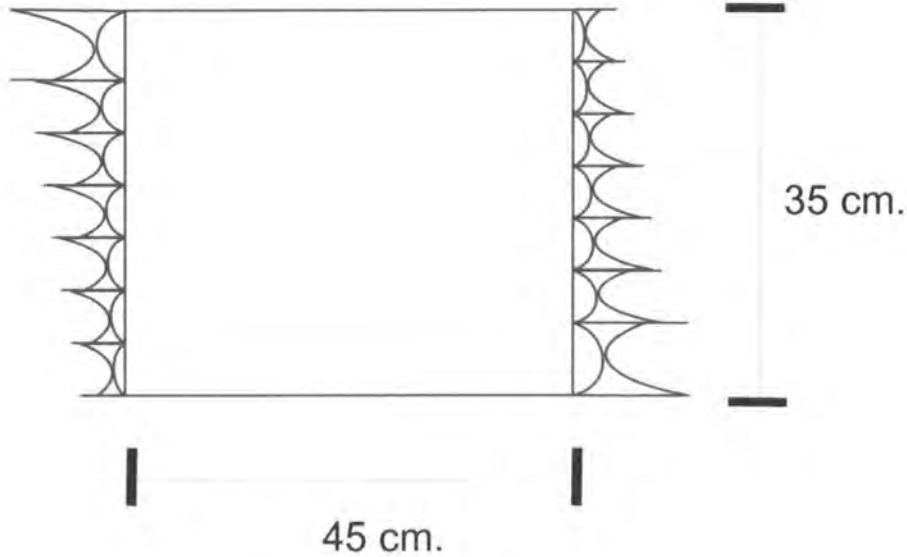

Pieza:	Individual Mariposa 2	Línea:	Decoracion/Hogar/mesa	ESC. (Cm):	PL.
Nombre:	Carmen Torres de Roncancio	Referencia:	Im2		
Oficio:	Tejeduría	Materia Prima:	Algodón 12/2, Algodón 4/4		
Técnica:	Telar Manual/tecnica de Rollo				

Proceso de Producción: Tejido en telar manual (efecto por urdimbre de la base textil), elaboración de técnica de rollo en los extremos de cojín, manejo de los rollos según diseño, prelavado, vaporizado.

Observaciones:

Responsable: Angela Galindo Fecha: Agosto 2006

Referente(s) Muestra Línea Empaque
FORASD 07 Ficha de dibujo y planos.cdr



Ministerio de Comercio, Industria y Turismo
artesanías de Colombia s.a.

FORMATO

**Ficha de
Producto**

FECHA: 2004 03 01

VERSION: 1

Página 1 de 2



ALCALDÍA LOCAL
PUENTE ARANDA

Subgerencia de Desarrollo - Centro de Diseño para la Artesanía y las Pymes



Pieza: Falda A	Artresano: Flor Angela Rozo
Nombre: FA	Grupo: Na
Oficio: Tejeduría	Departamento: Cundinamarca
Tecnica: Dos agujas	Ciudad: Bogota
Materia Prima Algodón, lino algodón	Localidad/vereda: Puente Aranda
Certificado Hecho a Mano Si <input type="checkbox"/> No <input type="checkbox"/>	Resguardo: na
Dimensiones Generales: Talla 6	Produccion mes:
Largo (cm) Nd	Diametro (cm) Nd
Ancho (cm) Nd	Peso (gr) Nd
Alto (cm) Nd	Color Gama de verdes
	Precio en Bogota:
	Unitario \$ 54000
	Por mayor \$ 48000

Observaciones:

Precio venta aproximado según prototipo falda

Responsable: Angela Galindo Fecha: agosto 2006

Referente(s) Muestra Linea Empaque



FORMATO
Ficha de Dibujo y Planos Técnicos

CODIGO: FORASD 07



ALCALDIA LOCAL
PUENTE ARANDA

VERSION 1

Página 1 de 2

Subgerencia de Desarrollo - Centro de Diseño para la Artesanía y las Pymes

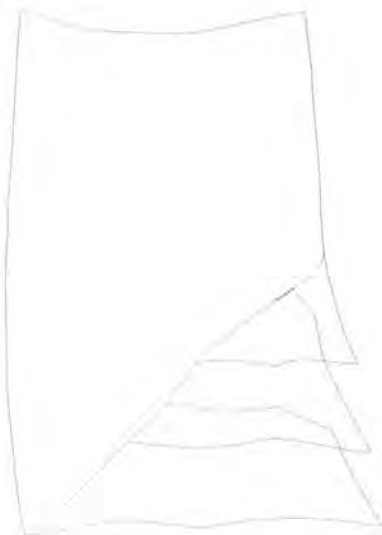

Talla 6

Pieza: Çhal A	Línea: Moda	ESC. (Cm):	PL.
Nombre: Flor Angela Rozo	Referencia: CHA		
Oficio: Tejeduría	Materia Prima: Hilaza de Algodón/Lino Algodón		
Técnica: Dos agujas			

Proceso de Producción:
Elaboración de moldes, tejido de piezas verdes, según moldes, corte de tela lino
ensamble de piezas tejidas a piezas de la base textil (lino), acabados visibles como cremalleras, prelavado, suavizado vaporizado.

Observaciones:

Responsable: Angela Galindo	Fecha: agosto 2006
-----------------------------	--------------------

Referente(s) Muestra Línea Empaque
FORASD 07 Ficha de dibujo y planos.cdr



FORMATO

**Ficha de
Producto**

CODIGO: FORASD 08

FECHA: 2004 03 01

VERSION: 1

Página 1 de 2



ALCALDIA LOCAL
PUENTE ARANDA

Subgerencia de Desarrollo - Centro de Diseño para la Artesanía y las Pymes



Pieza: Chal A	Artresano: Flor Angela Rozo
Nombre: CHA	Grupo: Na
Oficio: Tejeduría	Departamento: Cundinamarca
Tecnica: Dos agujas	Ciudad: Bogota
Materia Prima Algodón, lino algodón	Localidad/vereda: Puente Aranda
Certificado Hecho a Mano Si <input type="checkbox"/> No <input type="checkbox"/>	Resguardo: na
Dimensiones Generales: Talla 6	Produccion mes:
Largo (cm) Nd	Diametro (cm) Nd
Ancho (cm) Nd	Peso (gr) Nd
Alto (cm) Nd	Color Gama de verdes
	Precio en Bogota:
	Unitario \$ 47000
	Por mayor \$ 42000
Observaciones:	
Precio venta aproximado según prototipo falda	
Responsable: Angela Galindo	Fecha: agosto 2006

Referente(s) Muestra Línea Empaque



FORMATO
Ficha de Dibujo y Planos Técnicos

FECHA: 2004 06 04

VERSION 1

Página 1 de 2



ALCALDIA LOCAL
PUENTE ARANDA

Subgerencia de Desarrollo - Centro de Diseño para la Artesanía y las Pymes

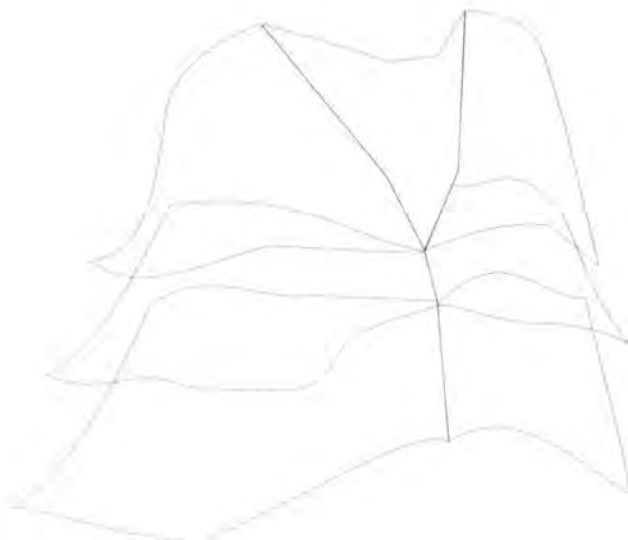

Talla 6/8

Pieza: Çhal A	Línea: Moda	ESC. (Cm):	PL.
Nombre: Flor Angela Rozo	Referencia: CHA		
Oficio: Tejeduría	Materia Prima: Hilaza de Algodón/Lino Algodón		
Técnica: Dos agujas			

Proceso de Producción:
Elaboración de moldes, tejido de piezas verdes, según moldes, corte de tela lino ensamble de piezas tejidas a piezas de la base textil (lino), acabados visibles como cremalleras, prelavado, suavizado vaporizado.

Observaciones:

Responsable: Angela Galindo	Fecha: agosto 2006
-----------------------------	--------------------

Referente(s) Muestra Línea Empaque
FORASD 07 Ficha de dibujo y planos.cdr



Ministerio de Comercio, Industria y Turismo
artesanas de Colombia s.a.

FORMATO

**Ficha de
Producto**

CODIGO: FORASD 08

VERSION: 1

Página 1 de 2



ALCALDIA LOCAL
PUENTE ARANDA

Subgerencia de Desarrollo - Centro de Diseño para la Artesanía y las Pymes



Pieza: Falda A2	Artesano: Flor Angela Rozo
Nombre: Fa2	Grupo: Na
Oficio: Tejeduría	Departamento: Cundinamarca
Técnica: Dos agujas	Ciudad: Bogota
Materia Prima Algodón, lino algodón	Localidad/vereda: Puente Aranda
Certificado Hecho a Mano <input type="checkbox"/> Sí <input type="checkbox"/> No <input type="checkbox"/>	Resguardo: na
Dimensiones Generales: Talla 6	Produccion mes:
Largo (cm) Nd	Diametro (cm) Nd
Ancho (cm) Nd	Peso (gr) Nd
Alto (cm) Nd	Color Gama de verdes
	Precio en Bogota:
	Unitario \$ 54000
	Por mayor \$ 48000
Observaciones:	
Precio venta aproximado según prototipo falda	
Responsable: Angela Galindo	Fecha: agosto 2006

Referente(s)

Muestra

Línea

Empaque



FORMATO

Ficha de Producto

FECHA: 2004 03 01

VERSION: 1

Página 1 de 2



ALCALDIA LOCAL
PUENTE ARANDA

Subgerencia de Desarrollo - Centro de Diseño para la Artesanía y las Pymes



Pieza: Pantalón A	Artesano: Flor Angela Rozo
Nombre: PA	Grupo: Na
Oficio: Tejeduría	Departamento: Cundinamarca
Tecnica: Dos agujas	Ciudad: Bogota
Materia Prima Algodón, lino algodón	Localidad/vereda: Puente Aranda
Certificado Hecho a Mano Si <input type="checkbox"/> No <input type="checkbox"/>	Resguardo: na
Dimensiones Generales: Talla 6	Produccion mes:
Largo (cm) Nd	Diametro (cm) Nd
Ancho (cm) Nd	Peso (gr) Nd
Alto (cm) Nd	Color Gama de verdes
	Precio en Bogota:
	Unitario \$ 48000
	Por mayor \$ 43000
Observaciones:	
Precio venta aproximado según prototipo falda	
Responsable: Angela Galindo	Fecha: agosto 2006

Referente(s)

Muestra

Línea

Empaque

Subgerencia de Desarrollo - Centro de Diseño para la Artesanía y las Pymes

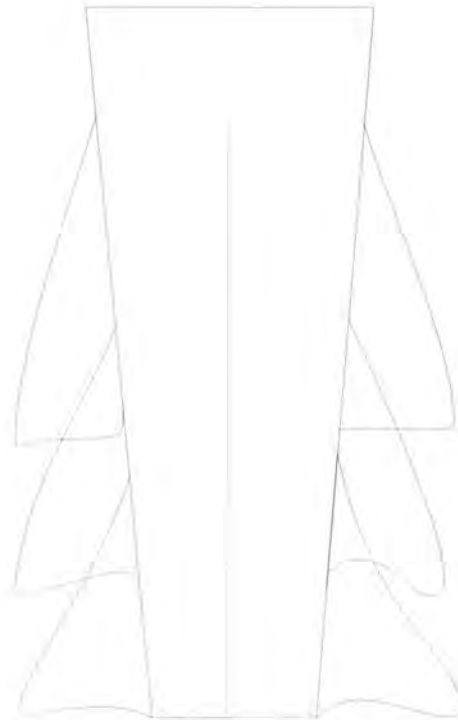

Talla 6

Pieza: Pantalón A	Línea: Moda	ESC. (Cm):	PL.
Nombre: Flor Angela Rozo	Referencia: PA		
Oficio: Tejeduría	Materia Prima: Hilaza de Algodón/Lino Algodón		
Técnica: Dos agujas			

Proceso de Producción:
Elaboración de moldes, tejido de piezas verdes, según moldes, corte de tela lino ensamble de piezas tejidas a piezas de la base textil (lino), acabados visibles como cremalleras, prelavado, suavizado vaporizado.

Observaciones:

Responsable: Angela Galindo	Fecha: agosto 2006
-----------------------------	--------------------



FORMATO

Ficha de Producto

CODIGO: FORASD 08

FECHA: 2004 03 01

VERSION: 1

Página 1 de 2



ALCALDIA LOCAL
PUENTE ARANDA

Subgerencia de Desarrollo - Centro de Diseño para la Artesanía y las Pymes



Pieza: Camiseta Tejas	Artresano: Amparo Donado
Nombre: MT	Grupo: Na
Oficio: Trabajo en tela	Departamento: Cundinamarca
Tecnica: Aplique en tela /bordado	Ciudad: Bogotá
Materia Prima camiseta algodón, tela algodón tpunto, tintes	Localidad/vereda: Puente Aranda
Certificado Hecho a Mano Si <input type="checkbox"/> No <input type="checkbox"/>	Resguardo: Na
Dimensiones Generales: talla M	Produccion mes:
Largo (cm) Nd	Diametro (cm) Nd
Ancho (cm) Nd	Peso (gr) Nd
Alto (cm) Nd	Color crudo, verdes, amarillo
	Precio en Bogota:
	Unitario \$38000
	Por mayor \$34000

Observaciones: Precio de venta según prototipo.

Responsable: Angela Galindo Fecha: Agosto 2006

Referente(s) Muestra Línea Empaque



FORMATO
Ficha de Dibujo y Planos Técnicos

CODIGO: FORASD 07

FECHA: 2004 06 04

VERSION 1

Página 1 de 2



ALCALDIA LOCAL
PUENTE ARANDA

Subgerencia de Desarrollo - Centro de Diseño para la Artesanía y las Pymes

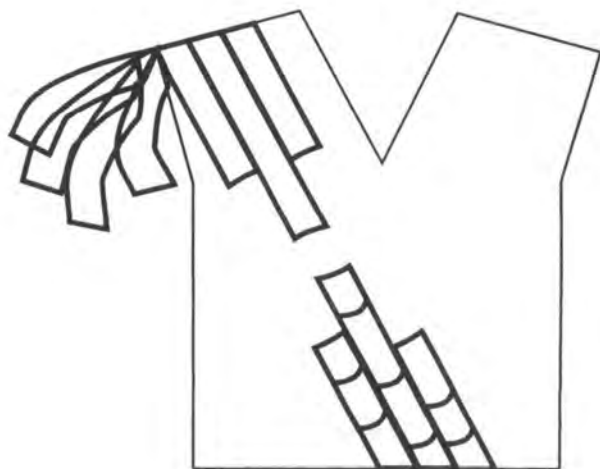

Talla M

Pieza: Camiseta Tejas	Línea: Moda	ESC. (Cm):	PL.
Nombre: Amparo Donado	Referencia: MT		
Oficio: Trabajo en tela	Materia Prima:	Camiseta algodón, tela de algodón, tintes	
Técnica: Aplique en tela			

Proceso de Producción: Tintura de piezas con base en los colores planeados según diseño, corte de tela, ensamblaje y aplique de las piezas (bordado), pre-lavado y suavizado.

Observaciones:

Responsable: Angela Galindo	Fecha: agosto 2006
-----------------------------	--------------------

Referente(s) Muestra Línea Empaque
FORASD 07 Ficha de dibujo y planos.cdr

Subgerencia de Desarrollo - Centro de Diseño para la Artesanía y las Pymes



Pieza: Camiseta Guadas		Artresano: Amparo Donado
Nombre: MG		Grupo: Na
Oficio: Trabajo en tela		Departamento: Cundinamarca
Tecnica: Aplique en tela /bordado		Ciudad: Bogotá
Materia Prima camiseta algodón, tela algodón tpunto, tintes		Localidad/vereda: Puente Aranda
Certificado Hecho a Mano Si <input type="checkbox"/> No <input type="checkbox"/>		Resguardo: Na
Dimensiones Generales: talla M		Produccion mes:
Largo (cm) Nd	Diametro (cm) Nd	Precio en Bogota:
Ancho (cm) Nd	Peso (gr) Nd	Unitario \$38000
Alto (cm) Nd	Color crudo, verdes, amarillo	Por mayor \$34000
Observaciones: Precio de venta según prototipo.		
Responsable: Angela Galindo		Fecha: Agosto 2006

Referente(s)

Muestra

Linea

Empaque



FORMATO
Ficha de Dibujo y Planos Técnicos

CODIGO: FORASD 07

FECHA: 2004 06 04

VERSION 1

Página 1 de 2



ALCALDIA LOCAL
PUENTE ARANDA

Subgerencia de Desarrollo - Centro de Diseño para la Artesanía y las Pymes

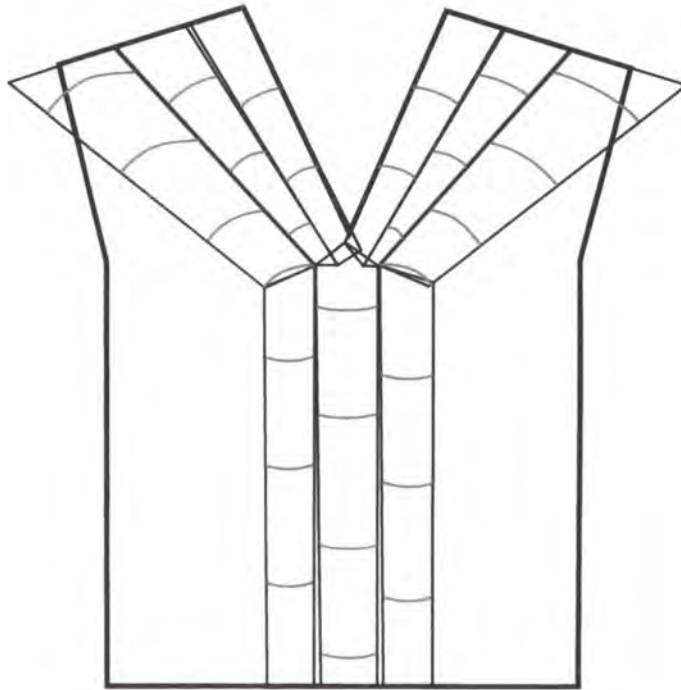

Pieza: Camiseta Guaduas	Línea: Moda	ESC. (Cm):	PL.
Nombre: Amparo Donado	Referencia: MG		
Oficio: Trabajo en tela	Materia Prima:	Camiseta algodón, tela de algodón, tintes	
Técnica: Aplique en tela			

Proceso de Producción:
Tintura de piezas con base en los colores planeados según diseño, corte de tela, ensamblaje y aplique de las piezas (bordado), pre-lavado y suavizado.

Observaciones:

Responsable: Angela Galindo Fecha: agosto 2006

Referente(s) Muestra Línea Empaque
FORASD 07 Ficha de dibujo y planos.cdr



FORMATO

Ficha de
Producto

CODIGO: FORASD 08

FECHA: 2004 03 01

VERSION: 1

Página 1 de 2



ALCALDIA LOCAL
PUENTE ARANDA

Subgerencia de Desarrollo - Centro de Diseño para la Artesanía y las Pymes



Pieza: Camiseta Willys Central	Artesano: Amparo Donado
Nombre: MWC	Grupo: Na
Oficio: Trabajo en tela	Departamento: Cundinamarca
Tecnica: Aplique en tela /bordado	Ciudad: Bogotá
Materia Prima: camiseta algodón, tela algodón tpunto, tintes	Localidad/vereda: Puente Aranda
Certificado Hecho a Mano Si <input type="checkbox"/> No <input type="checkbox"/>	Resguardo: Na
Dimensiones Generales: talla M	Produccion mes:
Largo (cm) Nd	Diametro (cm) Nd
Ancho (cm) Nd	Peso (gr) Nd
Alto (cm) Nd	Color: crudo, verdes, amarillo
Observaciones: Precio de venta según prototipo.	Precio en Bogota: Unitario \$38000 Por mayor \$34000

Responsable: Angela Galindo Fecha: Agosto 2006

Referente(s)



Muestra



Línea



Empaque





FORMATO
Ficha de Dibujo y Planos Técnicos

CODIGO: FORASD 07

FECHA: 2004 06 04

VERSION 1

Página 1 de 2



ALCALDIA LOCAL
 PUENTE ARANDA

Subgerencia de Desarrollo - Centro de Diseño para la Artesanía y las Pymes

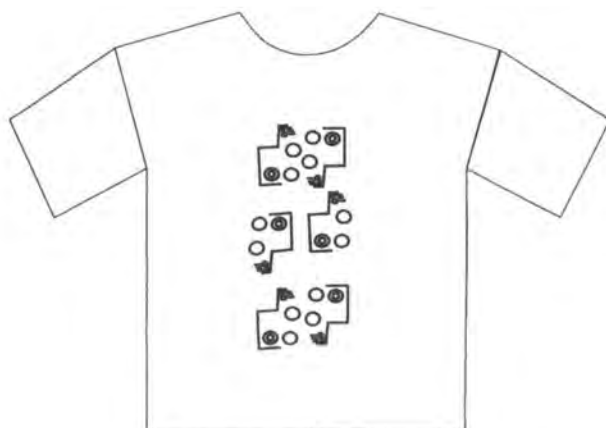

Talla M

Pieza: Camiseta Willys Central	Línea: Moda	ESC. (Cm):	PL.
Nombre: Amparo Donado	Referencia: Mwc		
Oficio: Trabajo en tela	Materia Prima:	Camiseta algodón, tela de algodón, tintes	
Técnica: Aplique en tela			

Proceso de Producción:
 Tintura de piezas con base en los colores planeados según diseño, corte de tela, ensamblaje y aplique de las piezas (bordado), pre-lavado y suavizado.

Observaciones:

Responsable: Angela Galindo Fecha: agosto 2006

Referente(s) Muestra Línea Empaque
 FORASD 07 Ficha de dibujo y planos.cdr



FORMATO

Ficha de
Producto

CODIGO: FORASD 08

FECHA: 2004 03 01

VERSION: 1

Página 1 de 2



ALCALDIA LOCAL
PUENTE ARANDA

Subgerencia de Desarrollo - Centro de Diseño para la Artesanía y las Pymes



Pieza: Camiseta Willys lateral	Artresano: Amparo Donado
Nombre: MWL	Grupo: Na
Oficio: Trabajo en tela	Departamento: Cundinamarca
Tecnica: Aplique en tela /bordado	Ciudad: Bogotá
Materia Prima: camiseta algodón, tela algodón tpunto, tintes	Localidad/vereda: Puente Aranda
Certificado Hecho a Mano: Si <input type="checkbox"/> No <input type="checkbox"/>	Resguardo: Na
Dimensiones Generales: talla M	Produccion mes:
Largo (cm) Nd	Diametro (cm) Nd
Ancho (cm) Nd	Peso (gr) Nd
Alto (cm) Nd	Color: crudo, verdes, amarillo
	Precio en Bogota:
	Unitario \$38000
	Por mayor \$34000
Observaciones: Precio de venta según prototipo.	
Responsable: Angela Galindo	Fecha: Agosto 2006

Referente(s)

Muestra Línea Empaque



FORMATO
Ficha de Dibujo y Planos Técnicos

CODIGO: FORASD 07

FECHA: 2004 06 04

VERSION 1

Página 1 de 2



ALCALDIA LOCAL
 PUENTE ARANDA

Subgerencia de Desarrollo - Centro de Diseño para la Artesanía y las Pymes

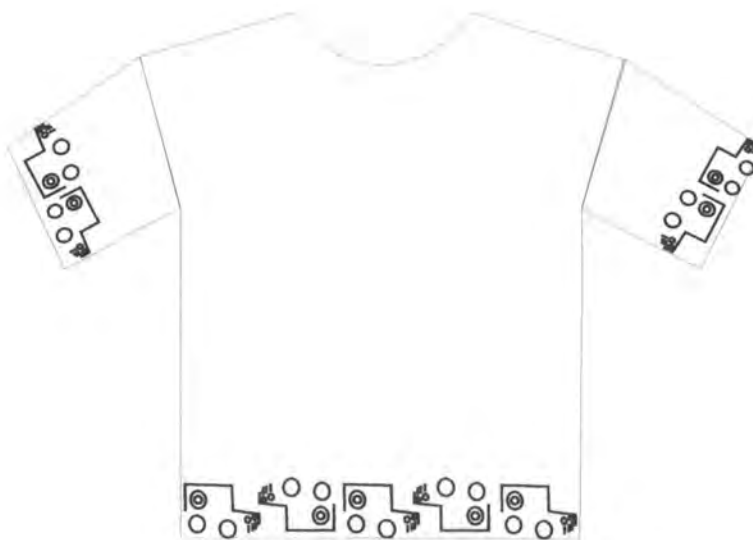

Pieza: Camiseta Willys lateral	Línea: Moda	ESC. (Cm):	PL.
Nombre: Amparo Donado	Referencia: Mwl		
Oficio: Trabajo en tela	Materia Prima:	Camiseta algodón, tela de algodón, tintes	
Técnica: Aplique en tela			

Proceso de Producción:
Tintura de piezas con base en los colores planeados según diseño, corte de tela, ensamblaje y aplique de las piezas (bordado), pre-lavado y suavizado.

Observaciones:

Responsable: Angela Galindo	Fecha: agosto 2006
-----------------------------	--------------------

Referente(s) Muestra Línea Empaque
 FORASD 07 Ficha de dibujo y planos.cdr



FORMATO

Ficha de Producto

CODIGO: FORASD 08

VERSION: 1

Página 1 de 2



ALCALDIA LOCAL
PUENTE ARANDA

Subgerencia de Desarrollo - Centro de Diseño para la Artesanía y las Pymes

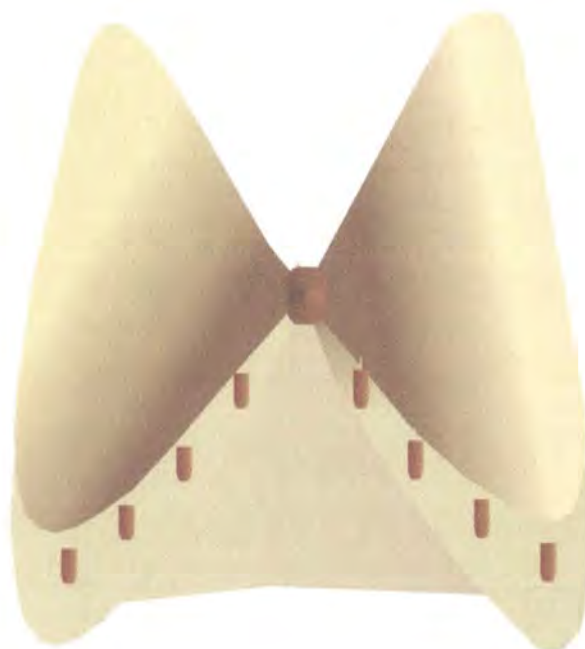

Pieza: Cha N	Artesano: Nancy Stella Sarmiento
Nombre: CN	Grupo: Na
Oficio: Tejeduría	Departamento: Cundinamarca
Tecnica: Dos agujas	Ciudad: Bogotá
Materia Prima Algodón mercerizado, hilo metálico, borlas madera	Localidad/vereda: Puente Aranda
Certificado Hecho a Mano Si <input type="checkbox"/> No <input type="checkbox"/>	Resguardo: Na
Dimensiones Generales:	Produccion mes: Na
Largo (cm) 30 cm. Diámetro (cm)	Precio en Bogota:
Ancho (cm) 60 cm. Peso (gr) Nd	Unitario \$ Nd
Alto (cm) Color Tabaco	Por mayor \$ Nd
Observaciones:	
Prototipo no entregado para definición de costos	
Responsable: Angela Galindo	Fecha: Agosto 2006

Referente(s)

Muestra

Línea

Empaque



Ministerio de Comercio, Industria y Turismo
artesanías de Colombia s.a.

FORMATO
Ficha de
Dibujo y Planos
Técnicos

CODIGO: FORASD 07

FECHA: 2004 06 04

VERSION 1

Página 1 de 2



ALCALDIA LOCAL
PUENTE ARANDA

Subgerencia de Desarrollo - Centro de Diseño para la Artesanía y las Pymes

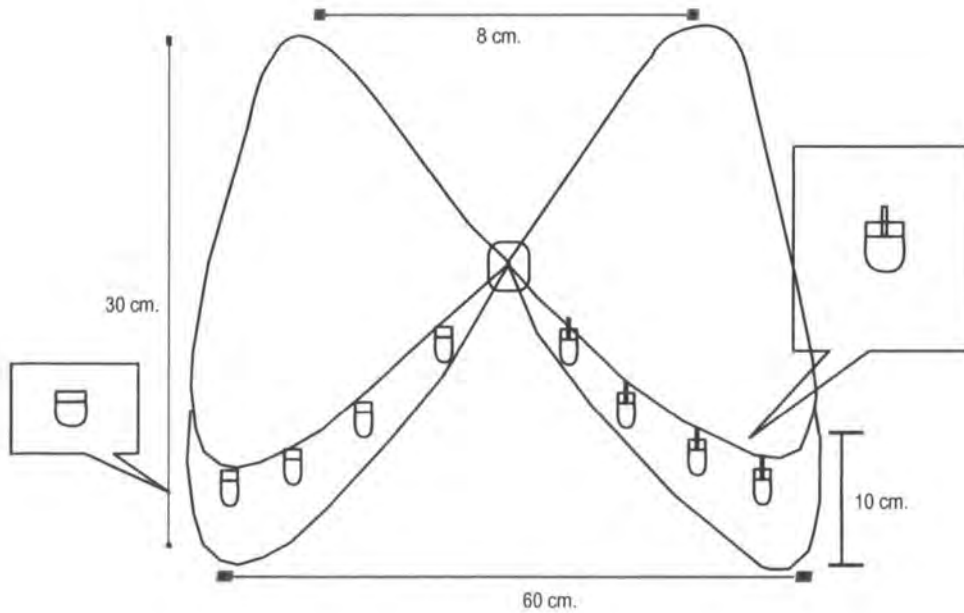

Pieza: Chal N	Línea: Moda	ESC. (Cm):	PL.
Nombre: Nancy Stella Sarmiento	Referencia: CN		
Oficio: Tejeduría	Materia Prima: Hilaza de algodón mercerizada, hilo metalico.		
Técnica: Dos Agujas			

Proceso de Producción: Elaboración de moldes según diseño. tejido de piezas, ensamble tejido en general, elaboración de acabados (borlas), ensamble de acabados, prelavado, vaporizado.

Observaciones:

Responsable: Angela Galindo Fecha: agosto 2006

Referente(s) Muestra Línea Empaque
FORASD 07 Ficha de dibujo y planos.cdr



FORMATO

**Ficha de
Producto**

CODIGO: FORASD 08

FECHA: 2004 03 01

VERSION: 1

Página 1 de 2



ALCALDIA LOCAL
PUENTE ARANDA

Subgerencia de Desarrollo - Centro de Diseño para la Artesanía y las Pymes



Pieza: Pareo N		Artresano: Nancy Stella Sarmiento	
Nombre: PN		Grupo: Na	
Oficio: Tejeduría		Departamento: Cundinamarca	
Tecnica: Dos agujas		Ciudad: Bogotá	
Materia Prima Algodón mercerizado, hilo metálico, borlas madera		Localidad/vereda: Puente Aranda	
Certificado Hecho a Mano Si <input type="checkbox"/> No <input type="checkbox"/>		Resguardo: Na	
Dimensiones Generales: Talla 8		Produccion mes: Na	
Largo (cm)	Diametro (cm)	Precio en Bogota:	
Ancho (cm)	Peso (gr) Nd	Unitario \$ Nd	
Alto (cm)	Color Tabaco	Por mayor \$ Nd	
Observaciones:			
Prototipo no entregado para definición de costos			
Responsable: Angela Galindo		Fecha: Agosto 2006	

Referente(s)

Muestra

Linea

Empaque



Ministerio de Comercio, Industria y Turismo
artesanías de Colombia s.a.

FORMATO
Ficha de
Dibujo y Planos
Técnicos

CODIGO: FORASD 07

VERSION 1

Página 1 de 2



ALCALDIA LOCAL
PUENTE ARANDA

Subgerencia de Desarrollo - Centro de Diseño para la Artesanía y las Pymes

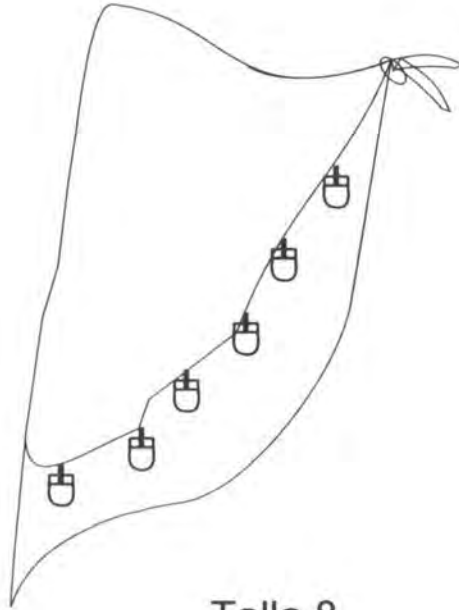

Talla 8

Pieza: Pareo N	Línea: Moda	ESC. (Cm):	PL.
Nombre: Nancy Stella Sarmiento	Referencia: PN		
Oficio: Tejeduría	Materia Prima:	Hilaza de algodón mercerizada, hilo metalico.	
Técnica: Dos Aguja			

Proceso de Producción: Elaboración de moldes según diseño. tejido de piezas, ensamble tejido en general, elaboración de acabados (borlas), ensamble de acabados, prelavado, vaporizado.

Observaciones:

Responsable: Angela Galindo Fecha: agosto 2006

Referente(s) Muestra Línea Empaque
FORASD 07 Ficha de dibujo y planos.cdr



FORMATO

Ficha de
Producto

CODIGO: FORASD 08

VERSION: 1

Página 1 de 2



ALCALDIA LOCAL
PUENTE ARANDA

Subgerencia de Desarrollo - Centro de Diseño para la Artesanía y las Pymes



Pieza: Chaleco N		Artresano: Nancy Stella Sarmiento
Nombre: CHN		Grupo: Na
Oficio: Tejeduría		Departamento: Cundinamarca
Tecnica: Dos agujas		Ciudad: Bogotá
Materia Prima Algodón mercerizado, hilo metálico, borlas madera		Localidad/vereda: Puente Aranda
Certificado Hecho a Mano Si <input type="checkbox"/> No <input type="checkbox"/>		Resguardo: Na
Dimensiones Generales: Talla 8		Produccion mes: Na
Largo (cm)	Diametro (cm)	Precio en Bogota:
Ancho (cm)	Peso (gr) Nd	Unitario \$ Nd
Alto (cm)	Color Tabaco	Por mayor \$ Nd

Observaciones:
 Prototipo no entregado para definición de costos

Responsable: Angela Galindo Fecha: Agosto 2006

Referente(s) Muestra Línea Empaque



FORMATO
Ficha de Dibujo y Planos Técnicos

CODIGO: FORASD 07

VERSION 1

Página 1 de 2



ALCALDIA LOCAL
PUENTE ARANDA

Subgerencia de Desarrollo - Centro de Diseño para la Artesanía y las Pymes

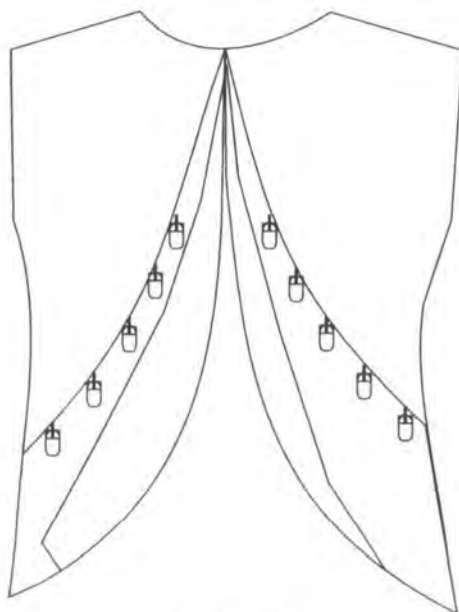

Talla 8

Pieza: Chaleco N	Línea: Moda	ESC. (Cm): PL.
Nombre: Nancy Stella Sarmiento	Referencia: CHN	
Oficio: Tejeduría	Materia Prima: Hilaza de algodón mercerizada, hilo metalico.	
Técnica: Dos Agujas		

Proceso de Producción: Elaboración de moldes según diseño. tejido de piezas, ensamble tejido en general, elaboración de acabados (borlas), ensamble de acabados, prelavado, vaporizado.

Observaciones:

Responsable: Angela Galindo Fecha: agosto 2006

Referente(s) Muestra Línea Empaque
FORASD 07 Ficha de dibujo y planos.cdr



FORMATO

Ficha de Producto

CODIGO: FORASD 08

VERSION: 1

Página 1 de 2



ALCALDIA LOCAL
PUENTE ARANDA

Subgerencia de Desarrollo - Centro de Diseño para la Artesanía y las Pymes



Pieza: Minifalda N		Artresano: Nancy Stella Sarmiento
Nombre: MN		Grupo: Na
Oficio: Tejeduría		Departamento: Cundinamarca
Técnica: Dos agujas		Ciudad: Bogotá
Materia Prima: Algodón mercerizado, hilo metálico, borlas madera		Localidad/vereda: Puente Aranda
Certificado Hecho a Mano Si <input type="checkbox"/> No <input type="checkbox"/>		Resguardo: Na
Dimensiones Generales: Talla 8		Produccion mes: Na
Largo (cm)	Diametro (cm)	Precio en Bogota:
Ancho (cm)	Peso (gr) Nd	Unitario \$ Nd
Alto (cm)	Color Tabaco	Por mayor \$ Nd
Observaciones:		
Prototipo no entregado para definición de costos		

Responsable: Angela Galindo	Fecha: Agosto 2006
-----------------------------	--------------------

Referente(s) Muestra Línea Empaque



FORMATO
Ficha de Dibujo y Planos Técnicos

CODIGO: FORASD 07

FECHA: 2004 06 04

VERSION 1

Página 1 de 2



ALCALDIA LOCAL
 PUENTE ARANDA

Subgerencia de Desarrollo - Centro de Diseño para la Artesanía y las Pymes

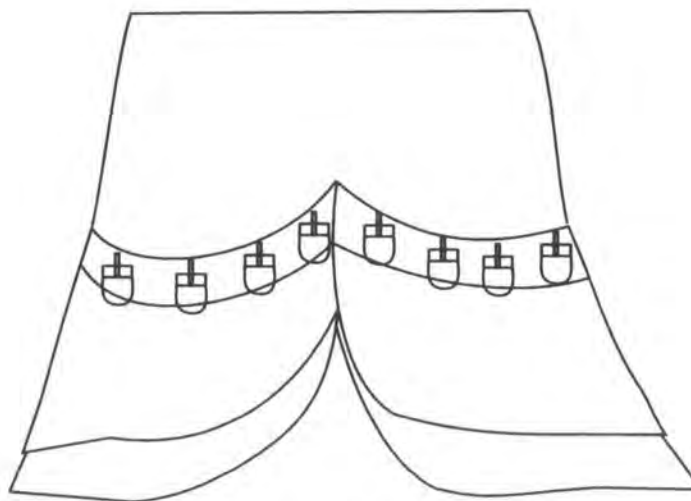

Talla 8

Pieza: Minifalda N	Línea: Moda	ESC. (Cm):	PL.
Nombre: Nancy Stella Sarmiento	Referencia: MN		
Oficio: Tejeduría	Materia Prima: Hilaza de algodón mercerizada, hilo metalico.		
Técnica: Dos Agujas			

Proceso de Producción: Elaboración de moldes según diseño, tejido de piezas, ensamble tejido en general, elaboración de acabados (borlas), ensamble de acabados, prelavado, vaporizado.

Observaciones:

Responsable: Angela Galindo Fecha: agosto 2006

Referente(s) Muestra Línea Empaque
 FORASD 07 Ficha de dibujo y planos.cdr



FORMATO

**Ficha de
Producto**

CODIGO: FORASD 08

FECHA: 2004 03 01

VERSION: 1

Página 1 de 2



ALCALDIA LOCAL
PUENTE ARANDA

Subgerencia de Desarrollo - Centro de Diseño para la Artesanía y las Pymes



Pieza: Pecador coral	Artresano: Rossmery Garcia
Nombre: PC	Grupo: n/a
Oficio: Tejeduría	Departamento: Cundinamarca
Tecnica: Tejido de Punto, crochet	Ciudad: Bogota
Materia Prima Hilaza de algodón	Localidad/vereda: Puente Aranda
Certificado Hecho a Mano Si <input type="checkbox"/> No <input type="checkbox"/>	Resguardo: na
Dimensiones Generales: Talla 6 niña	Produccion mes: Nd
Largo (cm) Nd	Diametro (cm) Nd
Ancho (cm) Nd	Peso (gr) Nd
Alto (cm) Nd	Color Fucsia/Azul
	Precio en Bogota:
	Unitario \$ 36000
	Por mayor \$ 32400
Observaciones: Precio de venta aproximado con base en prototipo	
Responsable: Angela Galindo	Fecha: agosto 2006

Referente(s)



Muestra



Linea



Empaque





FORMATO
Ficha de Dibujo y Planos Técnicos

CODIGO: FORASD 07

VERSION 1

Página 1 de 2



ALCALDIA LOCAL
PUENTE ARANDA

Subgerencia de Desarrollo - Centro de Diseño para la Artesanía y las Pymes

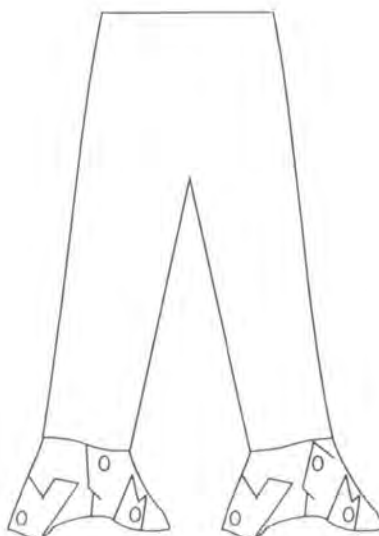

Talla 6 (infantil)

Pieza: Pesquero	Línea: Moda infantil	ESC. (Cm):	PL.
Nombre: Rossmery Garcia	Referencia: P		
Oficio: Tejeduría	Materia Prima: Hilaza de Algodón		
Técnica: Crochet/tejido de punto			

Proceso de Producción: Tejido de piezas a maquina de tejido de punto delgado, ensamble de piezas, prelavado (encogimiento), Tejido sobre las piezas ya elaboradas en crochet de bordes en color, bordado en alto relieve de piezas, acabado en pequeñas borlas de color amarillo, Vaporizado.

Observaciones:

Responsable: Angela Galindo Fecha: agosto 2006

Referente(s) Muestra Línea Empaque
FORASD 07 Ficha de dibujo y planos.cdr



Ministerio de Comercio, Industria y Turismo
artesanías de Colombia s.a.

FORMATO

Ficha de
Producto

CODIGO: FORASD 08

VERSION: 1

Página 1 de 2



ALCALDIA LOCAL
PUENTE ARANDA

Subgerencia de Desarrollo - Centro de Diseño para la Artesanía y las Pymes



Pieza: Chaleco Algas	Artesano: Rossmery Garcia	
Nombre: CHA	Grupo: n/a	
Oficio: Tejeduría	Departamento: Cundinamarca	
Técnica: Tejido de punto, crochet	Ciudad: Bogota	
Materia Prima Hilaza de algodón	Localidad/vereda: Puente Aranda	
Certificado Hecho a Mano Si <input type="checkbox"/> No <input type="checkbox"/>	Resguardo: na	
Dimensiones Generales: Talla 6 niña	Produccion mes: Nd	
Largo (cm) Nd	Diametro (cm) Nd	Precio en Bogota:
Ancho (cm) Nd	Peso (gr) Nd	Unitario \$ 37000
Alto (cm) Nd	Color Fucsia/Azul	Por mayor \$ 33300

Observaciones:
Precio de venta aproximado basado en prototipo

Responsable: Angela Galindo Fecha: agosto 2006

Referente(s) Muestra Linea Empaque



FORMATO
Ficha de Dibujo y Planos Técnicos

CODIGO: FORASD 07

VERSION 1

Página 1 de 2



ALCALDIA LOCAL
PUENTE ARANDA

Subgerencia de Desarrollo - Centro de Diseño para la Artesanía y las Pymes

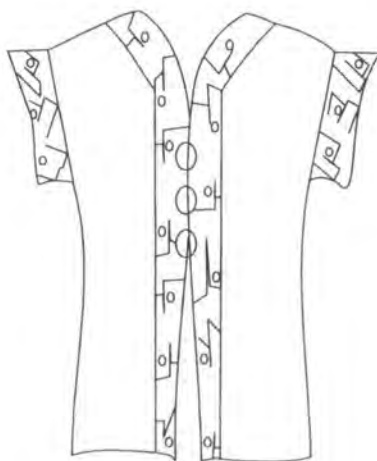

Talla 6 (infantil)

Pieza: Chaleco Algas	Línea: Moda infantil	ESC. (Cm):	PL.
Nombre: Rossmery Garcia	Referencia:CHA		
Oficio: Tejeduría	Materia Prima: Hilaza de Algodón		
Técnica: Crochet/tejido de punto			

Proceso de Producción: Tejido de piezas a maquina de tejido de punto delgado, ensamble de piezas, prelavado (encogimiento), Tejido sobre las piezas ya elaboradas en crochet de bordes en color, bordado en alto relieve de piezas, acabado en pequeñas borlas de color amarillo, Vaporizado.

Observaciones:

Responsable: Angela Galindo Fecha: agosto 2006

Referente(s) Muestra Línea Empaque
FORASD 07 Ficha de dibujo y planos.cdr

	FORMATO Ficha de Producto	CODIGO: FORASD 08		
		VERSION: 1	Página 1 de 2	

Subgerencia de Desarrollo - Centro de Diseño para la Artesanía y las Pymes



Pieza: Abrigo Algas	Artresano: Rossmery Garcia
Nombre: AA	Grupo: n/a
Oficio: Tejeduría	Departamento: Cundinamarca
Técnica: tejido de punto, crochet	Ciudad: Bogota
Materia Prima Hilaza de Algodón	Localidad/vereda: Puente Aranda
Certificado Hecho a Mano Si <input type="checkbox"/> No <input type="checkbox"/>	Resguardo: na
Dimensiones Generales: Talla 6 niña	Produccion mes: Nd
Largo (cm) Nd	Diametro (cm) Nd
Ancho (cm) Nd	Peso (gr) Nd
Alto (cm) Nd	Color
	Precio en Bogota:
	Unitario \$ Nd
	Por mayor \$ Nd
Observaciones: Precio de venta aproximado con base en prototipo	
Responsable: Angela Galindo	Fecha: agosto 2006

Referente(s) Muestra Linea Empaque

Subgerencia de Desarrollo - Centro de Diseño para la Artesanía y las Pymes



Talla 6 (infantil)

Pieza: Abrigo Algas	Línea: Moda infantil	ESC. (Cm):	PL.
Nombre: Rossmery Garcia	Referencia: AA		
Oficio: Tejeduria	Materia Prima: Hilaza de Algodón		
Técnica: Crochet/tejido de punto			

Proceso de Producción: Tejido de piezas a maquina de tejido de punto delgado, ensamble de piezas, prelavado (encogimiento), Tejido sobre las piezas ya elaboradas en crochet de bordes en color, bordado en alto relieve de piezas, acabado en pequeñas borlas de color amarillo, Vaporizado.

Observaciones:

Responsable: Angela Galindo Fecha: agosto 2006



FORMATO

Ficha de Producto

CODIGO: FORASD 08

FECHA: 2004 03 01

VERSION: 1

Página 1 de 2



ALCALDIA LOCAL
PUENTE ARANDA

Subgerencia de Desarrollo - Centro de Diseño para la Artesanía y las Pymes

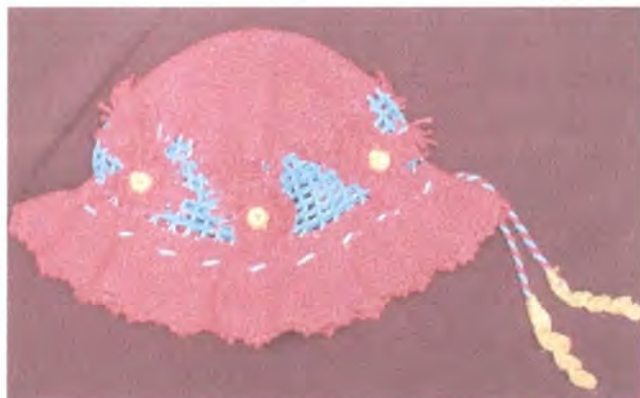

Pieza: sombrero cora		Artresano: Rossmery Garcia
Nombre: SC		Grupo: n/a
Oficio: Tejeduria		Departamento: Cundinamarca
Tecnica: Tejido de punto/crochet		Ciudad: Bogota
Materia Prima Hilaza de Algodón		Localidad/vereda: Puente Aranda
Certificado Hecho a Mano Si <input type="checkbox"/> No <input type="checkbox"/>		Resguardo: na
Dimensiones Generales:		Produccion mes: Nd
Largo (cm) Nd	Diametro (cm) Nd	Precio en Bogota:
Ancho (cm) Nd	Peso (gr) Nd	Unitario \$ 22000
Alto (cm) Nd	Color Fucsia/Azul	Por mayor \$ \$ 20000

Observaciones: Precio de venta aproximado con base en prototipo

Responsable: Angela Galindo Fecha: agosto 2006

Referente(s) Muestra Línea Empaque

Subgerencia de Desarrollo - Centro de Diseño para la Artesanía y las Pymes

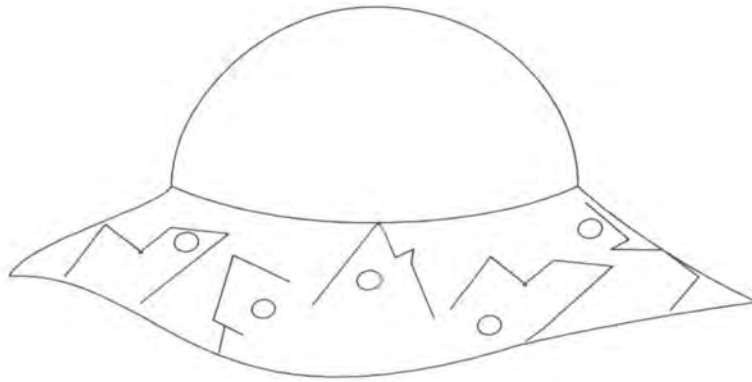

Talla 6 (infantil)

Pieza: Sombrero Coral	Línea: Moda infantil	ESC. (Cm):	PL.
Nombre: Rossmery Garcia	Referencia: SC		
Oficio: Tejeduría	Materia Prima: Hilaza de Algodón		
Técnica: Crochet/tejido de punto			

Proceso de Producción: Tejido de piezas a maquina de tejido de punto delgado, ensamble de piezas, prelavado (encogimiento). Tejido sobre las piezas ya elaboradas en crochet de bordes en color, bordado en alto relieve de piezas, acabado en pequeñas borlas de color amarillo, Vaporizado.

Observaciones:

Responsable: Angela Galindo Fecha: agosto 2006



FORMATO

Ficha de Producto

CODIGO: FORASD 08

FECHA: 2004 03 01

VERSION: 1

Página 1 de 2



ALCALDIA LOCAL
PUENTE ARANDA

Subgerencia de Desarrollo - Centro de Diseño para la Artesanía y las Pymes



Pieza: Chal Cuello R/A		Artresano: Blanca Zenaida Moreno
Nombre: CCR/A		Grupo: Sueños Artesanales
Oficio: Tejeduría		Departamento: Cundinamarca
Tecnica: Dos Agujas		Ciudad: Bogotá
Materia Prima Paño, cintas		Localidad/vereda: Puente Aranda
Certificado Hecho a Mano Si <input type="checkbox"/> No <input type="checkbox"/>		Resguardo: na
Dimensiones Generales:		Produccion mes:
Largo (cm) 65cm	Diametro (cm)	Precio en Bogota:
Ancho (cm) 76cm	Peso (gr) Nd	Unitario \$ Nd
Alto (cm)	Color Negro/beige	Por mayor \$ Nd

Observaciones:
 Producto costo no definido, no entregado en asesoria

Responsable: _____ Fecha: _____

Referente(s) Muestra Línea Empaque

Subgerencia de Desarrollo - Centro de Diseño para la Artesanía y las Pymes

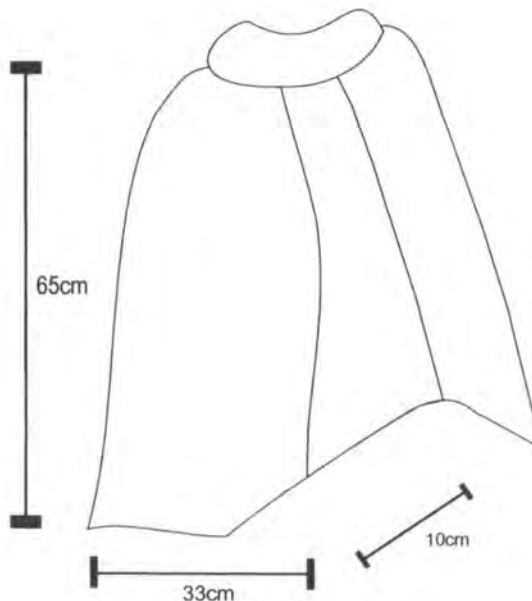
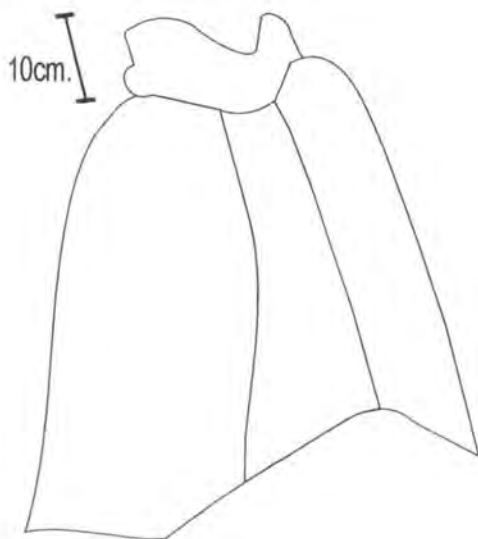

Pieza: Capa cuello redondo/alto	Línea: Moda	ESC. (Cm):	PL.
Nombre: Blanca Zenaida Moreno	Referencia: CCR/A		
Oficio: Tejeduría	Materia Prima: Paño, cintas cristal		
Técnica: Dos agujas			

Proceso de Producción:

Elaboración moldes piezas en paño, corte de piezas, tejido de piezas sobre los cortes uniendo unos con otros, acabado inferir tejido, botonería. Vaporizado.

Observaciones:

Responsable: Angela Galindo Fecha: Agosto 2006

**FORMATO****Ficha de
Producto**

FECHA: 2004 03 01

VERSION: 1

Página 1 de 2

ALCALDIA LOCAL
PUENTE ARANDA**Subgerencia de Desarrollo - Centro de Diseño para la Artesanía y las Pymes**

Pieza: Pantalón	Artresano: Blanca Zenaida Moreno	
Nombre: PM	Grupo: Sueños Artesanales	
Oficio: Tejeduría	Departamento: Cundinamarca	
Técnica: Dos Agujas	Ciudad: Bogotá	
Materia Prima: Paño, cintas	Localidad/vereda: Puente Aranda	
Certificado Hecho a Mano: <input type="checkbox"/> Sí <input type="checkbox"/> No	Resguardo: na	
Dimensiones Generales: Talla 8	Produccion mes:	
Largo (cm)	Diametro (cm)	Precio en Bogota:
Ancho (cm)	Peso (gr) Nd	Unitario \$ Nd
Alto (cm)	Color Negro/beige	Por mayor \$ Nd
Observaciones:	Producto costo no definido, no entregado en asesoria	
Responsable:	Fecha:	

Referente(s)

Muestra

Línea

Empaque

	FORMATO Ficha de Producto	CODIGO: FORASD 08		 ALCALDIA LOCAL PUENTE ARANDA
		VERSION: 1	Página 1 de 2	

Subgerencia de Desarrollo - Centro de Diseño para la Artesanía y las Pymes



Talla 8

Pieza: Falda pantalón		Artresano: Blanca Zenaida Moreno	
Nombre: FP		Grupo: Sueños Artesanales	
Oficio: Tejeduría		Departamento: Cundinamarca	
Técnica: Dos Agujas		Ciudad: Bogotá	
Materia Prima: Paño, cintas		Localidad/vereda: Puente Aranda	
Certificado Hecho a Mano: Si <input type="checkbox"/> No <input type="checkbox"/>		Resguardo: na	
Dimensiones Generales: talla 8		Produccion mes:	
Largo (cm)	Diametro (cm)	Precio en Bogota:	
Ancho (cm)	Peso (gr) Nd	Unitario \$ Nd	
Alto (cm)	Color Negro/beige	Por mayor \$ Nd	
Observaciones:			
Producto costo no definido, no entregado en asesoria			
Responsable: Angela Galindo		Fecha: Agosto 2006	

Referente(s)

Muestra
 Línea
 Empaque



FORMATO

Ficha de Producto

CODIGO: FORASD 08

FECHA: 2004 03 01

VERSION: 1

Página 1 de 2



ALCALDIA LOCAL
PUENTE ARANDA

Subgerencia de Desarrollo - Centro de Diseño para la Artesanía y las Pymes



Pieza: Falda Ch	Artresano: Aurora Ruiz Bustos
Nombre: FCH	Grupo: Sueños artesanales
Oficio: Tejeduría	Departamento: Cundinamarca
Tecnica: crochet	Ciudad: Bogota
Materia Prima Base textil(microfibra), algodón fibra mercerizada	Localidad/vereda: Puente Aranda
Certificado Hecho a Mano Si <input type="checkbox"/> No <input type="checkbox"/>	Resguardo: na
Dimensiones Generales: Talla 8	Produccion mes: Nd
Largo (cm) Nd	Diametro (cm) Nd
Ancho (cm) Nd	Peso (gr) Nd
Alto (cm) Nd	Color Rojos
	Precio en Bogota: Unitario \$ Nd Por mayor \$ Nd

Observaciones:
 Prototipo no entregado por el beneficiario

Responsable: _____ Fecha: _____

Referente(s) Muestra Línea Empaque



FORMATO
Ficha de Dibujo y Planos Técnicos

CODIGO: FORASD 07

FECHA: 2004 06 04

VERSION 1

Página 1 de 2



Subgerencia de Desarrollo - Centro de Diseño para la Artesanía y las Pymes

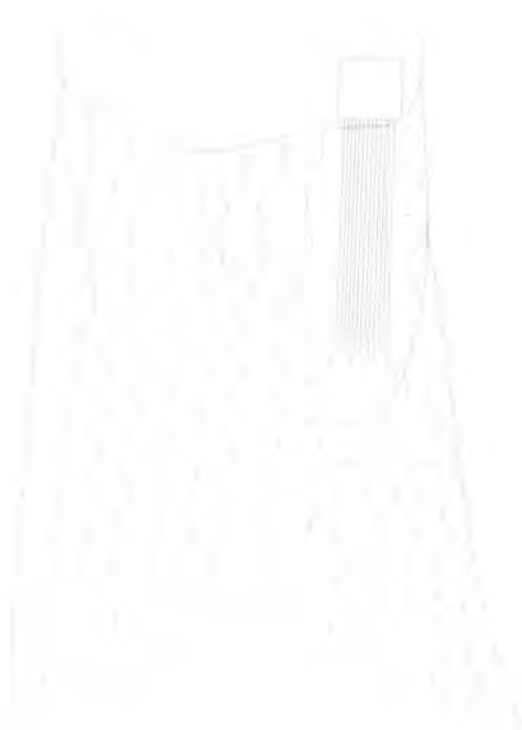

Talla 8

Pieza: Falda Ch	Línea: Moda	ESC. (Cm):	PL.
Nombre: Aurora Ruiz Bustos	Referencia:FCH		
Oficio: Tejeduría	Materia Prima:	Tela Base textil(Microfibra),Hilo algodón	
Técnica: Crochet			

Proceso de Producción:
Elaboración de moldes, elaboración de piezas tejidas, montaje de piezas tejidas sobre piezas de tela cortada, confección de blusa, acabados visibles botonería. Prelavado y suavizado.

Observaciones:

Responsable: Angela Galindo	Fecha: Agosto de 2006
-----------------------------	-----------------------

Referente(s) Muestra Línea Empaque
FORASD 07 Ficha de dibujo y planos.cdr



FORMATO

Ficha de Producto

CODIGO: FORASD 08

FECHA: 2004 03 01

VERSION: 1

Página 1 de 2



ALCALDIA LOCAL
PUENTE ARANDA

Subgerencia de Desarrollo - Centro de Diseño para la Artesanía y las Pymes



Pieza: Blusa Ch	Artresano: Aurora Ruiz Bustos
Nombre: BCH	Grupo: Sueños artesanales
Oficio: Tejeduría	Departamento: Cundinamarca
Tecnica: crochet	Ciudad: Bogota
Materia Prima Base textil(microfibra), algodón fibra mercerizada	Localidad/vereda: Puente Aranda
Certificado Hecho a Mano <input type="checkbox"/> Sí <input type="checkbox"/> No <input type="checkbox"/>	Resguardo: na
Dimensiones Generales: Talla 8	Produccion mes: Nd
Largo (cm) Nd	Diametro (cm) Nd
Ancho (cm) Nd	Peso (gr) Nd
Alto (cm) Nd	Color Rojos
	Precio en Bogota:
	Unitario \$ Nd
	Por mayor \$ Nd

Observaciones:

Prototipo no entregado por el beneficiario

Responsable: Angela Galindo Fecha: Agosto 2006

Referente(s)

Muestra Línea Empaque

Subgerencia de Desarrollo - Centro de Diseño para la Artesanía y las Pymes

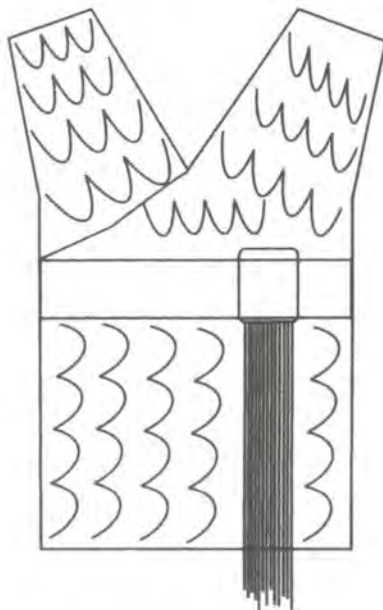

Talla 8

Pieza: Blusa Ch	Línea: Moda	ESC. (Cm):	PL.
Nombre: Aurora Ruiz Bustos	Referencia: BCH		
Oficio: Tejeduría	Materia Prima:	Tela Base textil(Microfibra),Hilo algodón	
Técnica: Crochet			

Proceso de Producción:

Elaboración de moldes, elaboración de piezas tejidas, montaje de piezas tejidas sobre piezas de tela cortada, confección de blusa, acabados visibles como cinturón y botonería. Prelavado y suavizado.

Observaciones:

Responsable: Angela Galindo Fecha: Agosto de 2006

Referente(s) Muestra Línea Empaque



FORMATO
Ficha de Dibujo y Planos Técnicos

CODIGO: FORASD 07

FECHA: 2004 06 04

VERSION 1

Página 1 de 2



Subgerencia de Desarrollo - Centro de Diseño para la Artesanía y las Pymes

Pieza: Baleta Ch	Línea: Moda	ESC. (Cm):	PL.
Nombre: Aurora Ruiz Bustos	Referencia: BCH		
Oficio: Tejeduría	Materia Prima:	Tela Base textil(Microfibra),Hilo algodón	
Técnica: Crochet			

Proceso de Producción:

Proveedor suela, tejido de sandalia con base ensuela y moldes según talla, ajuste de cordón superior para ajuste. Acabados, prelavado.

Observaciones:

Responsable: Angela Galindo Fecha: Agosto de 2006

Referente(s) Muestra Línea Empaque
FORASD 07 Ficha de dibujo y planos.cdr



FORMATO

Ficha de Producto

CODIGO: FORASD 08

FECHA: 2004 03 01

VERSION: 1

Página 1 de 2



ALCALDIA LOCAL
PUENTE ARANDA

Subgerencia de Desarrollo - Centro de Diseño para la Artesanía y las Pymes



Pieza: chaleco Ch	Artresano: Aurora Ruiz Bustos
Nombre: CHCH	Grupo: Sueños artesanales
Oficio: Tejeduría	Departamento: Cundinamarca
Tecnica: crochet	Ciudad: Bogota
Materia Prima Base textil(microfibra), algodón fibra mercerizada	Localidad/vereda: Puente Aranda
Certificado Hecho a Mano Si <input type="checkbox"/> No <input type="checkbox"/>	Resguardo: na
Dimensiones Generales: Talla 8	Produccion mes: Nd
Largo (cm) Nd	Diametro (cm) Nd
Ancho (cm) Nd	Peso (gr) Nd
Alto (cm) Nd	Color Rojos
	Precio en Bogota:
	Unitario \$ Nd
	Por mayor \$ Nd

Observaciones:
 Prototipo no entregado por el beneficiario

Responsable: Angela Galindo Fecha: Agosto 2006

Referente(s) Muestra Línea Empaque



FORMATO
Ficha de Dibujo y Planos Técnicos

CODIGO: FORASD 07

FECHA: 2004 06 04

VERSION 1

Página 1 de 2



ALCALDIA LOCAL
PUENTE ARANDA

Subgerencia de Desarrollo - Centro de Diseño para la Artesanía y las Pymes

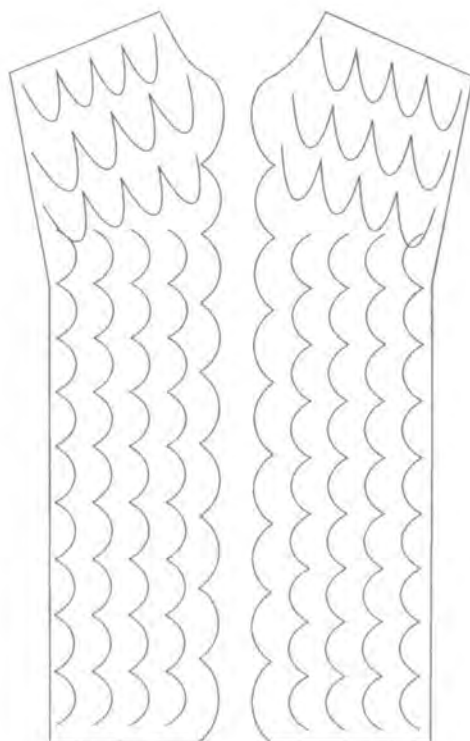

Talla 8

Pieza: ChalecoCh	Línea: Moda	ESC. (Cm):	PL.
Nombre: Aurora Ruiz Bustos	Referencia:CHCH		
Oficio: Tejeduría	Materia Prima:	Tela Base textil(Microfibra),Hilo algodón	
Técnica: Crochet			

Proceso de Producción:
Elaboración de moldes, elaboración de piezas tejidas, montaje de piezas tejidas sobre piezas de tela cortada, confección de blusa, acabados visibles botonera. Prelavado y suavizado.

Observaciones:

Responsable: Angela Galindo	Fecha: Agosto de 2006
-----------------------------	-----------------------

Referente(s) Muestra Línea Empaque
FORASD 07 Ficha de dibujo y planos.cdr



FORMATO

Ficha de Producto

CODIGO: FORASD 08

FECHA: 2004 03 01

VERSION: 1

Página 1 de 2



ALCALDIA LOCAL
PUENTE ARANDA

Subgerencia de Desarrollo - Centro de Diseño para la Artesanía y las Pymes



Pieza: Falda CR	Artresano: Rosa Lucila Mendez
Nombre: FCR	Grupo: Na
Oficio: Trabajo en tela	Departamento: Cundinamarca
Tecnica: pintura en tela/confeccion	Ciudad: Bogota
Materia Prima Lino Algodón	Localidad/vereda: Puente Aranda
Certificado Hecho a Mano Si <input type="checkbox"/> No <input type="checkbox"/>	Resguardo: Na
Dimensiones Generales: Talla 8	Produccion mes: Na
Largo (cm) Na	Diametro (cm)
Ancho (cm) Na	Peso (gr) Nd
Alto (cm) Na	Color Verde Oliva
	Precio en Bogota: Na
	Unitario \$ 60000
	Por mayor \$ 54000

Observaciones: Precio de venta aproximado según prototipo

Responsable: _____ Fecha: _____

Referente(s) Muestra Línea Empaque



FORMATO

Ficha de
Producto

CODIGO: FORASD 08

VERSION: 1

Página 1 de 2



ALCALDIA LOCAL
PUENTE ARANDA

Subgerencia de Desarrollo - Centro de Diseño para la Artesanía y las Pymes



Pieza: Falda CA	Artesano: Rosa Lucila Mendez
Nombre: FCA	Grupo: Na
Oficio: Trabajo en tela	Departamento: Cundinamarca
Tecnica: pintura en tela/confeccion	Ciudad: Bogota
Materia Prima Lino Algodón	Localidad/vereda: Puente Aranda
Certificado Hecho a Mano Si <input type="checkbox"/> No <input type="checkbox"/>	Resguardo: Na
Dimensiones Generales: Talla 8	Produccion mes: Na
Largo (cm) Na	Diametro (cm)
Ancho (cm) Na	Peso (gr) Nd
Alto (cm) Na	Color Verde Oliva
	Precio en Bogota: Na
	Unitario \$ 60000
	Por mayor \$ 54000

Observaciones: Precio de venta aproximado según prototipo

Responsable: _____ Fecha: _____

Referente(s) Muestra Linea Empaque



FORMATO

**Ficha de
Dibujo y Planos
Técnicos**

FECHA: 2004 06 04

VERSION 1

Página 1 de 2



ALCALDÍA LOCAL
PUENTE ARANDA

Subgerencia de Desarrollo - Centro de Diseño para la Artesanía y las Pymes

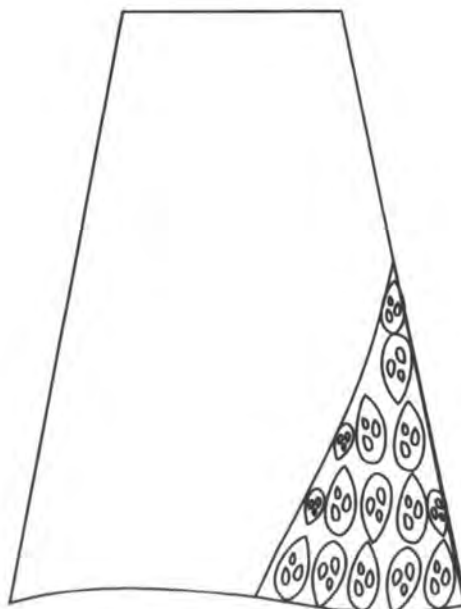

Talla 8

Pieza: Falda C en A	Línea: Moda	ESC. (Cm):	PL.
Nombre: Rosa Lucila Mendez	Referencia:FCA		
Oficio: Trabajo en tela	Materia Prima:	Tela Lino/pintura para tela, cremallera	
Técnica: Pintura en tela/Confeccion			

Proceso de Producción: Elaboración de moldes, corte de tela lino, traspaso dibujo a tela previamente modulado, bordeado y calado en tela, confección, acabados, pre lavado y suavizado.

Observaciones:

Responsable: Angela Galindo	Fecha: Agosto 2006
-----------------------------	--------------------

Referente(s) Muestra Línea Empaque
FORASD 07 Ficha de dibujo y planos.cdr



FORMATO

Ficha de
Producto

CODIGO: FORASD 08

VERSION: 1

Página 1 de 2



ALCALDIA LOCAL
PUENTE ARANDA

Subgerencia de Desarrollo - Centro de Diseño para la Artesanía y las Pymes



Pieza: Blusa C	Artresano: Rosa Lucila Mendez
Nombre: BA	Grupo: Na
Oficio: Trabajo en tela	Departamento: Cundinamarca
Tecnica: pintura en tela/confeccion	Ciudad: Bogota
Materia Prima Lino Algodón	Localidad/vereda: Puente Aranda
Certificado Hecho a Mano Si <input type="checkbox"/> No <input type="checkbox"/>	Resguardo: Na
Dimensiones Generales: Talla 8	Produccion mes: Na
Largo (cm) Na	Diametro (cm)
Ancho (cm) Na	Peso (gr) Nd
Alto (cm) Na	Color Verde Oliva
	Precio en Bogota: Na
	Unitario \$ 45000
	Por mayor \$ 40500
Observaciones: Precio de venta aproximado según prototipo FCR	
Responsable: Angela Galindo	Fecha: Agosto 2006

Referente(s)

Muestra

Linea

Empaque



FORMATO
Ficha de Dibujo y Planos Técnicos

CODIGO: FORASD 07

FECHA: 2004 06 04

VERSION 1

Página 1 de 2



ALCALDIA LOCAL
PUENTE ARANDA

Subgerencia de Desarrollo - Centro de Diseño para la Artesanía y las Pymes

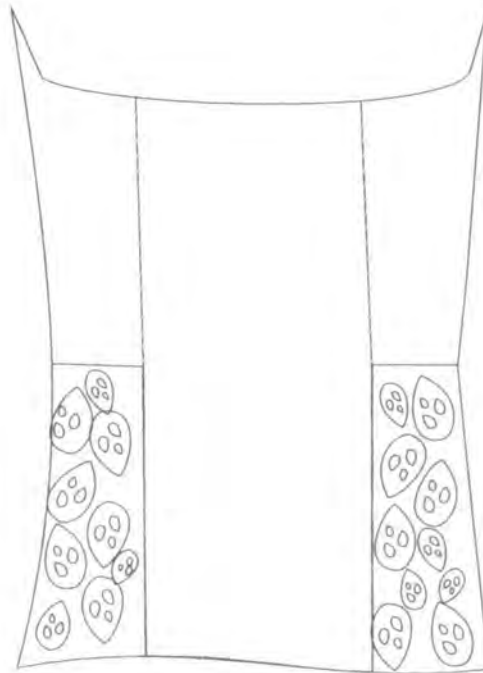

Pieza: Blusa C	Línea: Moda	ESC. (Cm): PL.
Nombre: Rosa Lucila Mendez	Referencia: BC	
Oficio: Trabajo en tela	Materia Prima: Tela Lino/pintura para tela, cremallera	
Técnica: Pintura en tela/Confeccion		

Proceso de Producción: Elaboración de moldes, corte de tela lino, traspaso dibujo a tela previamente modulado, bordeado y calado en tela, confección, acabados, pre lavado y suavizado.

Observaciones:

Responsable: Angela Galindo	Fecha: Agosto 2006
-----------------------------	--------------------

Referente(s) Muestra Línea Empaque
FORASD 07 Ficha de dibujo y planos.cdr



FORMATO

Ficha de Producto

CODIGO: FORASD 08

FECHA: 2004 03 01

VERSION: 1

Página 1 de 2



ALCALDIA LOCAL
PUENTE ARANDA

Subgerencia de Desarrollo - Centro de Diseño para la Artesanía y las Pymes



Pieza: Falda A	Artresano: Rosa Lucila Mendez
Nombre: FA	Grupo: Na
Oficio: Trabajo en tela	Departamento: Cundinamarca
Tecnica: pintura en tela/confeccion	Ciudad: Bogota
Materia Prima Lino Algodón	Localidad/vereda: Puente Aranda
Certificado Hecho a Mano Si <input type="checkbox"/> No <input type="checkbox"/>	Resguardo: Na
Dimensiones Generales: Talla 8	Produccion mes: Na
Largo (cm) Na	Diametro (cm)
Ancho (cm) Na	Peso (gr) Nd
Alto (cm) Na	Color Verde Oliva
	Precio en Bogota: Na
	Unitario \$ 60000
	Por mayor \$ 54000

Observaciones: Precio de venta aproximado según prototipo

Responsable: Fecha:

Referente(s) Muestra Línea Empaque



FORMATO
Ficha de Dibujo y Planos Técnicos

CODIGO: FORASD 07

VERSION 1

Página 1 de 2



ALCALDÍA LOCAL
PUENTE ARANDA

Subgerencia de Desarrollo - Centro de Diseño para la Artesanía y las Pymes



Talla 8

Pieza: Falda en A	Línea: Moda	ESC. (Cm):	PL.
Nombre: Rosa Lucila Mendez	Referencia:FA		
Oficio: Trabajo en tela	Materia Prima:	Tela Lino/pintura para tela, cremallera	
Técnica: Pintura en tela/Confeccion			

Proceso de Producción: Elaboración de moldes, corte de tela lino, traspaso dibujo a tela previamente modulado, bordeado y calado en tela, confección, acabados, pre lavado y suavizado.

Observaciones:

Responsable: Angela Galindo	Fecha: Agosto 2006
-----------------------------	--------------------

Referente(s) Muestra Línea Empaque
FORASD 07 Ficha de dibujo y planos.cdr



FORMATO

Ficha de
Producto

CODIGO: FORASD 08

VERSION: 1

Página 1 de 2



ALCALDIA LOCAL
PUENTE ARANDA

Subgerencia de Desarrollo - Centro de Diseño para la Artesanía y las Pymes



Pieza: Prendedor Ch	Artresano: Cecilia Castro
Nombre: PCH	Grupo: Sueños Artesanales
Oficio: Tejeduría/trabajo en tela	Departamento: Cundinamarca
Tecnica: Crochet/aplique en tela	Ciudad: Bogota
Materia Prima Hilaza de algodón/velo Suizo	Localidad/vereda: Puente Aranda
Certificado Hecho a Mano Si <input type="checkbox"/> No <input type="checkbox"/>	Resguardo: na
Dimensiones Generales:	Produccion mes:
Largo (cm) 30cm	Precio en Bogota:
Ancho (cm) 30cm	Unitario \$ 22000
Alto (cm) 30cm	Por mayor \$ 20000
Color Crudos y tabaco	
Observaciones: Precio de venta aproximado según prototipo .	

Responsable: Angela Galindo

Fecha: agosto 2006

Referente(s)



Muestra



Linea



Empaque



Subgerencia de Desarrollo - Centro de Diseño para la Artesanía y las Pymes

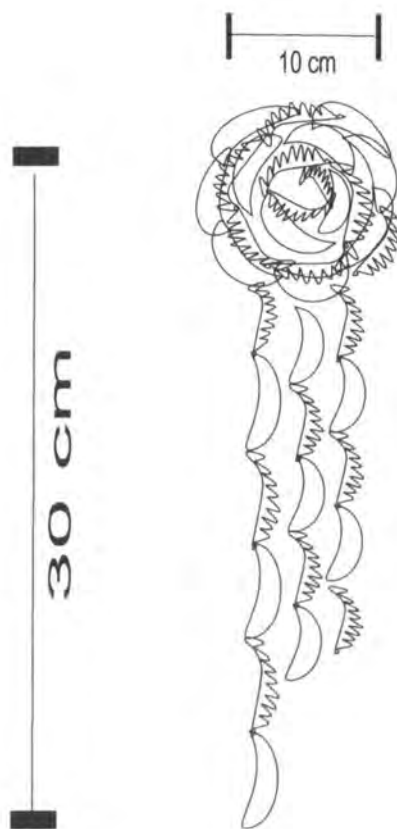

Pieza: Prendedor CH	Línea: Accesorios Moda	ESC. (Cm):	PL.
Nombre: Cecilia Castro	Referencia: PCH		
Oficio: Tejeduría/trabajo en tela	Materia Prima: Hilaza de algodón/velo		
Técnica: Crochet/aplique en tela			

Proceso de Producción:
Construcción malla por medio de la técnica crochet, corte de tiras de velo, remate de tiras con costura en zig zag, aplique de tiras a maquina, acabados (prelavado y vaporizado)

Observaciones:

Responsable: Angela Galindo	Fecha: Agosto 2006
-----------------------------	--------------------

Referente(s) Muestra Línea Empaque
FORASD 07 Ficha de dibujo y planos.cdr

Subgerencia de Desarrollo - Centro de Diseño para la Artesanía y las Pymes



Pieza: Bufanda Ch	Artresano: Cecilia Castro
Nombre: BCH	Grupo: Sueños Artesanales
Oficio: Tejeduría/trabajo en tela	Departamento: Cundinamarca
Técnica: Crochet/aplique en tela	Ciudad: Bogotá
Materia Prima Hilaza de algodón/velo Suizo	Localidad/vereda: Puente Aranda
Certificado Hecho a Mano Si <input type="checkbox"/> No <input type="checkbox"/>	Resguardo: na
Dimensiones Generales:	Produccion mes:
Largo (cm) 1,85cm	Precio en Bogotá:
Ancho (cm) 21cm	Unitario \$ 47000
Alto (cm) Nd	Por mayor \$ 42000
Color Crudos y verdes	
Observaciones: Precio de venta aproximado según prototipo .	
Responsable: Angela Galindo	Fecha: agosto 2006

Referente(s)

Muestra

Linea

Empaque

Subgerencia de Desarrollo - Centro de Diseño para la Artesanía y las Pymes

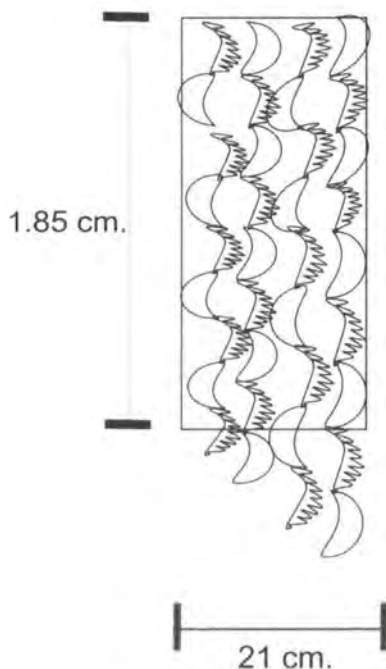

Pieza: Bufanda CH	Línea: Accesorios Moda	ESC. (Cm):	PL.
Nombre: Cecilia Castro	Referencia: BCH		
Oficio: Tejeduría/trabajo en tela	Materia Prima: Hilaza de algodón/velo		
Técnica: Crochet/aplique en tela			

Proceso de Producción:
Construcción malla por medio de la técnica crochet, corte de tiras de velo, remate de tiras con costura en zig zag, aplique de tiras a maquina, acabados (prelavado y vaporizado)

Observaciones:

Responsable: Angela Galindo	Fecha: Agosto 2006
-----------------------------	--------------------



FORMATO

**Ficha de
Producto**

CODIGO: FORASD 08

FECHA: 2004 03 01

VERSION: 1

Página 1 de 2



ALCALDIA LOCAL
PUENTE ARANDA

Subgerencia de Desarrollo - Centro de Diseño para la Artesanía y las Pymes





Pieza: Bufanda Hojas	Artresano: Cecilia Castro	
Nombre: BH	Grupo: Sueños Artesanales	
Oficio: Tejeduría/trabajo en tela	Departamento: Cundinamarca	
Técnica: Crochet/aplique en tela	Ciudad: Bogotá	
Materia Prima Hilaza de algodón/velo Suizo	Localidad/vereda: Puente Aranda	
Certificado Hecho a Mano Si <input type="checkbox"/> No <input type="checkbox"/>	Resguardo: na	
Dimensiones Generales:	Produccion mes:	
Largo (cm) 2.10cm	Diametro (cm)	Precio en Bogota:
Ancho (cm) 60cm	Peso (gr) Nd	Unitario \$ 47000
Alto (cm) Nd	Color Crudos y verdes	Por mayor \$ 42000
Observaciones: Precio de venta aproximado según prototipo BCH		
Responsable:	Fecha:	

Referente(s)

Muestra

Línea

Empaque

 Ministerio de Comercio, Industria y Turismo artesanas de Colombia s.a.	FORMATO Ficha de Producto	CODIGO: FORASD 08		 ALCALDIA LOCAL PUENTE ARANDA
		FECHA: 2004 03 01		

Subgerencia de Desarrollo - Centro de Diseño para la Artesanía y las Pymes

Pieza: Cuello Ch	Artresano: Cecilia Castro
Nombre: CCH	Grupo: Sueños Artesanales
Oficio: Tejeduría/trabajo en tela	Departamento: Cundinamarca
Técnica: Crochet/aplique en tela	Ciudad: Bogota
Materia Prima Hilaza de algodón/velo Suizo	Localidad/vereda: Puente Aranda
Certificado Hecho a Mano Si <input type="checkbox"/> No <input type="checkbox"/>	Resguardo: na
Dimensiones Generales:	Produccion mes:
Largo (cm) 115cm	Diametro (cm)
Ancho (cm) 16cm	Peso (gr) Nd
Alto (cm) N/a	Color Crudos y tabaco
	Precio en Bogota:
	Unitario \$ 25000
	Por mayor \$ 22500
Observaciones: Precio de venta aproximado según prototipo .	

Responsable: Angela Galindo	Fecha: agosto 2006
-----------------------------	--------------------

Referente(s) Muestra Línea Empaque

Subgerencia de Desarrollo - Centro de Diseño para la Artesanía y las Pymes

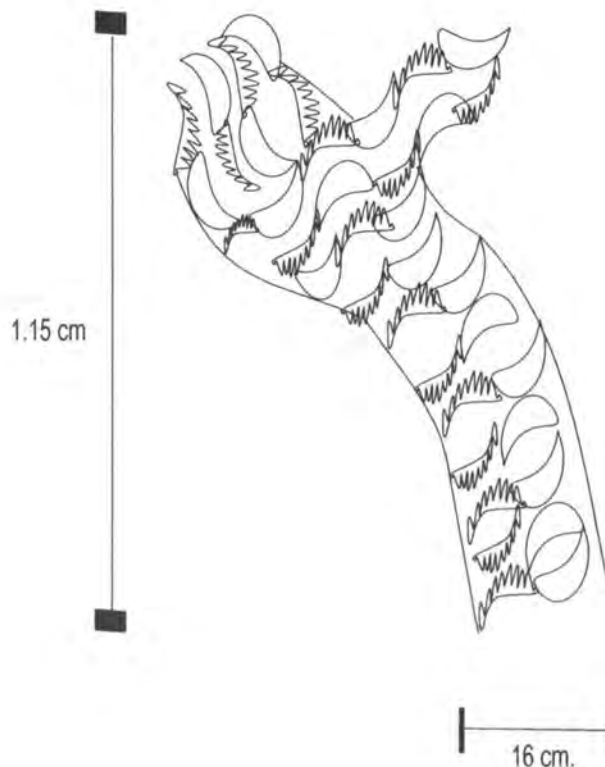

Pieza: Cuello CH	Línea: Accesorios Moda	ESC. (Cm):	PL.
Nombre: Cecilia Castro	Referencia: CCH		
Oficio: Tejeduría/trabajo en tela	Materia Prima: Hilaza de algodón/velo		
Técnica: Crochet/aplique en tela			

Proceso de Producción:
Construcción malla por medio de la técnica crochet, corte de tiras de velo, remate de tiras con costura en zig zag, aplique de tiras a maquina, acabados (prelavado y vaporizado)

Observaciones:

Responsable: Angela Galindo	Fecha: Agosto 2006
-----------------------------	--------------------

Subgerencia de Desarrollo - Centro de Diseño para la Artesanía y las Pymes



Pieza: Cinturon M2	Artesano: Gloria Henao
Nombre: Cm2	Grupo: n/a
Oficio: Tejeduría/trabajo en cuero	Departamento: Cundinamarca
Técnica: Crochet/marriquería	Ciudad: Bogotá
Materia Prima Hilaza de algodón/camaza natural	Localidad/vereda: Puente Aranda
Certificado Hecho a Mano Si <input type="checkbox"/> No <input type="checkbox"/>	Resguardo: na
Dimensiones Generales:	Producción mes: Nd
Largo (cm) 70cm	Díametro (cm) Nd
Ancho (cm) 12cm	Peso (gr) Nd
Alto (cm) Nd	Color Fucsia/crudol
	Precio en Bogotá:
	Unitario \$ 30000
	Por mayor \$ 27000
Observaciones:	
Precio de venta aproximado basado en prototipo	
Responsable: Angela Galindo	Fecha: agosto 2006

Referente(s) Muestra Línea Empaque



FORMATO
Ficha de
Dibujo y Planos
Técnicos

CODIGO: FORASD 07

FECHA: 2004 06 04

VERSION 1

Página 1 de 2

Subgerencia de Desarrollo - Centro de Diseño para la Artesanía y las Pymes

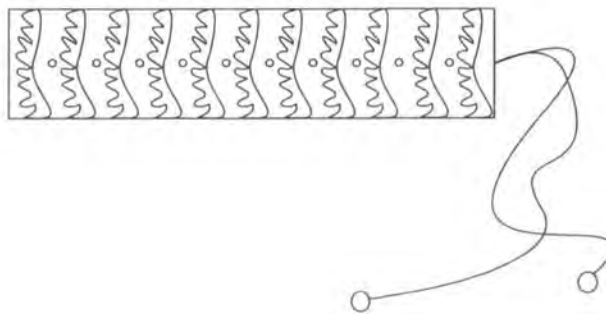

Pieza: Cinturón 2.	Línea: -----	ESC. (Cm):	PL.
Nombre:	Referencia:-----		
Oficio:	Materia Prima:		
Técnica:			

Proceso de Producción:

Observaciones:

Responsable:	Fecha:
--------------	--------

Referente(s) Muestra Línea Empaque
FORASD 07 Ficha de dibujo y planos.cdr



FORMATO

Ficha de
Producto

CODIGO: FORASD 08

VERSION: 1

Página 1 de 2



ALCALDIA LOCAL
PUENTE ARANDA

Subgerencia de Desarrollo - Centro de Diseño para la Artesanía y las Pymes



Pieza: Cinturon M1	Artresano: Gloria Henao
Nombre: Cm1	Grupo: n/a
Oficio: Tejeduria/trabajo en cuero	Departamento: Cundinamarca
Tecnica: Crochet/marriqueria	Ciudad: Bogota
Materia Prima Hilaza de algodón/carnaza natural	Localidad/vereda: Puente Aranda
Certificado Hecho a Mano Si <input type="checkbox"/> No <input type="checkbox"/>	Resguardo: na
Dimensiones Generales:	Produccion mes: Nd
Largo (cm) 70cm	Diametro (cm) Nd
Ancho (cm) 12cm	Peso (gr) Nd
Alto (cm) Nd	Color Fucsia/crudol
	Precio en Bogota:
	Unitario \$ 30000
	Por mayor \$ 27000

Observaciones:
 Precio de venta aproximado basado en prototipo de Cinturón M2

Responsable: Angela Galindo Fecha: agosto 2006

Referente(s) Muestra Linea Empaque



Ministerio de Comercio, Industria y Turismo
artesanías de colombia s.a.

FORMATO
Ficha de
Dibujo y Planos
Técnicos

CODIGO: FORASD 07

FECHA: 2004 06 04

VERSION 1

Página 1 de 2



ALCALDIA LOCAL
PUENTE ARANDA

Subgerencia de Desarrollo - Centro de Diseño para la Artesanía y las Pymes

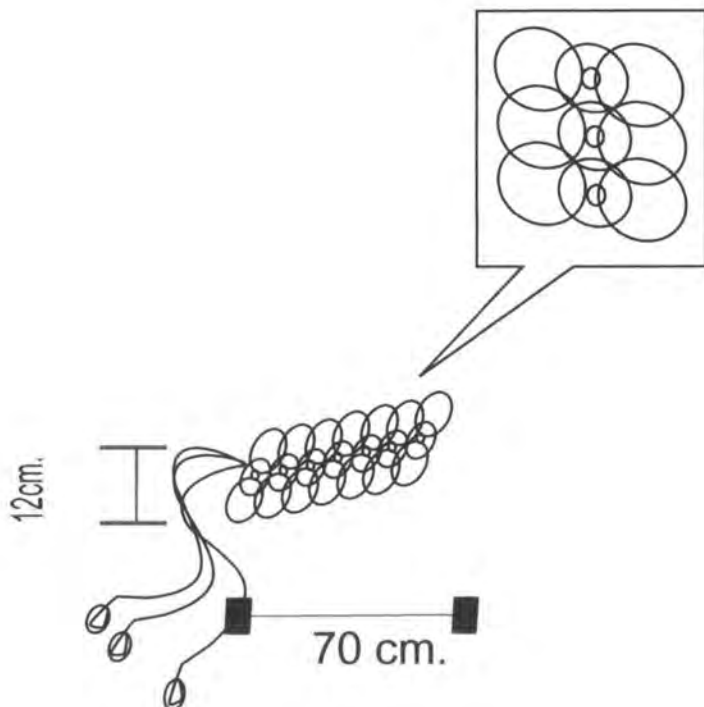

Pieza: Cinturon M2	Línea: Accesorios Moda	ESC. (Cm):	PL.
Nombre: Gloria Henao	Referencia: Cm2		
Oficio: Tejeduría / trabajo en cuero	Materia Prima: Carnaza natural / algodón 100%		
Técnica: crochet/marroquinería			

Proceso de Producción: Elaboración de moldes, corte de cuero, tejido de las piezas en crochet, ensamble de piezas tejidas bajo piezas en cuero unión de totalidad de piezas a la base en cuero del cinturón abrir huecos ojaletes, pasar tiras cierres con borlas.

Observaciones:

Responsable: Angela Galindo Fecha: agosto 2006

Referente(s) Muestra Línea Empaque
FORASD 07 Ficha de dibujo y planos.cdr



Ministerio de Comercio, Industria y Turismo
artesanias de colombia s.a.

FORMATO

Ficha de
Producto

CODIGO: FORASD 08

VERSION: 1

Página 1 de 2



ALCALDIA LOCAL
PUENTE ARANDA

Subgerencia de Desarrollo - Centro de Diseño para la Artesanía y las Pymes



Pieza: Bolso M1	Artesano: Gloria Henao
Nombre: Bm1	Grupo: n/a
Oficio: Tejeduría/trabajo en cuero	Departamento: Cundinamarca
Técnica: Crochel/marriquineria	Ciudad: Bogota
Materia Prima Hilaza de algodón/camaza natural	Localidad/vereda: Puente Aranda
Certificado Hecho a Mano Si <input type="checkbox"/> No <input type="checkbox"/>	Resguardo: na
Dimensiones Generales:	Produccion mes: Nd
Largo (cm) 35cm	Diametro (cm) Nd
Ancho (cm) 30cm	Peso (gr) Nd
Alto (cm) Nd	Color Fucsia/crudol
	Precio en Bogota:
	Unitario \$ 38000
	Por mayor \$ 34000

Observaciones:
 Precio de venta aproximado basado en prototipo de Cinturón M2

Responsable: Angela Galindo Fecha: agosto 2006

Referente(s) Muestra Linea Empaque



FORMATO
Ficha de
Dibujo y Planos
Técnicos

CODIGO: FORASD 07

FECHA: 2004 06 04

VERSION 1

Página 1 de 2



Subgerencia de Desarrollo - Centro de Diseño para la Artesanía y las Pymes

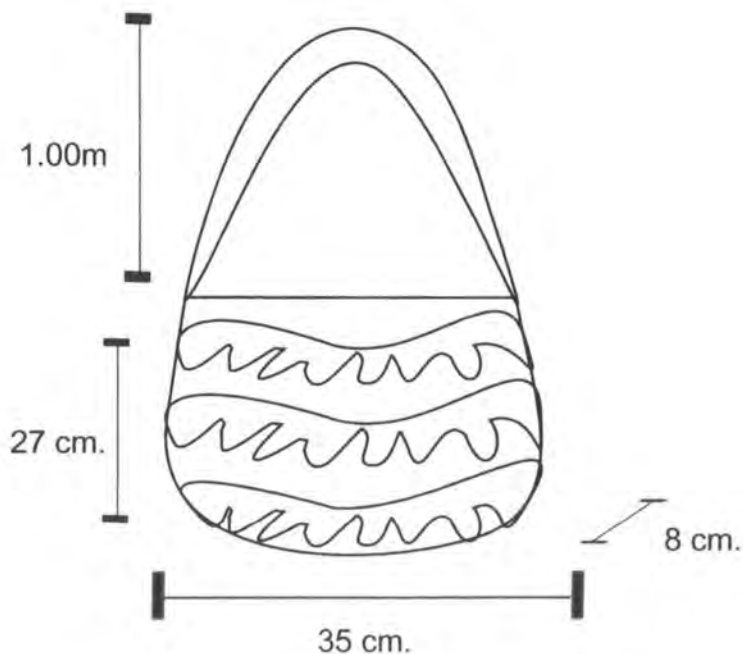

Pieza: Bolso M1	Línea: Accesorios Moda	ESC. (Cm):	PL.
Nombre: Gloria Henao	Referencia: Bm2		
Oficio: Tejeduría / trabajo en cuero	Materia Prima: Carnaza natural / algodón 100%		
Técnica: crochet/marroquinería			

Proceso de Producción: Elaboración de moldes, corte de cuero, tejido de las piezas en crochet, ensamble de piezas tejidas bajo piezas en cuero unión de totalidad de piezas a la base en cuero del bolso, ensamble de las piezas ya finalizadas del bolso (frente tapa manija), postura de broches.

Observaciones:

Responsable: Angela Galindo Fecha: agosto 2006

Referente(s) Muestra Línea Empaque
 FORASD 07 Ficha de dibujo y planos.cdr

Subgerencia de Desarrollo - Centro de Diseño para la Artesanía y las Pymes

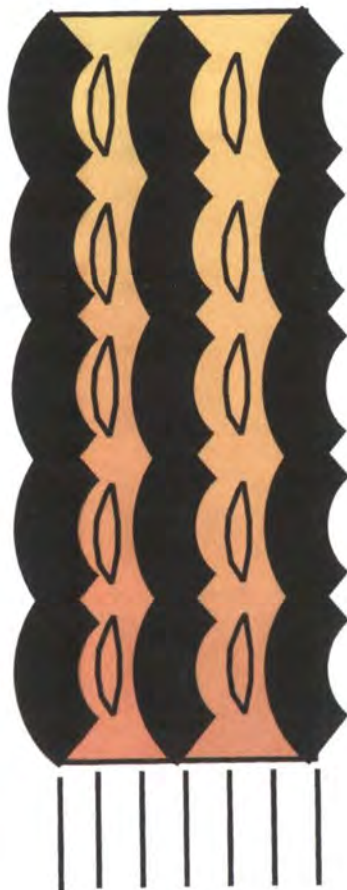

Pieza: Bufanda teatro	Artesano: Martha Agudelo
Nombre: BT	Grupo: n/a
Oficio: Tejeduría/trabajo en cuero	Departamento: Cundinamarca
Técnica: Frivolidad	Ciudad: Bogotá
Materia Prima: Carnaza natural, terlenca	Localidad/vereda: Puente Aranda
Certificado Hecho a Mano: Si <input type="checkbox"/> No <input type="checkbox"/>	Resguardo: na
Dimensiones Generales:	Producción mes: Nd
Largo (cm): 1.85cm	Díametro (cm): Nd
Ancho (cm): 30 cm	Peso (gr): Nd
Alto (cm): Nd	Color: negro/naranjas
	Precio en Bogotá:
	Unitario \$75000
	Por mayor \$ 68000

Observaciones:
 Precio de venta aprox. con base en prototipo

Responsable: Angela Galindo Fecha: agosto 2006

Referente(s) Muestra Línea Empaque



FORMATO
Ficha de Dibujo y Planos Técnicos

FECHA: 2004 06 04

VERSION 1

Página 1 de 2



Subgerencia de Desarrollo - Centro de Diseño para la Artesanía y las Pymes

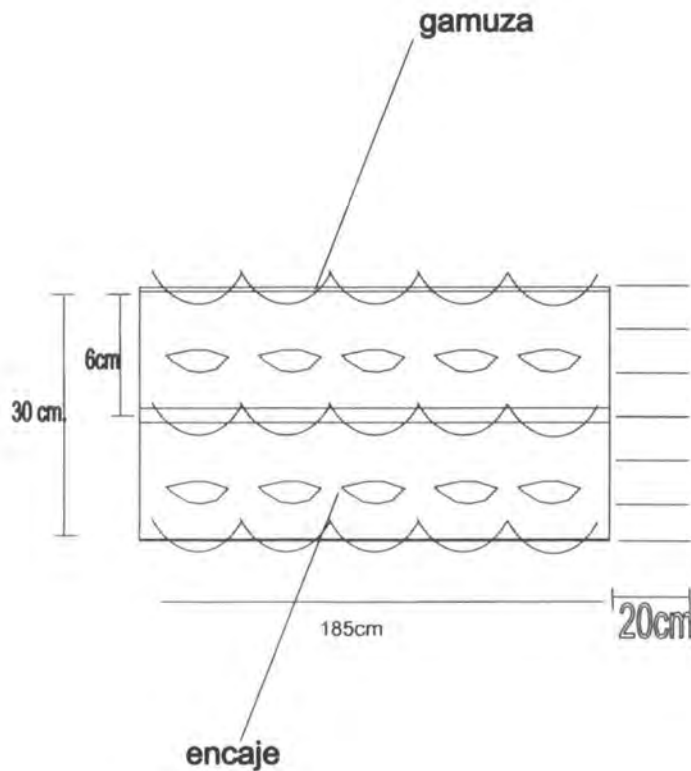

Pieza: Bufandaa Teatro	Línea: Accesorios /moda	ESC. (Cm):	PL.
Nombre: Martha Agudelo	Referencia: BT		
Oficio: Tejeduria/trabajo en cuero	Materia Prima: Carnaza natural, Hilo terlenka degrade		
Técnica: Frivolidad			

Proceso de Producción: Elaboración de moldes, corte cuero, elaboración de piezas tejidas en frivolidad, unión de piezas tejidas a los cortes del cuero, ensamble del bufanda..

Observaciones:

Responsable: Angela Galindo Fecha: agosto 2006

Referente(s) Muestra Línea Empaque
 FORASD 07 Ficha de dibujo y planos.cdr



FORMATO

Ficha de
Producto

CODIGO: FORASD 08

VERSION: 1

Página 1 de 2



ALCALDIA LOCAL
PUENTE ARANDA

Subgerencia de Desarrollo - Centro de Diseño para la Artesanía y las Pymes



Pieza: Bohina	Artresano: Martha Agudelo
Nombre: B	Grupo: n/a
Oficio: Trabajo en Cuero/tejeduría	Departamento: Cundinamarca
Tecnica: Frivolidad	Ciudad: Bogota
Materia Prima: Carnaza Natural, terlenka	Localidad/vereda: Puente Aranda
Certificado Hecho a Mano: Si <input type="checkbox"/> No <input type="checkbox"/>	Resguardo: na
Dimensiones Generales:	Produccion mes: Nd
Largo (cm) n/d	Diametro (cm) Nd
Ancho (cm) 30 cm	Peso (gr) Nd
Alto (cm) 25cm	Color negro/naranjas
	Produccion mes: Nd
	Precio en Bogota:
	Unitario \$50000 aprox
	Por mayor \$ 45000 aprox
Observaciones:	
Prototipo no elaborado	
Responsable: Angela Galindo	Fecha: agosto 2006

Referente(s)

Muestra Línea Empaque



Subgerencia de Desarrollo - Centro de Diseño para la Artesanía y las Pymes

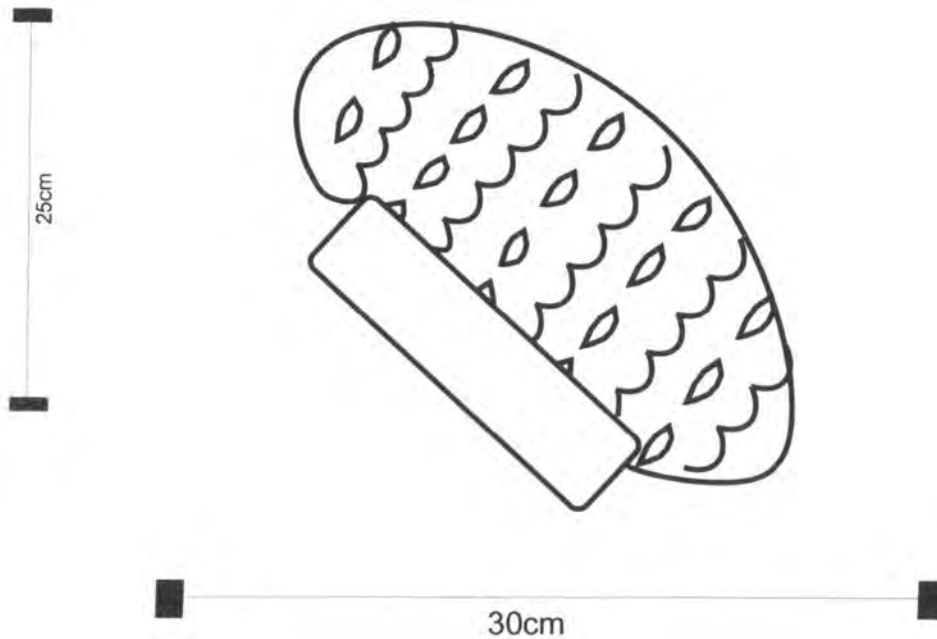

Pieza: Bohina Teatro	Línea: Accesorios /moda	ESC. (Cm):	PL.
Nombre: Martha Agudelo	Referencia: BHT		
Oficio: Tejeduría/trabajo en cuero	Materia Prima: Carnaza natural, Hilo terlenka degrade		
Técnica: Frivolidad			

Proceso de Producción:	Elaboración de moldes, corte cuero según moldes, elaboración de piezas tejidas en frivolidad, unión de piezas tejidas a los cortes del cuero, ensamble de la bohina.

Observaciones:

Responsable: Angela Galindo	Fecha: agosto 2006
-----------------------------	--------------------

**FORMATO****Ficha de Producto**

FECHA: 2004 03 01

VERSION: 1

Página 1 de 2

**Subgerencia de Desarrollo - Centro de Diseño para la Artesanía y las Pymes**

Pieza: Mochila Teatro		Artresano: Martha Agudelo	
Nombre: MT		Grupo: n/a	
Oficio: Trabajo en Cuero/ Tejeduría		Departamento: Cundinamarca	
Técnica: Frivolidad		Ciudad: Bogotá	
Materia Prima Carnaza natural, Hilo terlenca		Localidad/vereda: Puente Aranda	
Certificado Hecho a Mano Si <input type="checkbox"/> No <input type="checkbox"/>		Resguardo: na	
Dimensiones Generales:		Producción mes: Nd	
Largo (cm) nd	Dímetro (cm) Nd	Precio en Bogotá:	
Ancho (cm) 35 cm	Peso (gr) Nd	Unitario \$ 55000	
Alto (cm) 28cm	Color negros/naranjas	Por mayor \$ 50000	
Observaciones: Precio de venta aproximado			
Responsable: Angela Galindo		Fecha: agosto 2006	

Referente(s)



Muestra



Línea



Empaque





FORMATO
Ficha de Dibujo y Planos Técnicos

CODIGO: FORASD 07

FECHA: 2004 06 04

VERSION 1

Página 1 de 2



ALCALDIA LOCAL
 PUENTE ARANDA

Subgerencia de Desarrollo - Centro de Diseño para la Artesanía y las Pymes

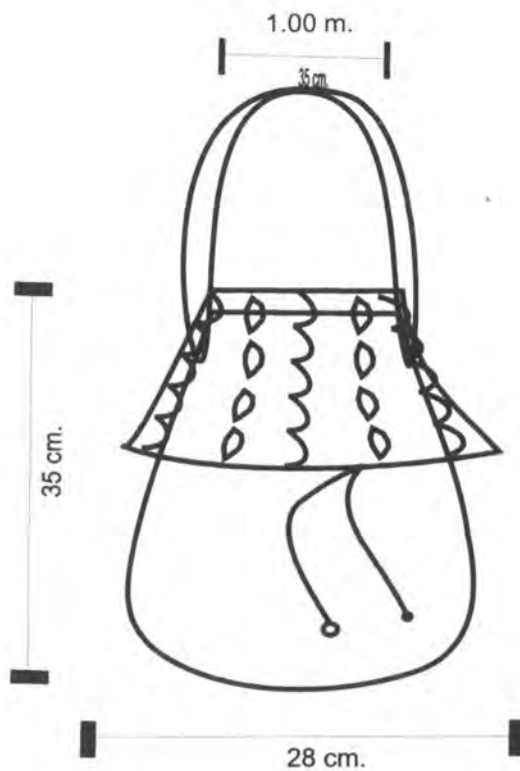

Pieza: Mochila Teatro	Línea: Accesorios /moda	ESC. (Cm):	PL.
Nombre: Martha Agudelo	Referencia: MT		
Oficio: Tejeduría/trabajo en cuero	Materia Prima: Camaza natural, Hilo terlenka degrade		
Técnica: Frivolidad			

Proceso de Producción: Elaboración de moldes, corte cuero, elaboración de piezas tejidas en frivolidad, unión de piezas tejidas a los cortes del cuero, ensamble del bolso.

Observaciones:

Responsable: Angela Galindo Fecha: agosto 2006

Referente(s) Muestra Línea Empaque
 FORASD 07 Ficha de dibujo y planos.cdr



Ministerio de Comercio, Industria y Turismo
artesanas de colombia s.a.

FORMATO

Ficha de
Producto

CODIGO: FORASD 08

VERSION: 1

Página 1 de 2



ALCALDIA LOCAL
PUENTE ARANDA

Subgerencia de Desarrollo - Centro de Diseño para la Artesanía y las Pymes



Pieza: Sombrero pescador		Artesano: Martha Agudelo	
Nombre: SP		Grupo: n/a	
Oficio: Trabajo en Cuero/tejeduria		Departamento: Cundinamarca	
Tecnica: Frivolidad		Ciudad: Bogota	
Materia Prima: Carnaza Natural, terlenka		Localidad/vereda: Puente Aranda	
Certificado Hecho a Mano: Si <input type="checkbox"/> No <input type="checkbox"/>		Resguardo: na	
Dimensiones Generales:		Produccion mes: Nd	
Largo (cm): n/d	Diametro (cm): Nd	Precio en Bogota:	
Ancho (cm): 40 cm	Peso (gr): Nd	Unitario \$60000 aprox	
Alto (cm): 35cm	Color: negro/naranjas	Por mayor \$ 54000 aprox	
Observaciones:			
Prototipo no elaborado			
Responsable: Angela Galindo		Fecha: agosto 2006	

Referente(s)



Muestra



Linea



Empaque



Subgerencia de Desarrollo - Centro de Diseño para la Artesanía y las Pymes

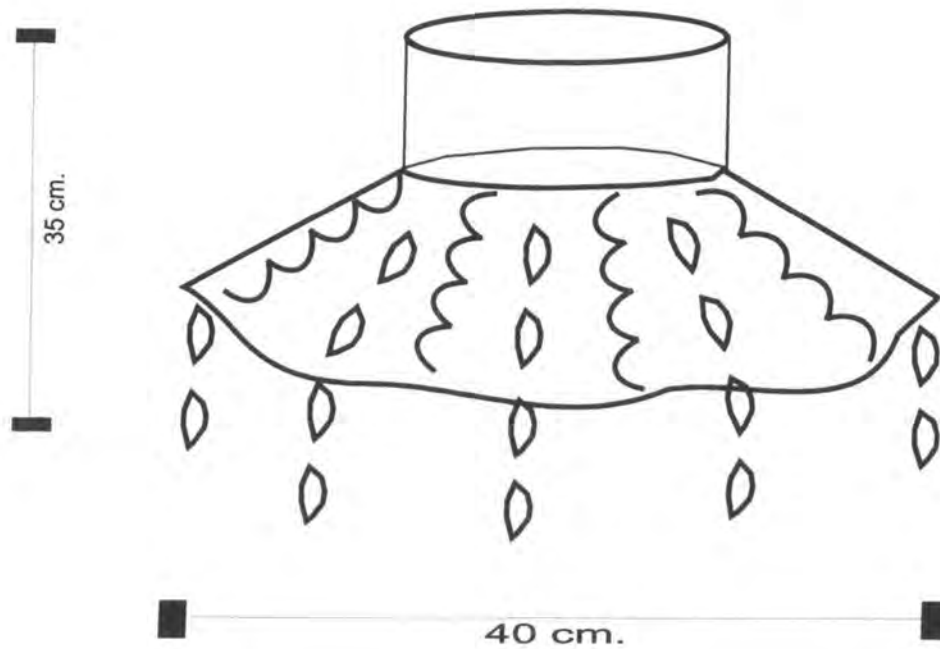

Pieza: Pesquero Teatro	Línea: Accesorios /moda	ESC. (Cm):	PL.
Nombre: Martha Agudelo	Referencia: PT		
Oficio: Tejeduría/trabajo en cuero	Materia Prima: Camaza natural, Hilo terlenka degrade		
Técnica: Frivolidad			

Proceso de Producción:	Elaboración de moldes, corte cuero según moldes, elaboración de piezas tejidas en frivolidad, unión de piezas tejidas a los cortes del cuero, ensamble del sombrero pesquero.

Observaciones:

Responsable: Angela Galindo	Fecha: agosto 2006
-----------------------------	--------------------



FORMATO

Ficha de
Producto

CODIGO: FORASD 08

VERSION: 1

Página 1 de 2



ALCALDIA LOCAL
PUENTE ARANDA

Subgerencia de Desarrollo - Centro de Diseño para la Artesanía y las Pymes



Pieza: Bolso Flor 1	Artesano: Edilia Osorio
Nombre: Bf1	Grupo: N/a
Oficio: Trabajo en tela	Departamento: Cundinamarca
Tecnica: Bordado en cintas/marroquineria	Ciudad: Bogota
Materia Prima: Lienzo, cinta cristal, forro algodón	Localidad/vereda: Puente Aranda
Certificado Hecho a Mano Si <input type="checkbox"/> No <input type="checkbox"/>	Resguardo: na

Dimensiones Generales:	Produccion mes: Nd
Largo (cm) 1.27cm	Diametro (cm)
Ancho (cm) 35 cm.	Peso (gr) Nd
Alto (cm) 27 cm.	Color salmones
	Precio en Bogota:
	Unitario \$ 40000
	Por mayor \$ 36000

Observaciones: Precio de venta aproximado con base en prototipo Bf3

Responsable: Angela Galindo	Fecha: Agosto 2006
-----------------------------	--------------------

Referente(s)

Muestra Línea Empaque



FORMATO
Ficha de Dibujo y Planos Técnicos

CODIGO: FORASD 07

FECHA: 2004 06 04

VERSION 1

Página 1 de 2



Subgerencia de Desarrollo - Centro de Diseño para la Artesanía y las Pymes

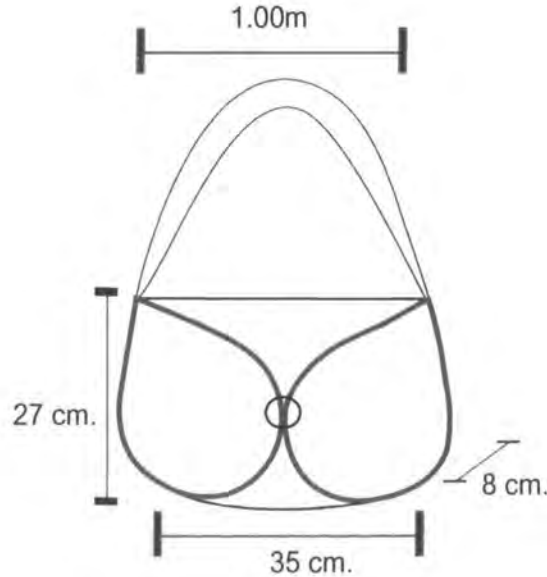

Pieza: Bolso Flor 1	Línea: Accesorios Moda	ESC. (Cm): PL.
Nombre: Edilia Osorio	Referencia: Bf1	
Oficio: Trabajo en tela	Materia Prima: Lienzo algodón, cintas cristal	
Técnica: Bordado en cintas/marroquinería		

Proceso de Producción: Elaboración de moldes, corte de lienzo ,bordado en cintas sobre las piezas manejando degradados, confección de la parte frontal, trasera y manija. Ensamble de forro, montaje de broche.

Observaciones:

Responsable: Angela Galindo Fecha: Agosto 2006

Referente(s) Muestra Línea Empaque
FORASD 07 Ficha de dibujo y planos.cdr

Subgerencia de Desarrollo - Centro de Diseño para la Artesanía y las Pymes

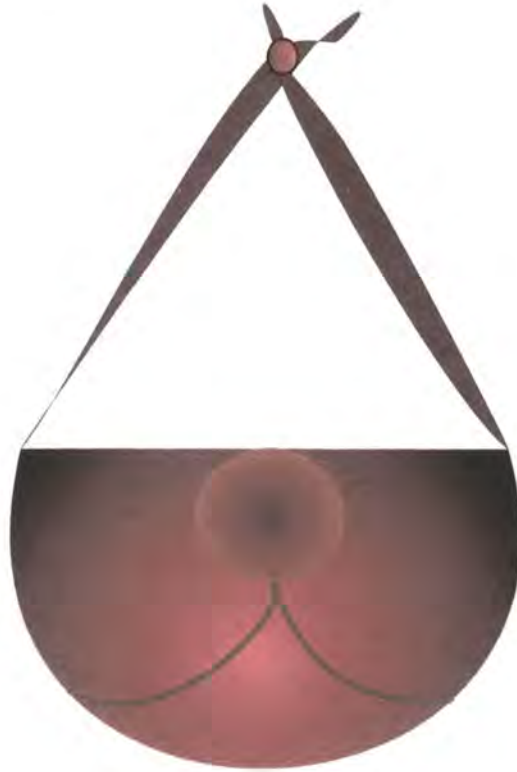

Pieza: Bolso Flor 4	Artresano: Edilia Osorio
Nombre: Bf4	Grupo: N/a
Oficio: Trabajo en tela	Departamento: Cundinamarca
Tecnica: Bordado en cintas/marroquineria	Ciudad: Bogota
Materia Prima Lienzo, cinta cristal, forro algodón	Localidad/vereda: Puente Aranda
Certificado Hecho a Mano Si <input type="checkbox"/> No <input type="checkbox"/>	Resguardo: na
Dimensiones Generales:	Produccion mes: Nd
Largo (cm) 1.27cm	Diametro (cm)
Ancho (cm) 35 cm.	Peso (gr) Nd
Alto (cm) 27 cm.	Color salmones
	Precio en Bogota:
	Unitario \$ 40000
	Por mayor \$ 36000
Observaciones: Precio de venta aproximado con base en prototipo Bf3	

Responsable: Angela Galindo

Fecha: Agosto 2006

Referente(s)

Muestra Linea Empaque



FORMATO
Ficha de Dibujo y Planos Técnicos

CODIGO: FORASD 07

VERSION 1

Página 1 de 2



ALCALDIA LOCAL
 PUENTE ARANDA

Subgerencia de Desarrollo - Centro de Diseño para la Artesanía y las Pymes

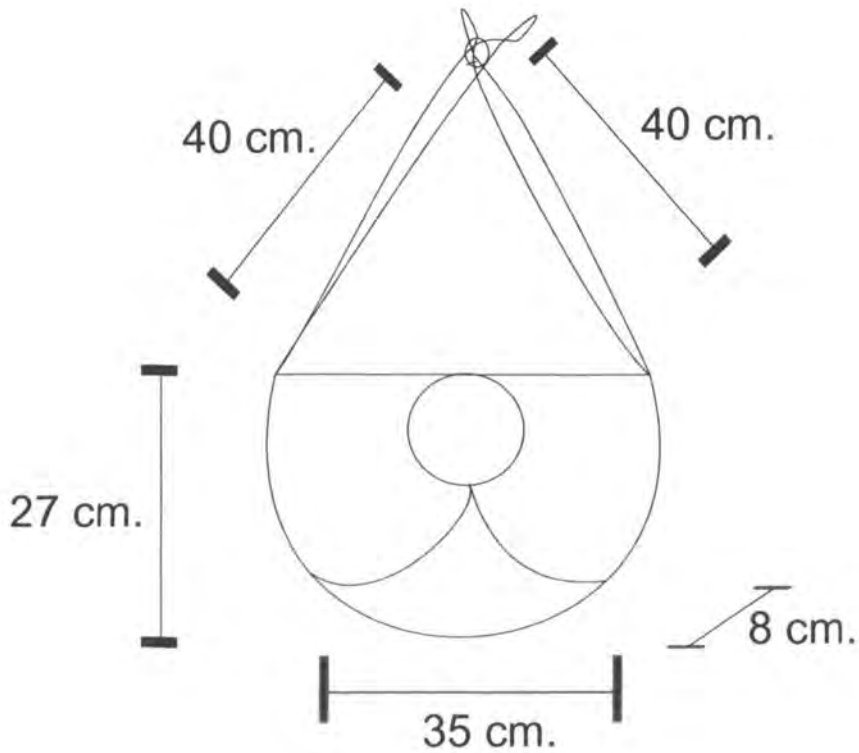

Pieza: Bolso Flor 4	Línea: Accesorios Moda	ESC. (Cm): PL.
Nombre: Edilia Osorio	Referencia: Bf4	
Oficio: Trabajo en tela	Materia Prima: Lienzo algodón, cintas cristal	
Técnica: Bordado en cintas/marroquinería		

Proceso de Producción: Elaboración de moldes, corte de lienzo ,bordado en cintas sobre las piezas manejando degradados, confección de la parte frontal, trasera y manija. Ensamble de forro, montaje de broche.

Observaciones:

Responsable: Angela Galindo Fecha: Agosto 2006

Referente(s) Muestra Línea Empaque
 FORASD 07 Ficha de dibujo y planos.cdr



Ministerio de Comercio, Industria y Turismo
artesanías de colombia s.a.

FORMATO

Ficha de
Producto

CODIGO: FORASD 08

VERSION: 1

Página 1 de 2



ALCALDIA LOCAL
PUENTE ARANDA

Subgerencia de Desarrollo - Centro de Diseño para la Artesanía y las Pymes



Pieza: Bolso Flor 2	Artesano: Edilia Osorio	
Nombre: Bf2	Grupo: N/a	
Oficio: Trabajo en tela	Departamento: Cundinamarca	
Tecnica: Bordado en cintas/marroquineria	Ciudad: Bogota	
Materia Prima Lienzo, cinta cristal, forro algodón	Localidad/vereda: Puente Aranda	
Certificado Hecho a Mano Si <input type="checkbox"/> No <input type="checkbox"/>	Resguardo: na	
Dimensiones Generales:	Produccion mes: Nd	
Largo (cm) 1.27cm	Diametro (cm)	Precio en Bogota:
Ancho (cm) 35 cm.	Peso (gr) Nd	Unitario \$ 40000
Alto (cm) 27 cm.	Color salmones	Por mayor \$ 36000
Observaciones: Precio de venta aproximado con base en prototipo Bf3		

Responsable:

Fecha:

Referente(s)

Muestra Línea Empaque



FORMATO
Ficha de Dibujo y Planos Técnicos

CODIGO: FORASD 07

VERSION 1

Página 1 de 2



Subgerencia de Desarrollo - Centro de Diseño para la Artesanía y las Pymes

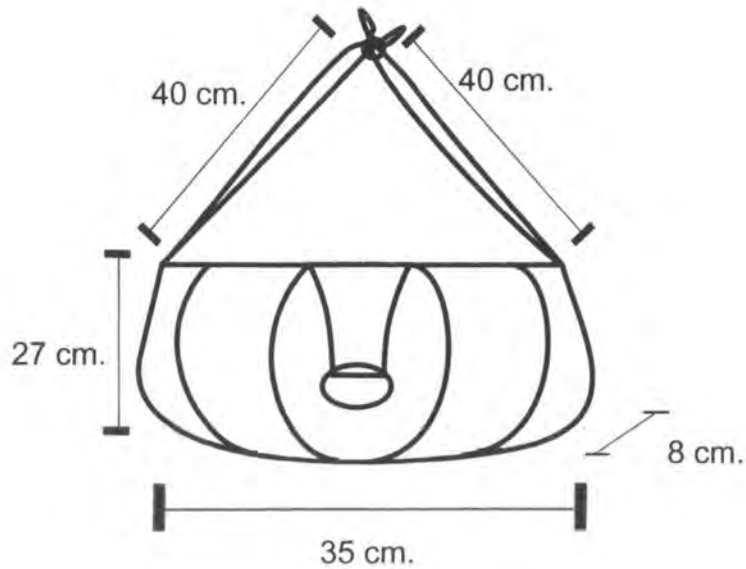

Pieza: Bolso Flor 2	Línea: Accesorios Moda	ESC. (Cm): PL.
Nombre: Edilia Osorio	Referencia: Bf2	
Oficio: Trabajo en tela	Materia Prima: Lienzo algodón, cintas cristal	
Técnica: Bordado en cintas/marroquinería		

Proceso de Producción: Elaboración de moldes, corte de lienzo ,bordado en cintas sobre las piezas manejando degradados, confección de la parte frontal, trasera y manija. Ensamble de forro, montaje de broche.

Observaciones:

Responsable: Angela Galindo Fecha: Agosto 2006

Referente(s) Muestra Línea Empaque
 FORASD 07 Ficha de dibujo y planos.cdr



FORMATO

Ficha de Producto

CODIGO: FORASD 08

VERSION: 1

Página 1 de 2



Subgerencia de Desarrollo - Centro de Diseño para la Artesanía y las Pymes



Pieza: Bolso Flor 3	Artesano: Edilia Osorio
Nombre: Bf3	Grupo: N/a
Oficio: Trabajo en tela	Departamento: Cundinamarca
Tecnica: Bordado en cintas/marroquinería	Ciudad: Bogota
Materia Prima Lienzo, cinta cristal, forro algodón	Localidad/vereda: Puente Aranda
Certificado Hecho a Mano Si <input type="checkbox"/> No <input type="checkbox"/>	Resguardo: na

Dimensiones Generales:	Produccion mes: Nd
Largo (cm) 1.30cm	Diametro (cm)
Ancho (cm) 25 cm.	Peso (gr) Nd
Alto (cm) 30 cm.	Color salmones
	Precio en Bogota:
	Unitario \$ 40000
	Por mayor \$ 36000

Observaciones: Precio de venta aproximado con base en prototipo

Responsable: _____ Fecha: _____

Referente(s)

- Muestra Línea Empaque

Subgerencia de Desarrollo - Centro de Diseño para la Artesanía y las Pymes

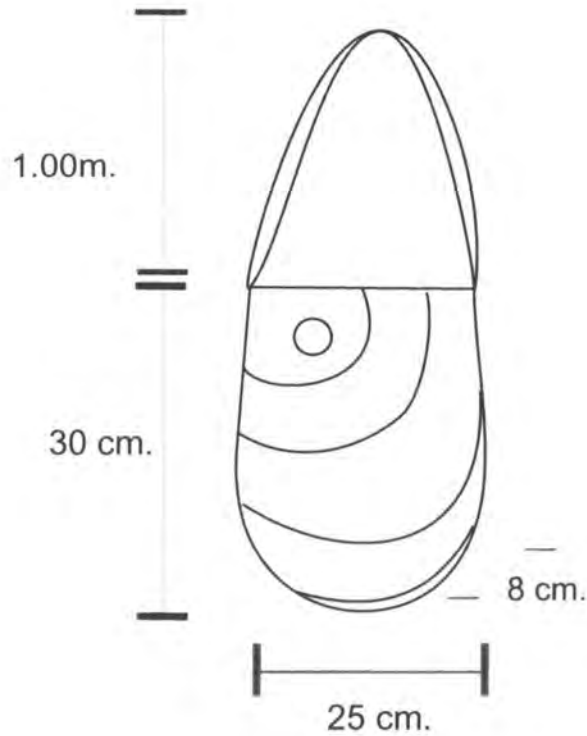

Pieza: Bolso Flor 3	Línea: Accesorios Moda	ESC. (Cm): PL.
Nombre: Edilia Osorio	Referencia: Bf3	
Oficio: Trabajo en tela	Materia Prima: Lienzo algodón, cintas cristal	
Técnica: Bordado en cintas/marroquinería		

Proceso de Producción: Elaboración de moldes, corte de lienzo ,bordado en cintas sobre las piezas manejando degradados, confección de la parte frontal, trasera y manija. Ensamble de forro, montaje de broche.

Observaciones:

Responsable: Angela Galindo Fecha: Agosto 2006

Subgerencia de Desarrollo - Centro de Diseño para la Artesanía y las Pymes

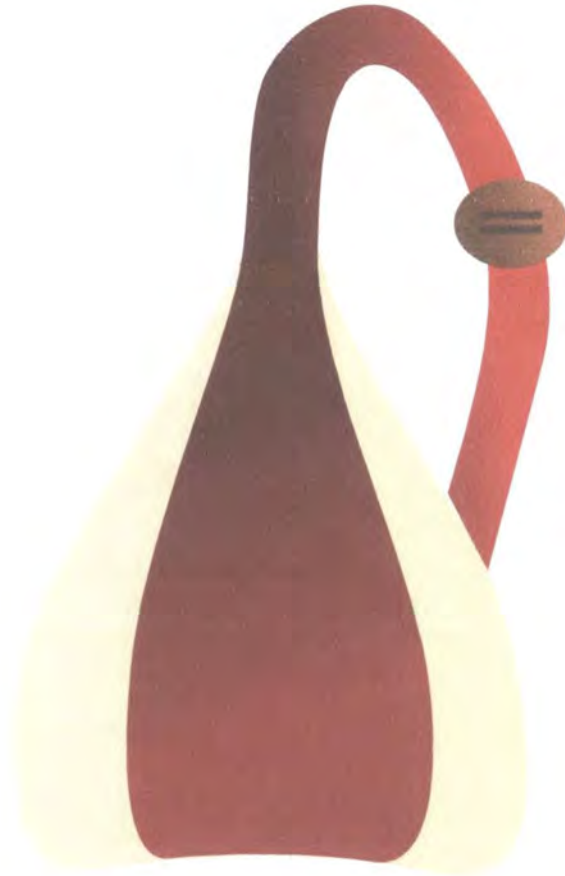

Pieza: Bolso tulipan	Artresano: Luis Antonio Bernal
Nombre: BT	Grupo: n/a
Oficio: Trabajo en tela	Departamento: Cundinamarca
Tecnica: Marroquineria	Ciudad: Bogota
Materia Prima Lienzo algodón, tintas screen	Localidad/vereda: Puente Aranda
Certificado Hecho a Mano Si <input type="checkbox"/> No <input type="checkbox"/>	Resguardo: na

Dimensiones Generales:	Produccion mes: Nd
Largo (cm) 35cm	Precio en Bogota:
Ancho (cm) 20 cm	Unitario \$ 30000
Alto (cm) Nd	Por mayor \$ 27000
Diametro (cm) Nd	
Peso (gr) Nd	
Color crudos/rojos/cafe	

Observaciones: Precio de venta aproximado con base en prototipo

Responsable: Angela Galindo	Fecha: agosto 2006
-----------------------------	--------------------

Referente(s) Muestra Línea Empaque

Subgerencia de Desarrollo - Centro de Diseño para la Artesanía y las Pymes

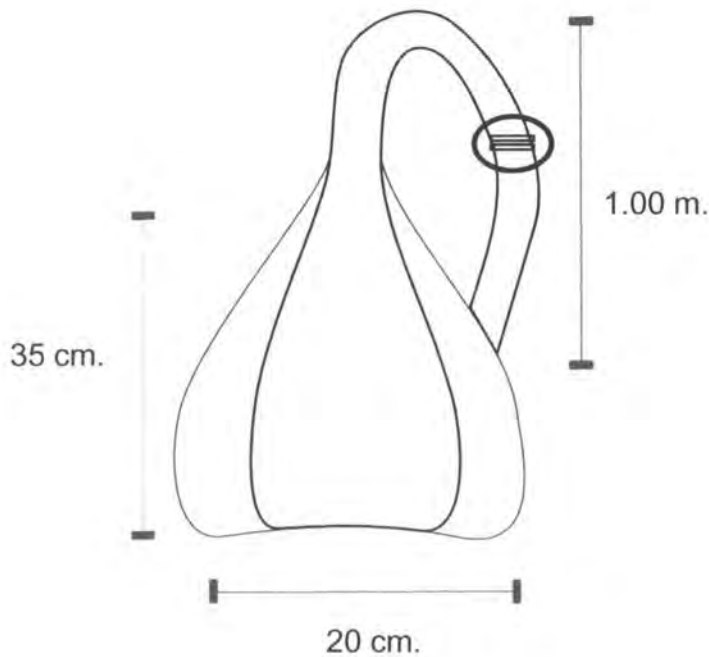

Pieza: Bolso Tulipán	Línea: Accesorios moda	ESC. (Cm):	PL.
Nombre: Luis Antonio Bernal	Referencia: BT		
Oficio: Trabajo en tela	Materia Prima: Lienzo algodón, tintas screen		
Técnica: Marroquinería			

Proceso de Producción: Corte de moldes, aplique de screen sobre las piezas a estampar, confección tela bolso, confección forro, ensamble de forro con pieza externa, aplique de herraje

Observaciones:

Responsable: Angela Galindo

Fecha: agosto 2006

Referente(s) Muestra Línea Empaque
FORASD 07 Ficha de dibujo y planos.cdr



FORMATO

Ficha de Producto

CODIGO: FORASD 08

FECHA: 2004 03 01

VERSION: 1

Página 1 de 2



ALCALDIA LOCAL
PUENTE ARANDA

Subgerencia de Desarrollo - Centro de Diseño para la Artesanía y las Pymes



Pieza: bolso cenefa tulipan	Artesano: Luis Antonio Bernal
Nombre: BCT	Grupo: n/a
Oficio: Trabajo en tela	Departamento: Cundinamarca
Tecnica: marroquinería, screen	Ciudad: Bogota
Materia Prima: Lienzo algodón, tintas screen	Localidad/vereda: Puente Aranda
Certificado Hecho a Mano Si <input type="checkbox"/> No <input type="checkbox"/>	Resguardo: na

Dimensiones Generales:	Produccion mes: Nd
Largo (cm) 35cm	Diametro (cm) Nd
Ancho (cm) 20 cm	Peso (gr) Nd
Alto (cm) Nd	Color Crudo rojos/café
	Precio en Bogota:
	Unitario \$30000
	Por mayor \$ 27000

Observaciones: Precio de venta aproximado con base en prototipo

Responsable: Angela Galindo

Fecha: agosto 2006

Referente(s) Muestra Linea Empaque



FORMATO
Ficha de
Dibujo y Planos
Técnicos

CODIGO: FORASD 07

VERSION 1

Página 1 de 2



Subgerencia de Desarrollo - Centro de Diseño para la Artesanía y las Pymes

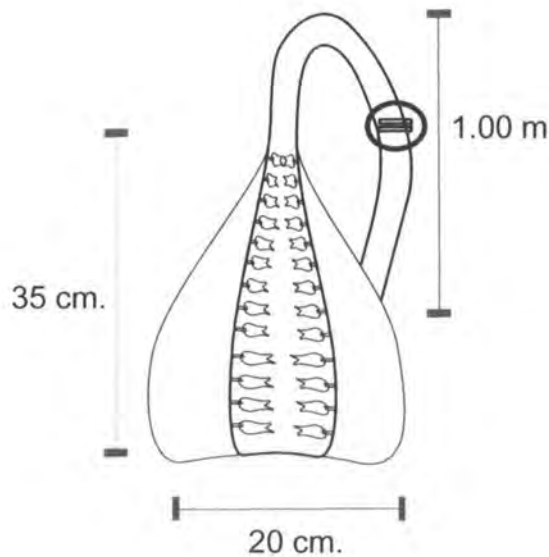

Pieza: Bolso Caneva Tulipán	Línea: Accesorios moda	ESC. (Cm):	PL.
Nombre: Luis Antonio Bernal	Referencia: BCF		
Oficio: Trabajo en tela	Materia Prima: Lienzo algodón, tintas screen		
Técnica: Marroquinería			

Proceso de Producción: Corte de moldes, aplique de screen sobre las piezas a estampar, confección tela bolso, confección forro, ensamble de forro con pieza externa, aplique de herraje

Observaciones:

Responsable: Angela Galindo

Fecha: agosto 2006

Referente(s) Muestra Línea Empaque
FORASD 07 Ficha de dibujo y planos.cdr

**FORMATO****Ficha de Producto**

FECHA: 2004 03 01

VERSION: 1

Página 1 de 2

ALCALDIA LOCAL
PUENTE ARANDA**Subgerencia de Desarrollo - Centro de Diseño para la Artesanía y las Pymes**

Pieza: Mochila tulipán	Artresano: Luis Antonio Bernal
Nombre: M12	Grupo: n/a
Oficio: Trabajo en tela	Departamento: Cundinamarca
Tecnica: Marroquinería	Ciudad: Bogotá
Materia Prima Lienzo algodón, tintas screen	Localidad/vereda: Puente aranda
Certificado Hecho a Mano Si <input type="checkbox"/> No <input type="checkbox"/>	Resguardo: na
Dimensiones Generales:	Produccion mes:
Largo (cm) 1.38 cm. Diámetro (cm)	Precio en Bogotá:
Ancho (cm) 20 cm Peso (gr) Nd	Unitario \$30000
Alto (cm) Color crudos y mentas	Por mayor \$27000

Observaciones: precio de venta aproximado con base en prototipo

Responsable: _____ Fecha: _____

Referente(s)

 Muestra Línea Empaque

Subgerencia de Desarrollo - Centro de Diseño para la Artesanía y las Pymes

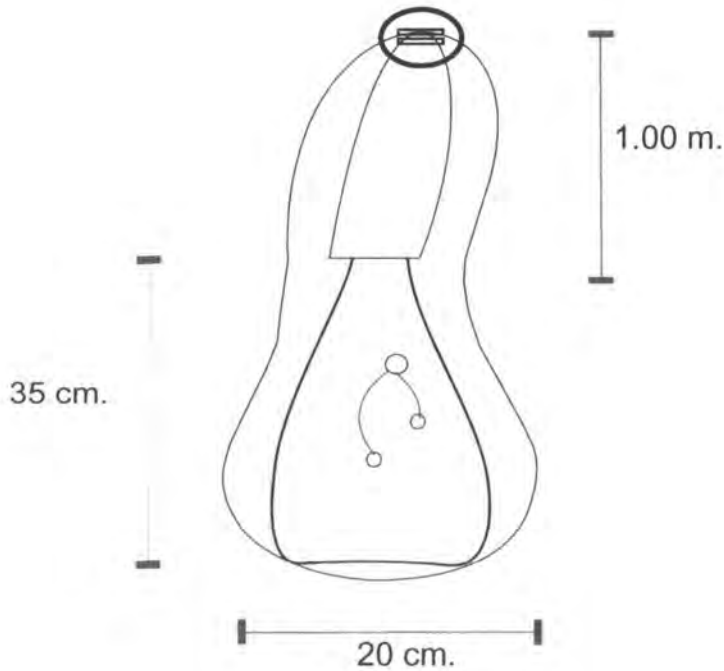

Pieza: Mochila Tulipán	Línea: Accesorios moda	ESC. (Cm): PL.
Nombre: Luis Antonio Bernal	Referencia: MT	
Oficio: Trabajo en tela	Materia Prima: Lienzo algodón, tintas screen	
Técnica: Marroquinería		

Proceso de Producción: Corte de moldes, aplique de screen sobre las piezas a estampar, confección tela bolso, confección forro, ensamble de forro con pieza externa, aplique de herraje

Observaciones:

Responsable: Angela Galindo

Fecha: agosto 2006

Referente(s) Muestra Línea Empaque
FORASD 07 Ficha de dibujo y planos.cdr



FORMATO

Ficha de Producto

CODIGO: FORASD 08

VERSION: 1

Página 1 de 2



ALCALDIA LOCAL
PUENTE ARANDA

Subgerencia de Desarrollo - Centro de Diseño para la Artesanía y las Pymes

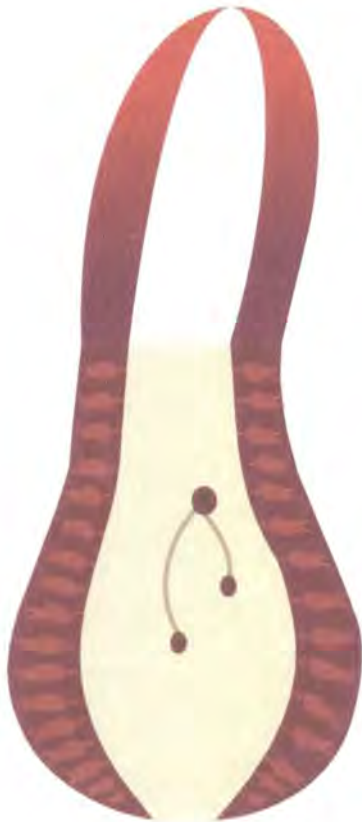

Pieza: Mochila Cenefa Tulipan	Artesano: Luis Antonio Bernal
Nombre: MCT	Grupo: n/a
Oficio: Trabajo en tela	Departamento: Cundinamarca
Tecnica: Marroquineria	Ciudad: Bogota
Materia Prima Lienzo, algodón, tintas soeen	Localidad/vereda: Puente Aranda
Certificado Hecho a Mano Si <input type="checkbox"/> No <input type="checkbox"/>	Resguardo: na

Dimensiones Generales:	Produccion mes: Nd
Largo (cm) 1.38cm	Diametro (cm) Nd
Ancho (cm) 20 cm	Peso (gr) Nd
Alto (cm) Nd	Color
	Precio en Bogota:
	Unitario \$30000
	Por mayor \$ 27000

Observaciones: Precio de venta aproximado con base en prototipo

Responsable: Angela Galindo	Fecha: agosto 2006
-----------------------------	--------------------

Referente(s) Muestra Linea Empaque

Subgerencia de Desarrollo - Centro de Diseño para la Artesanía y las Pymes

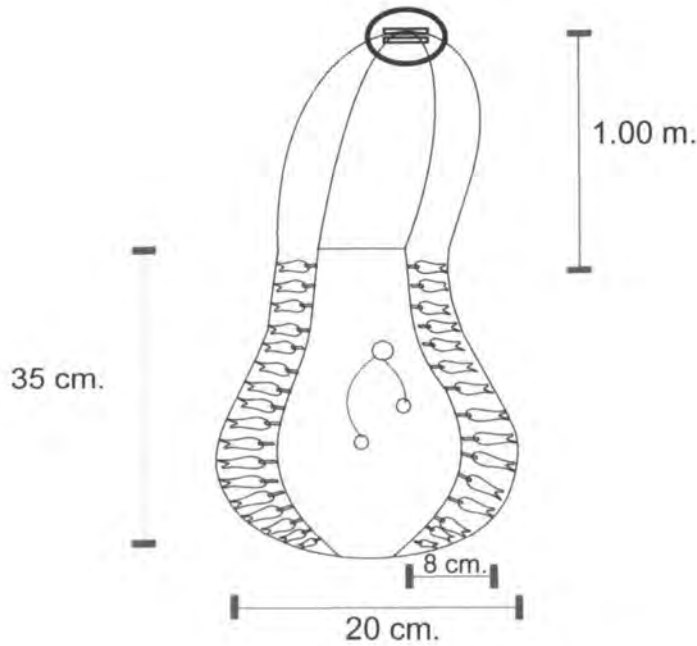

Pieza: Mochila cenefa tulipan	Línea: Accesorios moda	ESC. (Cm): PL.
Nombre: Luis Antonio Bernal	Referencia: MCT	
Oficio: Trabajo en tela	Materia Prima: Lienzo algodón, tintas screen	
Técnica: Marroquinería		

Proceso de Producción: Corte de moldes, aplique de screen sobre las piezas a estampar, confección tela bolso, confección forro, ensamble de forro con pieza externa, aplique de herraje

Observaciones:

Responsable: Angela Galindo

Fecha: agosto 2006

Referente(s) Muestra Línea Empaque
FORASD 07 Ficha de dibujo y planos.cdr

**FORMATO****Ficha de
Producto**

CODIGO: FORASD 08

FECHA: 2004 03 01

VERSION: 1

Página 1 de 2

ALCALDIA LOCAL
PUENTE ARANDA**Subgerencia de Desarrollo - Centro de Diseño para la Artesanía y las Pymes**

Pieza: Mochila Peces Hibrida	Artesano: Olga Estrada
Nombre: MPH	Grupo: n/a
Oficio: Trabajo en tela / Tejeduría	Departamento: Cundinamarca
Técnica: Dos agujas/screen	Ciudad: Bogotá
Materia Prima: Lienzo algodón, hilaza de algodón, tintas screen	Localidad/vereda: Puente Aranda
Certificado Hecho a Mano Si <input type="checkbox"/> No <input type="checkbox"/>	Resguardo: na

Dimensiones Generales:	Producción mes: Nd
Largo (cm) 1.35cm	Dímetro (cm) Nd
Ancho (cm) 28cm	Peso (gr) Nd
Alto (cm) 35cm	Color Azul/Naranja
	Precio en Bogotá:
	Unitario \$ Nd
	Por mayor \$ Nd

Observaciones: Prototipo no entregado

Responsable: Angela Galindo	Fecha: agosto 2006
-----------------------------	--------------------

Referente(s)



Muestra



Línea



Empaque





Ministerio de Comercio, Industria y Turismo
artesanías de Colombia s.a.

FORMATO
Ficha de Dibujo y Planos Técnicos

CODIGO: FORASD 07

VERSION 1

Página 1 de 2



ALCALDIA LOCAL
PUENTE ARANDA

Subgerencia de Desarrollo - Centro de Diseño para la Artesanía y las Pymes

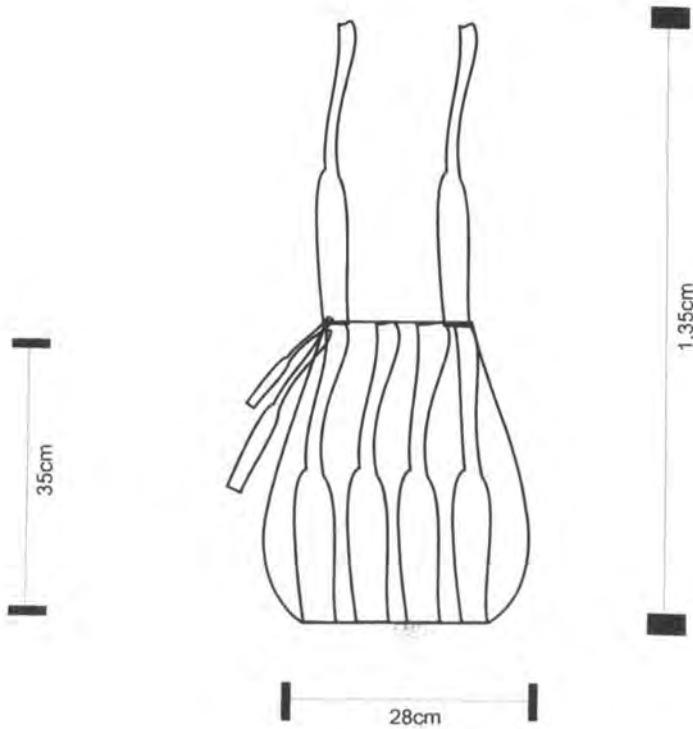

Pieza: Mochila Peces Hibrida	Línea: Accesorios /moda	ESC. (Cm):	PL.
Nombre: Olga Estrada	Referencia: MPH		
Oficio: Trabajo en tela/Tejeduría	Materia Prima: Lienzo algodón , Hilaza Algodón, tintas para screen		
Técnica: Dos Agujas/marroquineria/screen			

Proceso de Producción: Elaboración de moldes, corte de tela, aplique de screen sobre piezas, elaboración de piezas tejidas, ensamble de piezas tejidas a los cortes de tela, cierre de bolso (costura a maquina), ensamble de forro y herrajes.

Observaciones:

Responsable: Angela Galindo Fecha: agosto 2006

Referente(s) Muestra Línea Empaque
FORASD 07 Ficha de dibujo y planos.cdr



FORMATO

Ficha de
Producto

CODIGO: FORASD 08

FECHA: 2004 03 01

VERSION: 1

Página 1 de 2



Subgerencia de Desarrollo - Centro de Diseño para la Artesanía y las Pymes



Pieza: mochila estudiantil	Artesano: Olga Estrada
Nombre: ME	Grupo: n/a
Oficio: Trabajo en tela/tejeduría	Departamento: Cundinamarca
Técnica: Marroquinería agujas	Ciudad: Bogotá
Materia Prima Lienzo algodón, forro algodón, hilaza algodón	Localidad/vereda: Puente Aranda
Certificado Hecho a Mano Si <input type="checkbox"/> No <input type="checkbox"/>	Resguardo: na

Dimensiones Generales:	Producción mes: Nd
Largo (cm) 1.40cm	Dímetro (cm) Nd
Ancho (cm) 30 cm	Peso (gr) Nd
Alto (cm) 40	Color azul/naranja
	Precio en Bogotá: Nd
	Unitario \$ Nd
	Por mayor \$ Nd

Observaciones:
Prototipo no entregado

Responsable: Angela Galindo	Fecha: agosto 2006
-----------------------------	--------------------

Referente(s)

Muestra Línea Empaque



FORMATO
Ficha de Dibujo y Planos Técnicos

CODIGO: FORASD 07

VERSION 1

Página 1 de 2



Subgerencia de Desarrollo - Centro de Diseño para la Artesanía y las Pymes

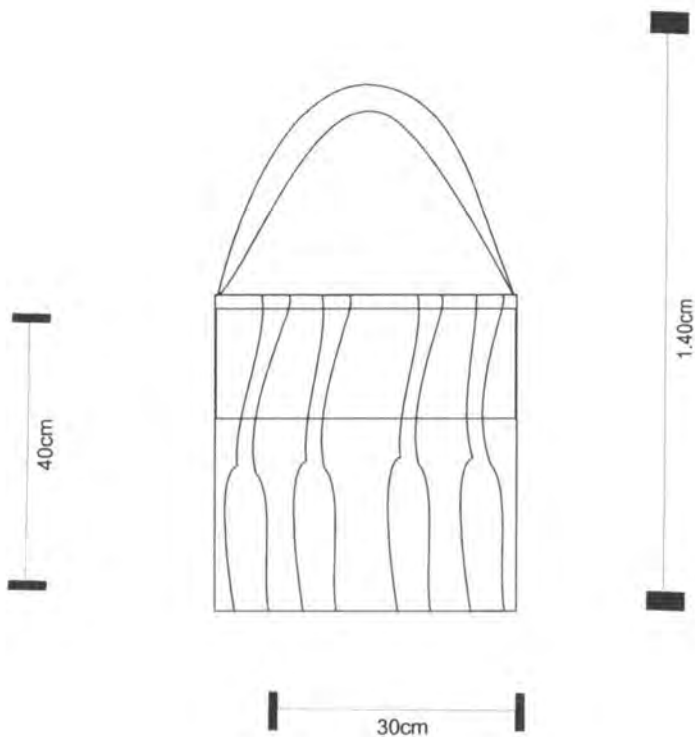

Pieza: Mochila Estudiantil	Línea: Accesorios /moda	ESC. (Cm):	PL.
Nombre: Olga Estrada	Referencia: ME		
Oficio: Trabajo en tela/Tejeduría	Materia Prima: Lienzo algodón , Hilaza Algodón, tintas para screen		
Técnica: Dos Agujas/marroquinería/screen			

Proceso de Producción: Elaboración de moldes, corte de tela, aplique de screen sobre piezas, elaboración de piezas tejidas, ensamble de piezas tejidas a los cortes de tela, cierre de bolso (costura a maquina), ensamble de forro y herrajes.

Observaciones:

Responsable: Angela Galindo Fecha: agosto 2006

Referente(s) Muestra Línea Empaque
 FORASD 07 Ficha de dibujo y planos.cdr



FORMATO

Ficha de Producto

CODIGO: FORASD 08

FECHA: 2004 03 01

VERSION: 1

Página 1 de 2



Subgerencia de Desarrollo - Centro de Diseño para la Artesanía y las Pymes



Pieza: Manos Libres Algas	Artresano: Olga Estrada
Nombre: MLA	Grupo: n/a
Oficio: Trabajo en tela/tejeriuria	Departamento: Cundinamarca
Tecnica: marroquineria/dos agujas	Ciudad: Bogota
Materia Prima Lienzo algodón, hilaza de algodón, forro	Localidad/vereda: Puente Aranda
Certificado Hecho a Mano Si <input type="checkbox"/> No <input type="checkbox"/>	Resguardo: na

Dimensiones Generales:	Produccion mes: Nd
Largo (cm) 1.35cm	Diametro (cm) Nd
Ancho (cm) 30 cm	Peso (gr) Nd
Alto (cm) Nd	Color Gama de Azules
	Produccion mes: Nd
	Precio en Bogota:
	Unitario \$ Nd
	Por mayor \$ Nd

Observaciones: Prototipo no entregado

Responsable: Angela Galindo	Fecha: agosto 2006
-----------------------------	--------------------

Referente(s) Muestra Linea Empaque



FORMATO
Ficha de Dibujo y Planos Técnicos

CODIGO: FORASD 07

VERSION 1

Página 1 de 2



ALCALDIA LOCAL
PUENTE ARANDA

Subgerencia de Desarrollo - Centro de Diseño para la Artesanía y las Pymes

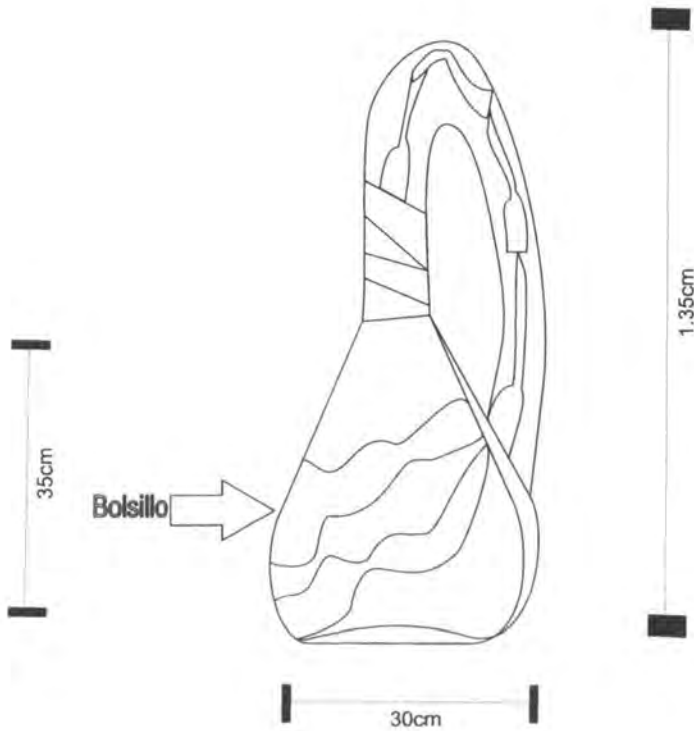

Pieza: Manos Libres Algas	Línea: Accesorios /moda	ESC. (Cm):	PL.
Nombre: Olga Estrada	Referencia: MLA		
Oficio: Trabajo en tela/Tejeduría	Materia Prima: Lienzo algodón , Hilaza Algodón, tintas para screen		
Técnica: Dos Agujas/marroquineria/screen			

Proceso de Producción: Elaboración de moldes, corte de tela, aplique de screen sobre piezas, elaboración de piezas tejidas, ensamble de piezas tejidas a los cortes de tela, cierre de bolso (costura a maquina), ensamble de forro y herrajes.

Observaciones:

Responsable: Angela Galindo Fecha: agosto 2006

Referente(s) Muestra Línea Empaque
FORASD 07 Ficha de dibujo y planos.cdr

**FORMATO****Ficha de
Producto**

FECHA: 2004 03 01

VERSION: 1

Página 1 de 2

ALCALDIA LOCAL
PUENTE ARANDA**Subgerencia de Desarrollo - Centro de Diseño para la Artesanía y las Pymes**

Pieza: bolsos algas	Artresano: Olga Estrada
Nombre: BA	Grupo: n/a
Oficio: Trabajo en tela/tejeduria	Departamento: Cundinamarca
Tecnica: Dos agujas/marroquineria	Ciudad: Bogota
Materia Prima Lienzo algodón, hilaza algodón, forro	Localidad/vereda: Puente Aranda
Certificado Hecho a Mano Si <input type="checkbox"/> No <input type="checkbox"/>	Resguardo: na
Dimensiones Generales:	Produccion mes: Nd
Largo (cm) 1.38cm	Diametro (cm) Nd
Ancho (cm) 30 cm	Peso (gr) Nd
Alto (cm) 38cm	Color Gama azules
	Precio en Bogota:
	Unitario \$ Nd
	Por mayor \$ Nd
Observaciones: Prototipo no entregado	
Responsable: Angela Galindo	Fecha: agosto 2006

Referente(s)



Muestra



Linea



Empaque





Ministerio de Comercio, Industria y Turismo
artesanías de Colombia s.a.

FORMATO
Ficha de
Dibujo y Planos
Técnicos

CODIGO: FORASD 07

VERSION 1

Página 1 de 2



ALCALDIA LOCAL
PUENTE ARANDA

Subgerencia de Desarrollo - Centro de Diseño para la Artesanía y las Pymes

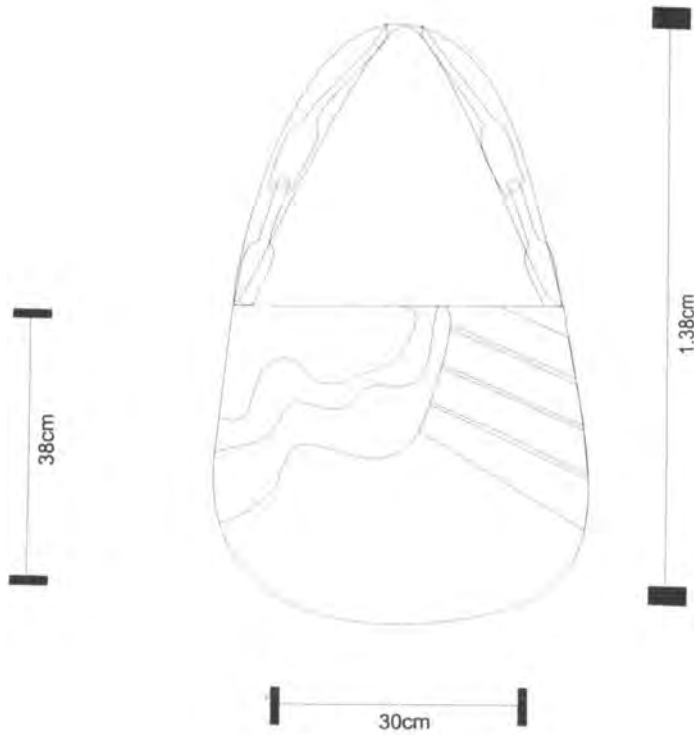

Pieza: Bolso Algas	Línea: Accesorios /moda	ESC. (Cm):	PL.
Nombre: Olga Estrada	Referencia: BA		
Oficio: Trabajo en tela/Tejeduría	Materia Prima: Lienzo algodón , Hilaza Algodón, tintas para screen		
Técnica: Dos Agujas/marroquineria/screen			

Proceso de Producción: Elaboración de moldes, corte de tela, aplique de screen sobre piezas, elaboración de piezas tejidas, ensamble de piezas tejidas a los cortes de tela, cierre de bolso (costura a maquina), ensamble de forro y herrajes.

Observaciones:

Responsable: Angela Galindo Fecha: agosto 2006

Referente(s) Muestra Línea Empaque
FORASD 07 Ficha de dibujo y planos.cdr

Subgerencia de Desarrollo - Centro de Diseño para la Artesanía y las Pymes



Pieza: Alforja	Artesano: Gabriel Liberato Romero
Nombre: Alforja	Grupo: n/a
Oficio: Trabajo en cuero	Departamento: Cundinamarca
Técnica: Marroquinería	Ciudad: Bogotá
Materia Prima: Cuero, algodón, forro, cremalleras	Localidad/vereda: Puente Aranda
Certificado Hecho a Mano: Si <input type="checkbox"/> No <input type="checkbox"/>	Resguardo: na
Dimensiones Generales:	Producción mes: Nd
Largo (cm) 1.35 Diámetro (cm) Nd	Precio en Bogotá:
Ancho (cm) 25 cm Peso (gr) Nd	Unitario \$ 38000
Alto (cm) Nd Color	Por mayor \$ 34000
Observaciones: Cuero natural con marcas propias de la res	
Responsable: Angela Galindo	Fecha: agosto 2006

Referente(s)



Muestra



Línea



Empaque





FORMATO
Ficha de Dibujo y Planos Técnicos

CODIGO: FORASD 07

FECHA: 2004 06 04

VERSION 1

Página 1 de 2



ALCALDIA LOCAL
PUENTE ARANDA

Subgerencia de Desarrollo - Centro de Diseño para la Artesanía y las Pymes

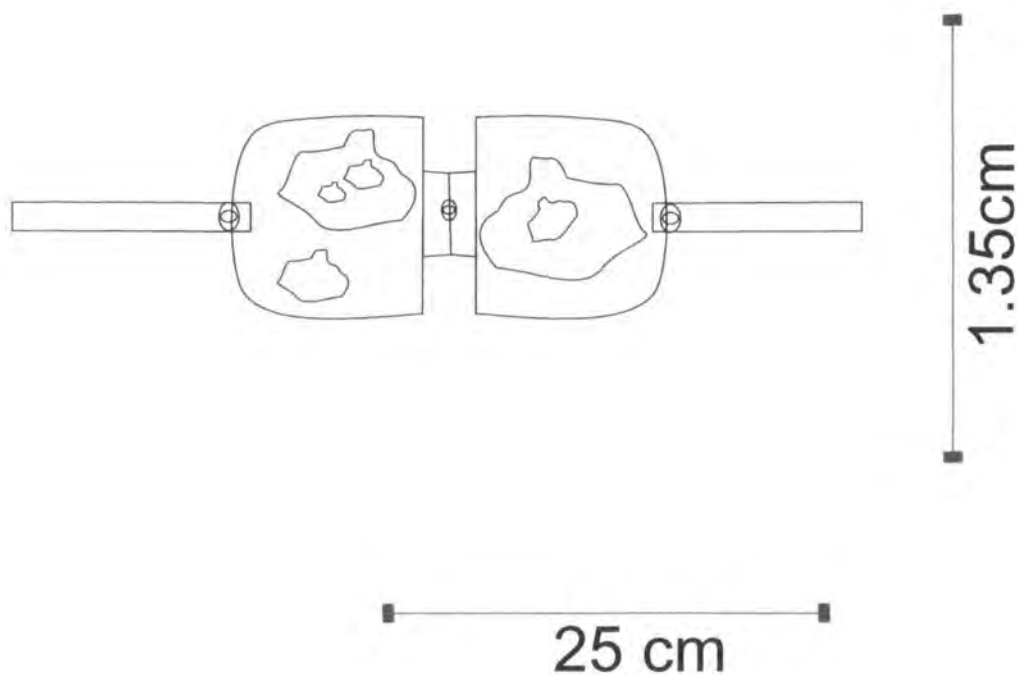

Pieza: Alforja	Línea: Accesorios Hombre	ESC. (Cm):	PL.
Nombre: Gabriel Liberato Romero	Referencia: A		
Oficio: Trabajo en cuero	Materia Prima: Algodón , cuero natural, cremallera, forro		
Técnica: Marroquinería			

Proceso de Producción: Elaboración de moldes ,Corte materia prima(curo/tela), corte forro, confeccion, ensamblaje.

Observaciones:

Responsable: Angela Galindo	Fecha: Agosto 2006
-----------------------------	--------------------

Referente(s) Muestra Línea Empaque
FORASD 07 Ficha de dibujo y planos.cdr



FORMATO

Ficha de Producto

CODIGO: FORASD 08

VERSION: 1

Página 1 de 2



Subgerencia de Desarrollo - Centro de Diseño para la Artesanía y las Pymes

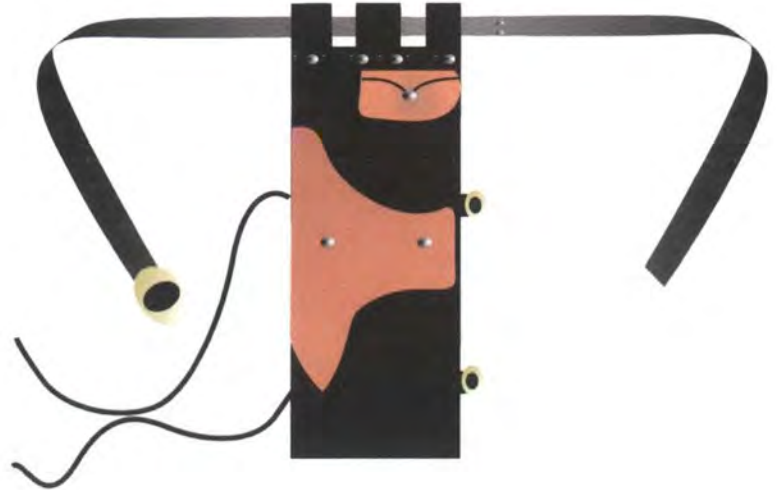

Pieza: Chamarra	Artesano: Gabriel Liberato Romero
Nombre: CH	Grupo: n/a
Oficio: Trabajo en cuero	Departamento: Cundinamarca
Tecnica: Marroquineria	Ciudad: Bogota
Materia Prima Cuero, algodón, forro, cremallera	Localidad/vereda: Puente Aranda
Certificado Hecho a Mano Si <input type="checkbox"/> No <input type="checkbox"/>	Resguardo: na

Dimensiones Generales:	Produccion mes: Nd
Largo (cm) 38cm	Precio en Bogota:
Ancho (cm) 20 cm	Unitario \$ 33000
Alto (cm) Nd	Por mayor \$ 29000
Diametro (cm) Nd	
Peso (gr) Nd	
Color	

Observaciones: Cuero natural con marcas propias de la res
línea inspirada en la interacción humano/animal

Responsable: Angela Galindo Fecha: agosto 2006

Referente(s) Muestra Línea Empaque



FORMATO
Ficha de Dibujo y Planos Técnicos

CODIGO: FORASD 07

FECHA: 2004 06 04

VERSION 1

Página 1 de 2



ALCALDIA LOCAL
PUENTE ARANDA

Subgerencia de Desarrollo - Centro de Diseño para la Artesanía y las Pymes

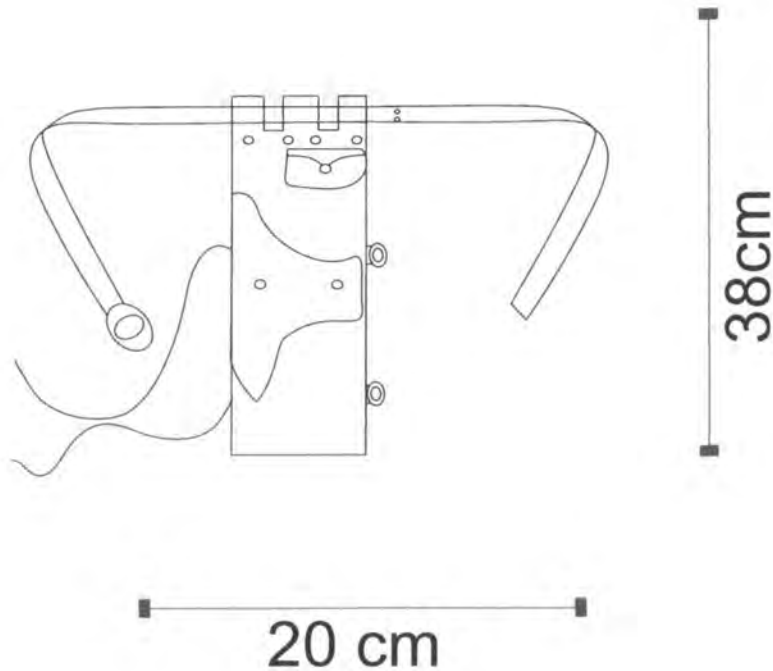

Pieza: Chamarra	Línea: Accesorios Hombre	ESC. (Cm):	PL.
Nombre: Gabriel Liberato Romero	Referencia: CH		
Oficio: Trabajo en cuero	Materia Prima: Algodón , cuero natural, cremallera, forro		
Técnica: Marroquinería			

Proceso de Producción: Elaboración de moldes ,Corte materia prima(curo/tela),
corte forro, confeccion, ensamblaje.

Observaciones:

Responsable: Angela Galindo

Fecha: Agosto 2006

Referente(s) Muestra Línea Empaque
FORASD 07 Ficha de dibujo y planos.cdr



FORMATO

Ficha de Producto

CODIGO: FORASD 08

VERSION: 1

Página 1 de 2



ALCALDIA LOCAL
PUENTE ARANDA

Subgerencia de Desarrollo - Centro de Diseño para la Artesanía y las Pymes



Pieza: Bolso bota		Artresano: Gabriel Liberato Romero	
Nombre: Bb		Grupo: n/a	
Oficio: Trabajo en cuero		Departamento: Cundinamarca	
Tecnica: Marroquineria		Ciudad: Bogota	
Materia Prima Algodón, cuero, cremallera, forro		Localidad/vereda: Puente Aranda	
Certificado Hecho a Mano Si <input type="checkbox"/> No <input type="checkbox"/>		Resguardo: na	
Dimensiones Generales:		Produccion mes: Nd	
Largo (cm) 1.35cm	Diametro (cm) Nd	Precio en Bogota:	
Ancho (cm) 38 cm	Peso (gr) Nd	Unitario \$ 35000	
Alto (cm) Nd	Color Negro, cafe	Por mayor \$ 31500	
Observaciones: Cuero natural con marcas propias del manejo de la res			

Responsable: Angela Galindo	Fecha: agosto 2006
-----------------------------	--------------------

Referente(s) Muestra Linea Empaque



FORMATO
Ficha de Dibujo y Planos Técnicos

CODIGO: FORASD 07

FECHA: 2004 06 04

VERSION 1

Página 1 de 2



ALCALDIA LOCAL
PUENTE ARANDA

Subgerencia de Desarrollo - Centro de Diseño para la Artesanía y las Pymes

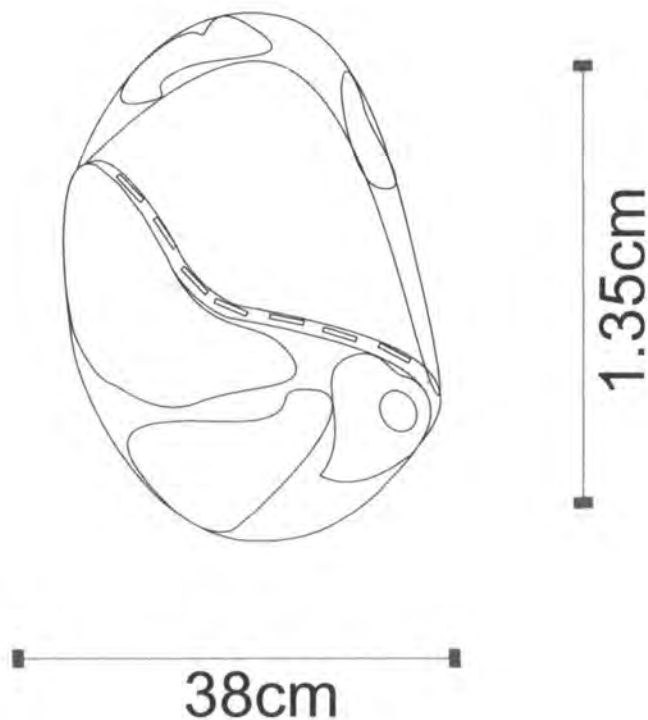

Pieza: Bolso bota	Línea: Accesorios Hombre	ESC. (Cm):	PL.
Nombre: Gabriel Liberato Romero	Referencia: Bb		
Oficio: Trabajo en cuero	Materia Prima: Algodón , cuero natural, cremallera, forro		
Técnica: Marroquinería			

Proceso de Producción: Elaboración de moldes ,Corte materia prima(curo/tela),
corte forro, confeccion, ensamblaje.

Observaciones:

Responsable: Angela Galindo Fecha: Agosto 2006

Referente(s) Muestra Línea Empaque
FORASD 07 Ficha de dibujo y planos.cdr



FORMATO

Ficha de
Producto

CODIGO: FORASD 08

VERSION: 1

Página 1 de 2



ALCALDIA LOCAL
PUENTE ARANDA

Subgerencia de Desarrollo - Centro de Diseño para la Artesanía y las Pymes



Pieza: Carriel	Artesano: Gabriel Liberato Romero
Nombre: C	Grupo: n/a
Oficio: Trabajo en Cuero	Departamento: Cundinamarca
Tecnica: Marroquineria	Ciudad: Bogota
Materia Prima: Cuero, algodón, forro, cremallera	Localidad/vereda: Puente Aranda
Certificado Hecho a Mano: Si <input type="checkbox"/> No <input type="checkbox"/>	Resguardo: na
Dimensiones Generales:	Produccion mes: Nd
Largo (cm) 1.35cm Diámetro (cm) Nd	Precio en Bogota:
Ancho (cm) 38 cm Peso (gr) Nd	Unitario \$ 35000
Alto (cm) Nd Color Negro, café	Por mayor \$ 31500
Observaciones: Cuero natural con marcas propias del manejo de la res	
Precio de venta aproximado con base en primer prototipo	

Responsable: Angela Galindo

Fecha: agosto 2006

Referente(s)



Muestra



Linea



Empaque





FORMATO
Ficha de Dibujo y Planos Técnicos

CODIGO: FORASD 07

FECHA: 2004 06 04

VERSION 1

Página 1 de 2



ALCALDIA LOCAL
PUENTE ARANDA

Subgerencia de Desarrollo - Centro de Diseño para la Artesanía y las Pymes

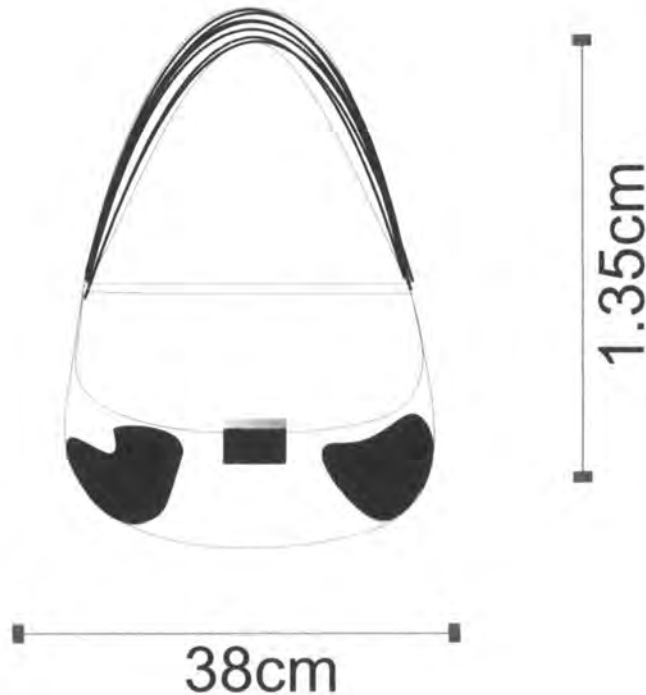

Pieza: Bolso Estudiante	Línea: Accesorios Hombre	ESC. (Cm):	PL.
Nombre: Gabriel Liberato Romero	Referencia: BE		
Oficio: Trabajo en cuero	Materia Prima: Algodón , cuero natural, cremallera, forro		
Técnica: Marroquinería			

Proceso de Producción: Elaboración de moldes ,Corte materia prima(curo/tela),
corte forro, confeccion, ensamblaje.

Observaciones:

Responsable: Angela Galindo Fecha: Agosto 2006

Referente(s) Muestra Línea Empaque
FORASD 07 Ficha de dibujo y planos.cdr

Subgerencia de Desarrollo - Centro de Diseño para la Artesanía y las Pymes



Pieza: Colcha Foca	Artesano: Hilda (Temilda) Dueñas
Nombre: CF	Grupo:na
Oficio: Trabajo en tela	Departamento: Cundinamarca
Tecnica: Acolchado	Ciudad: Bogota
Materia Prima: Tela jersylón, guata	Localidad/vereda: Puente Aranda
Certificado Hecho a Mano: Si <input type="checkbox"/> No <input type="checkbox"/>	Resguardo: na
Dimensiones Generales:	Produccion mes:
Largo (cm) 75 cm. Diametro (cm)	Precio en Bogota:
Ancho (cm) 75 cm. Peso (gr) Nd	Unitario \$ 52000
Alto (cm) Color	Por mayor \$ 46000
Observaciones:	
Precio de venta aproximado con base en prototipo CC.	
Responsable: Angela Galindo	Fecha: agosto 2006

Referente(s)



Muestra



Línea



Empaque





FORMATO
Ficha de Dibujo y Planos Técnicos

CODIGO: FORASD 07

FECHA: 2004 06 04

VERSION 1

Página 1 de 2



ALCALDIA LOCAL
PUENTE ARANDA

Subgerencia de Desarrollo - Centro de Diseño para la Artesanía y las Pymes

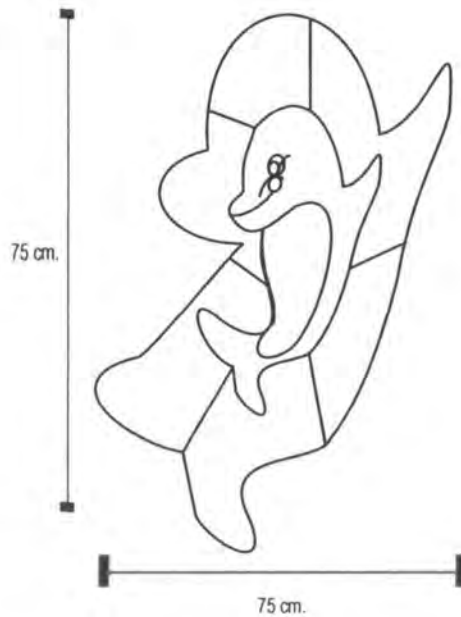

Pieza: Colcha Delfin	Línea: Accesorios bebe	ESC. (Cm):	PL.
Nombre: Hilda (Temilda) Dueñas	Referencia: CD		
Oficio: Trabajo en tela	Materia Prima: Tela jersylón, Guata		
Técnica: Acolchado			

Proceso de Producción:

Elaboración de moldes, corte de piezas, cordinacion de ensamble cara (a),ensamble relleno superpuesto ensamble cala (b), costura cara (a) con cara (b), montaje de piezas externas suplementarias. Acabados, vaporizado.

Observaciones:

Responsable: Angela Galindo

Fecha: agosto 2006

Referente(s) Muestra Línea Empaque
FORASD 07 Ficha de dibujo y planos.cdr



FORMATO

Ficha de
Producto

CODIGO: FORASD 08

VERSION: 1

Página 1 de 2



Subgerencia de Desarrollo - Centro de Diseño para la Artesanía y las Pymes



Pieza: Estrella de Mar		Artresano: Hilda (Temilda) Dueñas	
Nombre: EDM		Grupo:na	
Oficio: Trabajo en tela		Departamento: Cundinamarca	
Tecnica: Acolchado		Ciudad: Bogota	
Materia Prima Tela jersylón, guata		Localidad/vereda: Puente Aranda	
Certificado Hecho a Mano Si <input type="checkbox"/> No <input type="checkbox"/>		Resguardo: na	
Dimensiones Generales:		Produccion mes:	
Largo (cm) 50 cm.	Diametro (cm)	Precio en Bogota:	
Ancho (cm) 50 cm.	Peso (gr) Nd	Unitario \$ 52000	
Alto (cm)	Color	Por mayor \$ 46000	
Observaciones:			
Precio de venta aproximado con base en prototipo CC.			
Responsable: Angela Galindo		Fecha: agosto 2006	

Referente(s)

Muestra Línea Empaque



FORMATO
Ficha de Dibujo y Planos Técnicos

CODIGO: FORASD 07

FECHA: 2004 06 04

VERSION 1

Página 1 de 2



ALCALDIA LOCAL
PUENTE ARANDA

Subgerencia de Desarrollo - Centro de Diseño para la Artesanía y las Pymes

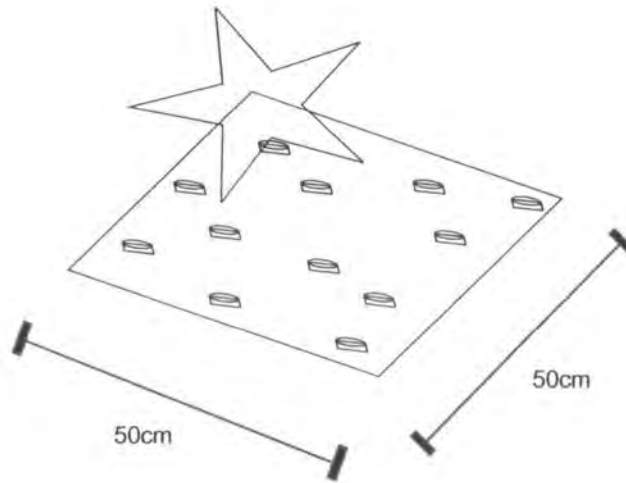

Pieza: Estrella de mar	Línea: Accesorios bebe	ESC. (Cm):	PL.
Nombre: Hilda (Temilda) Dueñas	Referencia: EDM		
Oficio: Trabajo en tela	Materia Prima: Tela jersylón, Guata		
Técnica: Acolchado			

Proceso de Producción:

Elaboración de moldes, corte de piezas, cordinacion de ensamble cara (a),ensamble relleno superpuesto ensamble cala (b), costura cara (a) con cara (b), montaje de piezas externas suplementarias. Acabados, vaporizado.

Observaciones:

Responsable: Angela Galindo Fecha: agosto 2006

Referente(s) Muestra Línea Empaque
FORASD 07 Ficha de dibujo y planos.cdr



FORMATO

Ficha de Producto

CODIGO: FORASD 08

FECHA: 2004 03 01

VERSION: 1

Página 1 de 2



ALCALDIA LOCAL
PUENTE ARANDA

Subgerencia de Desarrollo - Centro de Diseño para la Artesanía y las Pymes



Pieza: Colcha Caracol	Artresano: Hilda (Temilda) Dueñas
Nombre: CC	Grupo:na
Oficio: Trabajo en tela	Departamento: Cundinamarca
Técnica: Acolchado	Ciudad: Bogota
Materia Prima: Tela jersylón, guata	Localidad/vereda: Puente Aranda
Certificado Hecho a Mano Si <input type="checkbox"/> No <input type="checkbox"/>	Resguardo: na

Dimensiones Generales:	Produccion mes:
Largo (cm) 50 cm. Diametro (cm)	Precio en Bogota:
Ancho (cm) 50 cm. Peso (gr) Nd	Unitario \$ 52000
Alto (cm) Color	Por mayor \$ 46000

Observaciones:
Precio de venta aproximado con base en prototipo CC.

Responsable: Angela Galindo Fecha: agosto 2006

Referente(s) Muestra Línea Empaque

Subgerencia de Desarrollo - Centro de Diseño para la Artesanía y las Pymes

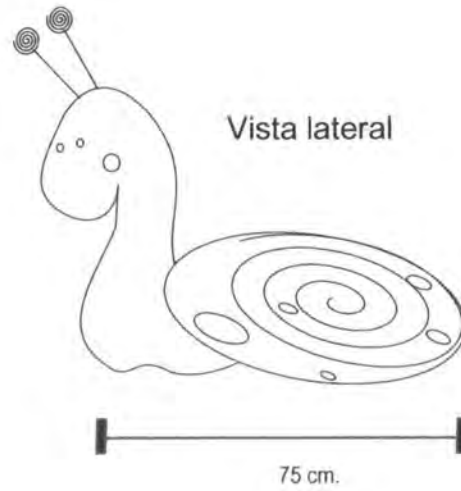
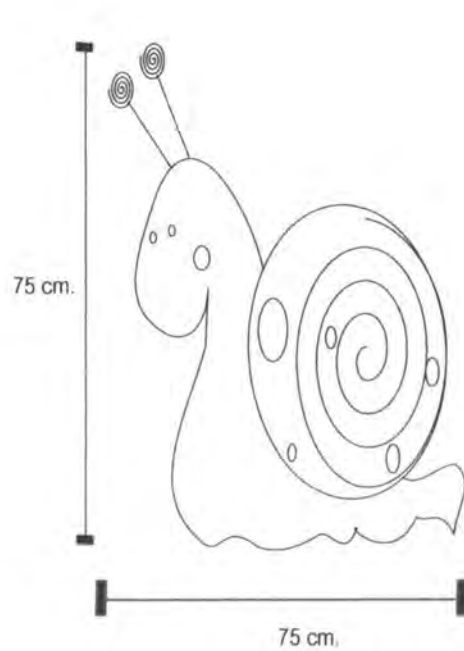

Pieza: Colcha caracol	Línea: Accesorios bebe	ESC. (Cm):	PL.
Nombre: Hilda (Temilda) Dueñas	Referencia: CC		
Oficio: Trabajo en tela	Materia Prima: Tela jersylón, Guata		
Técnica: Acolchado			

Proceso de Producción:

Elaboración de moldes, corte de piezas, cordinacion de ensamble cara (a),ensamble relleno superpuesto ensamble cala (b), costura cara (a) con cara (b), montaje de piezas externas suplementarias. Acabados, vaporizado.

Observaciones:

Responsable: Angela Galindo

Fecha: agosto 2006

Referente(s) Muestra Línea Empaque
FORASD 07 Ficha de dibujo y planos.cdr



FORMATO

Ficha de Producto

CODIGO: FORASD 08

VERSION: 1

Página 1 de 2



ALCALDIA LOCAL
PUENTE ARANDA

Subgerencia de Desarrollo - Centro de Diseño para la Artesanía y las Pymes



Pieza: Colcha Caballo de Mar	Artesano: Hilda (Temilda) Dueñas
Nombre: CCM	Grupo:na
Oficio: Trabajo en tela	Departamento: Cundinamarca
Tecnica: Acolchado	Ciudad: Bogota
Materia Prima Tela jersylón, guata	Localidad/vereda: Puente Aranda
Certificado Hecho a Mano Si <input type="checkbox"/> No <input type="checkbox"/>	Resguardo: na

Dimensiones Generales:	Produccion mes:
Largo (cm) 75 cm. Diámetro (cm)	Precio en Bogota:
Ancho (cm) 75 cm. Peso (gr) Nd	Unitario \$ 52000
Alto (cm) Color	Por mayor \$ 46000

Observaciones:

Precio de venta aproximado con base en prototipo CC.

Responsable: Angela Galindo Fecha: agosto 2006

Referente(s) Muestra Línea Empaque



FORMATO
Ficha de Dibujo y Planos Técnicos

CODIGO: FORASD 07

FECHA: 2004 06 04

VERSION 1

Página 1 de 2



ALCALDIA LOCAL
PUENTE ARANDA

Subgerencia de Desarrollo - Centro de Diseño para la Artesanía y las Pymes

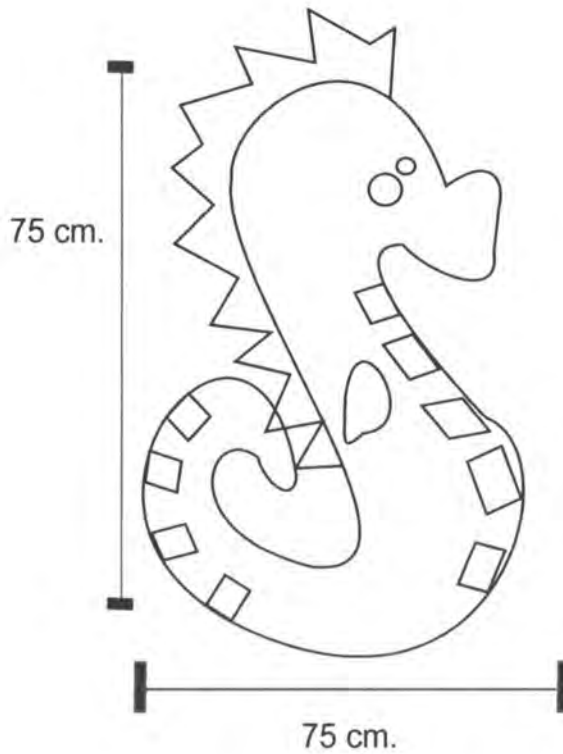

Pieza: Colcha caballo de marl	Línea: Accesorios bebe	ESC. (Cm):	PL.
Nombre: Hilda (Temilda) Dueñas	Referencia: CCM		
Oficio: Trabajo en tela	Materia Prima: Tela jersylón, Guata		
Técnica: Acolchado			

Proceso de Producción:
Elaboración de moldes, corte de piezas, cordinacion de ensamble cara (a),ensamble relleno superpuesto ensamble cala (b), costura cara (a) con cara (b), montaje de piezas externas suplementarias. Acabados, vaporizado.

Observaciones:

Responsable: Angela Galindo Fecha: agosto 2006

Referente(s) Muestra Línea Empaque
FORASD 07 Ficha de dibujo y planos.cdr

Subgerencia de Desarrollo - Centro de Diseño para la Artesanía y las Pymes

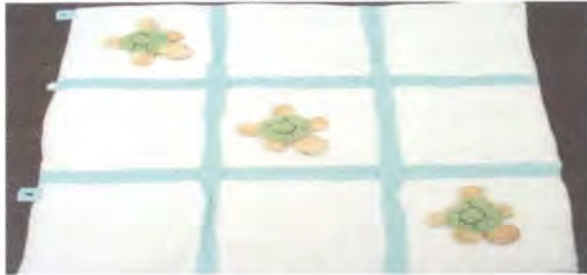

Pieza: Colchon triqui	Artesano: Lyda Grosso
Nombre: CT	Grupo: Na
Oficio: Trabajo en tela	Departamento: Cundinamarca
Tecnica: Acolchado	Ciudad: Bogotá
Materia Prima Jersylón, guata, relleno siliconado	Localidad/vereda: Puente Aranda
Certificado Hecho a Mano Si <input type="checkbox"/> No <input type="checkbox"/>	Resguardo: Na

Dimensiones Generales:	Produccion mes: Nd
Largo (cm) 75cm	Diametro (cm) Nd
Ancho (cm) 75cm	Peso (gr) Nd
Alto (cm) Nd	Color Verde/pasteles
	Precio en Bogota:
	Unitario \$ 86000
	Por mayor \$ 77000

Observaciones: Precio de venta aproximado con base en prototipo.

Responsable: Angela Galindo	Fecha: agosto 2006
-----------------------------	--------------------

Referente(s) Muestra Línea Empaque



FORMATO
Ficha de Dibujo y Planos Técnicos

FECHA: 2004 06 04

VERSION 1

Página 1 de 2



ALCALDIA LOCAL
PUENTE ARANDA

Subgerencia de Desarrollo - Centro de Diseño para la Artesanía y las Pymes

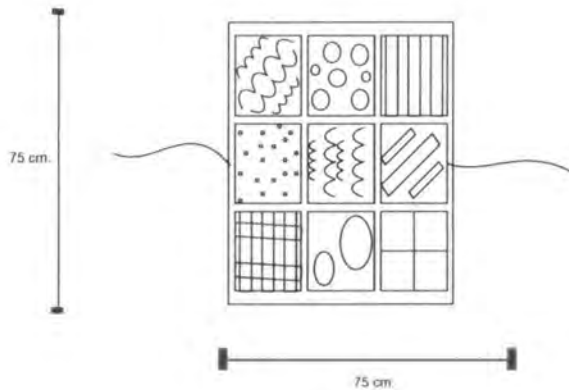

Pieza: Colchoneta Triqui	Línea: Accesorios bebe	ESC. (Cm):	PL.
Nombre: Lyda Grosso	Referencia: CT		
Oficio: Trabajo en tela	Materia Prima: Jersylón, relleno siliconado		
Técnica: Acolchado			

Proceso de Producción:
Elaboración de moldes, corte telas según molde de base. corte de telas según diseño de animales, insertar guata para efectos de acochado en la base del producto. Insertar relleno siliconado en los animales, cierre de costuras teniendo en cuenta cierres y lazos. Acabados a animales piezas pequeñas decorativas. Acabados en general.

Observaciones:

Responsable: Angela Galindo Fecha: agosto 2006

Referente(s) Muestra Línea Empaque
FORASD 07 Ficha de dibujo y planos.cdr



FORMATO

Ficha de Producto

CODIGO: FORASD 08

FECHA: 2004 03 01

VERSION: 1

Página 1 de 2



ALCALDIA LOCAL
PUENTE ARANDA

Subgerencia de Desarrollo - Centro de Diseño para la Artesanía y las Pymes



Pieza: Cenefa L	Artresano: Lyda Grosso
Nombre: CL	Grupo: Na
Oficio: Trabajo en tela	Departamento: Cundinamarca
Tecnica: Acolchado	Ciudad: Bogotá
Materia Prima Jersylón, guata, relleno siliconado	Localidad/vereda: Puente Aranda
Certificado Hecho a Mano Si <input type="checkbox"/> No <input type="checkbox"/>	Resguardo: Na

Dimensiones Generales:	Produccion mes: Nd
Largo (cm) 1.50cm	Diametro (cm) Nd
Ancho (cm) 40cm	Peso (gr) Nd
Alto (cm) Nd	Color Verde/pasteles
	Precio en Bogota:
	Unitario \$ Nd
	Por mayor \$ Nd

Observaciones: Costos no calculados, prototipo no elaborado, tiempo de trabajo no estimado.

Responsable: Angela Galindo Fecha: agosto 2006

Referente(s)

Muestra

Linea

Empaque

Subgerencia de Desarrollo - Centro de Diseño para la Artesanía y las Pymes

figuras adhesivas

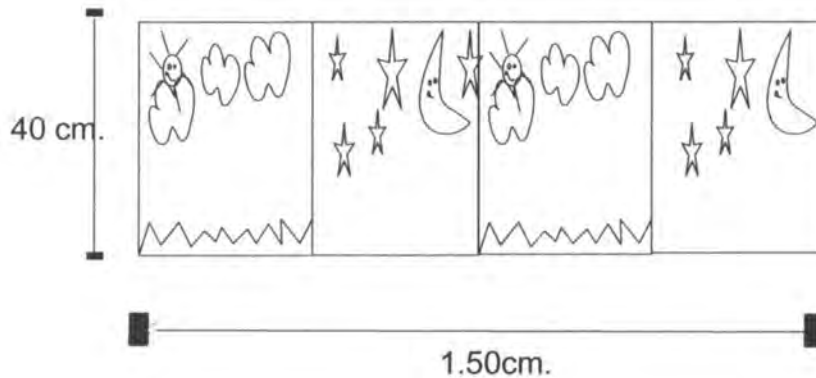
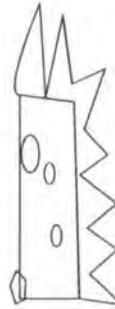

Pieza: Cenefa L	Línea: Accesorios bebe	ESC. (Cm):	PL.
Nombre: Lyda Grosso	Referencia: CL		
Oficio: Trabajo en tela	Materia Prima: Jersylón, relleno siliconado		
Técnica: Acolchado			

Proceso de Producción:

Elaboración de moldes, corte telas según molde de base. corte de telas según diseño de animales, insertar guata para efectos de acochado en la base del producto. Insertar relleno siliconado en los animales, cierre de costuras teniendo en cuenta cierres y lazos. Acabados a animales piezas pequeñas decorativas. Acabados en general.

Observaciones:

Responsable: Angela Galindo Fecha: agosto 2006

Referente(s) Muestra Línea Empaque



FORMATO

Ficha de Producto

CODIGO: FORASD 08

VERSION: 1

Página 1 de 2



ALCALDIA LOCAL
PUENTE ARANDA

Subgerencia de Desarrollo - Centro de Diseño para la Artesanía y las Pymes

Tablero



Figura completa



Pieza: Tablero	Artesano: Lyda Grosso
Nombre: T	Grupo: Na
Oficio: Trabajo en tela	Departamento: Cundinamarca
Técnica: Acolchado	Ciudad: Bogotá
Materia Prima: Jersylón, guata, relleno siliconado	Localidad/vereda: Puente Aranda
Certificado Hecho a Mano: Si <input type="checkbox"/> No <input type="checkbox"/>	Resguardo: Na

Dimensiones Generales:	Producción mes: Nd
Largo (cm) 90cm	Dímetro (cm) Nd
Ancho (cm) 90cm	Peso (gr) Nd
Alto (cm) Nd	Color Verde/pasteles
	Precio en Bogotá:
	Unitario \$ Nd
	Por mayor \$ Nd

Observaciones: Costos no calculados, prototipo no elaborado, tiempo de producción no estimado

Responsable: Angela Galindo Fecha: agosto 2006

Referente(s)

Muestra

Línea

Empaque

Subgerencia de Desarrollo - Centro de Diseño para la Artesanía y las Pymes

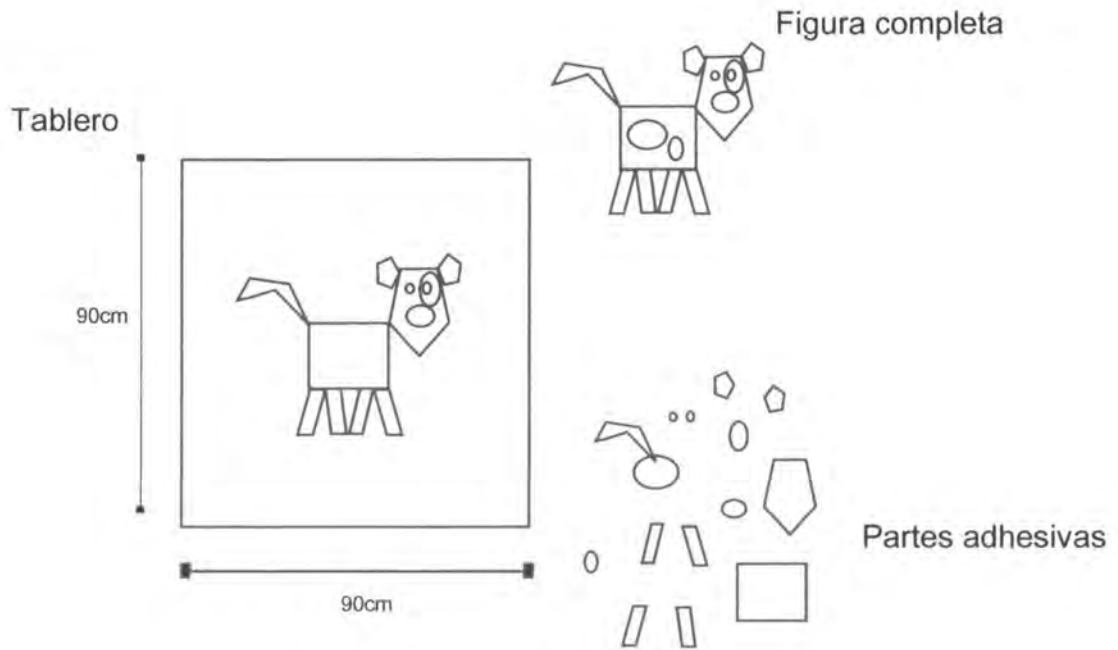

Pieza: Tablero	Línea: Accesorios bebe	ESC. (Cm):	PL.
Nombre: Lyda Grosso	Referencia: T		
Oficio: Trabajo en tela	Materia Prima: Jersylón, relleno siliconado		
Técnica: Acolchado			

Proceso de Producción:
Elaboración de moldes, corte telas según molde de base. corte de telas según diseño de animales, insertar guata para efectos de acochado en la base del producto. Insertar relleno siliconado en los animales, cierre de costuras teniendo en cuenta cierres y lazos. Acabados a animales piezas pequeñas decorativas. Acabados en general.

Observaciones:

Responsable: Angela Galindo Fecha: agosto 2006

Subgerencia de Desarrollo - Centro de Diseño para la Artesanía y las Pymes



Pieza: Corral A	Artesano: Lyda Grosso
Nombre: CA	Grupo: Na
Oficio: Trabajo en tela	Departamento: Cundinamarca
Tecnica: Acolchado	Ciudad: Bogotá
Materia Prima Jersylón, guata, relleno siliconado	Localidad/vereda: Puente Aranda
Certificado Hecho a Mano Si <input type="checkbox"/> No <input type="checkbox"/>	Resguardo: Na

Dimensiones Generales:	Produccion mes: Nd
Largo (cm) 90cm	Diametro (cm) Nd
Ancho (cm) 90cm	Peso (gr) Nd
Alto (cm) Nd	Color Verde/pasteles
	Precio en Bogota: Unitario \$ Nd Por mayor \$ Nd

Observaciones: Costos no calculados, prototipo no elaborado, tiempo de producción no estimado

Responsable: Angela Galindo Fecha: agosto 2006

Referente(s) Muestra Línea Empaque

Subgerencia de Desarrollo - Centro de Diseño para la Artesanía y las Pymes

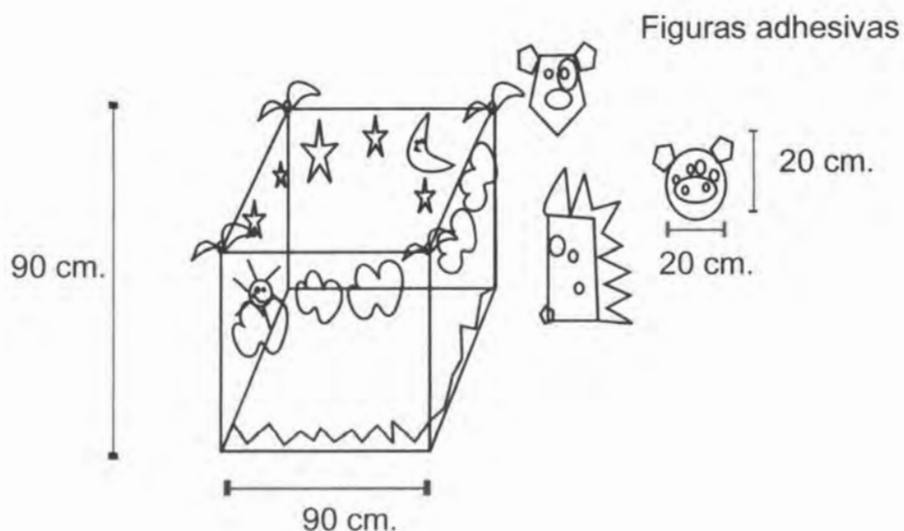

Pieza: Corral acolchado	Línea: Accesorios bebe	ESC. (Cm):	PL.
Nombre: Lyda Grosso	Referencia: CA		
Oficio: Trabajo en tela	Materia Prima: Jersylón, relleno siliconado		
Técnica: Acolchado			

Proceso de Producción:

Elaboración de moldes, corte telas según molde de base. corte de telas según diseño de animales, insertar guata para efectos de acochado en la base del producto. Insertar relleno siliconado en los animales, cierre de costuras teniendo en cuenta cierres y lazos. Acabados a animales piezas pequeñas decorativas. Acabados en general.

Observaciones:

Responsable: Angela Galindo

Fecha: agosto 2006

Referente(s) Muestra Línea Empaque
FORASD 07 Ficha de dibujo y planos.cdr