



**CONVENIO  
ARTESANIAS DE COLOMBIA S.A. - SENA – FONADE**

**PROYECTO  
GESTION EN DISEÑO PARA  
PROGRAMAS DE FORMACION AGRUPADOS  
DEPARTAMENTO DE CALDAS**

**ASESORÍA EN DISEÑO EN EL OFICIO DE CERÁMICA EN  
MANIZALES - CALDAS**

**MARIA TERESA REYNA LOPEZ  
DISENADORA INDUSTRIAL**

**ARMENIA, ENERO 15 DE 2001**

## **CREDITOS**

### **SENA NACIONAL**

**Dr. Carlos Ortíz Fernández**  
**Director Nacional**

### **ARTESANIAS DE COLOMBIA**

**Dra. Cecilia Duque Duque**  
**Gerente General**

**Dr. Ernesto O. Benavides**  
**Sub Gerente Administrativo**

**Dr. Jairo Carrillo**  
**Sub Gerente Departamento de Desarrollo**

### **LABORATORIO COLOMBIANO DE DISEÑO – ARMENIA**

**MA Manuel José Moreno**  
**Coordinador General**

#### **Diseñadores:**

**DI Carol T. Cuellar**  
**DI María Teresa Reyna**  
**DI Luz María Carmona**  
**DI Alejandro Agudelo**  
**DT Silvia Arando**  
**DT Luz Karime Forero**  
**DT Daniel Vargas**

**Armenia, enero 15 de 2001**

## INDICE DE CONTENIDO

ANTECEDENTES .....	2
Asesorías prestadas por Artesanías de Colombia S.A. ....	2
Análisis de mercado .....	2
SUSTENTACIÓN .....	3
Fichas técnicas.....	3
PRODUCCIÓN .....	4
Proceso productivo.....	5
Capacidad de producción.....	5
Costos de producción.....	6
Control de calidad .....	6
Proveedores .....	6
COMERCIALIZACIÓN .....	7
Mercado sugerido.....	7
OBSERVACIÓN Y RECOMENDACIÓN.....	8

## **ANTECEDENTES**

### ***Asesorías prestadas por Artesanías de Colombia S.A.***

La capacitación más reciente en el oficio de cerámica, se realizó entre las fechas 21 de enero y 10 de marzo de 2000; allí se trataron los siguientes temas definidos de acuerdo a las necesidades detectadas en los talleres artesanales:

- Acabados de productos actuales
- Desarrollo de producto
- Comercialización

Como resultado de la capacitación se obtuvo 6 productos en técnicas de vaciado y esmaltado de baldosas empleando la combinación de materiales como el hierro, mimbre y madera.

Los productos tuvieron buena acogida tanto por el artesano como por el consumidor quien tuvo la oportunidad de adquirirlos en almacenes de artesanías y decoración de diferentes municipios y en la feria Expoartesanías.

### ***Análisis de mercado***

En la actualidad los artesanos del oficio de la cerámica en Manizales se han preocupado un poco por ampliar su línea de productos, saliendo de objetos solo decorativos para pasar a objetos funcionales y estéticos; ofreciendo al público variedad de productos realizados en técnicas de vaciado y esmaltado de baldosas decoradas con representaciones culturales de paisajes de la región. Además, puede encontrarse objetos en cerámica combinada con otros materiales como mimbre, hierro y madera que le dan al producto un valor agregado.

Estos productos son comercializados en almacenes de decoración y artesanía y ferias artesanales.

## **SUSTENTACIÓN**

Teniendo en cuenta las necesidades de cada taller, se realizó un plan de trabajo basado en el desarrollo de producto.

Se inició la capacitación el 1 de noviembre individualmente a petición de los artesanos observando los productos actuales para corregir posibles fallas. Continuamos con el desarrollo de producto (línea de productos); aquí junto con el artesano se realizaron bocetos y propuestas con el fin de obtener un buen producto final para pasar al proceso productivo.

Dada la fecha y el acercamiento a la feria Expoartesanías 2000 los artesanos no pudieron dedicarle a la capacitación el tiempo necesario que requería, ya que tenían que sacar una producción alta para cubrir dicha feria, por esta razón no se pudo desarrollar todos los productos planteados.



Repisa:	Línea: Ambiente interior	Artesano: Gloria Naranjo
Dimensiones:	Referencia:	
Materia prima: Cerámica	Largo(cm):17,5 Ancho(cm): 36 Alto(cm):23	Departamento: Caldas
Técnica: Esmalte		Localidad: Manizales
Cursos Naturales: Barro	Color: Natural	Vereda:
Materia prima: Baldosas	Certificado Hecho a Mano: Sí <input checked="" type="checkbox"/> No <input type="checkbox"/>	Tipo de Población: Urbana

Mercado Objetivo: ferias, clase media y media alta	Costo:	Precio:
Producción/Mes: 32	Unitario:	Unitario: \$ 32.000.00
Empaque: No disponible		P. Mayor:\$
Almacenaje: No disponible		

Observaciones: El decorado de las baldosas varía en cada repisa.

Responsable: Maria Teresa Reyna López Fecha: 26/ 12/ 00

Código de referencia       Tipo de ficha: Referente(s)  Muestra  Línea  Empaque

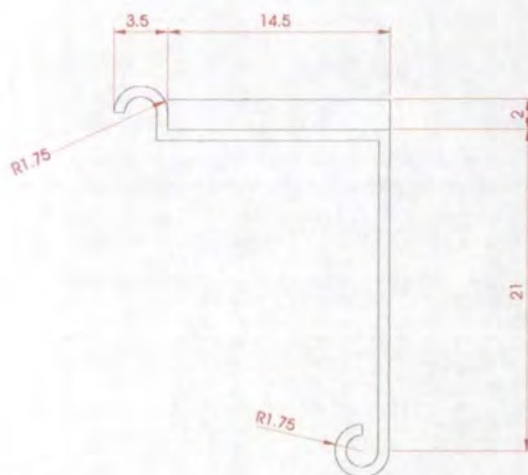
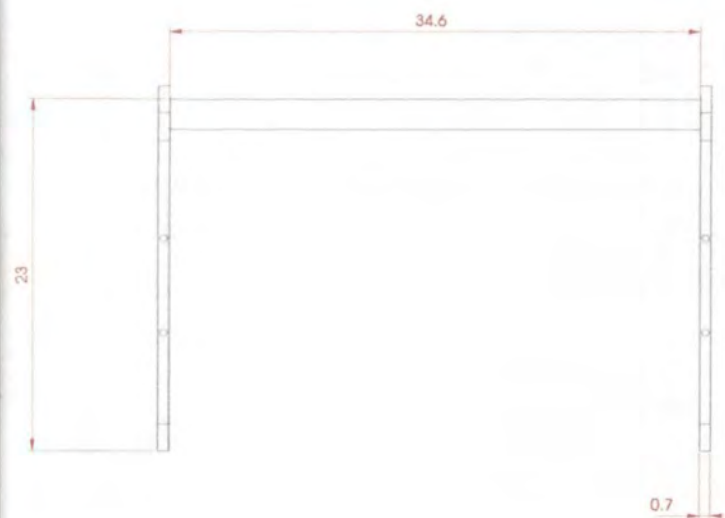
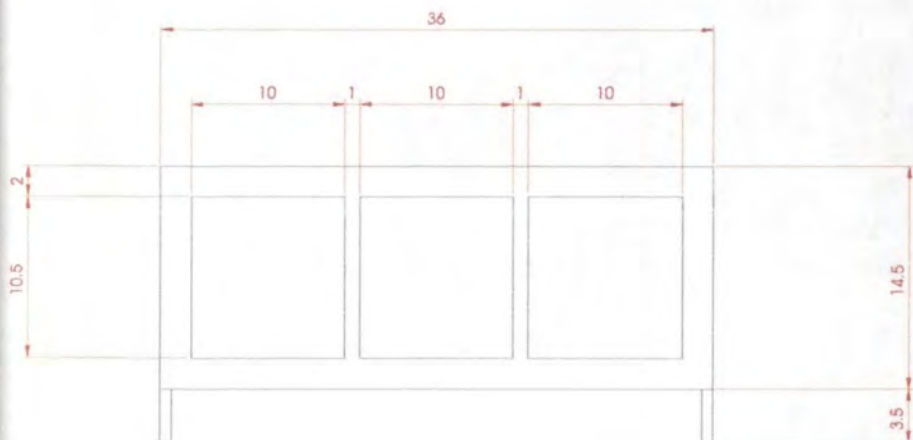

Pieza: Repisa	Referencia:	Esc.(cm): 1/1	Pl.1 de 1
Nombre:	Línea: Ambiente interior		
Materia: Cerámica	Recurso Natural: Barro		
Técnica: Esmalte	Materia prima: Baldosa		

Proceso de producción: Se cortan las baldosas del tamaño requerido, luego debe marcarse el dibujo elegido para delinearlo y esmaltar de los colores que requiera el dibujo para dejarlo secar.. Pasa a quemarse las baldosas por último a ser ensambladas a la madera y el hierro.

Observaciones:

Responsable: Maria Teresa Reyna López Fecha: 26/ 12/ 2000

Tema ref.  3  2  0  1  0  9   Código de región  0  3  1  7   Referente(s)  Propuesta  Muestra  Empaque

## PRODUCCIÓN

Como resultado de la capacitación se obtuvo 1 producto desarrollado con la Gloria Naranjo, artesana reconocida por el largo tiempo que ha trabajado la cerámica específicamente la baldosa esmaltada. Con ella desde la capacitación anterior se ha venido trabajando una línea de productos de ambiente interior desarrollados a partir de la mezcla de diferentes materiales como la forja, mimbre y madera con la cerámica.

Se pretendió con éste producto continuar con esta línea.

- **Materia prima:** Baldosa y esmaltes
- **Insumos:** Hierro y madera



**Proceso productivo**

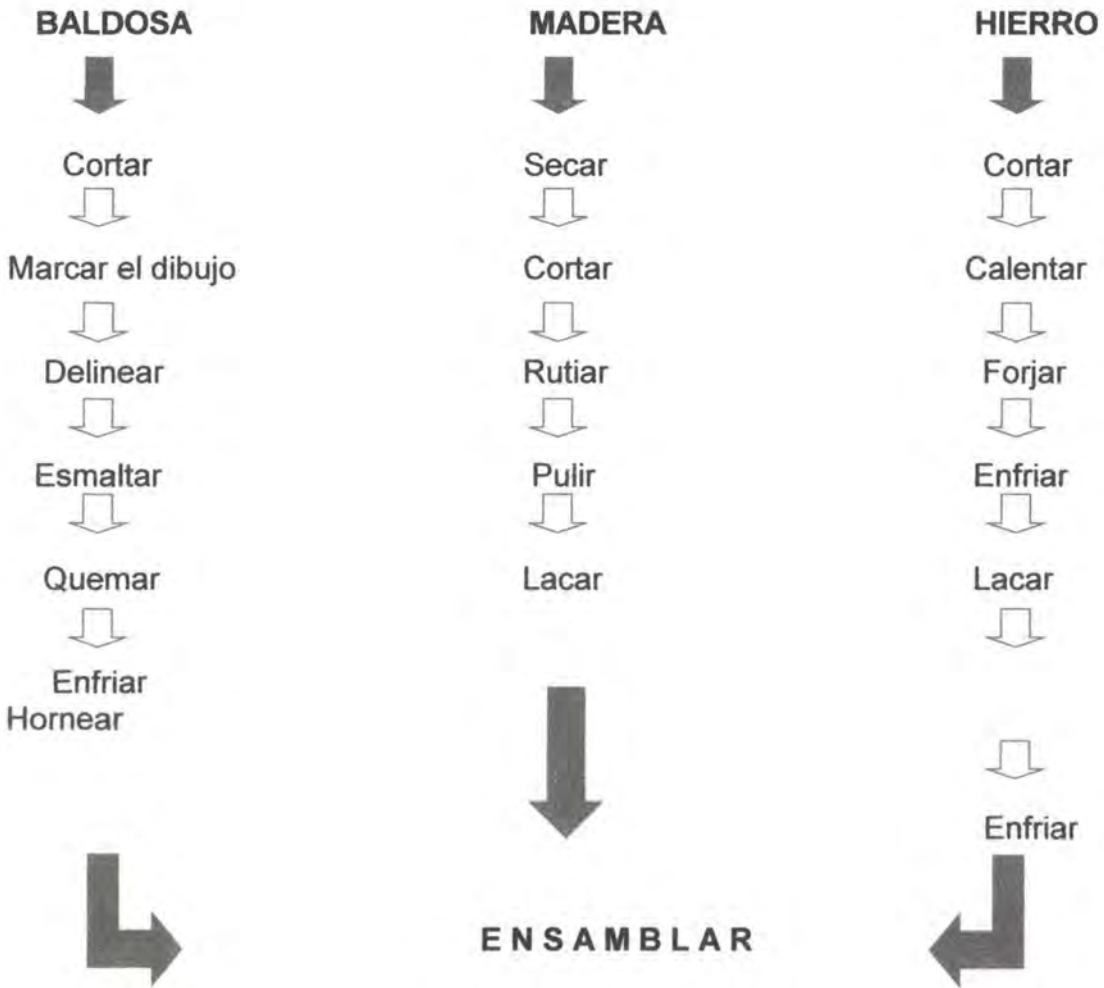

**Capacidad de producción**

REPISA	SEMANAL	MENSUAL
Producción	8 unidades	32 unidades

## ***Costos de producción***

Los costos de producción no pueden ser definidos puesto que el artesano no proporcionó la información suficiente para ello.

## ***Control de calidad***

Para realizar un buen control de calidad se tienen en cuenta los siguientes parámetros:

- Revisión de material: Materias primas e insumos en perfecto estado.
- Maquinado: Cortes a la medida, evitando que la baldosa se despique.
- Acabados: Al pintar la pieza debe conservarse el delineado para que el esmalte no se corra y deforme el dibujo.
- Horno: La ubicación de las piezas en el horno deben ser separadas una de otra para evitar que queden crudas y por consiguiente varíe el color.

Al salir del horno revisar si la pieza se ha rajado y observar si el esmalte se ha pegado completamente a la superficie para que no se descascare.

- Ensamblados: En este caso la madera debe tener los orificios exactos para que entre perfectamente la baldosa y evitar que esta se despique al forzarla.

## ***Proveedores***

Materia prima:

- Baldosa: Almacén Diego Vallejo- Manizales

Insumos:

- Esmaltes y delineadores: Luis Fernando Londoño- Medellín
- Madera: Jaime Marín- Manizales
- Hierro: Fredy Orozco- Manizales

## COMERCIALIZACIÓN

### ***Mercado sugerido***

Este producto va dirigido a las clases media- media alta, específicamente a personas dispuestas a decorar su espacio con objetos innovadores.

El producto fue probado en Expoartesanías 2000 contando con la buena aceptación del público. Puede también ser comercializado en almacenes de cadena, artesanías y decoración.

## **OBSERVACIÓN Y RECOMENDACIÓN**

Las capacitaciones deben ser planeadas en otra época del año, en donde el artesano pueda dedicarse más tiempo a las actividades planeadas por el diseñador.