



Ministerio de Desarrollo Económico

artesanías de colombia s.a.

**Convenio Artesanías de Colombia y la Gobernación de
Cundinamarca**

**Diseño aplicado a la artesanía de 18 municipios
con propuestas innovadoras para la oferta
artesanal de Cundinamarca**

**ASESORIA EN DISEÑO Y DESARROLLO DE PRODUCTO
EN MESITAS DEL COLEGIO - CUNDINAMARCA**

D.I. EDWARD BARRAGAN

Bogotá D.C. 2001





Ministerio de Desarrollo Económico

artesanías de colombia s.a.

CECILIA DUQUE DUQUE
GERENTE GENERAL

ERNESTO ORLANDO BENAVIDES
SUBGERENTE ADMINISTRATIVO

LUIS JAIRO CARRILLO
SUBGERENTE DE DESARROLLO

LYDA DEL CARMEN DÍAZ
COORDINADORA OFICINA DE DISEÑO

ANA ISABEL AGUILAR
COORDINADORA DEL PROYECTO

MESITAS DEL COLEGIO

Técnicas varias

En Mesitas existe un gran movimiento artesanal que cuenta con alrededor de 40 artesanos (algunos nuevos en sus oficios y otros con mayores experiencia y conocimientos) quienes se vienen reuniendo con el fin de consolidarse en una asociación o cooperativa, para ello a través del convenio entre la Gobernación de Cundinamarca y Artesanías de Colombia han recibido capacitaciones administrativas y asesoría en este campo.

Cabe anotar que esta idea de agruparse es digna de apoyo y puede ser importante para la región, social y económicamente; pero considero que este tipo de actividades deben llevarse de manera ecuaníme, armoniosa, calmada y sin intereses individuales y desafortunadamente se han tenido pequeños "lunares" en el proceso que han trastornado un poco las relaciones entre algunos de estos artesanos que se han involucrado directamente generando incompatibilidades; envidias fuertes, diferencias que de alguna manera afectaron el buen y normal desenvolvimiento de mi asesoría en diseño para el desarrollo de producto, que aunque ajeno a estas polémicas se dieron trastornos en esta actividad profesional, es así que después de trabajar toda una jornada en taller creativo, lluvia de ideas y bocetación; que arrojaron unos muy bellos diseños a implementar, acordados con uno de los "líderes" del grupo quien adquirió el compromiso de trabajar en estas propuestas en reunión con los demás artesanos y así adelantar trabajo para una siguiente visita que pretendía reunir a estos artesanos, hacer correcciones en los prototipos y muestras, y ampliar la línea en taller creativo para generar rediseños, rescates y nuevas propuestas (metodología que funciona perfectamente). Toda esta intención profesional se afectó severamente por las mencionadas rencillas que desconocía. En conclusión al volver a la segunda fase de trabajo, no se encontró respuesta alguna, salvo unas tres muestras en guadua y papel maché hechas a la carrera y adicionalmente una serie de conflictos entre dos grupos de artesanos con pretensiones de involucrar la asesoría.

Dado este conflicto y la pérdida de tiempo y esfuerzos se decidió hacer borrón y cuenta nueva haciendo un taller creativo intenso de dos días en los que se concretaron con estos artesanos (dimensionadas y con encargados directos) para ser ejecutadas entre el mes de diciembre y enero y así realizar una corrección sobre lo adelantado y definir la línea completa, esta línea tiene concepto, identidad, combinación de oficios y materiales (buscando integración) y presenta unas características formal estéticas y funcionales muy particulares, novedosas y con gran potencial de éxito (depende de los artesanos mismos y la calidad con que se realicen estas muestras); como diseñador se tienen grandes expectativas hacia estos resultados. Por otra parte para facilitar la ejecución de estas muestras se adelantó una suma de dinero suficiente para materiales, insumos y demás elementos que necesiten, para llegar a buen término con esta fase. A continuación se presentan los dibujos y planos con que se cuenta como respaldo a esta gestión.

REFERENTES



GUADUA

TALLER CERAMICO

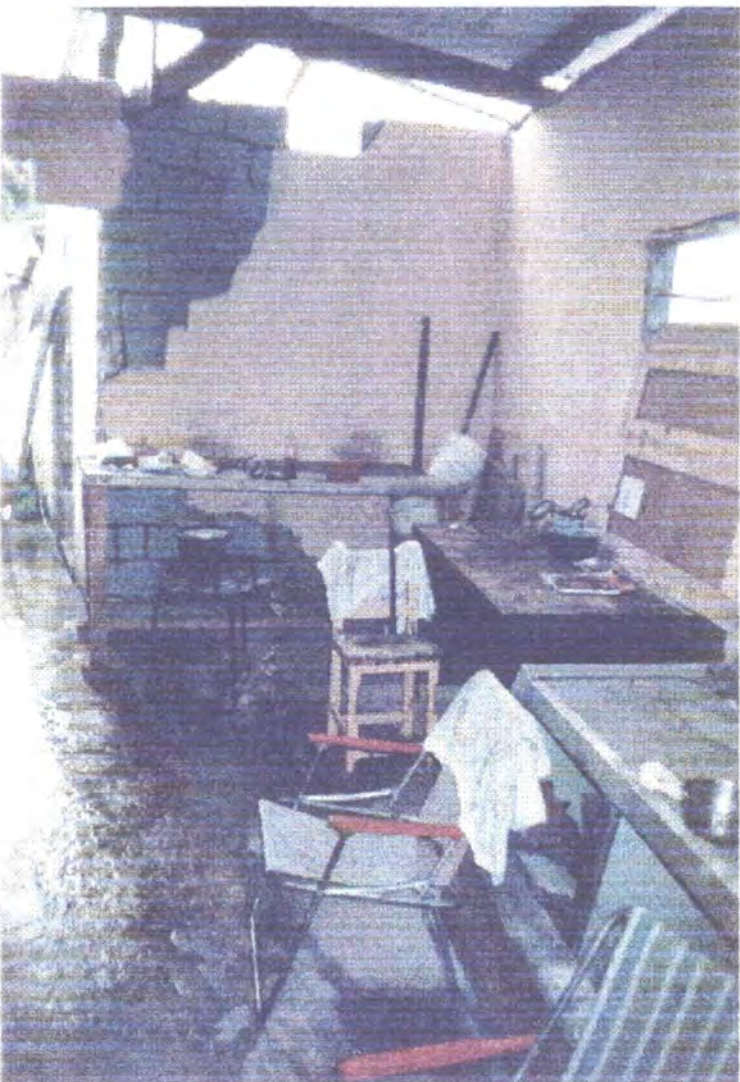

ABANDONADO

Dibujo y planos técnicos

PORTALAPICES

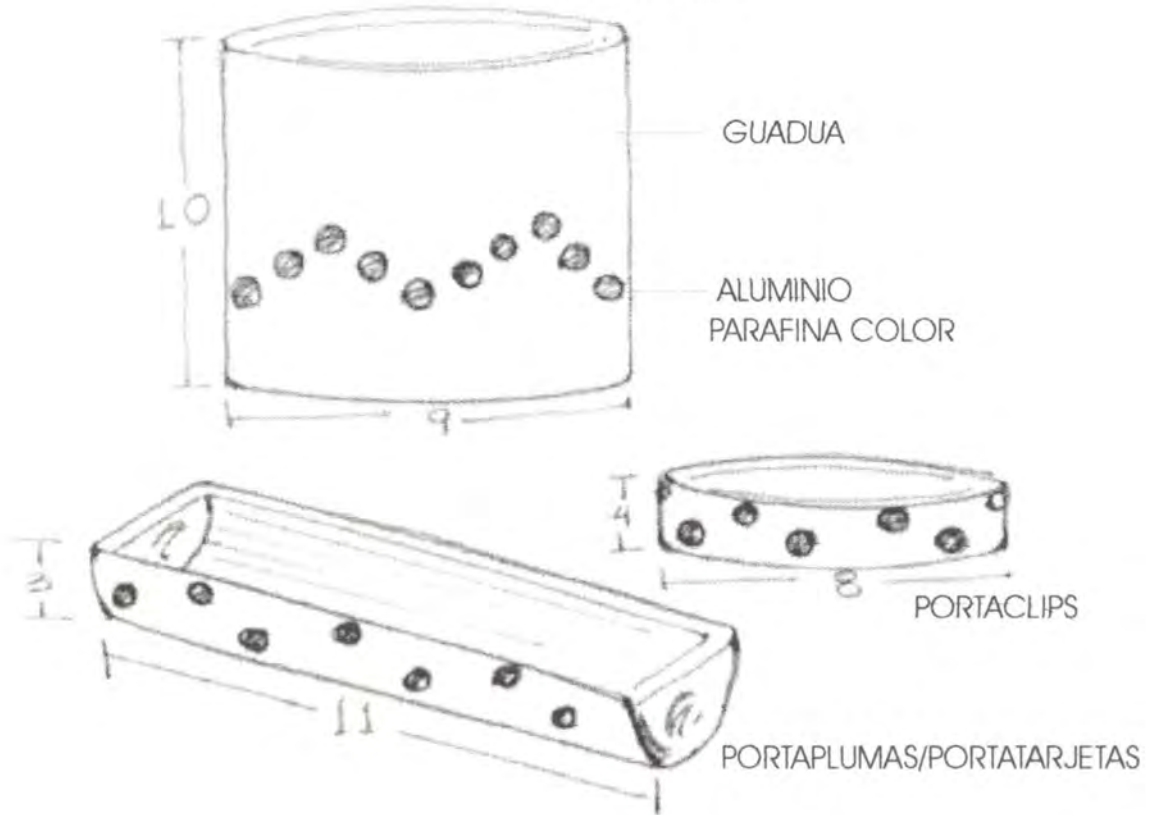

PIEZA: Contenedores	REFERENCIA:	ESC.(m.m.): S/E	PL /
NOMBRE: Incrustaciones	LINEA: Escritorio		
OFICIO: Trabajo en guadua	RECURSO NATURAL: Guadua		
TECNICA: Incrustación	MATERIA PRIMA: Varas de guadua, parafina y/o aluminio		

OBSERVACIONES:

RESPONSABLE: Edward Barragán FECHA: 27 - 12 - 00



SISTEMA DE REF. CODIGO DE REGION REFERENTE(S) PROPUESTA MUESTRA EMPAQUE

Dibujo y planos técnicos

INCRUSTACIONES EN VITRAL

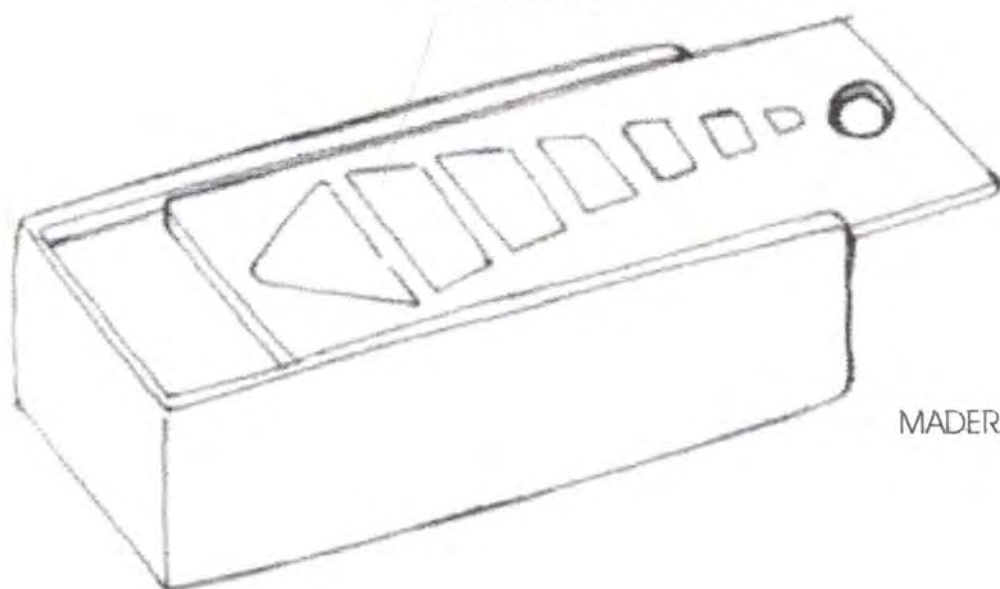

ROJA
 MADERA
 BLANCA

CAJA CONTENEDORA

- * FOSFOROS EN CAJAS
- * TE
- * CUBIERTOS

PIEZA: Caja contenedora	REFERENCIA:	ESC.(m.m.): S/E	PL /
NOMBRE: Caja gota	LINEA: Contenedores		
OFICIO: Carpintería - Vitral	RECURSO NATURAL: Madera y vidrio		
TECNICA: Corte - Armado - Ensamble	MATERIA PRIMA: Tablas de madera, vidrio vitral y cintametálica		

OBSERVACIONES:

RESPONSABLE: Edward Barrán

FECHA: 27 - 12 - 00



GOBERNACION
DE CUNDINAMARCA



SECRETARIA DE DESARROLLO
ECONOMICO

SISTEMA DE REF. CODIGO DE REGION REFERENTE(S) PROPUESTA MUESTRA EMPAQUE

Dibujo y planos técnicos

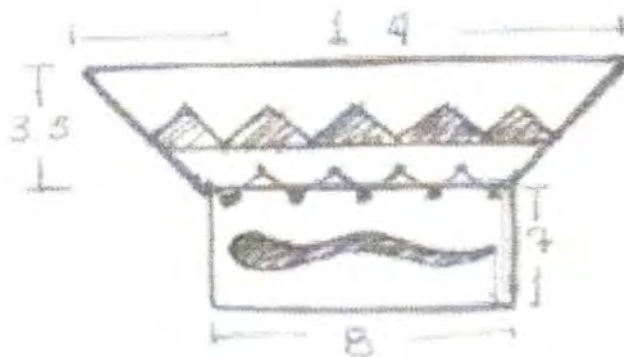

PORTAVELONES

OBJETO: Portavelones	REFERENCIA: ESC.(m.m.) S/E	PL /
TÍTULO: Fusión serpiente	LINEA: Salón sala	
PROCESO: Vitral y trabajo en guadua	RECURSO NATURAL: Vidrio y guadua	
TÉCNICA: Armado y ensamble	MATERIA PRIMA: Vidrio de vitral, cilindro de guadua y cinta metálica	

OBSERVACIONES:

RESPONSABLE: Edward Barragán FECHA: 27 - 12 - 00



TEMA	CODIGO	REFERENTE(S)	PROPUESTA	MUESTRA	EMPAQUE
REF.	DE REGION				

Dibujo y planos técnicos

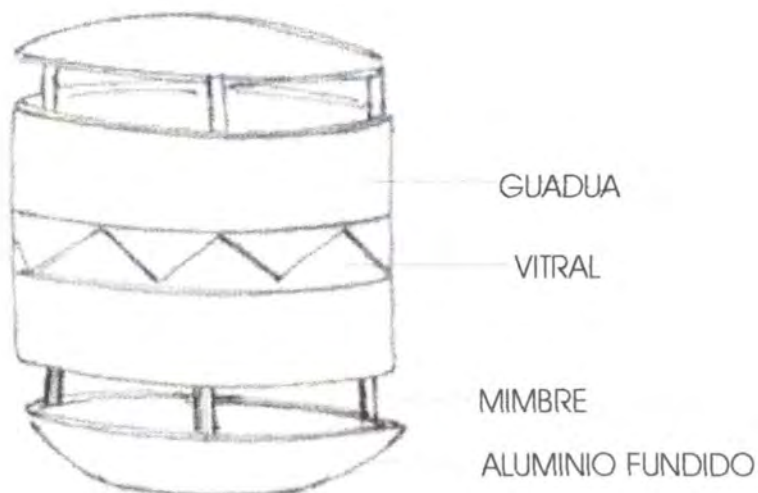

INCIENSARIO - PORTAVELONES

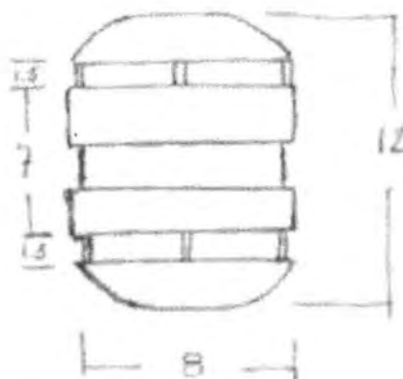

FECHA: Incensario - Portavelones	REFERENCIA:	ESC.(m.m.): S/E	PL /
COMBRE: Duo	LINEA: Accesorios de sala		
PROCESO: Trabajos en guadua y vitral - Fundición	RECURSO NATURAL: Guadua, vidrio y mimbre		
TÉCNICA: Armado y ensamblado	MATERIA PRIMA: Guadua, vidrio, mimbre, cinta metálica y aluminio fund.		

OBSERVACIONES:

Blank lines for additional notes or specifications.



RESPONSABLE: Edward Barragán FECHA: 27 - 12 - 00

ESTADO: SISTEMA: CODIGO DE REGION: REFERENTE(S): PROPUESTA: MUESTRA: EMPAQUE:

Dibujo y planos técnicos

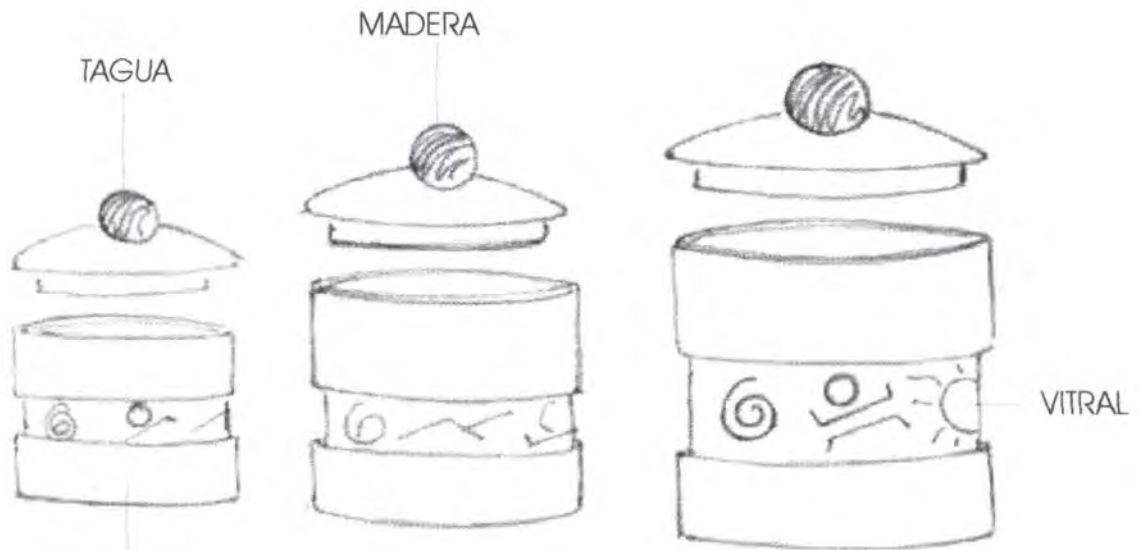

CONTENEDORES ESPECIAS

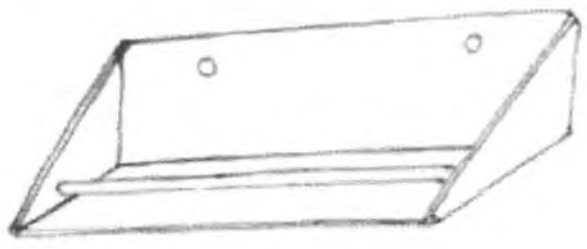

REPISA CONTENEDORES

PIEZA: Contenedores	REFERENCIA:	ESC.(m.m.): S/E	PL /
NOMBRE: Petroglifos	LINEA: Accesorios de cocina		
OFICIO: Trabajos en vitral, guadua, torno, armado, ensamble	RECURSO NATURAL: Guadua, madera, vidrio, tagua		
TECNICA: Corte, torno, armado, ensamble	MATERIA PRIMA: Varas guadua, vidrio vitral, pepas de tagua, piezas madera		

OBSERVACIONES:



GOBERNACION DE CUNDINAMARCA



SECRETARIA DE DESARROLLO ECONOMICO

RESPONSABLE: Edward Barragán FECHA: 27 - 12 - 00

SISTEMA DE REF. CODIGO DE REGION REFERENTE(S) PROPUESTA MUESTRA EMPAQUE

Dibujo y planos técnicos

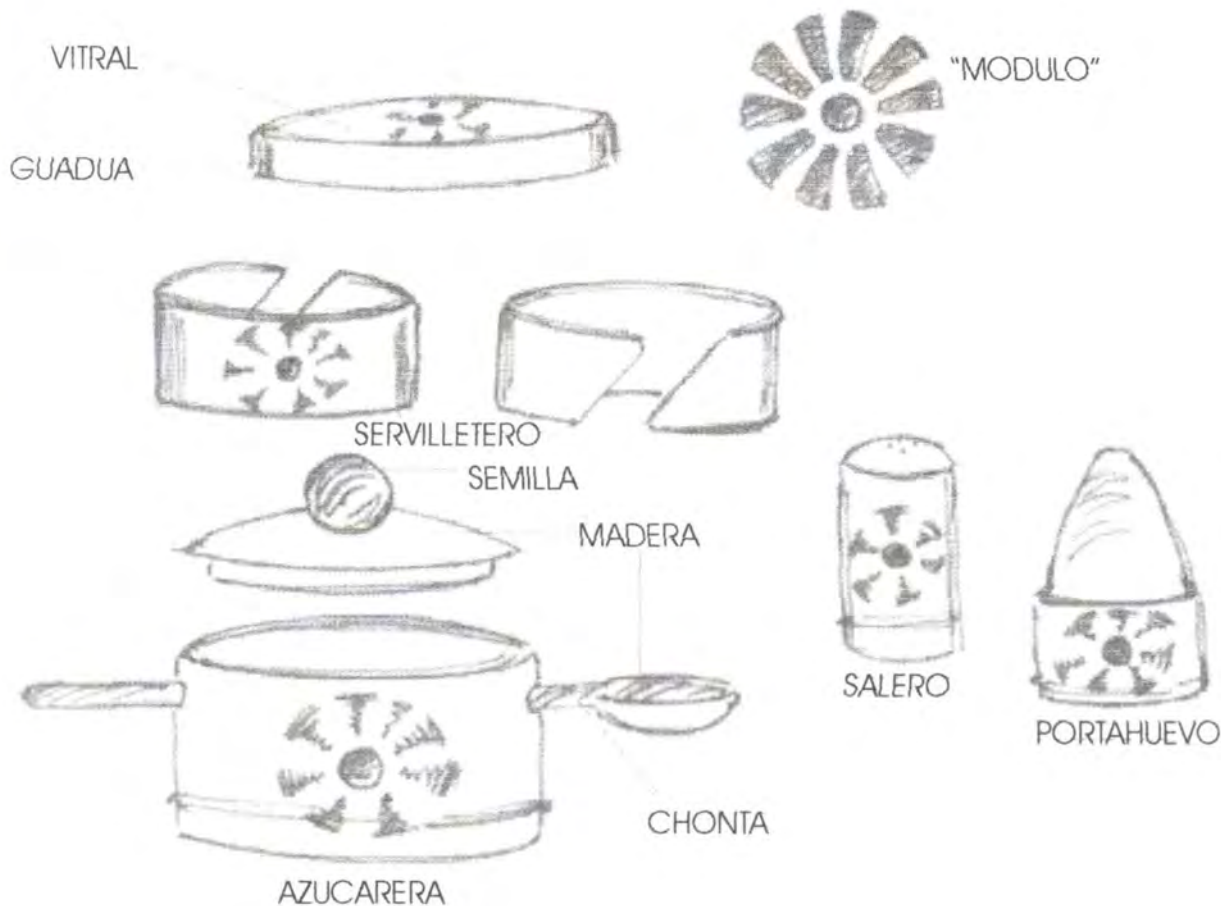

PIEZA: Juego de mesa	REFERENCIA:	ESC.(m.m.): S/E	PL /
NOMBRE: Astros muicas	LINEA: Accesorios de mesa		
OFICIO: Carpintería, trabajo en guadua	RECURSO NATURAL: Guadua, madera y vidrio		
TECNICA: Corte - Armado - Incrustación	MATERIA PRIMA: Varas guadua, piezas de madera, vidrio vitral, cinta met.		

OBSERVACIONES:

RESPONSABLE: Edward Barrán FECHA: 27 - 12 - 00



GOBERNACION DE CUNDINAMARCA



SECRETARIA DE DESARROLLO ECONOMICO

SISTEMA DE REF. CODIGO DE REGION REFERENTE(S) PROPUESTA MUESTRA EMPAQUE

Dibujo y planos técnicos

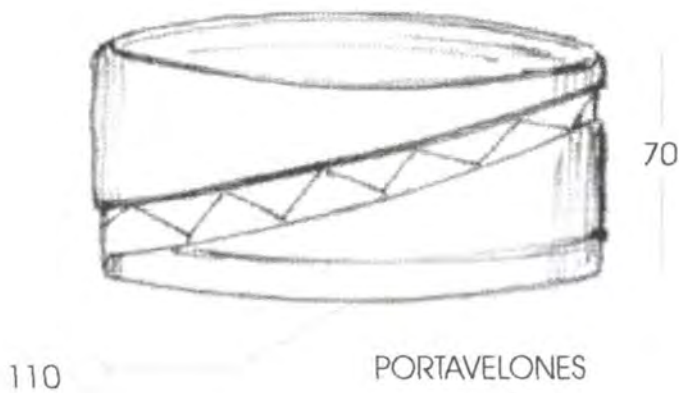
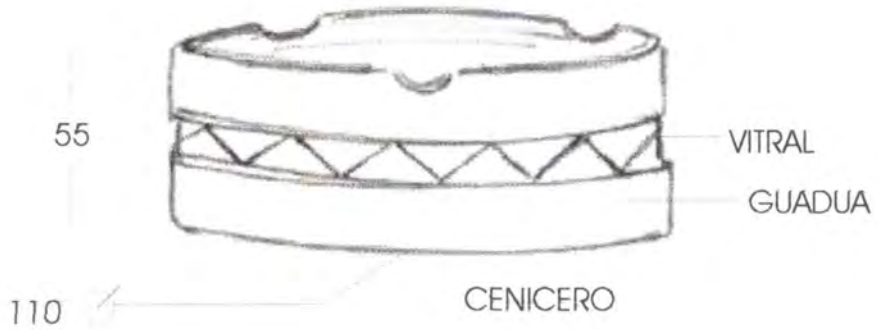

PIEZA: Cenicero - Portavelones	REFERENCIA:	ESC.(m.m.)	PL /
NOMBRE: Mordidas	LINEA: Accesorios de sala		
OFICIO: Trabajo en guadua y vitral	RECURSO NATURAL: Guadua, vidrio		
TECNICA: Corte y ensamble	MATERIA PRIMA: Varas de guadua, vidrio vitral, cinta metálica		

OBSERVACIONES:

RESPONSABLE: Edward Barragán

FECHA: 27 - 12 - 00



SISTEMA DE REF. CODIGO DE REGION REFERENTE(S) PROPUESTA MUESTRA EMPAQUE

Dibujo y planos técnicos

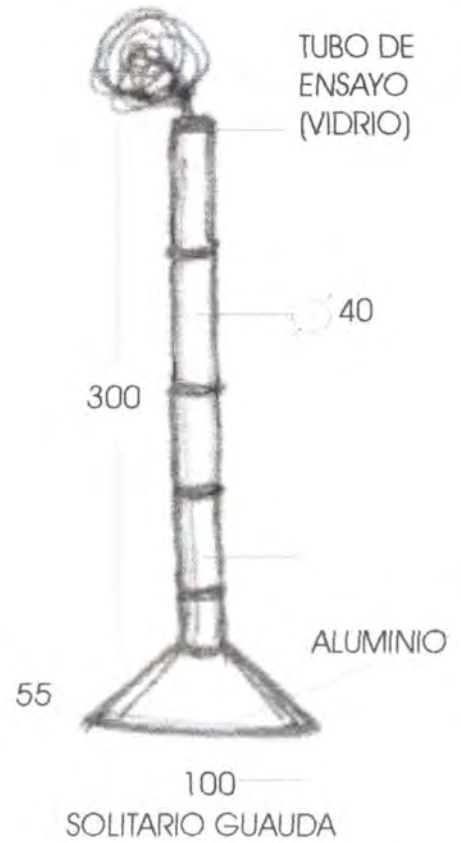
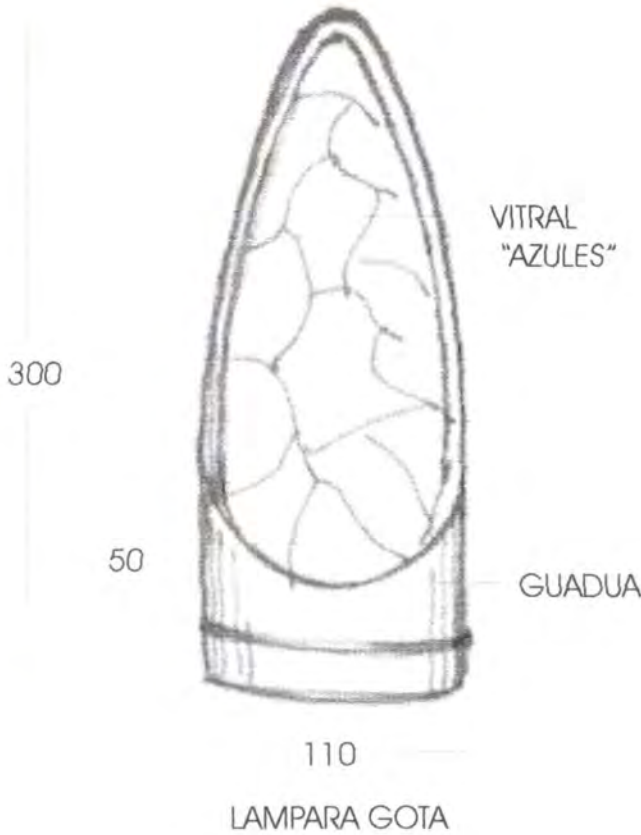

PIEZA: Lámpara - Solitario - Línea	REFERENCIA:	ESC.(m.m.)	PL /
NOMBRE: Lámpara Gota - Solitario Guauda	LINEA: Accesorios de sala		
OFICIO: Trabajos en guadua, vitral, fundido de aluminio	RECURSO NATURAL: Guadua, vidrio		
TECNICA: Corte diagonal, vitral, ensamble	MATERIA PRIMA: Varas de guadua, vitral, aluminio		

OBSERVACIONES:

RESPONSABLE: Edward Barragán

FECHA: 27 - 12 - 00



GOBERNACION
DE CUNDINAMARCA



SECRETARIA DE DESARROLLO
ECONOMICO

SISTEMA DE REF. CODIGO DE REGION REFERENTE(S) PROPUESTA MUESTRA EMPAQUE

Dibujo y planos técnicos

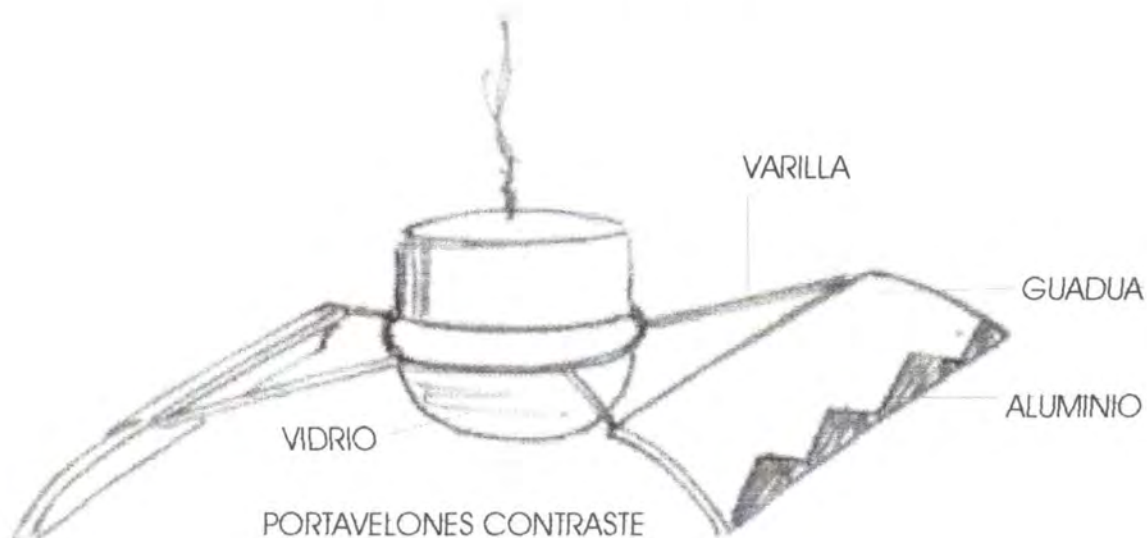

PIEZA: Portavelones - Identificador	REFERENCIA:	ESC.(m.m.)	PL /
NOMBRE: Línea contraste	LINEA: Accesorios para oficina		
OFICIO: Vidriería, fundición en aluminio, trabajo guadua	RECURSO NATURAL: Guadua, vidrio, aluminio		
TECNICA: Armado	MATERIA PRIMA: Varas guadua, vidrio plano y varillas, aluminio de fund.		

PROCESO DE PRODUCCION:

RESPONSABLE: _____

FECHA: _____

OBSERVACIONES:



Dibujo y planos técnicos

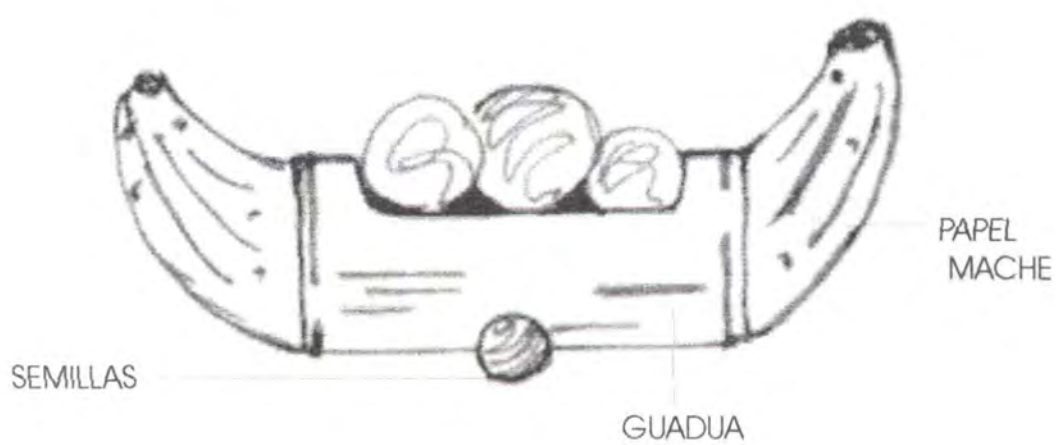
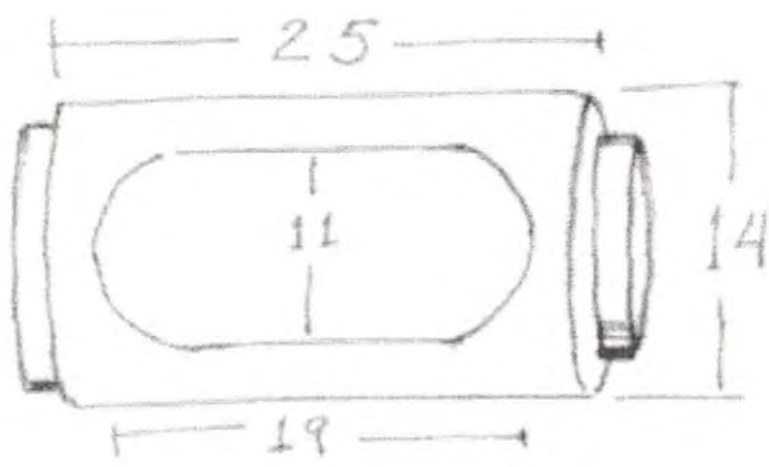

FRUTERO

PIEZA: Frutero	REFERENCIA:	ESC.(m.m.): S/E	PL /
NOMBRE: Frutero frutas	LINEA: Accesorios de mesa		
OFICIO: Trabajo en guadua y papel maché	RECURSO NATURAL: Guadua y papel maché		
TECNICA: Corte y ensamble	MATERIA PRIMA: Varas de guadua, papel, almidón		

OBSERVACIONES:

RESPONSABLE: Edward Barragán FECHA: 27 - 12 - 00



SISTEMA DE REF. CODIGO DE REGION REFERENTE(S) PROPUESTA MUESTRA EMPAQUE

Dibujo y planos técnicos

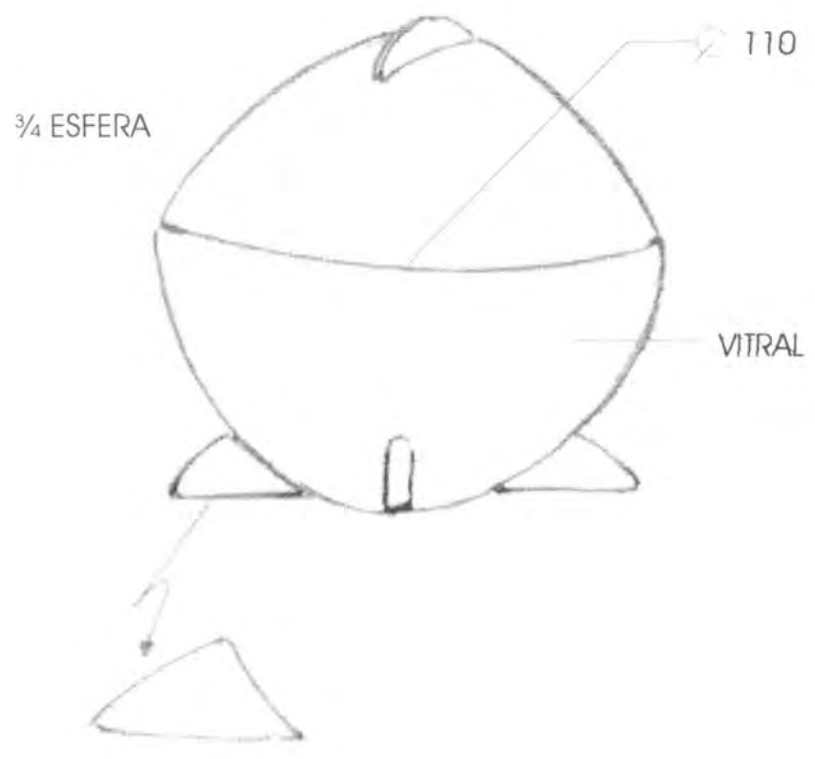

COFRE VITRAL ESFERA

PIEZA: Cofre	REFERENCIA:	ESC.(m.m.): S/E	PL. /
NOMBRE: Vitral esfera	LINEA: Accesorios		
OFICIO: Vitral	RECURSO NATURAL: Vidrio		
TECNICA: Vitral	MATERIA PRIMA: Vidrio y cinta metálica		

OBSERVACIONES:

RESPONSABLE: Edward Barragán

FECHA: 27 - 12 - 00



Dibujo y planos técnicos



SOLITARIO BOTELLA LA "UNION"

PIEZA: Solitario	REFERENCIA:	ESC.(m.m.)	PL /
NOMBRE: Botella la "Unión"	LINEA: Accesorios de sala		
OFICIO: Vidriería y vitralería	RECURSO NATURAL: Vidrio		
TÉCNICA: Armado y ensamble	MATERIA PRIMA: Vidrio transparente (botella), vidrio vitral, cinta metálica		

OBSERVACIONES:

RESPONSABLE: Edward Barragán

FECHA: 27 - 12 - 00



SISTEMA DE REF. CODIGO DE REGION REFERENTE(S) PROPUESTA MUESTRA EMPAQUE