

artesanías de colombia

**ARTESANIAS DE COLOMBIA S.A.
SUBGERENCIA DE DESARROLLO
REGIONAL BOGOTA**

CONTRATO ARTESANIAS DE COLOMBIA -UNADI

**ASESORIA Y ASISTENCIA
TECNICA EN DISEÑO A LOS ARTESANOS DE
SANTAFE DE BOGOTA.**

**CUADERNOS DE DISEÑO PARA LA ARTESANIA
CARPINTERIA
REGIONAL SANTAFE DE BOGOTA**

Realizador del proyecto:

**ASOCIACION DE DISEÑADORES INDUSTRIALES DE LA
UNIVERSIDAD**

NACIONAL DE COLOMBIA

Santafe de Bogotá , Septiembre de 1.995

Cecilia Duque Duque
Gerente General
Luis Jalro Carrillo
Subgerente de Desarrollo
Ana Victoria Salgado
Coordinadora Santafé de Bogotá
Editor
Manuel Ernesto Rodríguez
Centro de Diseño
Corrección de texto

Gráficas

Fernando Cadena
Fotografía

Diseño y Diagramación

Diseño del Proyecto
Jesús Eduardo Benabides

Muestras
Alfonso Arboleda
Enrique Wilches

Ministerio de Desarrollo Económico
artesánías de colombia s.a.

CONTENIDO

Cuál es nuestro proyecto?
Qué antecedentes tenemos?
Cómo lo empezamos?
Para qué lo hacemos?
De qué hemos partido para hacerlo?
En qué consiste la asesoría en diseño?
Cuál es la propuesta de diseño?
Qué líneas de productos diseñamos?
Qué elementos debemos tener en cuenta
para hacer las muestras?
Qué pautas se tendrán en cuenta para
la elaboración de cada línea?

Cuál es nuestro proyecto?

Artesanías de Colombia, está adelantando dentro del Convenio celebrado con el SENA, para el desarrollo del sector artesanal, el programa de asesoría para el diseño de nuevos productos elaborados en madera en la regional Bogotá.

La asesoría se brindó a un grupo de artesanos reunido mediante convocatoria pública, realizada por Artesanías de Colombia, por intermedio de UNADI (Asociación de Diseñadores Industriales de la Universidad Nacional) con el objeto de promover la actividad del artesano y mejorar los ingresos de los grupos participantes.

La empresa orientó el proyecto teniendo en cuenta la importancia que tiene el oficio de la carpintería y la ebanistería en la actividad artesanal y la acogida de este tipo de productos en el mercado.

El proyecto contempla que los artesanos trabajen en sus casas o en su talleres con sus grupos o sus familias y organicen su oficio como una empresa artesanal y desarrollen las técnicas necesarias para trabajar la madera.

Para organizar la producción, mejorar el oficio y coordinar las acciones de diseño, se llevaron a cabo reuniones con cada artesano, de manera que cuenten con la asesoría necesaria.

Qué antecedentes teníamos?

Anteriormente artesanías de Colombia había trabajado en la regional Bogotá, con artesanos carpinteros y ebanistas en la elaboración de diversos productos como muebles, frutas, utensilios, calados, tallas, etc.

Teniendo en cuenta el movimiento del mercado, la Empresa cree en la conveniencia de desarrollar un nuevo proyecto de diseño con el fin de diversificar la producción y ubicar en el mercado nuevos productos.

Cómo lo empezamos?

Se plantea la necesidad de hacer mas productivo el oficio para los artesanos de la regional y de variar parcial o totalmente la línea tradicional de productos. Se concluyó que la mejor manera de lograrlo sería brindando a cada artesano asesoría en diseño por parte de personal calificado para esto.

Después de definidos los diseños de los nuevos productos, teniendo en cuenta, claro está, la especialidad de cada grupo de trabajo, se dió curso al desarrollo de las propuestas planteadas por el diseñador del proyecto.

Una vez realizadas las muestras, se elaboraron los pedidos para la prueba de mercado y la comercialización.

Para qué lo hacemos?

Para satisfacer la necesidad planteada por los artesanos.

Para organizar la actividad artesanal como empresa.

Para mejorar el nivel de vida mediante el incremento de los ingresos.

Para aprovechar de manera mas contundente el potencial de trabajo del artesano, y la acogida de los trabajos realizados en madera.

Para canalizar la mano de obra disponible en la regional, para producir piezas aceptables en el mercado.

Para aumentar los volúmenes de producción de manera que la actividad sea rentable y se asegure la permanencia en el trabajo, respondiendo mercados más amplios a nivel nacional e internacional.

De qué hemos partido para hacerlo?

Se definieron dos líneas de productos teniendo en cuenta la actividad específica a que estaba dedicado cada grupo de artesanos. De esta manera se aprovecharía el máximo el conocimiento de la técnica, el manejo de las materias primas y la experiencia acumulada de cada grupo.

El primer grupo trabaja en la elaboración de muebles, puertas, balcones, repisas, etc. de estilo antiguo, que tienen en común la utilización de calados.

Con este grupo se desarrolló una línea nueva de tres objetos que involucren calados en sus partes.

El segundo grupo se especializa en la técnica del torneado. En su taller se produce una *variada* gama de elementos, tanto funcionales como decorativos, de los cuales se destaca entre otros: bombonera, vasos, candelabros, fruteros, morteros, bandejas, copas, barriles, etc.

Todos estos objetos son torneados en su mayoría, aunque algunos presentan partes logradas con otras técnicas.

La línea que se desarrollaría con este grupo tendría en cuenta esta característica.

En qué consiste la asesoría en diseño?

En brindar a los grupos los elementos para elaborar los productos que llenen una necesidad de la comunidad y del mercado.

Verificar que los productos estén bien realizados de acuerdo con su función o uso, en las dimensiones, colores y acabados requeridos.

Que sean utilizadas materias primas naturales accesibles tanto a nivel económico, como técnico y de acopio.

Que se elija el oficio y la técnica conocidas entre los artesanos para lograr un producto calidad.

Que el programa contribuya al desarrollo de la creatividad y del trabajo cultural en la localidad.

Lograr que los artesanos produzcan nuevas líneas de diseño para el mercado.

Brindar el información sobre la demanda de este tipo de productos en el mercado nacional le internacional.

Cual es la propuesta de diseño?

Crear dos líneas de productos útiles y decorativos para el hogar (cocina y mesa) y la oficina o estudio.

Utilizar maderas que garanticen la calidad y la buena presentación de los productos.

Conservar el estilo de trabajo de cada grupo de artesanos en la elaboración de los objetos.

Utilizar el oficio de la carpintería y ebanistería para hacer la propuesta.

Seleccionar temas que identifiquen el trabajo del artesano y su comunidad.

Qué línea de productos diseñamos?

1. Líneas de mesa y cocina

Esta línea se divide en dos partes:

Una parte para cocina, que consiste en un condimentero formado por un elemento central, torneado, que sirve de soporte a cinco elementos periféricos, que son los recipientes de los condimentos.

La segunda parte es para mesa y consiste en un juego de azucarera, salero y pimentero. Estos tres elementos se organizan en una bandeja diseñada especialmente para tal fin.

2. Línea de oficina

Formada por tres elementos útiles y decorativos que son:

Revistero, papelera, perchero: Todos estos productos fueron realizados mediante la técnica de calado.



Ministerio de Desarrollo Económico
artesanías de Colombia s.a.

Centro de Diseño

REFERENTE DE DISEÑO



Pieza: JARRO- BOMBONERA- MORTERO Función: UTILITARIA

Línea: UTENSILIOS.

Clasificación: NEO-ARTESANIA

Materia Prima: MADERA

Localidad: BOGOTÁ

Oficio: EBANISTERIA

Departamento: CUND.

Técnica: TORNEADO

Artesano: ALFONSO ARBOLIDA



Ministerio de Desarrollo Económico
artesanías de Colombia s.a.

Centro de Diseño

REFERENTE DE DISEÑO



Pieza: PERCHERO

Función: UTILITARIA

Línea: LINEA OFICINA - HOGAR

Clasificación: NEO-ARTESANIA

Materia Prima: MADERA

Localidad: BOGOTA

Oficio: EBONISTERIA

Departamento: CUND.

Técnica: COLADO

Artisano: ENRIQUE WILCHES.

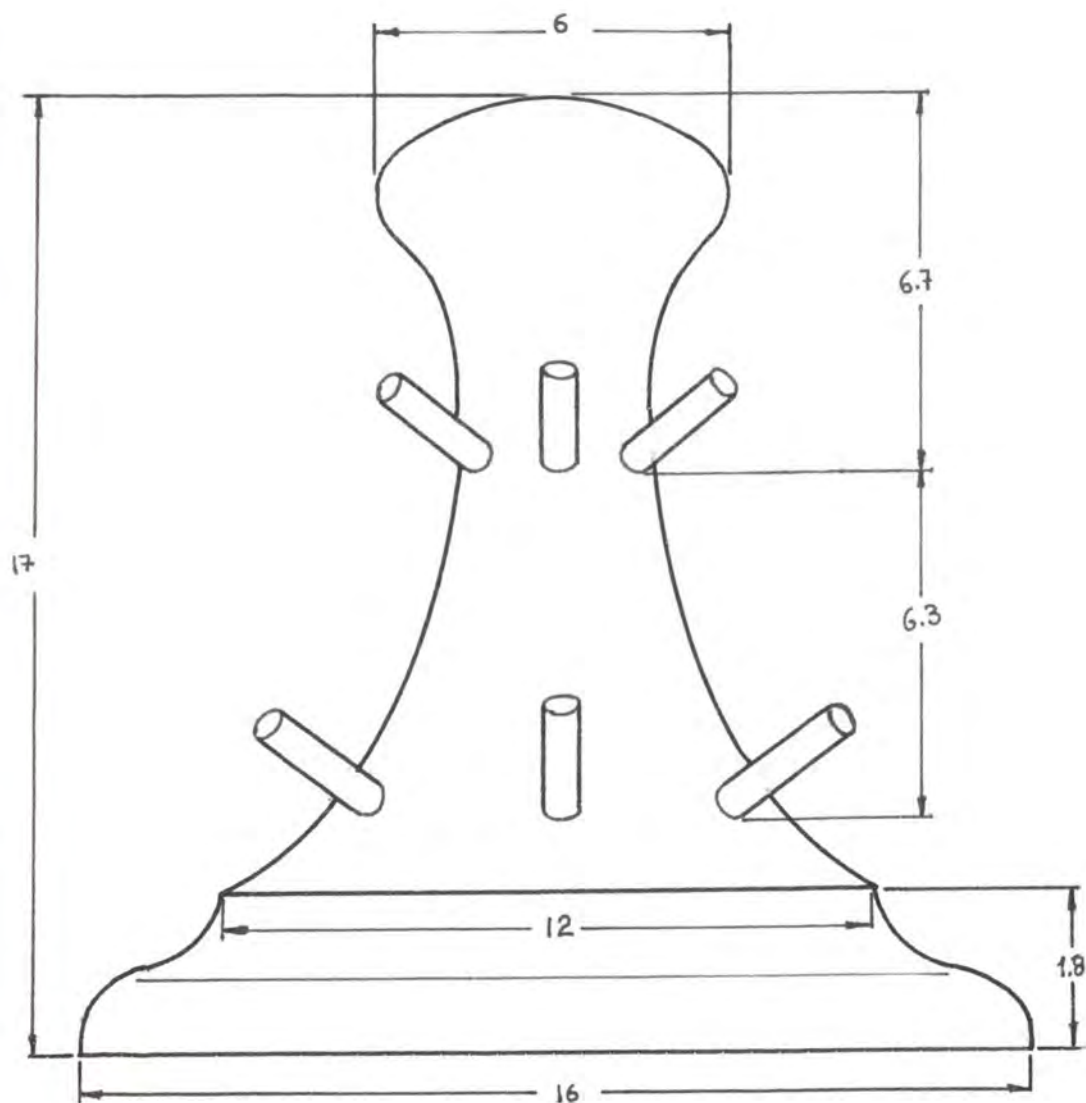

Pieza: **SOORTE RECIPIENTES** Función: **SUSTENTAR.**

Tema: **LINEA PARA COCINA Y MESA** Tipo de Asesoría: **DISEÑO**

Materia Prima: **MADERA** Localidad: **BOGOTA**

Oficio: **EBANISTERIA.** Departamento: **CUNDINAMARCA**

Técnica: **TORNEADO** Diseñador: **EDUARDO BENAVIDES J.**

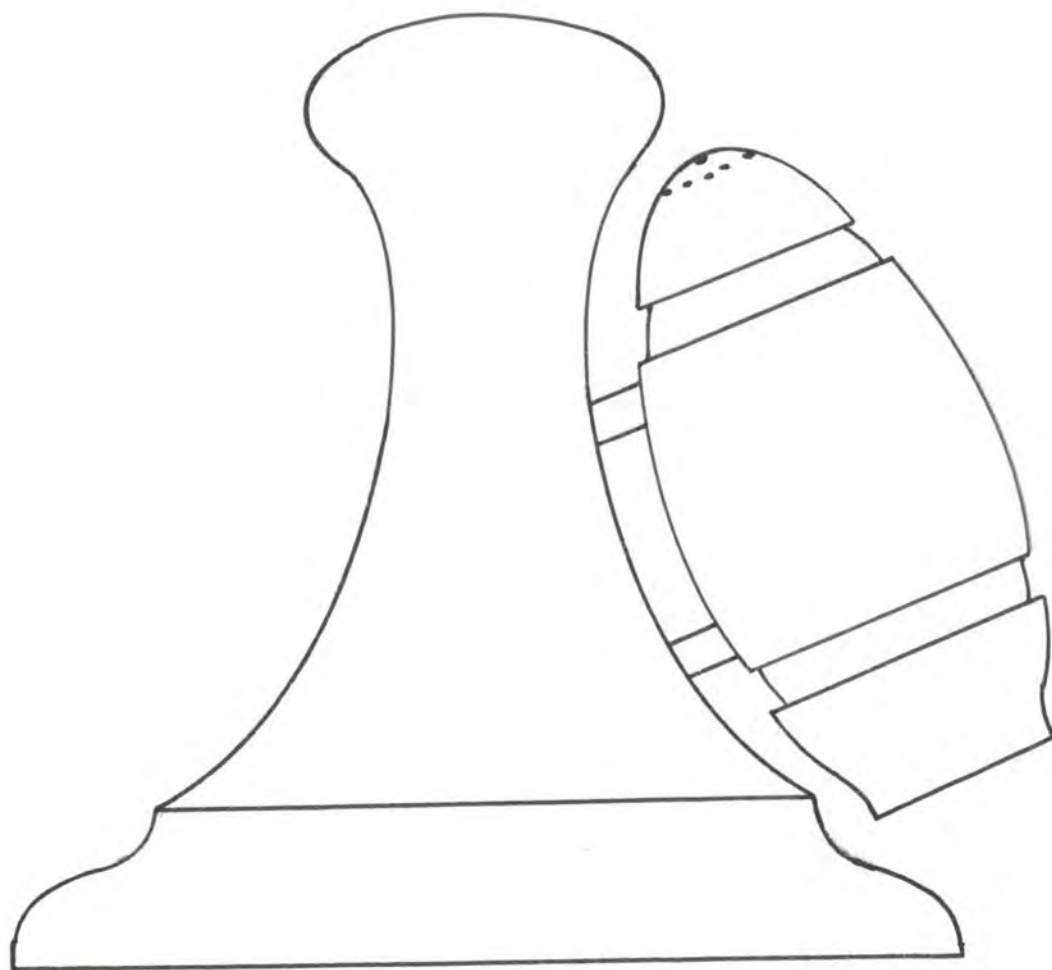

Pieza: CONDIMENTERO

Función: ORGANIZAR CONDIMENTOS.

Tema: LINEA· COCINA Y MESA .

Tipo de Asesoría: DISEÑO

Materia Prima: MADERA

Localidad: BOGOTA

Oficio: EBANISTERIA

Departamento: CUNDINAMARCA.

Técnica: TORNEADO

Diseñador: EDUARDO BENAVIDES J.



PROPUESTA DE DISEÑO

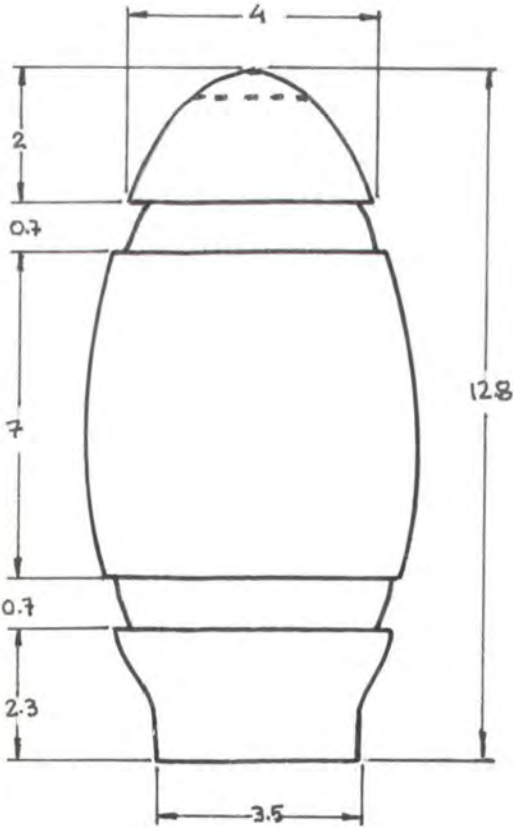
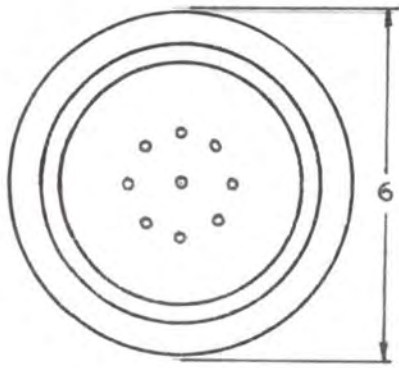

Pieza: RECIPIENTE CONDIMENTO
Tema: LINEA- MESA Y COCINA.
Materia Prima: MADERA
Oficio: EBANISTERIA
Técnica: TORNEADO.

Función: CONTENER - DOSIFICAR.
Tipo de Asesoría: DISEÑO
Localidad: BOGOTA.
Departamento: CUNDINAMARCA.
Diseñador: EDUARDO BENAVIDES J.



PROPUESTA DE DISEÑO

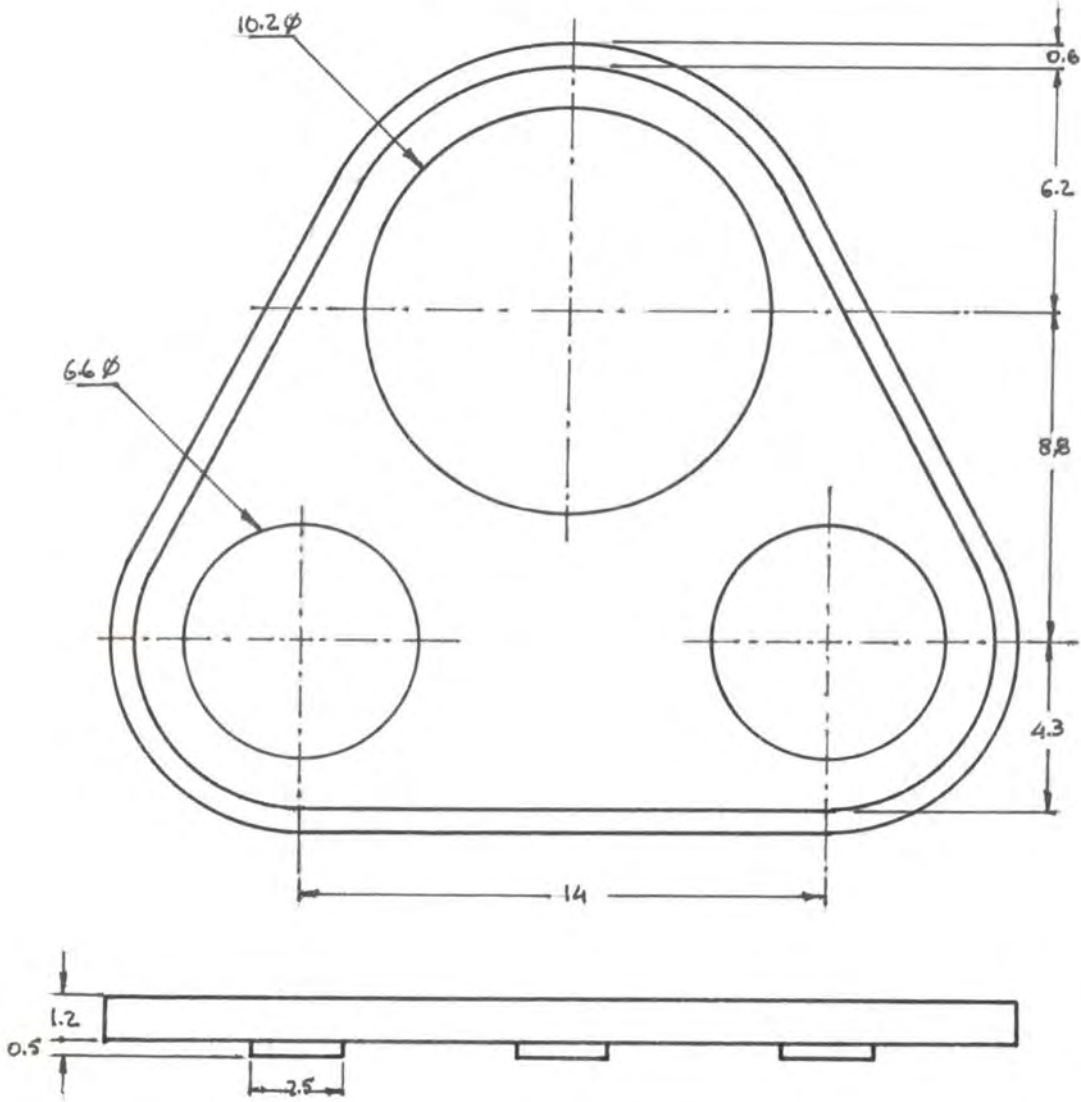

Pieza: BANDEJA	Función: ORGANIZAR
Tema: LINEA - MESA Y COCINA	Tipo de Asesoría: DISEÑO
Materia Prima: MADERA.	Localidad: BOGOTÁ
Oficio: EBANISTERIA	Departamento: CUNDINAMARCA.
Técnica:	Diseñador: EDUARDO BENAVIDES J.



Ministerio de Desarrollo Económico
artesanías de colombia s.a.

Centro de Diseño

PROPUESTA DE DISEÑO

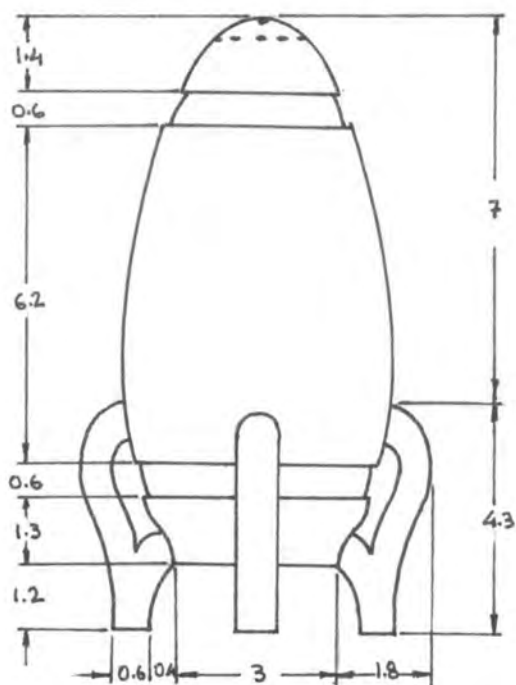
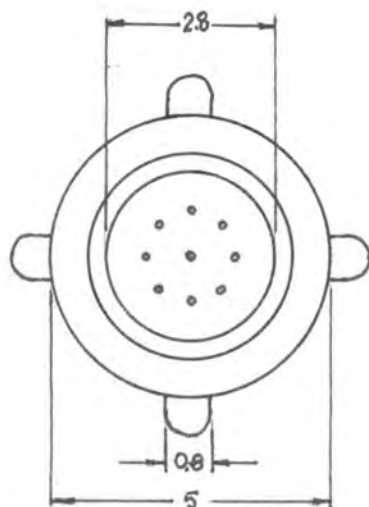

Pieza: SALERO O PIMIENTERO.

Función: CONTENER - DOSIFICAR.

Tema: LINEA - MESA Y COCINA

Tipo de Asesoría: DISEÑO

Materia Prima: MADERA

Localidad: BOGOTA

Oficio: EBANISTERIA

Departamento: CUNDINAMARCA.

Técnica: TORNEADO

Diseñador: EDUARDO BENAVIDES J.



Ministerio de Desarrollo Económico
artesanías de colombia s.a.

Centro de Diseño

PROPUESTA DE DISEÑO

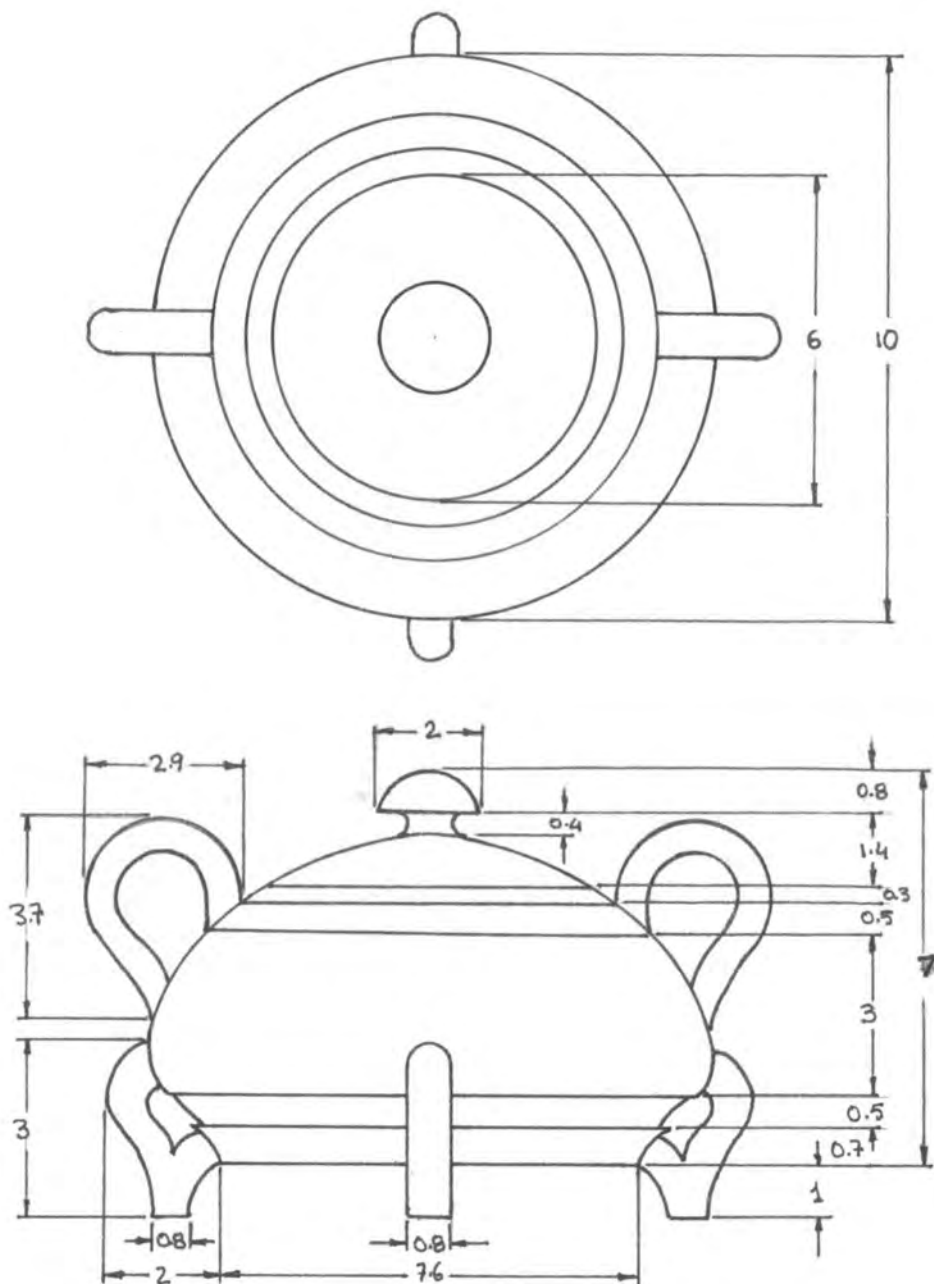

Pieza: **AZUCARERA.**

Función: **CONTENER.**

Tema: **LINEA - MESA Y COCINA**

Tipo de Asesoría: **DISEÑO**

Materia Prima: **MADERA.**

Localidad: **BOGOTA**

Oficio: **EBANISTERIA**

Departamento: **CUNDINAMARCA.**

Técnica: **TORNEADO**

Diseñador: **EDUARDO BENAVIDES J.**

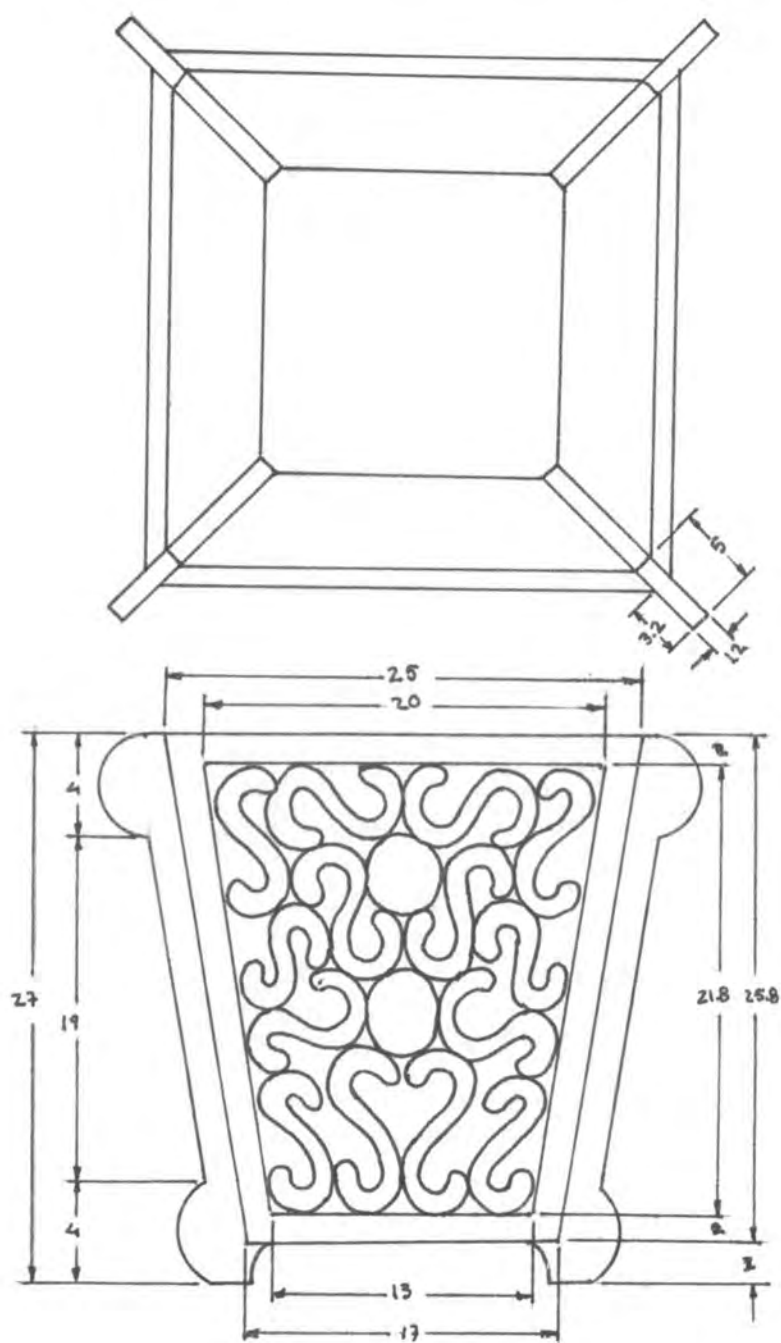

Pieza: **PAPELERA**

Función: **RECIPIENTE DE BASURAS**

Tema: **LINEA - ELEMENTOS - OFICINA**

Tipo de Asesoría: **DISEÑO**

Materia Prima: **MADERA**

Localidad: **BOGOTA**

Oficio: **EBANISTERIA**

Departamento: **CUNDINAMARCA**

Técnica: **CALADO**

Diseñador: **EDUARDO BENAVIDES J.**



PROPUESTA DE DISEÑO

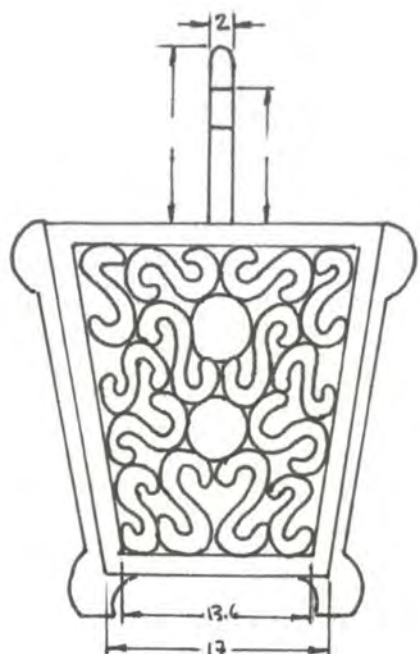
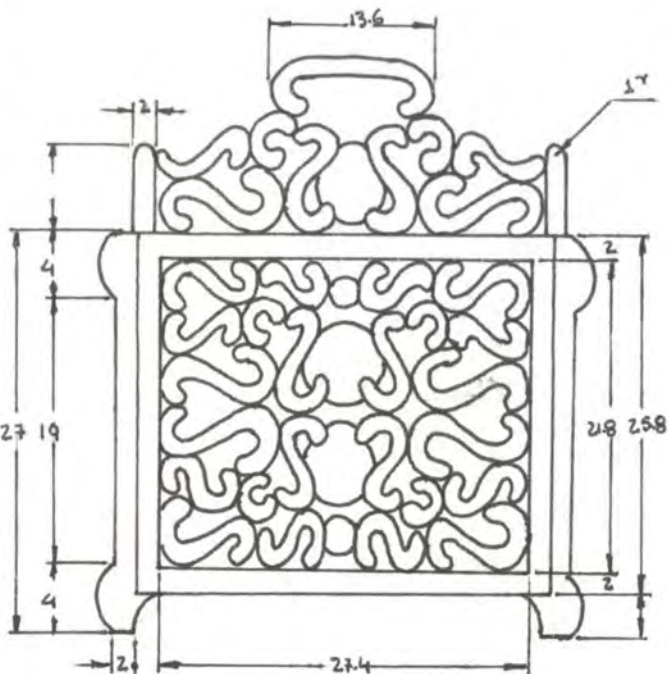
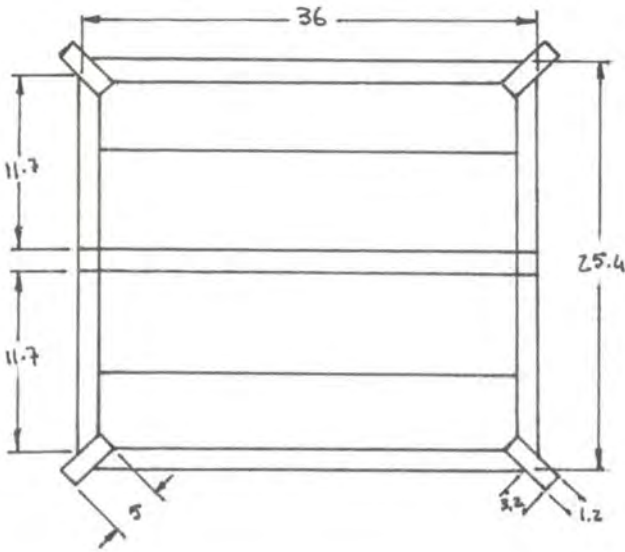

Pieza: REVISTERO	Función: GUARDAR REVISTAS
Tema: LINEA-ELEMENTOS DE OFICINA	Tipo de Asesoría: DISEÑO
Materia Prima: MADERA	Localidad: BOGOTA
Oficio: EBANISTERIA	Departamento: CUNDINAMARCA
Técnica: CALADO	Diseñador: EDUARDO BENAVIDES J.

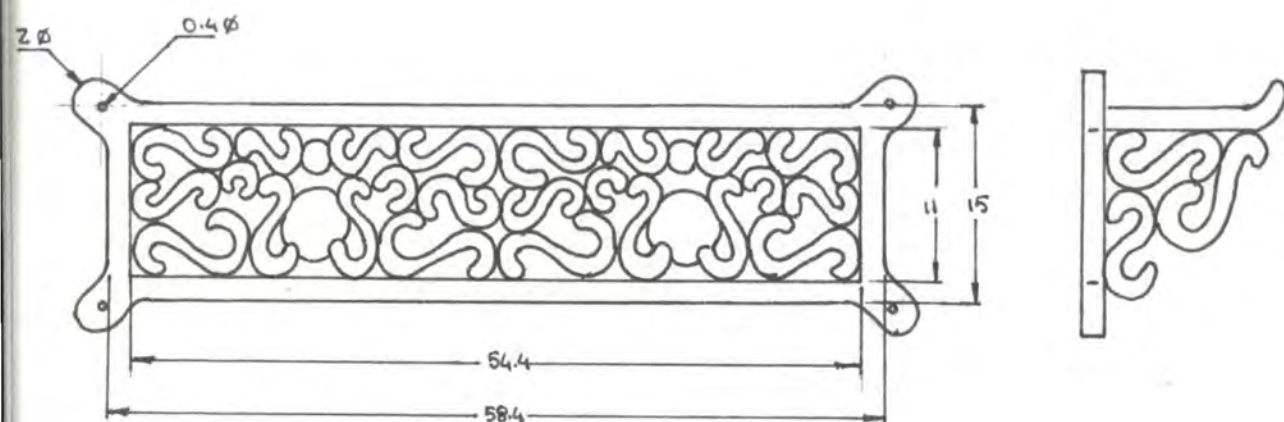
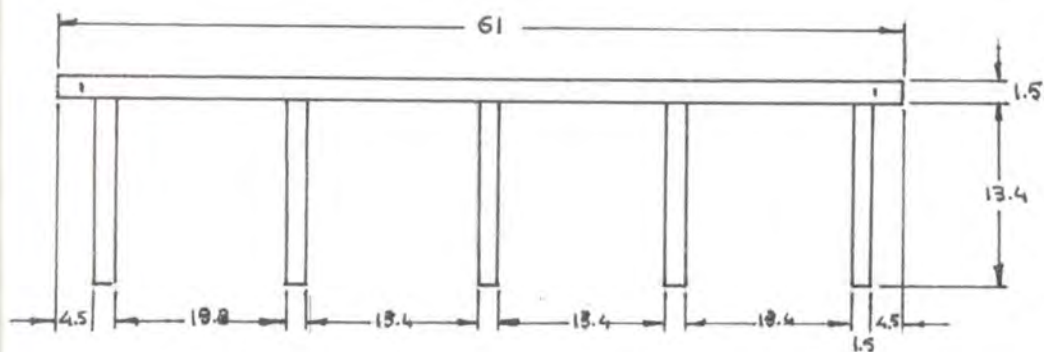

Pieza: PERCHERO

Función: COLGAR ROPA.

Tema: LINEA - ELEMENTOS DE OFICINA.

Tipo de Asesoría: DISEÑO

Materia Prima: MADERA.

Localidad: BOGOTA

Oficio: EBANISTERIA

Departamento: CUNDINAMARCA

Técnica: CALADO

Diseñador: EDUARDO BENAVIDES J.



Ministerio de Desarrollo Económico
artesanías de Colombia s.a.

Centro de Diseño

MUESTRA DE DISEÑO



Pieza: CONDIMENTERO

Función: UTILITARIA

Línea: MESA

Clasificación: NEO-ARTESANIA

Materia Prima: MADERA

Localidad: BOGOTÁ

Oficio: EBANISTERIA

Artesano: ALFONSO ARBOLEDA

Técnica: TORNEADO

Diseñador: EDUARDO BENDIBIDES.



Ministerio de Desarrollo Económico
artesanías de colombia s.a.

Centro de Diseño

MUESTRA DE DISEÑO



Pieza: JUEGO DE MESA- CONDIMENTERO Función: UTILITARIA

Línea: MESA

Clasificación: NEO-ARTESANIA

Materia Prima: MADERA

Localidad: CUNDINAMARCA

Oficio: EBANISTERIA

Artesano: ALFONSO ARBOLEDA

Técnica: TORNEADO

Diseñador: EDUARDO BENABIDES.



Ministerio de Desarrollo Económico
artesanías de Colombia s.a.

Centro de Diseño

MUESTRA DE DISEÑO



Pieza: SALERO

Función: UTILITARIA

Línea: MESA

Clasificación: NEO-ARTESANIA

Materia Prima: MADERA

Localidad: BOGOTÁ

Oficio: EBANISTERIA

Artesano: ALFONSO ARBOLEDA

Técnica: TORNEADO

Diseñador: EDUARDO BENABIDES.



Ministerio de Desarrollo Económico
artesanías de Colombia s.a.

Centro de Diseño

MUESTRA DE DISEÑO



Pieza: PAPELERA

Función: UTILITARIA

Línea: MADERA - OFICINA

Clasificación: NEO-ARTESANIA

Materia Prima: MADERA

Localidad: BOGOTÁ

Oficio: EBANISTERIA

Artesano: CUNDINAMARCA

Técnica: CALADO

Diseñador: EDUARDO BENAVIDES



Ministerio de Desarrollo Económico
artesanías de Colombia s.a.

Centro de Diseño

MUESTRA DE DISEÑO



Pieza: REVISTERO

Función: UTILITARIA

Línea: HOGAR - OFICINA

Clasificación: NEO-ARTESANIA

Materia Prima: MADERA

Localidad: BOGOTÁ

Oficio: EBANISTERIA

Artesano: ENRIQUE WILCHES

Técnica: CALADO

Diseñador: EDUARDO BENABIDES



Ministerio de Desarrollo Económico
artesanías de Colombia s.a.

Centro de Diseño

MUESTRA DE DISEÑO



Pieza: PERCHERO

Función: UTILIZARIA

Línea: HOGAR - OFICINA

Clasificación: NEO-ARTESANIA

Materia Prima: MADERA

Localidad: BOGOTÁ

Oficio: EBANISTERIA

Artesano: ENRIQUE WILCHES

Técnica: CALADO

Diseñador: EDUARDO BENABIDES

Qué elementos debemos tener en cuenta para hacer las muestras?

Utilizar las maderas que mejor se presten para la elaboración de los productos.

Ya que parte de los elementos serán utilizados para guardar productos comestibles, debe cerciorarse de que la madera utilizada no presente problemas de toxicidad.

En cuanto sea posible, debe darse acabados con productos naturales.

Las medidas y las formas de los objetos serán adecuadas para facilitar el manejo manual.

Que los piezas puedan realizarse con las herramientas y las máquinas con que cuenta el artesano.

Qué pautas se tendrán en cuenta para la elaboración de cada línea?

Partir de las líneas de diseño que hemos acordado.

En la línea de oficina:

- Realizar losa plantillas de cada pieza de los productos.
- Seleccionar los materiales con los que se han de fabricar.
- Dibujar cada pieza en el material.
- Cortar la pieza acogiéndose estrictamente al dibujo
- Lijar cantos para eliminar rebabas y desperfectos
- Lijar caras
- Ensamblar cada objeto, asegurándose de que queden bien pegadas las piezas.
- Eliminar remanentes de pegamento y pulir con lija fina

- Aplicar sellador y una vez seco, lijar
- Aplicar tintilla de color determinado.
- Aplica cera neutra y brillar.

En la línea de mesa y cocina:

- Seleccionar el material
- Montar el material en la máquina y torneear cada pieza
- Hacer las perforaciones del caso
- Pulir con lija fina
- Aplicar sellador para la parte exterior de cada recipiente. Después del secado, lijar.
- Seleccionar material para manijas y patas.
- Hacer plantillas
- Cortar piezas y pulirlas.
- Pegar manijas y patas
- Seleccionar material para la bandeja
- Hacer plantilla
- Cortar y pulir.
- Hacer guías para recipientes
- Pegar patas.

Agradecemos a los artesanos de Santafé de Bogotá su participación en este proyecto.

Enrique Wilches, Vladimir Romero, Juan Barrera, Alfonso Arboleda., Pedro Arboleda