

**MINISTERIO DE DESARROLLO ECONÓMICO
ARTESANÍAS DE COLOMBIA**

UNIDAD DE DISEÑO

CUADERNO DE DISEÑO

**TALLA EN MADERA Y TALLA DE TAGUA, DISEÑO, REDISEÑO Y
RESCATE EN LA LOCALIDAD DE JURUBIDA ARRIBA, CHOCO**

FICHAS DE DISEÑO

**RICARDO REYEROS NAVARRO
DISEÑADOR INDUSTRIAL.**

COOPERACIÓN DE
SERVICIO NACIONAL DE APRENDIZAJE SENA
CORPORACION PARA EL DESARROLLO DE LAS MICROEMPRESAS
Y PLAN PACIFICO

SANTA FE DE BOGOTÁ D.C., ABRIL DE 2000.

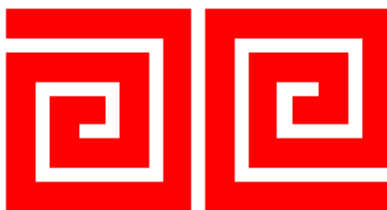

Ministerio de Desarrollo Económico
artesanías de colombia

UNIDAD DE DISEÑO

CECILIA DUQUE DUQUE
GERENTE GENERAL

ERNESTO ORLANDO BENAVIDES
SUBGERENTE ADMINISTRATIVO Y FINANCIERO

JAIRO CARRILLO REINA
SUBGERENTE DE DESARROLLO

LYDA DEL CARMEN DÍAS LÓPEZ
DIRECTORA OFICINA DE DISEÑO

MILENA TORRES
COORDINADORA REGIONAL

RICARDO REYEROS NAVARRO D.I.
ASESOR DE DISEÑO

**GRUPOS DE ARTESANOS DE LAS COMUNIDADES DE
IURUBIDÁ ARRIBA, DEPARTAMENTO DEL CHOCO**

SANTA FE DE BOGOTÁ D.C., ABRIL DE 2000



Nombre: Cucharas.	Línea: Hogar y Oficina.	Artesanos: Luis E. Forastero.
Formas: Cucharas Rectas.	Referencia:	
Técnica: Talla de Tagua.	Largo(cm): 5 Ancho(cm): 4 Alto(cm): 3	Departamento: Chocó.
Técnica: Mixta, Corte y Talla.	Diámetro(cm): Peso(gr): 350	Localidad: Jurubida Arriba.
Recurso Natural: Tagua.	Color: Natural/ Dado por la madera y tagua.	Vereda:
Materia prima: Tagua amarilla o blanca.	Certificado Hecho a Mano: <input type="checkbox"/> Sí <input checked="" type="checkbox"/> No	Tipo de Población: Indígena.

Mercado Objetivo: Segmentos clases media, media alta y alta	Costo	Precio
Producción/Mes: 60 Mensuales.	Unitario: \$7.000.00	Unitario: \$9.400.00
Empaque: Específico por definir.	P. Mayor:	P. Mayor:
Embalaje: Específico por definir.	Empaque:	Empaque:

Observaciones: Utilizar únicamente tagua de la localidad, empacar adecuadamente para evitar daños en la pieza, verificar que la tagua este seca y dimensión adecuada..

Responsable: Ricardo Reyeros Navarro D.I. Fecha: Abril 2000

Tema de referencia 2 7 0 4 - 0 0 1 Tipo de ficha: Referente(s) Muestra Línea Empaque

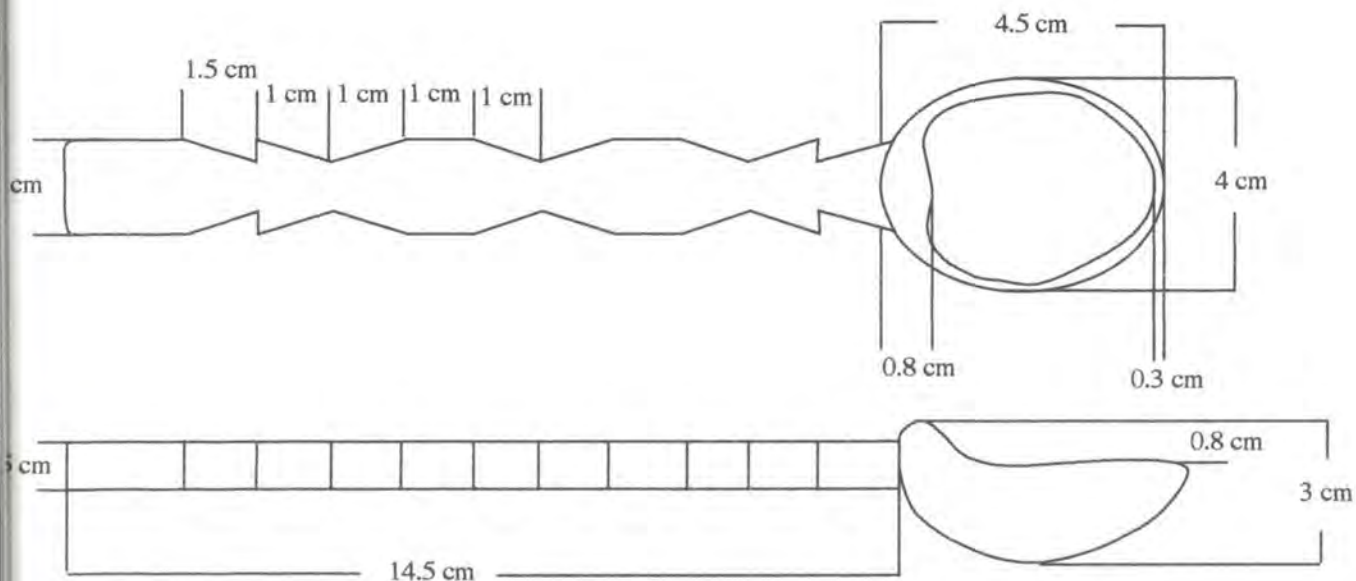

Objeto: Cucharas.	Referencia:	Esc.(cm):	Pl. 1/1
Nombre: Cucharas Rectas.	Línea: Hogar y Oficina.		
Oficio: Talla de Tagua.	Recurso Natural: Tagua.		
Técnica: Mixta, Corte y Talla.	Materia prima: Tagua Amarilla o Blanca.		

Proceso de producción: Seleccionar una tagua del mayor tamaño (largo 5cm, ancho 4cm, grueso 3cm) realizar un corte a la tagua quedando esta plana en la parte superior, realizar un tallado y desbaste por la parte interna de la tagua afín de generar la base o forma de la cuchara cóncava o forma que se le quiera imprimir, posteriormente se procede a un tallado más fino determinando todas sus características, Posteriormente se toma una pieza de madera de guano de largo 13 a 15, ancho 2 a 3cm la cual ha de constituir el mango de la cuchara el cual es tallado según las formas tradicionales como mazos, lanzas, collares, canaletes etc. lijar, pulir y desbastar toda la tagua y la madera obteniendo una superficie pareja y regular, realizar un tallado más profundo puliendo y detallando todas las características que se deseen. Pulir cada pieza con un trapo, dando un acabado final y brillo natural que da la tagua y el guano o aplicando polvillo de colmillo de zaino o tigre. Unir y ensamblar el mango a la base por el sistema de tornillo y pasador. Obteniendo así piezas de un alto grado de especificidad como de valor artesanal.

Observaciones: Utilizar únicamente tagua de la localidad, verificar que la tagua está seca y con la dimensión adecuada, empacar adecuadamente para evitar daños en la pieza.

Responsable: Ricardo Reyeros Navarro D.I. Fecha: Abril 2000

tema de ref. 2704-001 Código de región 0327017 Referente(s) Propuesta Muestra Empaque



Nombre: Cucharas.	Línea: Hogar y Oficina.	Artesanos: Luis E. Forastero.
Apellidos: Cucharas Salseras.	Referencia:	
Oficio: Talla de Tagua.	Largo(cm): 5 Ancho(cm): 4 Alto(cm): 3	Departamento: Chocó.
Técnica: Mixta, Corte y Talla.	Diámetro(cm): Peso(gr): 350	Localidad: Jurubida Arriba.
Recurso Natural: Tagua.	Color: Natural/Dado por la madera y tagua.	Vereda:
Materia prima: Tagua amarilla o blanca.	Certificado Hecho a Mano: <input type="checkbox"/> Sí <input checked="" type="checkbox"/> No	Tipo de Población: Indígena.

Mercado Objetivo: Segmentos clases media, media alta y alta	Costo	Precio
Producción/Mes: 60 Mensuales.	Unitario: \$7.000.00	Unitario: \$9.400.00
Empaque: Específico por definir.	P. Mayor:	P. Mayor:
Embalaje: Específico por definir.	Empaque:	Empaque:

Observaciones: Utilizar únicamente tagua de la localidad, empacar adecuadamente para evitar daños en la pieza, verificar que la tagua este seca y dimensión adecuada..

Responsable: Ricardo Reyes Navarro D.I. Fecha: Abril 2000

Sistema de referencia 2 7 0 4 - 0 0 2 Tipo de ficha: Referente(s) Muestra Línea Empaque

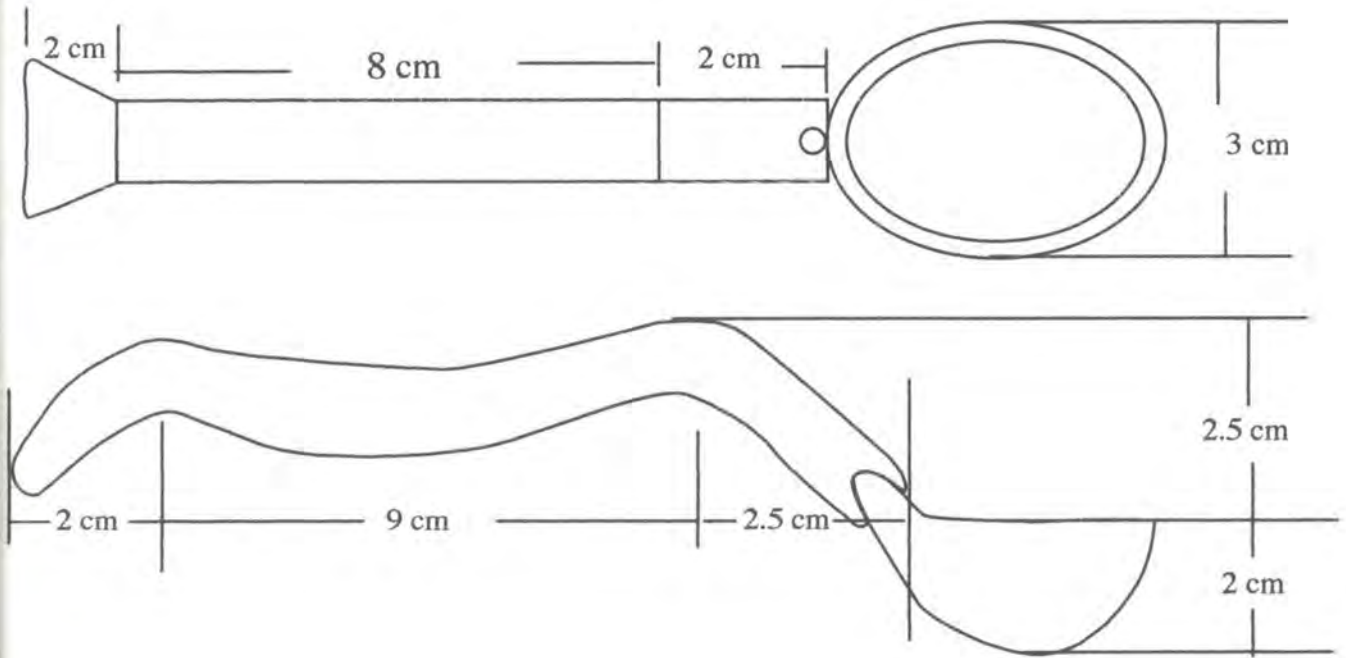

Nombre: Cucharas.	Referencia:	Esc.(cm):	Pl. 1/1
Nombre: Cucharas Salseras.	Línea: Hogar y Oficina.		
Oficio: Talla de Tagua.	Recurso Natural: Tagua.		
Técnica: Mixta, Corte y Talla.	Materia prima: Tagua Amarilla o Blanca.		

Proceso de producción: Seleccionar una tagua del mayor tamaño (largo 5cm, ancho 4cm, grueso 3cm). Realizar un corte a la tagua quedando esta plana en la parte superior, realizar un tallado y desbaste por la parte interna de la tagua afín de generar la base o forma de la cuchara cóncava o forma que se le quiera imprimir, posteriormente se procede a un tallado más fino determinando todas sus características. Posteriormente se toma una pieza de madera de lengüeta de largo 13 a 15, ancho 2 a 3cm la cual ha de constituir el mango de la cuchara el cual es tallado según formas tradicionales como mazos, lanzas, collares, canaletes etc. Lijar, pulir y desbastar toda la tagua y la madera generando una superficie pareja y regular, realizar un tallado más profundo puliendo y detallando todas las características que se deseen. Pulir cada pieza con un trapo, dando un acabado final y brillo natural que da la tagua y el lengüeta o aplicando polvillo de colmillo de zaino o tigre. Unir y ensamblar el mango a la base por el sistema de pasador y pasador. Obteniendo así piezas de un alto grado de especificidad como de valor artesanal.

Observaciones: Utilizar únicamente tagua de la localidad, verificar que la tagua esta seca y con la dimensión adecuada, empacar adecuadamente para evitar daños en la pieza.

Responsable: Ricardo Reyes Navarro D.I.	Fecha: Abril 2000
---	-------------------

Sistema de ref. 2704 - 002 Código de región 0327018 Referente(s) Propuesta Muestra Empaque



Pieza: Cucharas.	Línea: Hogar y Oficina.	Artesanos: Luis E. Forastero.
Nombres: Cucharas Soperas.	Referencia:	
Oficio: Talla de Tagua.	Largo(cm):15 Ancho(cm): 4 Alto(cm): 3	Departamento: Chocó.
Técnica: Mixta, Corte y Talla.	Diámetro(cm):	Peso(gr): 350
Recurso Natural: Tagua.	Color: Natural/Dado por la madera y tagua.	Localidad: Jurubida Arriba.
Materia prima: Tagua amarilla o blanca.	Certificado Hecho a Mano: <input type="checkbox"/> Sí <input checked="" type="checkbox"/> No	Vereda:
		Tipo de Población: Indígena.

Mercado Objetivo: Segmentos clases media, media alta y alta	Costo	Precio
Producción/Mes: 60 Mensuales.	Unitario: \$7.000.00	Unitario: \$9.400.00
Empaque: Especifico por definir.	P. Mayor:	P. Mayor:
Embalaje: Especifico por definir.	Empaque:	Empaque:

Observaciones: Utilizar únicamente tagua de la localidad, empaquetar adecuadamente para evitar daños en la pieza, verificar que la tagua este seca y dimensión adecuada..

Responsable: Ricardo Reyes Navarro D.I. Fecha: Abril 2000

Sistema de referencia 2704-003 Tipo de ficha: Referente(s) Muestra Línea Empaque

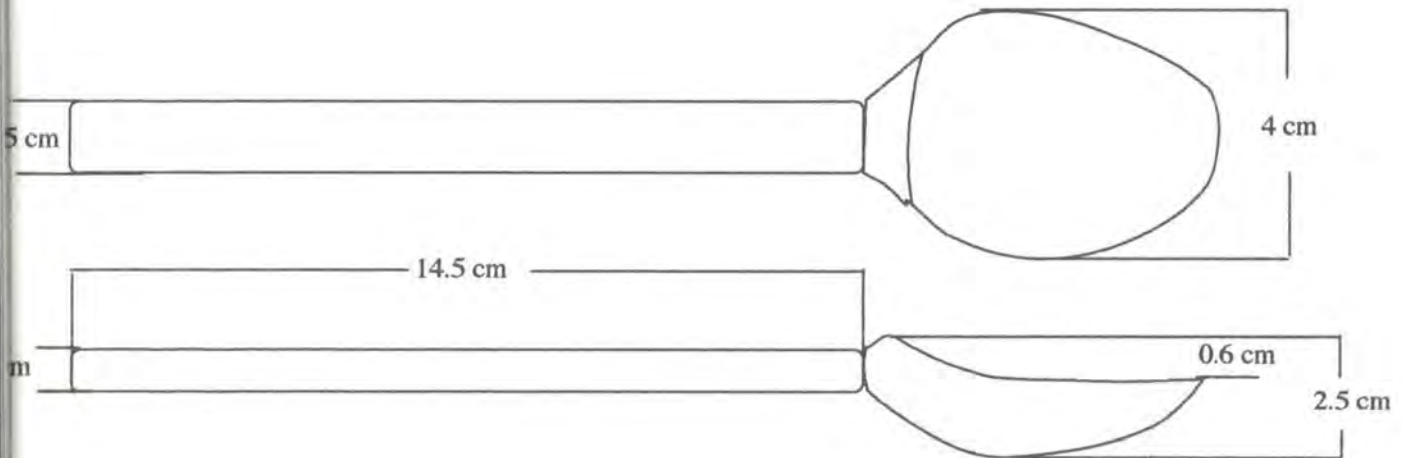

Pieza: Cucharas.	Referencia:	Esc.(cm):	Pl. 1/1
Nombre: Cucharas Soperas.	Línea: Hogar y Oficina.		
Oficio: Talla de Tagua.	Recurso Natural: Tagua.		
Técnica: Mixta, Corte y Talla.	Materia prima: Tagua Amarilla o Blanca.		

Proceso de producción: Seleccionar una tagua del mayor tamaño (largo 5cm, ancho 4cm, grueso 3cm) realizar un corte a la tagua quedando esta plana en la parte superior, realizar un tallado y desbaste por la parte interna de la tagua afin de generar la base o forma de la cuchara cóncava o forma que se le quiera imprimir, posteriormente se procede a un tallado más fino determinando todas sus características, Posteriormente se toma una pieza de madera de cuando de largo 13 a 15, ancho 2 a 3cm la cual ha de constituir el mango de la cuchara el cual es tallado según formas tradicionales como mazos, lanzas, collares, canaletes etc. lijar, pulir y desbastar toda la tagua y la madera generando una superficie pareja y regular, realizar un tallado más profundo puliendo y detallando todas las características que se deseen. Pulir cada pieza con un trapo, dando un acabado final y brillo natural que da la tagua y el cuando o aplicando polvillo de colmillo de zaino o tigre. Unir y ensamblar el mango a la base por el sistema de ensamblado y pasador. Obteniendo así piezas de un alto grado de especificidad como de valor artesanal.

Observaciones: Utilizar únicamente tagua de la localidad, verificar que la tagua esta seca y con la dimensión adecuada, empacar adecuadamente para evitar daños en la pieza.

Responsable: Ricardo Reyes Navarro D.I. Fecha: Abril 2000

Sistema de ref. 2704-003 Código de región 0327019 Referente(s) Propuesta Muestra Empaque



Pieza: Trinches.	Línea: Hogar y Oficina.	Artesanos: Luis E. Forastero.
Nombres: Trinches.	Referencia:	
Oficio: Talla de Tagua.	Largo(cm): 5 Ancho(cm): 4 Alto(cm): 3	Departamento: Chocó.
Técnica: Mixta, Corte y Talla.	Diámetro(cm):	Peso(gr): 350
Recurso Natural: Tagua.	Color: Natural / Dado por la madera y tagua.	Localidad: Jurubida Arriba.
Materia prima: Tagua amarilla o blanca.	Certificado Hecho a Mano: <input type="checkbox"/> Sí <input checked="" type="checkbox"/> No	Vereda:
		Tipo de Población: Indígena.

Mercado Objetivo: Segmentos clases media, media alta y alta	Costo	Precio
Producción/Mes: 60 Mensuales.	Unitario: \$5.000.00	Unitario: \$6.700.00
Empaque: Especifico por definir.	P. Mayor:	P. Mayor:
Embalaje: Especifico por definir.	Empaque:	Empaque:

Observaciones: Utilizar únicamente tagua de la localidad, empaclar adecuadamente para evitar daños en la pieza, verificar que la tagua este seca y dimensión adecuada..

Responsable: Ricardo Reyeros Navarro D.I. Fecha: Abril 2000

tema e referencia 2704-004 Tipo de ficha: Referente(s) Muestra Línea Empaque

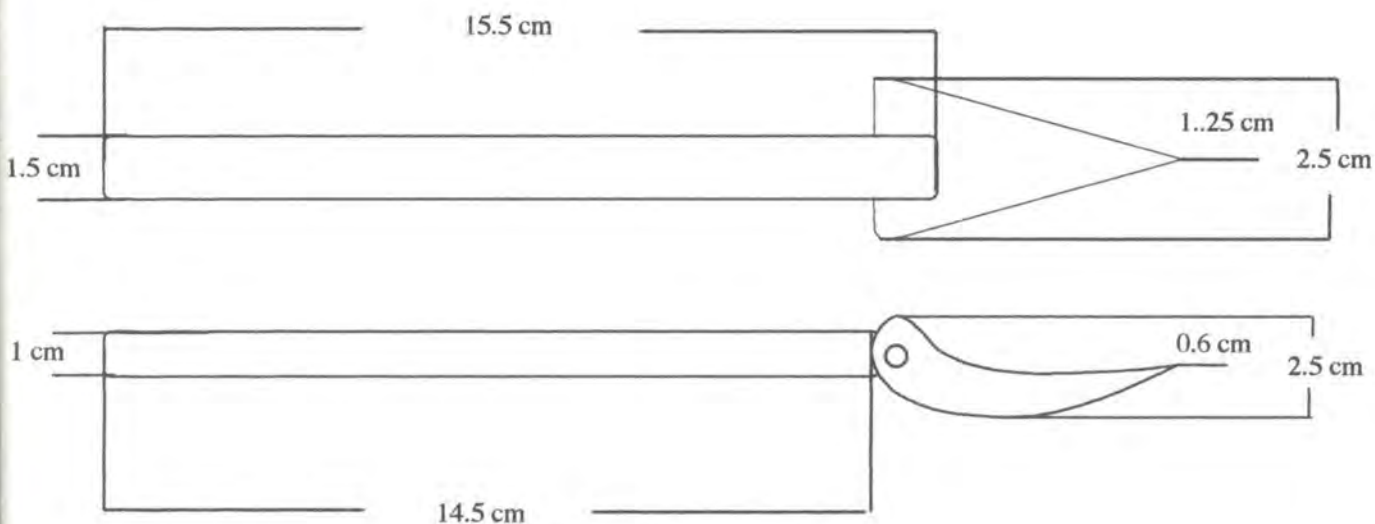

Veza: Trinches.	Referencia:	ESC.(cm):	Pl. 1/1
Nombre: Trinches.	Línea: Hogar y Oficina.		
Oficio: Talla de Tagua.	Recurso Natural: Tagua.		
Técnica: Mixta, Corte y Talla.	Materia prima: Tagua Amarilla o Blanca.		

Proceso de producción: Seleccionar una tagua del mayor tamaño (largo 5cm, ancho 4cm, grueso 3cm) realizar un corte a la tagua quedando esta plana en la parte superior, realizar un tallado y desbaste por la parte interna de la tagua afín de generar la base o forma del trinche de una, dos o tres puntas o forma que se le quiera imprimir, posteriormente se procede a un tallado más fino determinando todas sus características, Posteriormente se toma una pieza de madera de oquendo de largo 13 a 15, ancho 2 a 3cm la cual ha de constituir el mango del trinche el cual es tallado según formas tradicionales como mazos, lanzas, collares, canaletes etc. lijar, pulir y desbastar toda la tagua y la madera generando una superficie pareja y regular, realizar un tallado más profundo puliendo y detallando todas las características que se deseen. Pulir cada pieza con un trapo, dando un acabado final y brillo natural que da la tagua y el oquendo o aplicando polvillo de colmillo de zaino o tigre. Unir y ensamblar el mango a la base por el sistema de ensamblado y pasador. Obteniendo así piezas de un alto grado de especificidad como de valor artesanal.

Observaciones: Utilizar únicamente tagua de la localidad, verificar que la tagua está seca y con la dimensión adecuada, empacar adecuadamente para evitar daños en la pieza.

Responsable: Ricardo Reyes Navarro D.I. Fecha: Abril 2000

Sistema de ref. 2704 - 004 Código de región 0327020 Referente(s) Propuesta Muestra Empaque



Pieza: Animales Tallados.	Línea: Hogar y Oficina.	Artesanos: Luis E. Forastero.
Nombres: Armadillo, Pez Marly, Perdiz.	Referencia:	
Oficio: Talla de Madera.	Largo(cm):15 Ancho(cm): 7 Alto(cm): 5	Departamento: Chocó.
Técnica: Mixta, Corte y Talla.	Diámetro(cm):	Peso(gr): 550
Recurso Natural: Tagua.	Color: Natural/Dado por la madera.	Vereda:
Materia prima: Oquendo.	Certificado Hecho a Mano: <input type="checkbox"/> Sí <input checked="" type="checkbox"/> No	Tipo de Población: Indígena.

Mercado Objetivo: Segmentos clases media, media alta y alta	Costo	Precio
Producción/Mes: 60 Mensuales.	Unitario: \$12.000.00	Unitario: \$16.000.00
Empaque: Especifico por definir.	P. Mayor:	P. Mayor:
Embalaje: Especifico por definir.	Empaque:	Empaque:

Observaciones: Utilizar únicamente madera de la localidad, empaçar adecuadamente para evitar daños en la pieza, verificar que la madera este seca y dimensión adecuada..

Responsable: Ricardo Reyeros Navarro D.I. Fecha: Abril 2000

Sistema de referencia 2704-005 Tipo de ficha: Referente(s) Muestra Línea Empaque