

Ministerio de Comercio, Industria y Turismo
Artesanías de Colombia S.A.
Centro Colombiano de Diseño para la Artesanía y las Pymes.

Proyecto empresarial de innovación y desarrollo técnico

Diseño e Innovación Tecnológica aplicados en el proceso de desarrollo del sector artesanal y la ejecución del plan de transferencia aprobado por el SENA”

Asesoría en diseño a partir del rediseño y/o diversificación del producto artesanal en Duitama, Boyacá

Anexo

Fichas de diseño y planos técnicos

Diana Marisol Pérez Rozo

Diseñadora Industrial

Convenio de cooperación y asistencia técnica y financiera No. 2051720 entre el SENA – FONADE y Artesanías de Colombia



2007



Ministerio de Comercio, Industria y Turismo
artesanías de Colombia s.a.

FORMATO

Ficha de
Producto

CODIGO: FORASD 08

FECHA: 2004 06 04

VERSION: 1

Página 1 de 2



SERVICIO NACIONAL DE APRENDIZAJE
Colombia



Subgerencia de Desarrollo - Centro de Diseño para la Artesanía y las Pymes

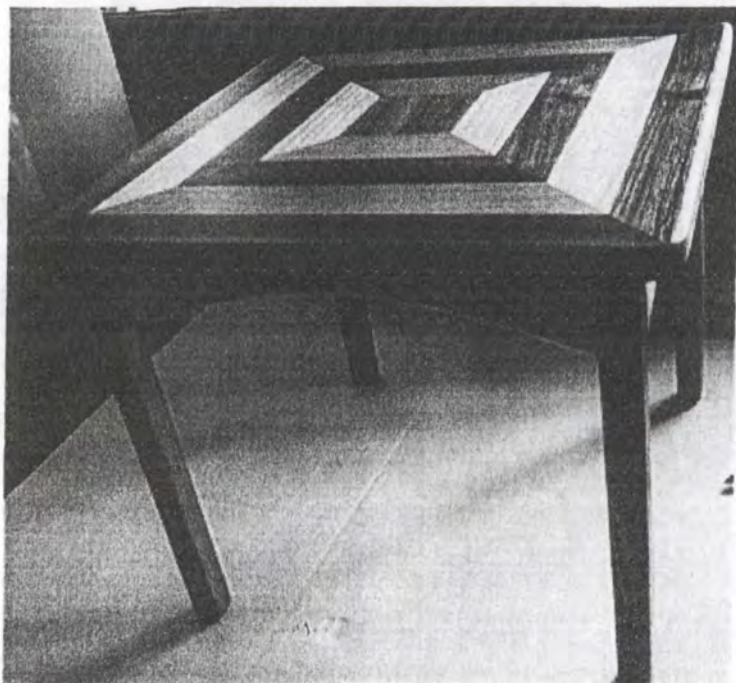

Pieza: Mesa Infantil	Artesano: Medardo Becerra
Nombre: Onda	Grupo: "Merarte"
Oficio: Carpintería y Ebanistería	Departamento: Boyacá
Técnica: Corte, Ensamble y Armado	Ciudad: Duitama
Materia Prima: Madera de Acacia y Urapán	Localidad/vereda: Duitama
Certificado Hecho a Mano Si <input type="checkbox"/> No <input checked="" type="checkbox"/>	Resguardo:

Dimensiones Generales:	Producción mes: 20 Und.
Largo (cm) 50	Díametro (cm)
Ancho (cm) 50	Peso (gr)
Alto (cm) 42	Color: Natural
	Precio en Bogotá:
	Unitario \$200.000
	Por mayor \$

Observaciones: Al precio se le debe incrementar el IVA

Responsable: D.I. Diana Marisol Pérez Rozo Fecha: Noviembre de 2006

Referente(s)

Muestra Línea Empaque



FORMATO

Ficha de
Dibujo y Planos
Técnicos

CODIGO: FORASD 07

FECHA: 2004 06 04

VERSION 1

Página 1 de 2



SERVICIO NACIONAL DE APRENDIZAJE
Colombia

Subgerencia de Desarrollo - Centro de Diseño para la Artesanía y las Pymes

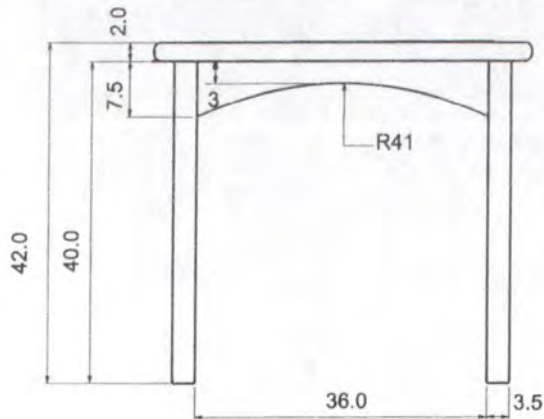
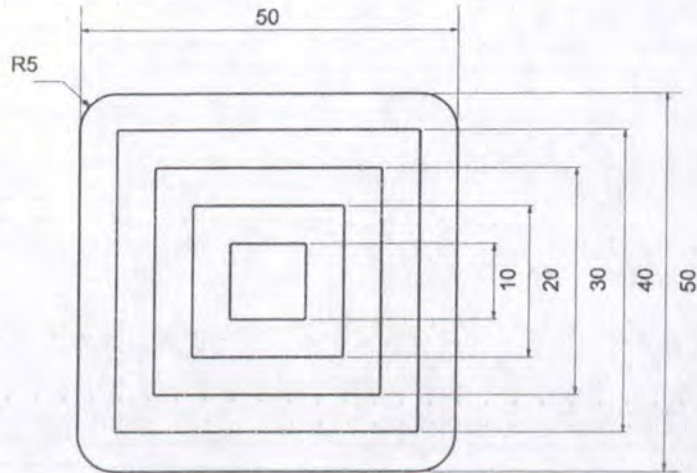
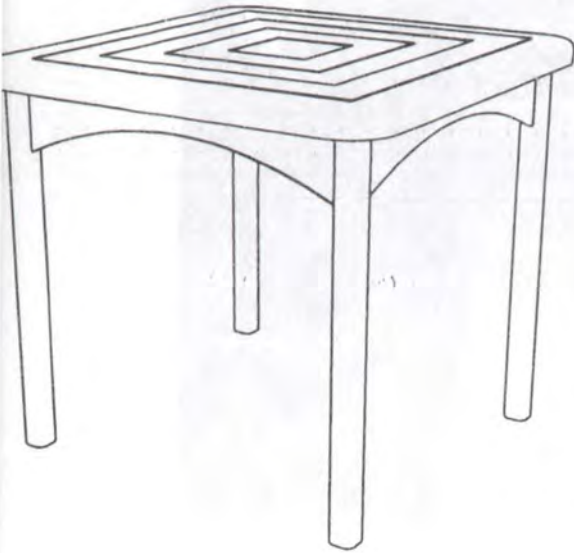

Pieza: Mesa Infantil	Línea: Mobiliario Infantil	ESC. (Cm):	PL.
Nombre: Onda	Referencia:		
Oficio: Carpintería y Ebanistería	Materia Prima: Madera de Acacia y Urapán		
Técnica: Corte, Ensamble y Armado			

Proceso de Producción:
-Se realiza el proceso de secado de la madera de acuerdo a las predimensiones establecidas
-Se realiza el corte de las secciones de los tipos de madera
-Se hace el proceso de ensamble de la tapa, la union se realiza a 45 grados y se ajusta con alma interna para reforzarla
-Se hace el corte y ensamble de las patas y la chambrana esta unión se realiza con caja y espigo
-La tapa de la mesa se pasa a la maquina de pulido, posteriormente se ensambla
-Se hace el acabado con sellador y laca semimate

Observaciones:
Se debe seleccionar muy bien la madera para que el contraste entre el Urapan y la Acacia se bien vistoso.
El acabado se realiza con un excelente lijado, capa de sellador y laca transparente semimate.

Responsable: D.I. Diana Marisol Pérez Rozo	Fecha: Noviembre de 2006
--	--------------------------

Referente(s)

- Muestra
 Línea
 Empaque



FORMATO

Ficha de Producto

CODIGO: FORASD 08

FECHA: 2004 06 04

VERSION: 1

Página 1 de 2



SERVICIO NACIONAL DE APRENDIZAJE Colombia

Subgerencia de Desarrollo - Centro de Diseño para la Artesanía y las Pymes

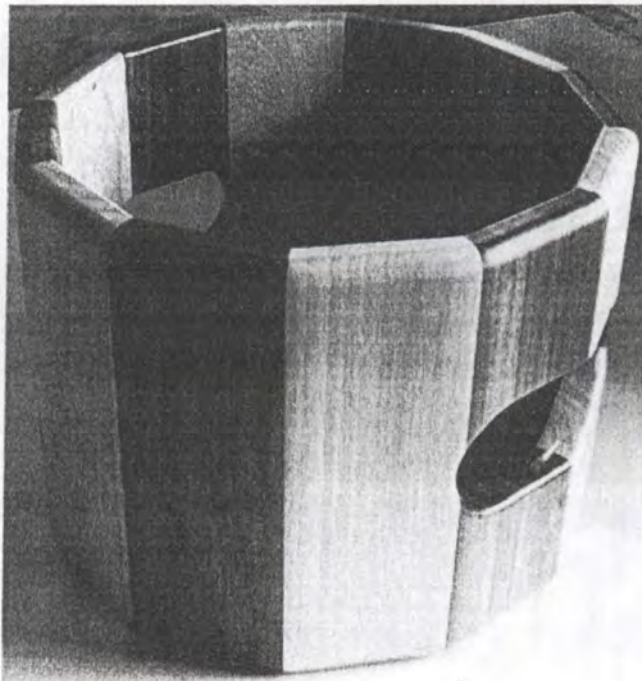

Pieza: Puff Redondo	Artesano: Medardo Becerra
Nombre: Onda	Grupo: "Merarte"
Oficio: Carpintería, Ebanistería y Tapicería	Departamento: Boyacá
Técnica: Corte, Ensamble, Armado y Costura	Ciudad: Duitama
Materia Prima: Madera de Acacia y Urapán, Tela de hilo de poliéster	Localidad/vereda: Duitama
Certificado Hecho a Mano Si <input type="checkbox"/> No <input checked="" type="checkbox"/>	Resguardo:

Dimensiones Generales:	Producción mes: 40 Unid.
Largo (cm)	Diametro (cm) 35
Ancho (cm)	Peso (gr)
Alto (cm) 30	Color: Madera Natural
	Precio en Bogota:
	Unitario \$95.000
	Por mayor \$

Observaciones: Al precio se le debe incrementar el IVA
La Cojinería se realiza en Bogotá y este tiene un costo de \$ 30.000

Responsable: D.I. Diana Marisol Pérez Rozo Fecha: Noviembre de 2006

Referente(s)

Muestra Línea Empaque



FORMATO
Ficha de Dibujo y Planos Técnicos

CODIGO: FORASD 07

FECHA: 2004 06 04

VERSION 1

Página 1 de 2



Subgerencia de Desarrollo - Centro de Diseño para la Artesanía y las Pymes

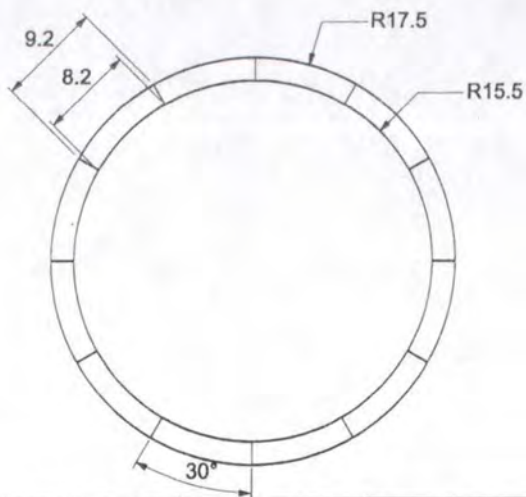
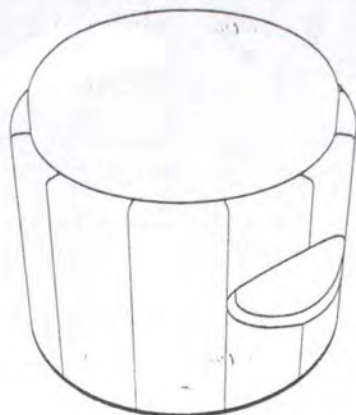
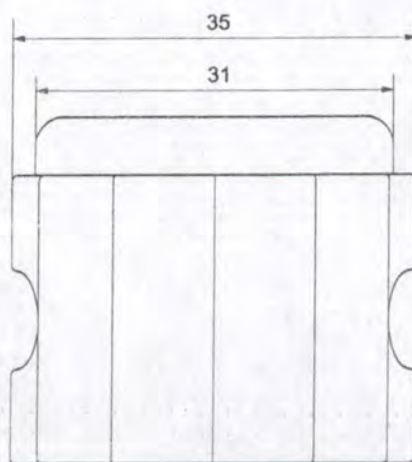
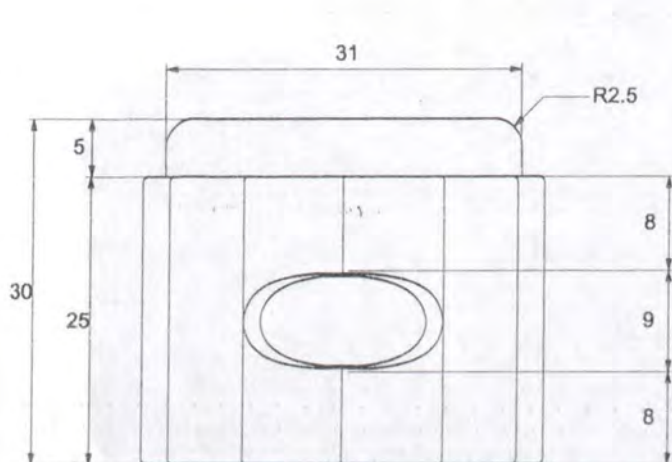

Pieza: Puff Redondo	Línea: Mobiliario Infantil	ESC.: (Cm):	PL.
Nombre: Onda	Referencia:		
Oficio: Carpintería y Ebanistería	Materia Prima: Madera de Acacia y Urapán		
Técnica: Corte, Ensamble y Armado			

Proceso de Producción:

Se realiza el proceso de secado de la madera, de acuerdo a las predimensiones establecidas
Se realiza el corte de las secciones de los tipos de madera
Se hace el proceso de ensamble a partir del proceso constructivo de la técnica tradicional de laboración de barriles
Se le acondiciona una base inferior para su estructura
Se le realiza la perforación para los orificios laterales
Se hace el acabado con sellador y laca semimate

Observaciones:

Se debe seleccionar muy bien la madera para que el contraste entre el Urapán y la Acacia se bien vistoso.
El acabado se realiza con un excelente lijado, capa de sellador y laca transparente semimate.

Responsable: D.I. Diana Marisol Pérez Rozo Fecha: Noviembre de 2006

Referente(s) Muestra Línea Empaque



Ministerio de Comercio, Industria y Turismo
artesanas de Colombia s.a.

FORMATO

Ficha de
Dibujo y Planos
Técnicos

CODIGO: FORASD 07

FECHA: 2004 06 04

VERSION 1

Página 1 de 2



SERVICIO NACIONAL DE APRENDIZAJE
Colombia



Subgerencia de Desarrollo - Centro de Diseño para la Artesanía y las Pymes



Cojín tipo cilindro
elaborado en tela de
hilo de algodón con
mezcla de poliéster

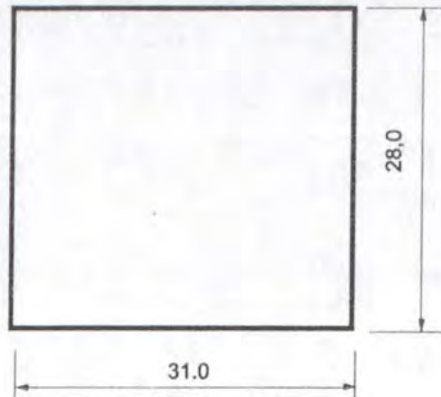

Pieza: Puff Redondo	Línea: Mobiliario Infantil	ESC. (Cm):	PL.
Nombre: Onda	Referencia:		
Oficio: Carpintería y Ebanistería	Materia Prima: Madera de Acacia y Urapán		
Técnica: Corte, Ensamble y Armado			

Proceso de Producción:
Se realiza el proceso de secado de la madera de acuerdo a las predimensiones establecidas
Se realiza el corte de las secciones de los tipos de madera
Se hace el proceso de ensamble a partir del proceso constructivo de la técnica tradicional de laboración de barriles
Se le acondiciona una base inferior para su estructura
Se le realiza la perforación para los orificios laterales
Se hace el acabado con sellador y laca semimate

Observaciones:
Se debe seleccionar muy bien la madera para que el contraste entre el Urapán y la Acacia se bien vistoso.
El acabado se realiza con un excelente lijado, capa de sellador y laca transparente semimate.

Responsable: D.I. Diana Marisol Pérez Roza Fecha: Noviembre de 2006

Referente(s)

- Muestra Línea Empaque



Ministerio de Comercio, Industria y Turismo
artesanas de Colombia s.a.

FORMATO

Ficha de
Producto

CODIGO: FORASD 08

FECHA: 2004 06 04

VERSION: 1

Página 1 de 2



SERVICIO NACIONAL DE APRENDIZAJE
Colombia

Subgerencia de Desarrollo - Centro de Diseño para la Artesanía y las Pymes

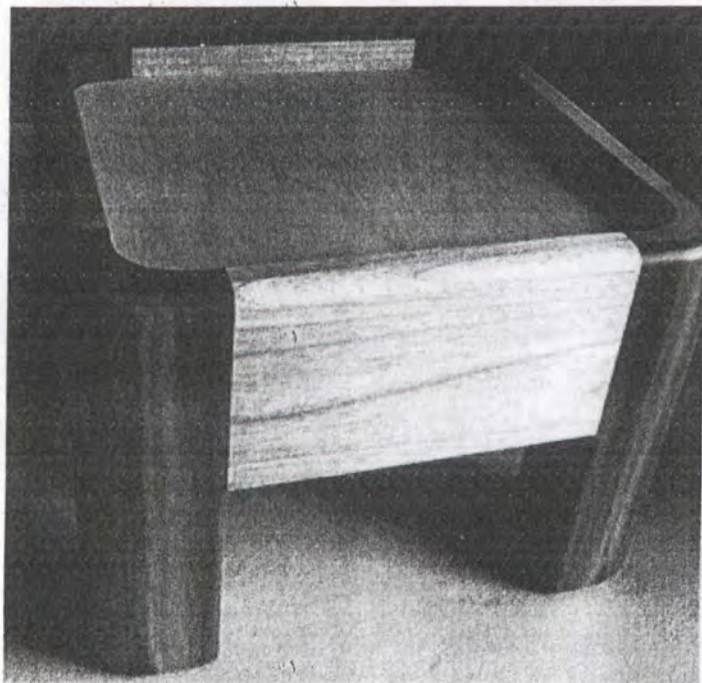

Nombre: Puff Cuadrado	Artesano: Medardo Becerra
Nombre: Onda	Grupo: "Merarte"
Técnica: Carpintería, Ebanistería y Tapicería	Departamento: Boyacá
Técnica: Corte, Ensamble, Armado y Costura	Ciudad: Duitama
Materia Prima: Madera de Acacia y Urapán, Tela de hilo de poliéster	Localidad/vereda: Duitama
Certificado Hecho a Mano <input type="checkbox"/> Sí <input checked="" type="checkbox"/> No	Resguardo:
Dimensiones Generales:	Producción mes: 40 Und.
Alargado (cm) 35	Díametro (cm)
Ancho (cm) 35	Peso (gr)
Alto (cm) 30	Color: Natural
	Precio en Bogotá:
	Unitario \$75.000
	Por mayor \$
Observaciones: Al precio se le debe incrementar el IVA	
Cajinería se realiza en Bogotá y este tiene un costo de \$ 15.000	
Responsable: D.I. Diana Marisol Pérez Rozo	Fecha: Noviembre de 2006

Referente(s)



Muestra



Línea



Empaque





FORMATO
Ficha de Dibujo y Planos Técnicos

CODIGO: FORASD 07

FECHA: 2004 06 04

VERSION 1

Página 1 de 2



Subgerencia de Desarrollo - Centro de Diseño para la Artesanía y las Pymes

Base en tablex para el cojin

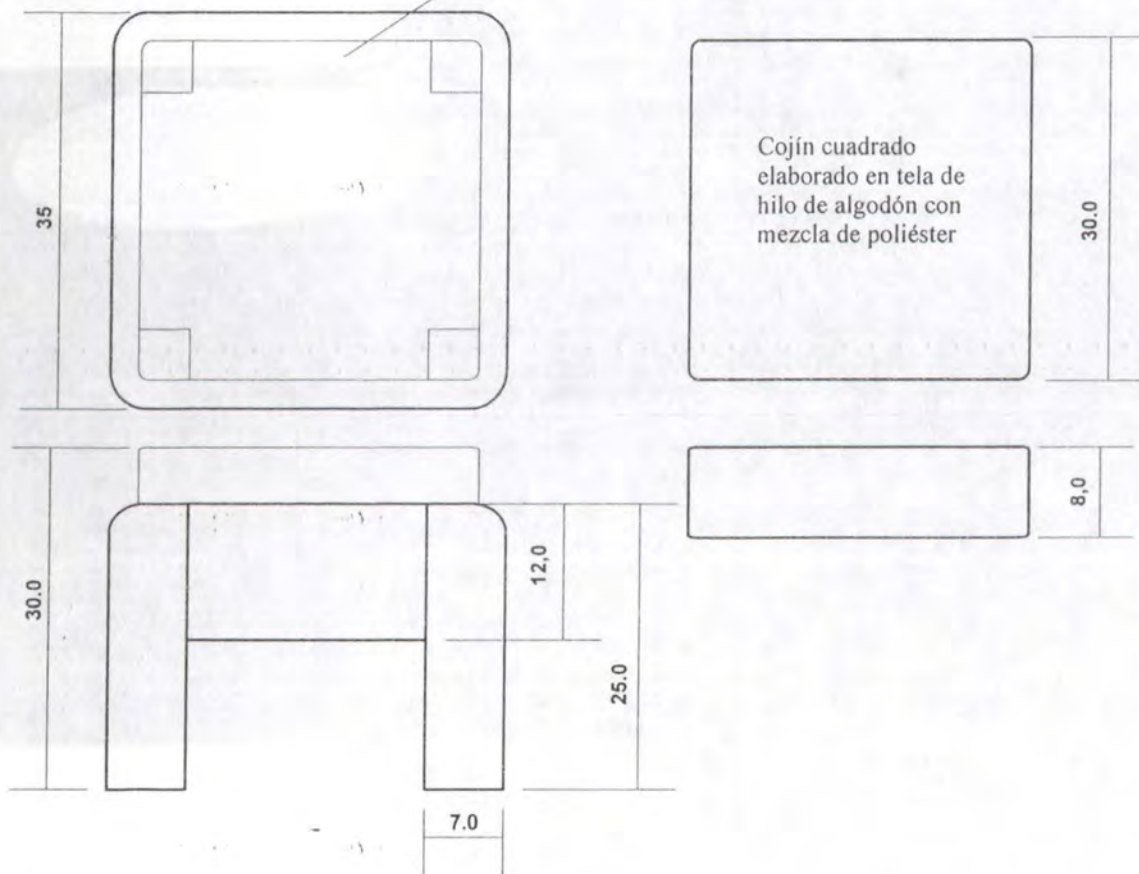

Nombre: Puff Cuadrado	Línea: Mobiliario Infantil	ESC. (Cm):	PL.
Nombre: Onda	Referencia:		
Oficio: Carpintería y Ebanistería	Materia Prima: Madera de Acacia y Urapán		
Técnica: Corte, Ensamble y Armado			

Proceso de Producción:
Se realiza el proceso de secado de la madera de acuerdo a las predimensiones establecidas
Se realiza el corte de las secciones de los tipos de madera
Se hace el proceso de ensamble de las patas y la chambrana a través de caja y espigo para forzar la estructura
Se acondiciona un tablex para que sirva como base del cojin
Se hace el acabado con sellador y laca semimate

Observaciones:
Se debe seleccionar muy bien la madera para que el contraste entre el Urapan y la Acacia se bien vistoso.
El acabado se realiza con un excelente lijado, capa de sellador y laca transparente semimate.

Responsable: D.I. Diana Marisol Pérez Rozo	Fecha: Noviembre de 2006
--	--------------------------

Referente(s)

- Muestra Línea Empaque



FORMATO

Ficha de Producto

CODIGO: FORASD 08

FECHA: 2004 06 04

VERSION: 1

Página 1 de 2



SERVICIO NACIONAL DE APRENDIZAJE Colombia

Subgerencia de Desarrollo - Centro de Diseño para la Artesanía y las Pymes

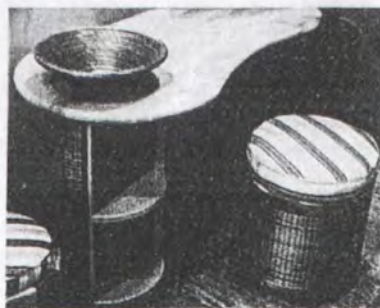
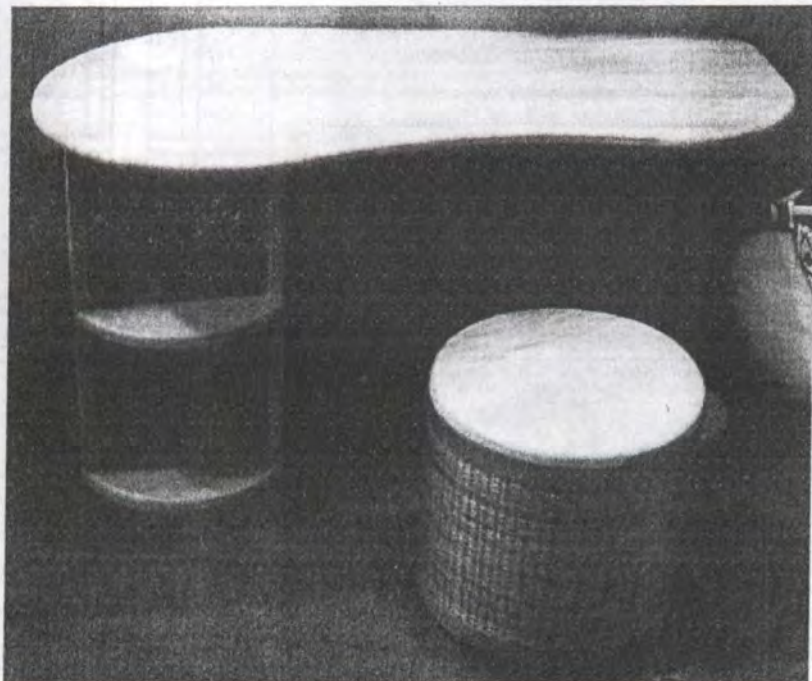

Pieza: Escritorio Infantil	Artesano: Medardo Becerra
Nombre: Onda	Grupo: "Merarte"
Oficio: Carpintería, Ebanistería y Tejeduría	Departamento: Boyacá
Técnica: Corte, Ensamble y Armado	Ciudad: Duitama
Materia Prima: Madera de Pino y Fibra de Gaita	Localidad/vereda: Duitama
Certificado Hecho a Mano Si <input type="checkbox"/> No <input checked="" type="checkbox"/>	Resguardo:

Dimensiones Generales:		Produccion mes: 15 Und.
Largo (cm) 110	Diametro (cm)	Precio en Bogota:
Ancho (cm) 55	Peso (gr)	Unitario \$230.000
Alto (cm) 60	Color: Natural	Por mayor \$

Observaciones: Al precio se le debe incrementar el IVA

Responsable: D.I. Diana Marisol Pérez Rozo Fecha: Noviembre de 2006

Referente(s)



Muestra



Línea



Empaque





FORMATO
Ficha de Dibujo y Planos Técnicos

CODIGO: FORASD 07

FECHA: 2004 06 04

VERSION 1

Página 1 de 2



Subgerencia de Desarrollo - Centro de Diseño para la Artesanía y las Pymes

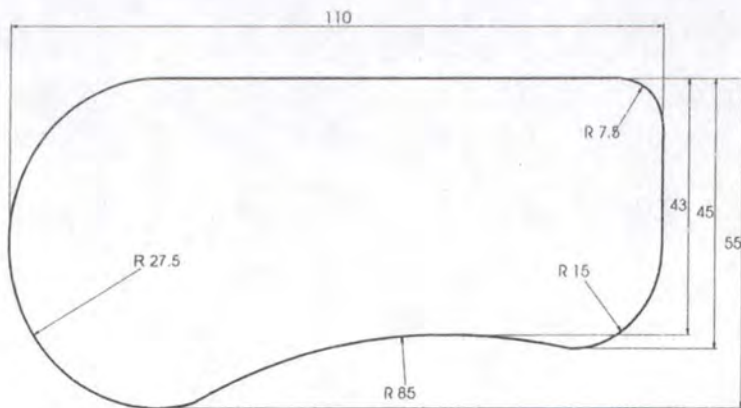
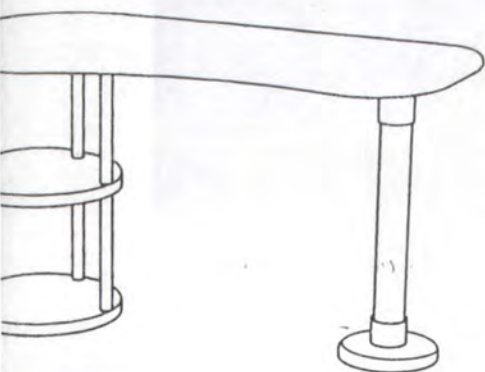
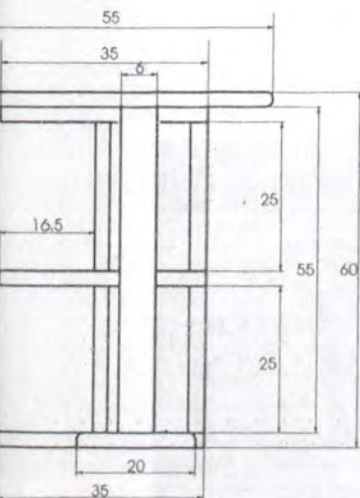

Objeto: Escritorio Infantil

Línea: Mobiliario Infantil

ESC. (Cm): PL.

Nombre: Onda

Referencia:

Oficio: Carpintería, Ebanistería y Tejeduría

Materia Prima: Madera de Pino y Fibra Natural de Gaita

Técnica: Corte, Ensamble y Armado

Proceso de Producción:

- Se realiza el proceso de secado de la madera de acuerdo a las predimensiones establecidas
- Se realiza el corte de las secciones de los tipos de madera
- Se siluetea la tapa según diseño y se bocela para que los cantos sean redondeados
- Se hace el proceso de torneado de la pata
- Se le acondiciona la estructura que sirve como cajonera lateral
- Se hace el acabado con sellador y laca semimate

Observaciones:

- Se debe seleccionar muy bien la madera para que se aprecie las betas del pino.
- El acabado se realiza con un excelente lijado, capa de sellador y laca transparente semimate.
- La fibra de Gaita se tinte en tonos terracota y beige y se teje una tela tipo zarga.

Responsable: D.I. Diana Marisol Pérez Rozo

Fecha: Noviembre de 2006

Referente(s)

- Muestra
- Línea
- Empaque
-



FORMATO

Ficha de
Producto

CODIGO: FORASD 08

FECHA: 2004 06 04

VERSION: 1

Página 1 de 2



SERVICIO NACIONAL DE APRENDIZAJE
Colombia

Subgerencia de Desarrollo - Centro de Diseño para la Artesanía y las Pymes



Descripción: Puff Redondo escritorio		Artesano: Medardo Becerra
Nombre: Onda		Grupo: "Merarte"
Oficio: Carpintería, Ebanistería y Tejeduría		Departamento: Boyacá
Técnica: Corte, Ensamble y Armado		Ciudad: Duitama
Materia Prima: Madera de Pino y Fibra de Gaita		Localidad/vereda: Duitama
Certificado Hecho a Mano Si <input type="checkbox"/> No <input checked="" type="checkbox"/>		Resguardo:
Dimensiones Generales:		Producción mes: 15 Und.
Alto (cm)	Dímetro (cm) 35	Precio en Bogotá:
Ancho (cm)	Peso (gr)	Unitario \$110.000
Profundidad (cm) 35	Color: Natural	Por mayor \$
Observaciones: Al precio se le debe incrementar el IVA		
Se puede colocar un cojín con elástico a precio de 15.000		

Responsable: D.I. Diana Marisol Pérez Rozo

Fecha: Noviembre de 2006

Referente(s)



Muestra



Línea



Empaque





FORMATO
Ficha de Dibujo y Planos Técnicos

CODIGO: FORASD 07

FECHA: 2004 06 04

VERSION 1

Página 1 de 2



Subgerencia de Desarrollo - Centro de Diseño para la Artesanía y las Pymes

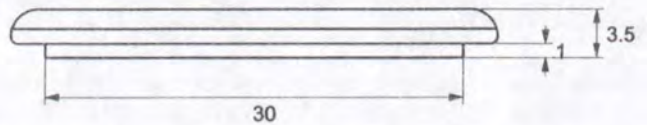
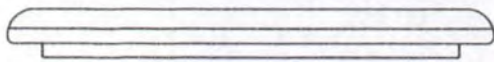

Tejido del puff cuenta con unas señales para su manipulación

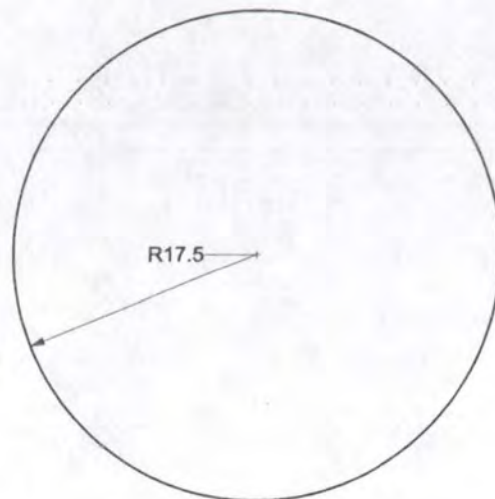

Objeto: Tapa Puff Redondo Escritorio	Línea: Mobiliario Infantil	ESC. (Cm):	PL
Nombre: Onda	Referencia:		
Oficio: Carpintería y Ebanistería	Materia Prima: Madera de Pino		
Técnica: Corte, Ensamble y Armado			

Proceso de Producción:
Se realiza el proceso de secado de la madera de acuerdo a las predimensiones establecidas
Se realiza el corte de las secciones de los tipos de madera
Se siluetea la tapa según diseño y se bocela para que los cantos sean redondeados
Se hace el proceso de tejido del contorno
Se remata el tejido sobreponiendo una laminilla de madera para fijarla
Se hace el acabado con sellador y laca semimate
Se acondicionan las trodachinas

Observaciones:
Se debe seleccionar muy bien la madera para que se aprecie las betas del pino.
El acabado se realiza con un excelente lijado, capa de sellador y laca transparente semimate.
La fibra de Gaita se tinte en tonos terracota y beige y se teje una tela tipo zarga.

Responsable: D.I. Diana Marisol Pérez Roza	Fecha: Noviembre de 2006
--	--------------------------

Referente(s)

- Muestra Línea Empaque



FORMATO
Ficha de Dibujo y Planos Técnicos

CODIGO: FORASD 07

FECHA: 2004 06 04

VERSION 1

Página 1 de 2



Subgerencia de Desarrollo - Centro de Diseño para la Artesanía y las Pymes

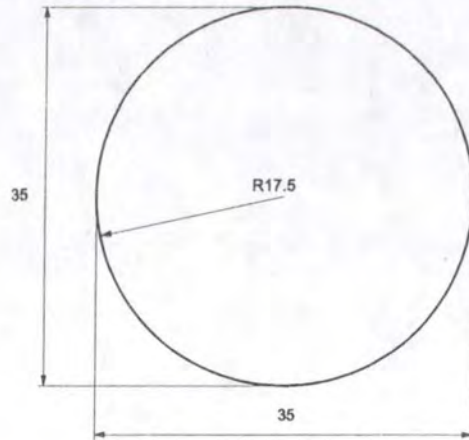
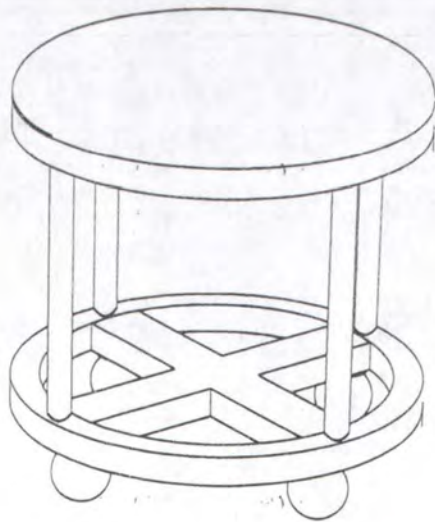
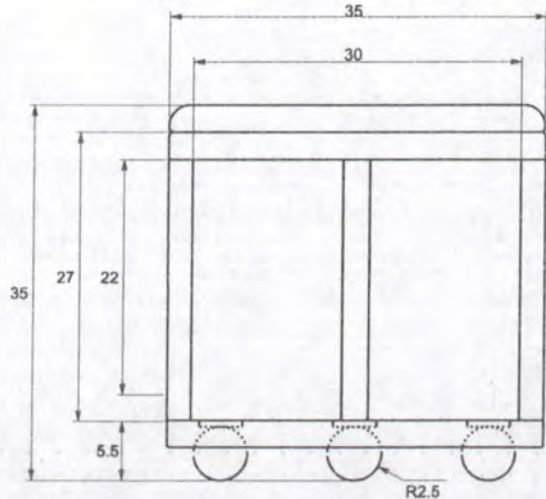

Nombre: Puff Redondo Escritorio	Línea: Mobiliario Infantil	ESC. (Cm):	PL.
Temática: Onda	Referencia:		
Material: Carpintería y Ebanistería	Materia Prima: Madera de Pino		
Técnica: Corte, Ensamble y Armado			

Proceso de Producción:

Realiza el proceso de secado de la madera de acuerdo a las predimensiones establecidas
Realiza el corte de las secciones de los tipos de madera
Siluetea la tapa según diseño y se bocela para que los cantos sean redondeados
Hace el proceso de tejido del contorno
Remata el tejido sobreponiendo una laminilla de madera para fijarla
Hace el acabado con sellador y laca semimate
Acondicionan las trodachinas

Observaciones:

Se debe seleccionar muy bien la madera para que se aprecie las betas del pino.
El acabado se realiza con un excelente lijado, capa de sellador y laca transparente semimate.
La fibra de Gaita se tinte en tonos terracota y beige y se teje una tela tipo zarga.

Responsable: D.I. Diana Marisol Pérez Roza	Fecha: Noviembre de 2006
--	--------------------------

Referente(s)

- Muestra Línea Empaque



FORMATO

Ficha de Producto

CODIGO: FORASD 08

FECHA: 2004 06 04

VERSION: 1

Página 1 de 2



SERVICIO NACIONAL DE APRENDIZAJE Colombia

Subgerencia de Desarrollo - Centro de Diseño para la Artesanía y las Pymes

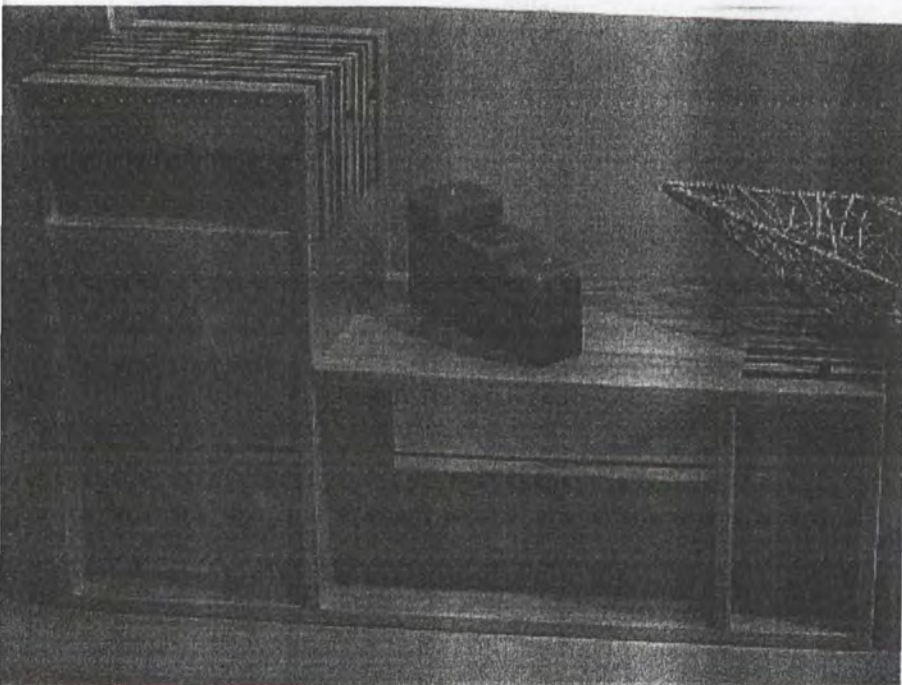

Nombre: Modulo Biblioteca	Artesano: Medardo Becerra
Nombre: Terra	Grupo: "Merarte"
Técnica: Carpintería y Ebanistería	Departamento: Boyacá
Técnica: Corte, Ensamble y Armado	Ciudad: Duitama
Materia Prima: Madera de Acacia y Urapán	Localidad/vereda: Duitama
Certificado Hecho a Mano Si <input type="checkbox"/> No <input checked="" type="checkbox"/>	Resguardo:
Dimensiones Generales:	
Alto (cm) 90	Producción mes: 10 Und.
Ancho (cm) 30	Precio en Bogotá:
Profundo (cm) 60	Unitario \$390.000
	Por mayor \$
Observaciones: Al precio se le debe incrementar el IVA	

Responsable: D.I. Diana Marisol Pérez Rozo

Fecha: Noviembre de 2006

Referente(s)

Muestra Línea Empaque



FORMATO
Ficha de Dibujo y Planos Técnicos

CODIGO: FORASD 07
FECHA: 2004 06 04
VERSION 1

Página 1 de 2



Subgerencia de Desarrollo - Centro de Diseño para la Artesanía y las Pymes

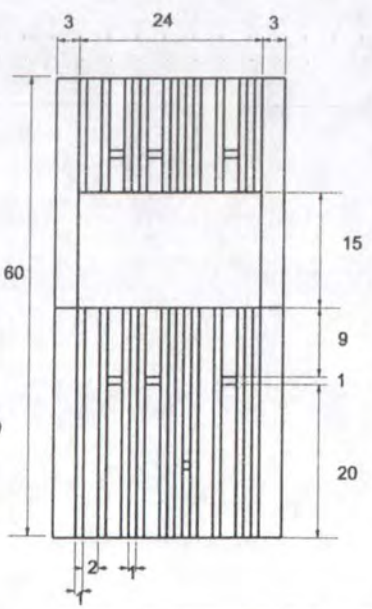
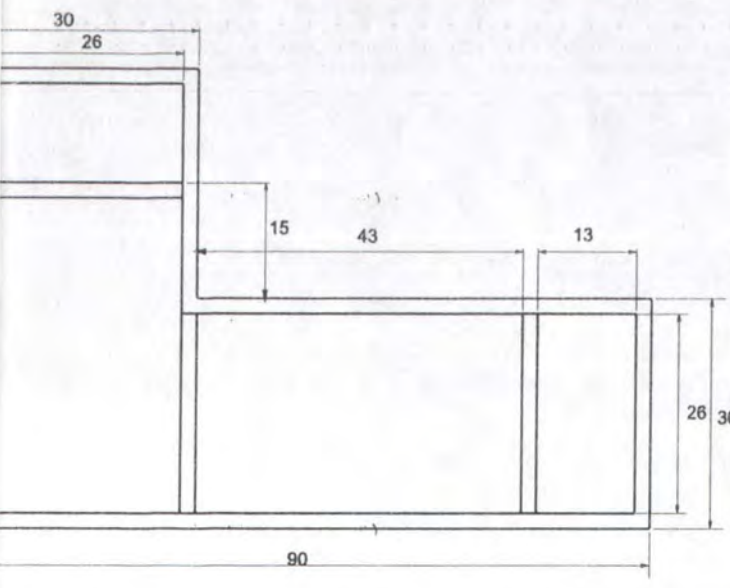
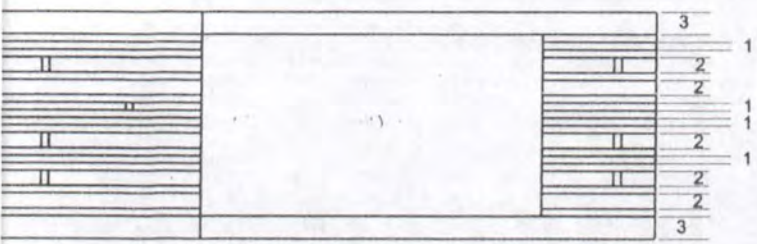
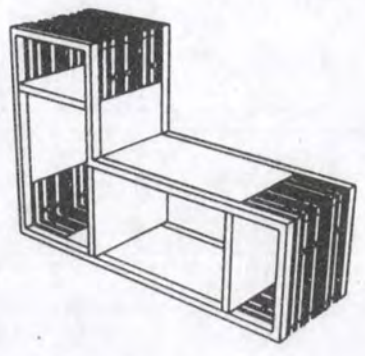

Nombre: Modulo Biblioteca	Línea: Mobiliario Auxiliar	ESC. (Cm): PL.
Nombre: Terra	Referencia:	
Proceso: Carpintería y Ebanistería	Materia Prima: Madera de Acacia y Urupán	
Técnica: Corte, Ensamble y Armado		

Proceso de Producción:
realiza el proceso de secado de la madera de acuerdo a las predimensiones establecidas
realiza el corte de las secciones de los tipos de madera
hace el proceso de ensamble de las maderas según el diseño de patrón lineal tipo hamaca
ensambla y ajusta según diseño
hace el acabado con sellador y laca semimate

Observaciones:
Se debe seleccionar muy bien la madera para que el contraste entre el Urupán y la Acacia se bien vistoso.
El acabado se realiza con un excelente lijado, capa de sellador y laca transparente semimate.

Responsable: D.I. Diana Marisol Pérez Rozo Fecha: Noviembre de 2006

Referente(s) Muestra Línea Empaque



FORMATO

Ficha de Producto

CODIGO: FORASD 08

FECHA: 2004 06 04

VERSION: 1

Página 1 de 2



SERVICIO NACIONAL DE APRENDIZAJE Colombia

Subgerencia de Desarrollo - Centro de Diseño para la Artesanía y las Pymes

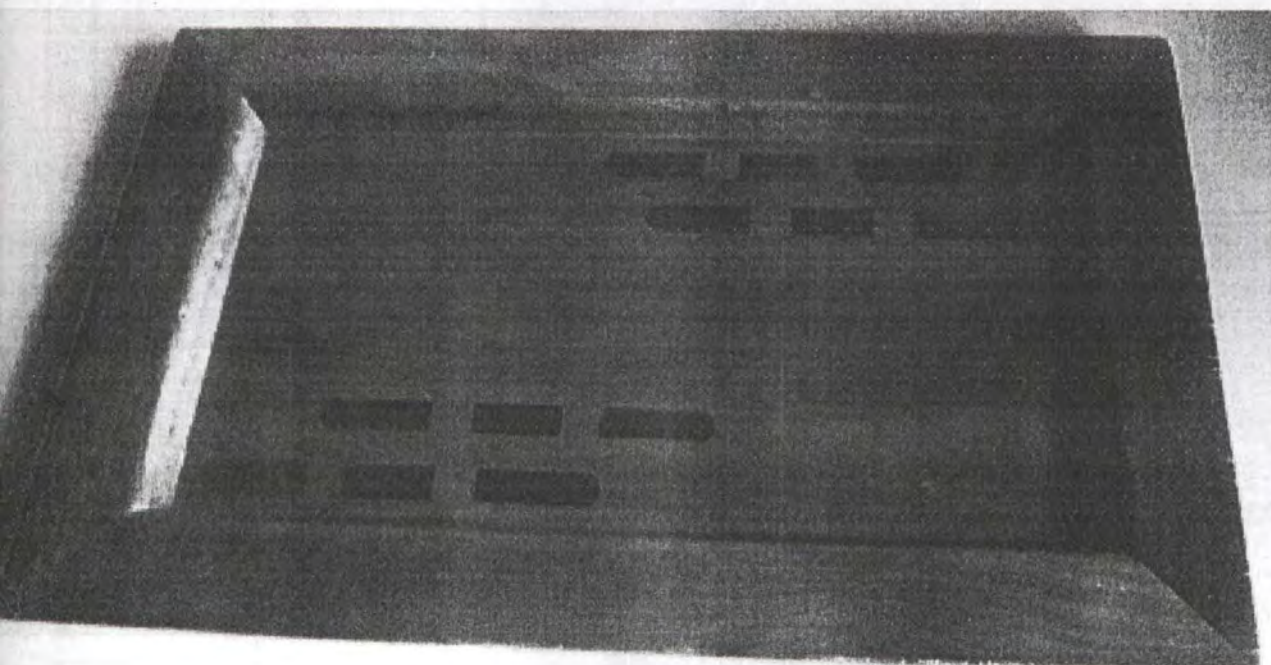

Nombre: Bandejas Planas	Artesano: Medardo Becerra
Descripción: Lineas	Grupo: "Merarte"
Técnica: Carpintería y Ebanistería	Departamento: Boyacá
Técnica: Corte, Ensamble e Incrustación	Ciudad: Duitama
Materia Prima: Madera de Pino y Acacia	Localidad/vereda: Duitama
Certificado Hecho a Mano Si <input type="checkbox"/> No <input checked="" type="checkbox"/>	Resguardo:
Dimensiones Generales:	
Alto (cm)	Diametro (cm)
Ancho (cm)	Peso (gr)
Profundidad (cm)	Color: Natural
Producción mes: 50 Und.	
Precio en Bogotá:	
Unitario \$150.000	
Por mayor \$	
Observaciones: Al precio se le debe incrementar el IVA	
Precio es por tres Bandejas	
Grande: \$ 40.000	
Mediana: \$ 35.000	
Pequeña: \$ 30.000	
Responsable: D.I. Diana Marisol Pérez Rozo	
Fecha: Noviembre de 2006	

Referente(s)



Muestra



Linea



Empaque





Ministerio de Comercio, Industria y Turismo
Artesanías de Colombia S.A.

FORMATO

Ficha de Dibujo y Planos Técnicos

CODIGO: FORASD 07

FECHA: 2004 06 04

VERSION 1

Página 1 de 2



Subgerencia de Desarrollo - Centro de Diseño para la Artesanía y las Pymes

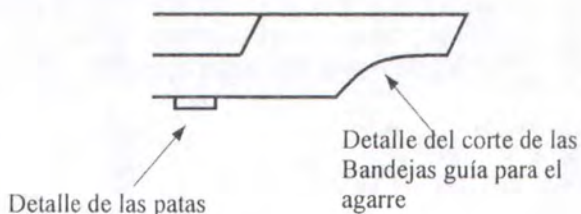
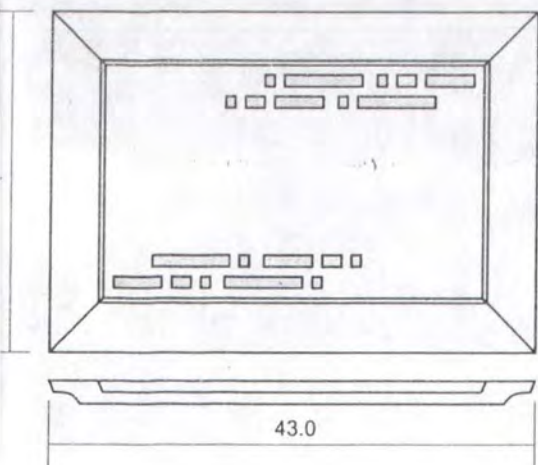
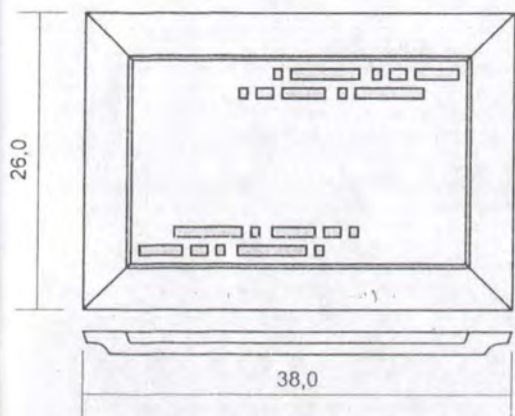

Clase: Bandejas Planas	Línea: Accesorios de Mesa y Cocina	ESC. (Cm):	PL.
Nombre: Líneas	Referencia:		
Oficio: Carpintería y Ebanistería	Materia Prima: Madera de Pino y Acacia		
Técnica: Corte, Ensamble y Armado			

Proceso de Producción:
Realiza el proceso de secado de la madera de acuerdo a las predimensiones establecidas
Realiza el corte de las secciones de los tipos de madera
Realiza el proceso de corte y ensamble de la bandeja
Realiza la perforación para incrustar la madera de acacia según el diseño lineal
Realiza lateralmente una guía para el agarre
Realiza el acabado con sellador y laca semimate

Observaciones:
Se debe seleccionar muy bien la madera para que el contraste entre el Pino y la Acacia se bien vistoso.
El acabado se realiza con un excelente lijado, capa de sellador y laca transparente semimate.

Responsable: D.I. Diana Marisol Pérez Roza	Fecha: Noviembre de 2006
--	--------------------------

Referente(s)

- Muestra Línea Empaque



FORMATO

Ficha de
Producto

CODIGO: FORASD 08

FECHA: 2004 06 04

VERSION: 1

Página 1 de 2



Subgerencia de Desarrollo - Centro de Diseño para la Artesanía y las Pymes



Uso: Frutero	Artesano: Medardo Becerra
Nombre: Hoja	Grupo: "Merarte"
Técnica: Carpintería y Ebanistería	Departamento: Boyacá
Técnica: Corte, Talla	Ciudad: Duitama
Materia Prima: Madera de Pino y Tejido en Gaita	Localidad/vereda: Duitama
Certificado Hecho a Mano Si <input type="checkbox"/> No <input checked="" type="checkbox"/>	Resguardo:

Dimensiones Generales:		Producción mes: 50 Und.
Alto (cm)	Diametro (cm)	Precio en Bogota:
Ancho (cm)	Peso (gr)	Unitario \$120.000
Profundidad (cm)	Color: Natural	Por mayor \$

Observaciones: Al precio se le debe incrementar el IVA	
Cada juego es por tres Bandejas	
Grande: \$ 55.000	
Mediana: \$ 40.000	
Pequeña: \$ 25.000	

Responsable: D.I. Diana Marisol Pérez Rozo Fecha: Noviembre de 2006

Referente(s) Muestra Línea Empaque



FORMATO

Ficha de Dibujo y Planos Técnicos

CODIGO: FORASD 07

FECHA: 2004 06 04

VERSION 1

Página 1 de 2



Subgerencia de Desarrollo - Centro de Diseño para la Artesanía y las Pymes

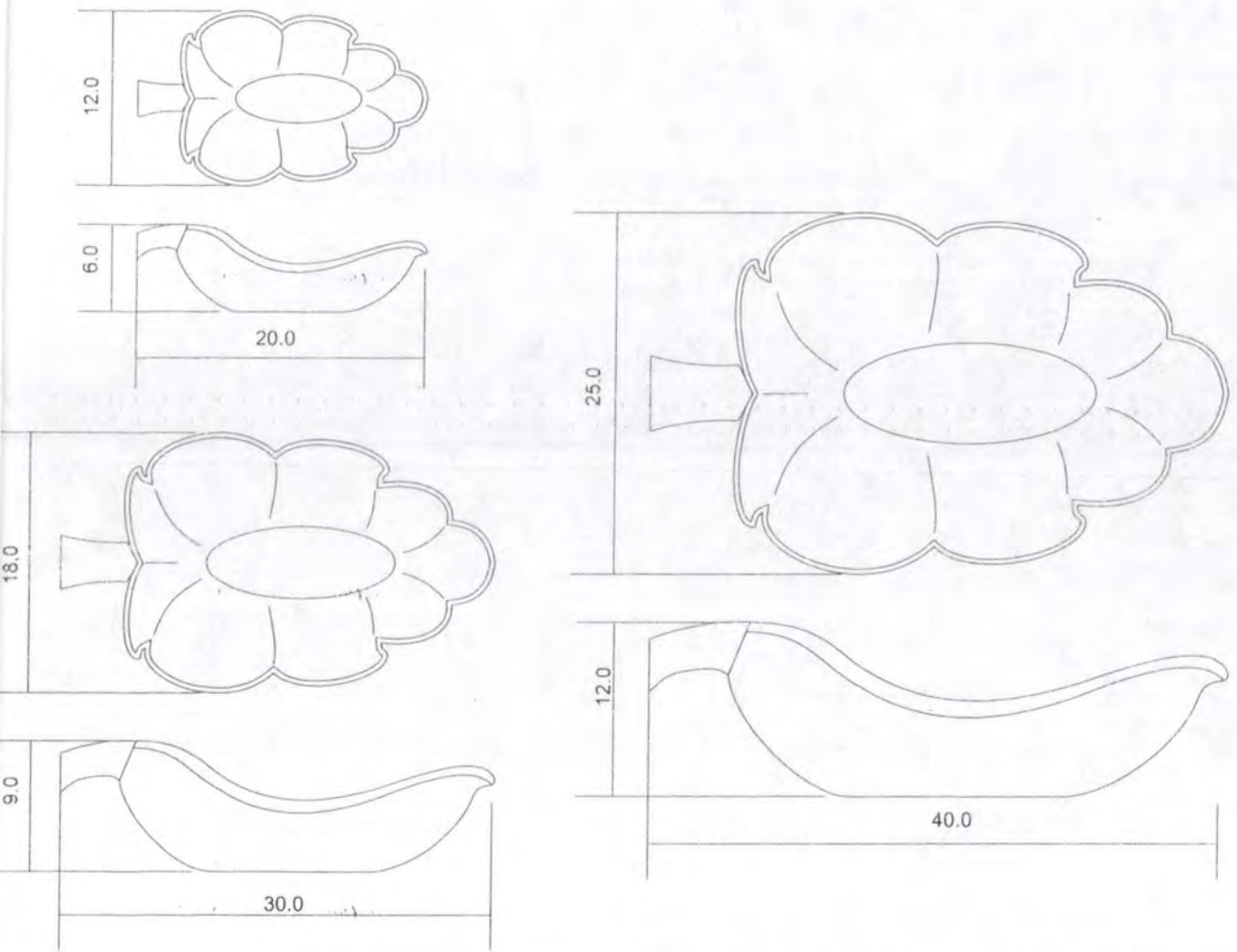

Categoría: Frutero	Línea: Accesorios de Mesa y Cocina	ESC. (Cm):	PL.
Nombre: Hoja	Referencia:		
Oficio: Carpintería y Ebanistería	Materia Prima: Madera de Pino		
Técnica: Corte, Ensamble e Incrustación			

Proceso de Producción:
preparara una sección de madera, preferiblemente seca y tratada con medidas aproximadas de la pieza a tallar
realiza un corte para formar la silueta del frutero
hace el proceso de tallado de acuerdo plano, con las gubias y/o formones (Se puede hacer un ensamble y vaciado previo)
inicia el proceso de pulido y lijado
Responsable: D.I. Diana Marisol Pérez Rozo
Fecha: Noviembre de 2006

Observaciones:
Se debe seleccionar muy bien la madera de Pino
El acabado se realiza con un excelente lijado,
aplicación de tinte vegetal color verde en la parte externa y cera natural

Referente(s) Muestra Línea Empaque



FORMATO

Ficha de Producto

CODIGO: FORASD 08

FECHA: 2004 06 04

VERSION: 1

Página 1 de 2



Subgerencia de Desarrollo - Centro de Diseño para la Artesanía y las Pymes

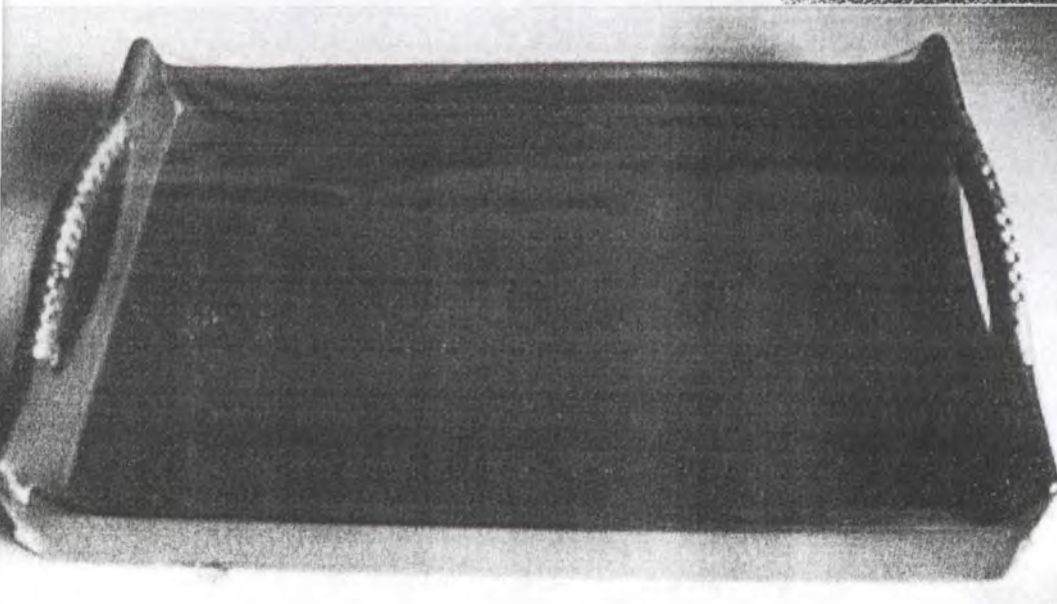
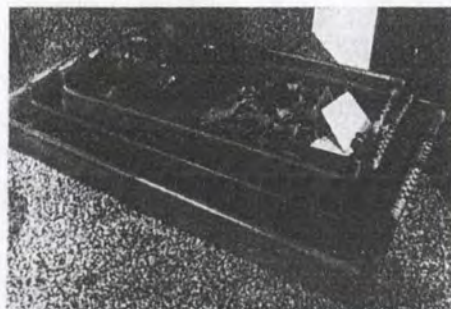

Nombre: Bandejas	Artesano: Medardo Becerra
Descripción: Manija en Gaita	Grupo: "Merarte"
Técnica: Carpintería, Ebanistería y Tejeduría	Departamento: Boyacá
Proceso: Corte, Ensamble, Armado y Tejeduría	Ciudad: Duitama
Materia Prima: Madera de Pino y Tejido en Gaita	Localidad/vereda: Duitama
Certificado Hecho a Mano: Si <input type="checkbox"/> No <input checked="" type="checkbox"/>	Resguardo:
Dimensiones Generales:	
Alto (cm)	Diametro (cm)
Ancho (cm)	Peso (gr)
Profundidad (cm)	Color: Natural
Producción mes: 50 Und.	
Precio en Bogotá:	
Unitario \$75.000	
Por mayor \$	
Observaciones: Al precio se le debe incrementar el IVA	
Precio es por tres Bandejas	
Grande: \$ 28.000	
Mediana: \$ 25.000	
Peña: \$ 22.000	

Responsable: D.I. Diana Marisol Pérez Rozo

Fecha: Noviembre de 2006

Referente(s)

Muestra Línea Empaque



FORMATO
Ficha de Dibujo y Planos Técnicos

CODIGO: FORASD 07

FECHA: 2004 06 04

VERSION 1

Página 1 de 2



Subgerencia de Desarrollo - Centro de Diseño para la Artesanía y las Pymes

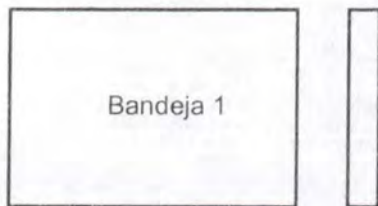

Bandeja 1

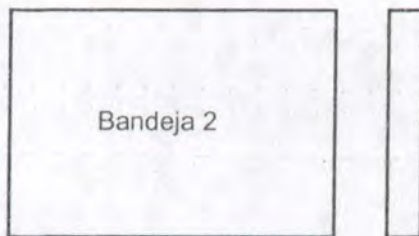

Bandeja 2

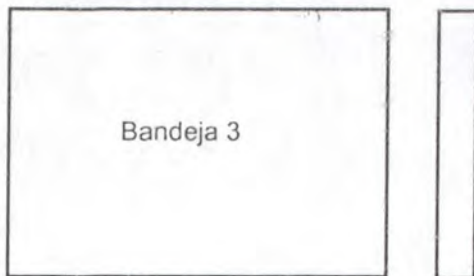

Bandeja 3

Detalle lateral de las bandejas tejido en gaita tinturado

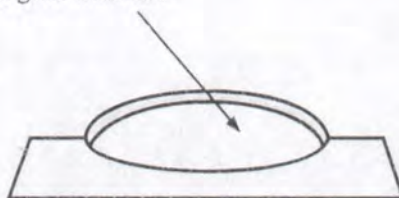

Bandeja	Ancho	Alto	Largo
Bandeja 1	26cm	4cm	38cm
Bandeja 2	30cm	4.5cm	43cm
Bandeja 3	35cm	5cm	50cm

Objeto: Bandejas	Línea: Cocina	ESC. (Cm):	PL.
Nombre: Manija en Gaita	Referencia:		
Oficio: Carpintería, Ebanistería y Tejeduría	Materia Prima: Madera de Pino y Fibra de Gaita		
Técnica: Corte, Ensamble, Armado y Tejeduría			

Proceso de Producción:
realiza el proceso de secado de la madera de acuerdo a las predimensiones establecidas
realiza el corte de las secciones de madera según diseño
hace el proceso de ensamble
hace el acabado con sellador y laca semimate
realiza el proceso de tejido de las manijas

Observaciones:
Se debe seleccionar muy bien la madera de pino
El acabado se realiza con un excelente lijado, capa de sellador y laca transparente semimate.
La gaita se teje previamente tinturada en color terracota y beige

Responsable: D.I. Diana Marisol Pérez Rozo Fecha: Noviembre de 2006

Referente(s)

Muestra Línea Empaque



Ministerio de Comercio, Industria y Turismo
Artesanías de Colombia S.A.

FORMATO

Ficha de
Producto

CODIGO: FORASD 08

FECHA: 2004 06 04

VERSION: 1

Página 1 de 2



SERVICIO NACIONAL DE APRENDIZAJE
Colombia



Subgerencia de Desarrollo - Centro de Diseño para la Artesanía y las Pymes



Descripción: Portavelones	Artesano: Medardo Becerra
Forma: Curvo	Grupo: "Merarte"
Técnica: Carpintería y Ebanistería	Departamento: Boyacá
Proceso: Corte, Ensamble y Armado	Ciudad: Duitama
Materia Prima: Madera de Urapan	Localidad/vereda: Duitama
Certificado Hecho a Mano: <input type="checkbox"/> Sí <input checked="" type="checkbox"/> No	Resguardo:
Dimensiones Generales:	
Alto (cm) 42	Dímetro (cm)
Ancho (cm) 12	Peso (gr)
Profundidad (cm) 16	Color: Natural
Producción mes: 50 Und.	
Precio en Bogotá:	
Unitario \$30.000	
Por mayor \$	
Observaciones: Al precio se le debe incrementar el IVA	

Responsable: D.I. Diana Marisol Pérez Rozo

Fecha: Noviembre de 2006

Referente(s)



Muestra



Línea



Empaque





FORMATO
Ficha de Dibujo y Planos Técnicos

CODIGO: FORASD 07

FECHA: 2004 06 04

VERSION 1

Página 1 de 2



Subgerencia de Desarrollo - Centro de Diseño para la Artesanía y las Pymes

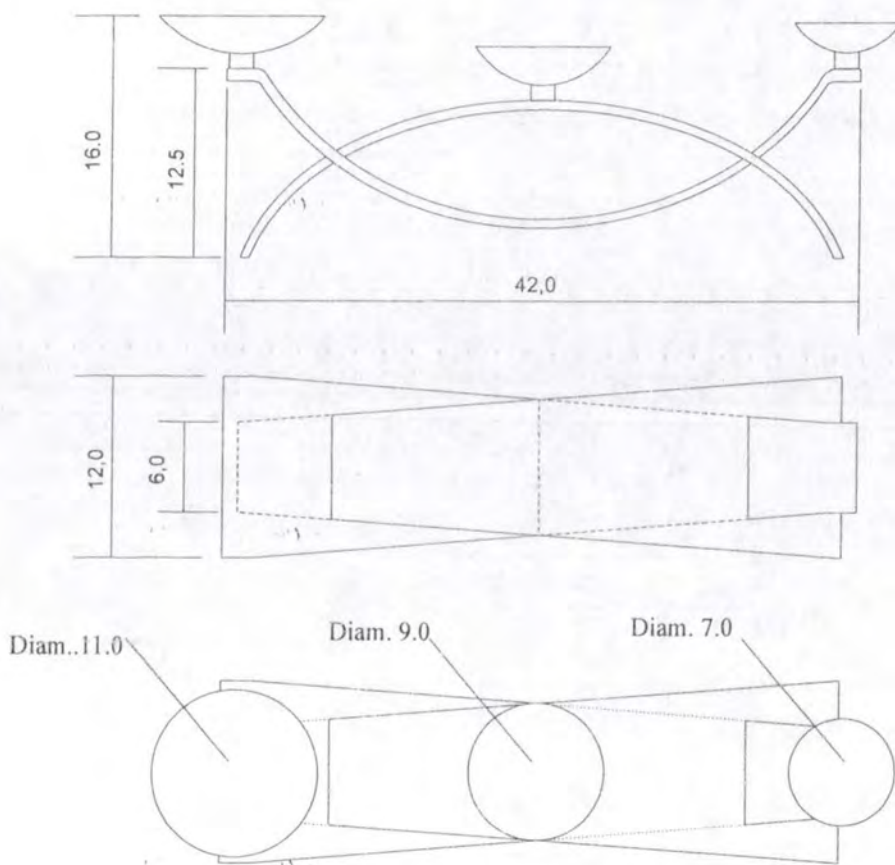

Nombre: Portavelones	Línea: Accesorios	ESC. (Cm):	PL.
Descripción: Curvo	Referencia:		
Proceso: Carpintería y Ebanistería	Materia Prima: Madera de Urapán		
Técnicas: Corte, Ensamble y Armado			

Proceso de Producción:
Se realiza el proceso de secado de la madera de acuerdo a las predimensiones establecidas
Se realiza el corte de las secciones de madera según diseño
Se hace el calado inicial para aproximar a la forma de las piezas
Se realiza el ensamble de las dos secciones curvas y se le acondiciona la base de los portavelones
Se hace el acabado con sellador y laca semimate

Observaciones:
Se debe seleccionar muy bien la madera de Urapán bien vistoso.
El acabado se realiza con un excelente lijado, capa de sellador y laca transparente semimate.

Responsable: D.I. Diana Marisol Pérez Rozo Fecha: Noviembre de 2006

Referente(s)

Muestra
 Línea
 Empaque



Ministerio de Comercio, Industria y Turismo
Empresas de Colombia S.A.

FORMATO

Ficha de
Producto

CODIGO: FORASD 08

FECHA: 2004 06 04

VERSION: 1

Página 1 de 2



SERVICIO NACIONAL DE APRENDIZAJE
Colombia



Subgerencia de Desarrollo - Centro de Diseño para la Artesanía y las Pymes

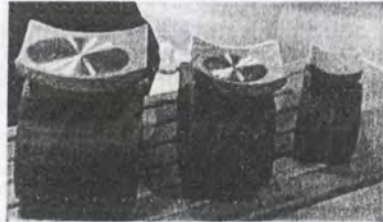

Nombre: Candelabros	Artesano: Medardo Becerra
Nombre: Hoja Planatillo	Grupo: "Merarte"
Técnica: Carpintería y Ebanistería	Departamento: Boyacá
Técnica: Corte, Calado	Ciudad: Duitama
Materia Prima: Madera de Cedro	Localidad/vereda: Duitama
Verificado Hecho a Mano Si <input type="checkbox"/> No <input checked="" type="checkbox"/>	Resguardo:
Dimensiones Generales:	
Alto (cm)	Diámetro (cm)
Ancho (cm)	Peso (gr)
Profundidad (cm)	Color: Natural
Producción mes: 50 Und.	
Precio en Bogotá:	
Unitario \$58.000	
Por mayor \$	
Observaciones: Al precio se le debe incrementar el IVA	
El juego es por tres Bandejas	
Precio de venta: \$ 28.000	
Precio de compra: \$ 18.000	
Precio de costo: \$ 12.000	
Responsable: D.I. Diana Marisol Pérez Rozo	
Fecha: Noviembre de 2006	

Referente(s)



Muestra



Línea



Empaque





Ministerio de Comercio, Industria y Turismo
Artesanías de Colombia S.A.

FORMATO

Ficha de Dibujo y Planos Técnicos

CODIGO: FORASD 07

FECHA: 2004 06 04

VERSION 1

Página 1 de 2



SERVICIO NACIONAL DE APRENDIZAJE
Colombia

Subgerencia de Desarrollo - Centro de Diseño para la Artesanía y las Pymes



Candelabro	Ancho	Alto	Largo
Tipo 1	4.5cm	5cm	12cm
Tipo 2	5.5cm	6.5cm	17cm
Tipo 3	7cm	8cm	22cm

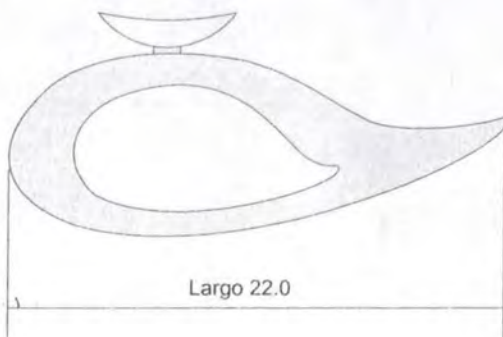

Pieza: Candelabros	Línea: Accesorios	ESC. (Cm):	PL.
Nombre: Hoja Planatillo	Referencia:		
Oficio: Carpintería y Ebanistería	Materia Prima: Madera de Pino		
Técnica: Corte, Calado			

Proceso de Producción:
Se realiza el proceso de secado de la madera de acuerdo a las predimensiones establecidas
Se realiza el corte de las secciones de madera según diseño
Se hace el calado inicial para aproximar a la forma de las piezas
Se realiza el ensamble de las dos secciones curvas y se le acondiciona la base de los tablerones
Se hace el acabado con sellador y laca semimate

Observaciones:
Se debe seleccionar muy bien la madera de Urapan bien vistoso.
El acabado se realiza con un excelente lijado, capa de sellador y laca transparente semimate.

Responsable: D.I. Diana Marisol Pérez Rojo Fecha: Noviembre de 2006

Referente(s)

Muestra Línea Empaque