



**artesanías de colombia**

**MINISTERIO DE DESARROLLO ECONOMICO**

**ARTESANÍAS DE COLOMBIA S.A.**

**ASESORÍA Y CAPACITACION TÉCNICA EN EL EJE CAFETERO  
PROYECTO SENA Y CORPORACIÓN PARA EL DESARROLLO DE  
LAS MICROEMPRESAS - DEPARTAMENTO DE  
CALDAS**

**Asesoría en diseño en el oficio de cerámica en la  
comunidad indígena Embera Chami del municipio de  
Belalcazar, Caldas**

**Anexo**

**Fichas de producto y planos técnicos**

**MARIA TERESA REYNA LÓPEZ**

**Diseñadora Industrial**

**SANTAFE DE BOGOTA D.C., ABRIL 17 DE 2000**



Origen	Línea: Ambientes	Artesanos: Embera Chami
Caracol	Referencia:	
Materia prima	Largo (cm): Ancho (cm): 17 Alto (cm): 19	Departamento: Caldas
Modelado	Diámetro(cm): Inf: 9 Sup: 6	Peso (gr.):1.500
Decoración: Naturales: Barro- Tineja	Color: Natural	Vereda: Totumal
Materia prima: Barro	Certificado Hecho a Mano: Si <input checked="" type="checkbox"/> No <input type="checkbox"/>	Tipo de Población: Indígena

Objetivo: Clase media- Media alta	Costo	Precio
Producción/Mes: 10	Unitario:	Unitario: \$ 9000
	P/Mayor:	P/Mayor: \$ 7000
	Empaque:	Empaque:

Observaciones: Los acabados fueron elaborados en tineja tierra disuelta en agua.

Elaborado por: P- Maria Teresa Reyna López Fecha: 29/03/00



1 7 3 8 1 2

Tipo de Ficha:

Referente(s):

Muestra:

Línea:

Empaque:

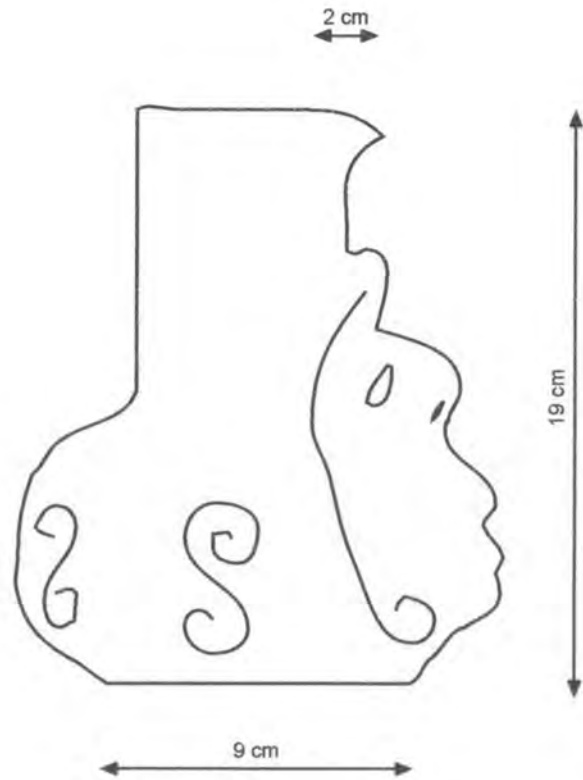
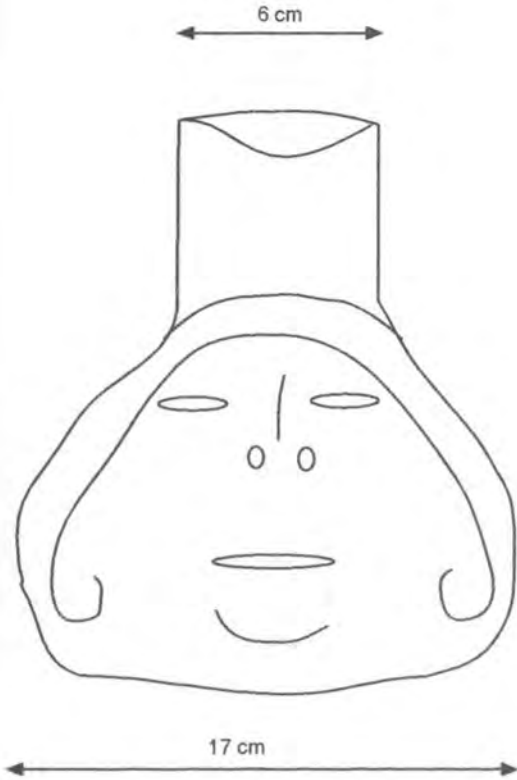

Orn	Referencia:	Esc. (cm):1:2	Pl: 1 de 1
Caracol	Línea: Ambientes		
Ámica	Recurso Natural: Barro		
Moldeado	Materia Prima: Barro		

de producción: Se prepara la materia prima sacando la tierra y limpiandola de piedras y demás impurezas luego se amasa con la ayuda de una piedra para una masa uniforme, se deja secar durante un día para iniciar el moldeado de la pieza con ayuda de agua hasta lograr la forma deseada, la pieza se le aplica la tinea ( tintura natural disuelta en agua) se deja secar 15 días de secado y se brilla con una piedra para quemarlo en leña.

Observaciones:

Nombre: Maria Teresa Reyna López Fecha: 29/03/00

Código de Región: 0 3 1 7 Referente(s):  Muestra:  Línea:  Empaque:



Antequillera	Línea: Ambientes	Artesanos: Embera Chami
	Referencia:	
Materia prima: Cerámica	Largo (cm): 23 Ancho (cm): 13 Alto (cm): 15	Departamento: Caldas
Moldeado	Diámetro (cm):	Peso (gr): 1.000 Localidad: Belalcazar
Naturales: Barro- Tineja	Color: Natural	Vereda: Totumal
Materia prima: Barro	Certificado Hecho a Mano: Si <input checked="" type="checkbox"/> No <input type="checkbox"/>	Tipo de Población: Indígena

Objetivo: Clase media- Media alta	Costo	Precio
Producción/Mes: 20	Unitario:	Unitario: \$ 4000
	P/Mayor:	P/Mayor: \$ 3000
	Empaque:	Empaque:

Descripción: Consta de dos piezas contenedor y tapa



Elaborado por: P- Maria Teresa Reyna López. Fecha 29/ 03 /00

1 7 3 8 1 3

Tipo de Ficha:

Referente(s):

Muestra:

Línea:

Empaque:

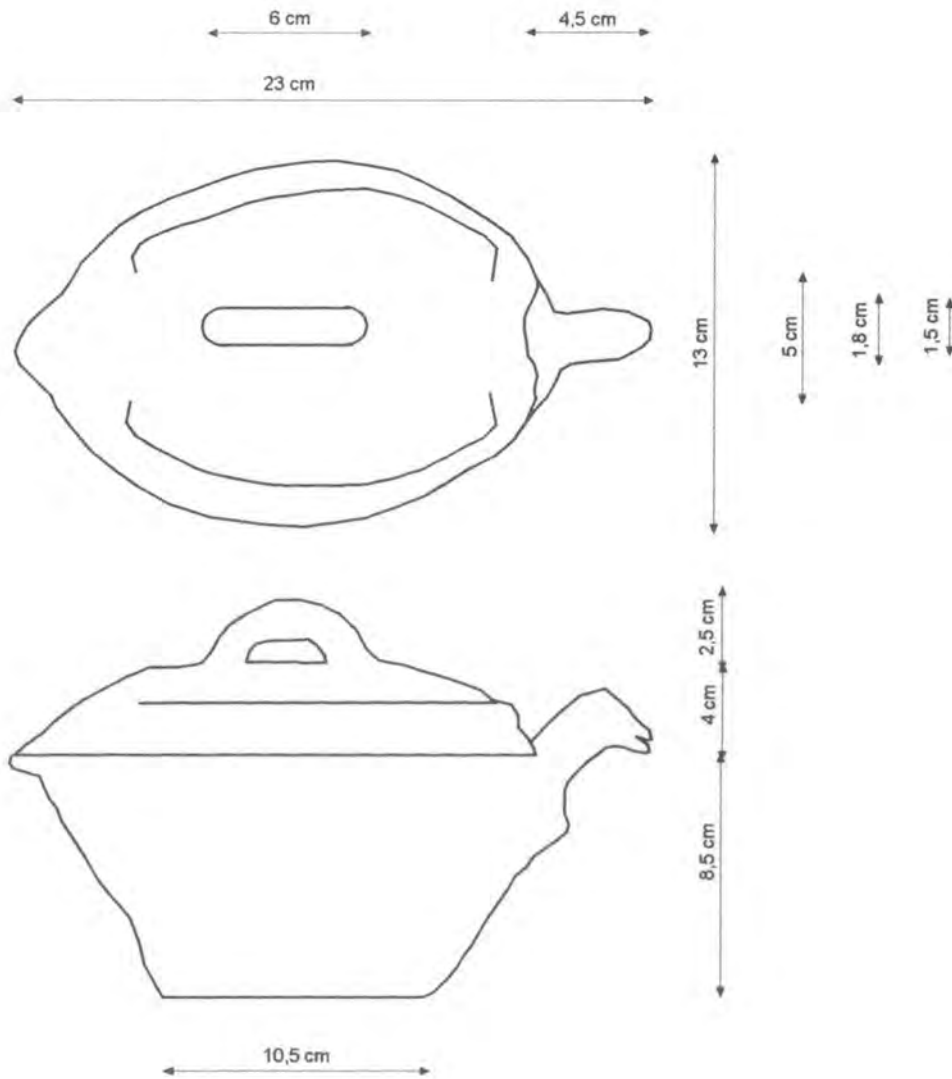

Antequillera	Referencia:	Esc. (cm): 1:2	Pl: 1 de 1
Alfábrica	Línea: Ambientes		
Moldeado	Recurso Natural: Barro		
	Materia Prima: Barro		

de producción: Se prepara la materia prima sacando la tierra y limpiandola de piedras y demás impurezas luego se amasa con la ayuda de una piedra para una masa uniforme, se deja secar durante un día para iniciar el moldeado de la pieza con ayuda de agua hasta lograr la forma deseada, la pieza se le aplica la tinea ( tintura natural disuelta en agua) se deja secar, 15 días de secado y se brilla con una piedra para quemarlo en leña.

Observaciones:

Nombre: P- María Teresa Reyna López Fecha: 29/03/00

Código de Región: 0317 Referente(s):  Muestra:  Línea:  Empaque:



línea	Línea: Ambientes	Artesanos: Embera Chami
Referencia:		
Material: Cerámica	Largo (cm): Ancho (cm):17 Alto (cm): 17,5	Departamento: Caldas
Técnica: Moldeado	Diámetro (cm): Inf. 8 Sup: 11,3	Peso (gr):900 Localidad: Belalcazar
Decoración: Naturales: Barro- Tineja	Color: Natural	Vereda: Totumal
Material prima: Barro	Certificado Hecho a Mano: Si <input checked="" type="checkbox"/> No <input type="checkbox"/>	Tipo de Población: Indígena

Objetivo: Clase media- Media alta	Costo	Precio
Producción/Mes: 20	Unitario:	Unitario: \$ 5500
	P/Mayor:	P/Mayor: \$ 4000
	Empaque:	Empaque:

Descripción: Consta de dos piezas contenedor y tapa



Artista: P- Maria Teresa Reyna López. Fecha 29/ 03 /00

1 7 3 8 1 2

Tipo de Ficha: Referente(s):  Muestra:  Línea:  Empaque:

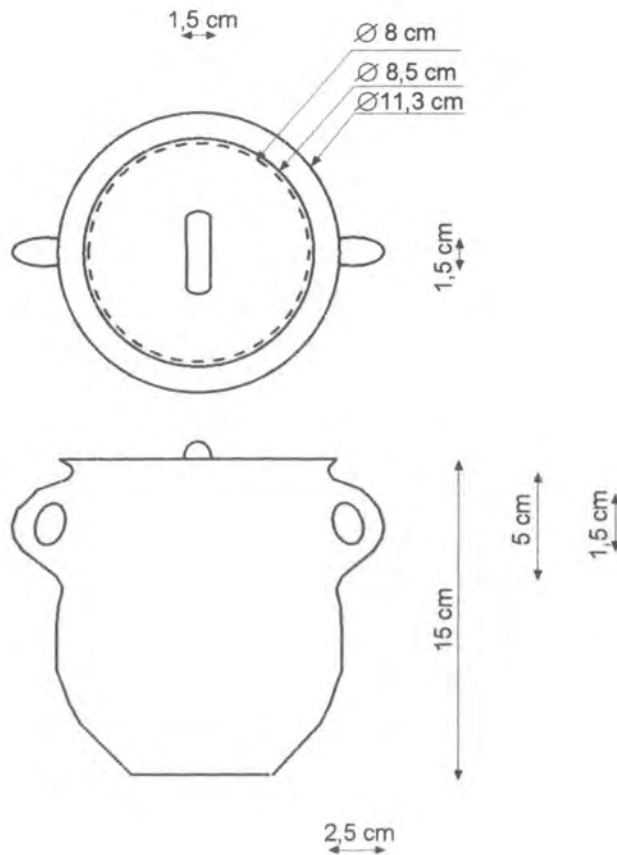

Artículo: Sija	Referencia:	Esc. (cm): 1:5	Pl: 1 de 1
Materia: Cerámica	Línea: Ambientes		
Técnica: Moldeado	Recurso Natural: Barro		
	Materia Prima: Barro		

Procedimiento de producción: Se prepara la materia prima sacando la tierra y limpiandola de las piedras y demás impurezas luego se amasa con la ayuda de una piedra para lograr una masa uniforme, se deja secar durante un día para iniciar el proceso de moldeado de la pieza con ayuda de agua hasta lograr la forma deseada, se aplica la tinteja ( tintura natural disuelta en agua) se deja secar durante 15 días de secado y se brilla con una piedra para quemarlo en leña.

Observaciones: Consta de dos piezas contenedor y tapa

Elaborado por: P- María Teresa Reyna López Fecha: 29/03/00

Código de Referente(s):  Muestra:  Línea:  Empaque:



línea	Línea: Ambientes	Artesanos: Embera Chami
Cacique	Referencia:	
Material	Largo (cm): 12 Ancho (cm): Alto (cm): 14,5	Departamento: Caldas
Técnica	Diámetro (cm): Inf: 8 Sup: 6	Peso (gr.): 950 Localidad: Belalcazar
Tipos Naturales: Barro- Tineja	Color: Natural	Vereda: Totumal
Material: Barro	Certificado Hecho a Mano: Si <input checked="" type="checkbox"/> No <input type="checkbox"/>	Tipo de Población: Indígena

Objetivo: Clase media- Media alta	Costo	Precio
Unidades/Mes: 15	Unitario:	Unitario: \$ 5500
	P/Mayor:	P/Mayor: \$ 4000
	Empaque:	Empaque:

Observaciones:

---



---



---

Elaborado por: P- Maria Teresa Reyna López. Fecha 29/ 03 /00

1 7 3 8 1 2

Tipo de Ficha:

Referente(s):

Muestra:

Línea:

Empaque:



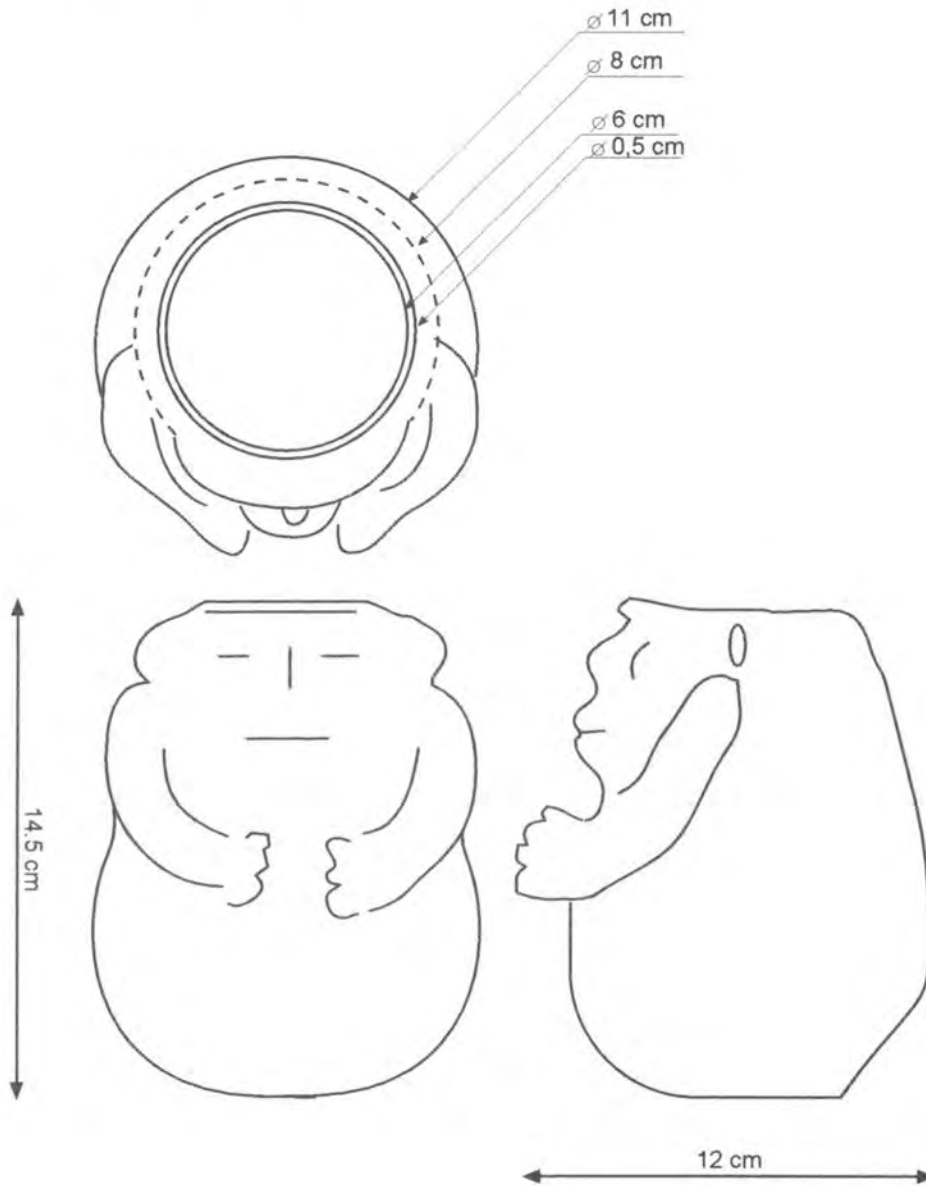

Objeto: Caciique	Referencia:	Esc. (cm): 1:2	Pl: 1 de 1
Materia Prima: Barro	Línea: Ambientes		
Modelado	Recurso Natural: Barro		
	Materia Prima: Barro		

de producción Se prepara la materia prima sacando la tierra y limpiandola de piedras y demás impurezas luego se amasa con la ayuda de una piedra hasta que la masa uniforme, se deja secar durante un día, luego se inicia el proceso de modelado de la pieza con ayuda de agua hasta lograr la forma deseada, se graba con un instrumento de la tijeja ( tintura natural disuelta en agua) se deja secar para pulir, se seca y se brilla con una piedra para quemarlo en leña.

Observaciones:

---



---



---

Modelo: P- Maria Teresa Reyna López Fecha: 29/03/00

Código de Región: 0 3 1 7 Referente(s):  Muestra:  Línea:  Empaque:



Orn	Línea: Ambientes	Artesanos: Embera Chami
	Referencia:	
Trámica	Largo (cm):	Ancho (cm): Alto (cm):31,5 Departamento: Caldas
Moldeado	Diámetro (cm): Inf. 12 Sup: 15 Peso (gr):2.500 Localidad: Belalcazar	
Naturales: Barro- Tineja	Color: Natural	Vereda: Totumal
Prima: Barro	Certificado Hecho a Mano: Si <input checked="" type="checkbox"/> No <input type="checkbox"/>	Tipo de Población: Indígena

Objetivo: Clase media- Media alta	Costo	Precio
Un/Mes: 15	Unitario:	Unitario: \$ 14000
	P/Mayor:	P/Mayor: \$ 12000
	Empaque:	Empaque:

Descripción: Consta de dos piezas tapa y recipiente

Artista: P- Maria Teresa Reyna López. Fecha 29/ 03 /00



1 7 3 8 1 3

Tipo de Ficha:

Referente(s):

Muestra:

Línea:

Empaque:

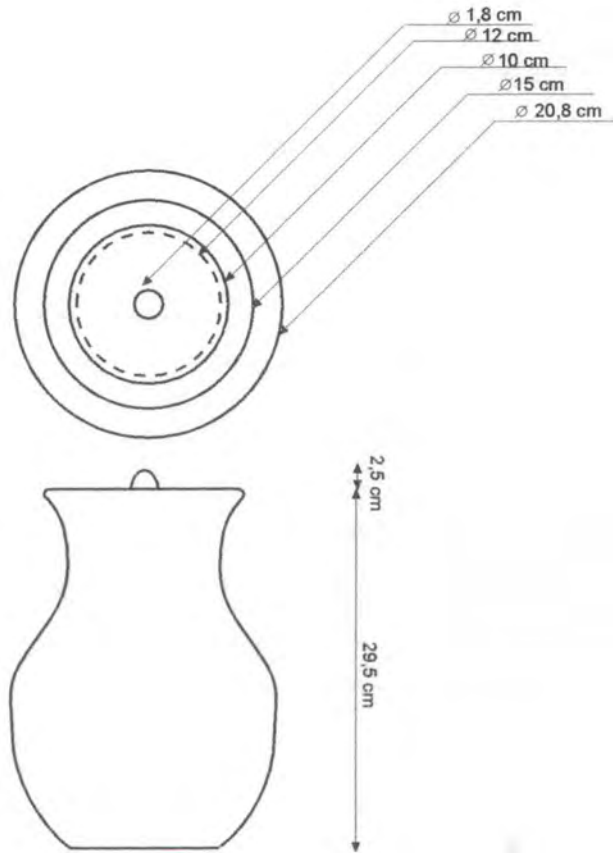

ón	Referencia:	Esc. (cm): 1:5	Pl: 1 de 1
ámica	Línea: Ambientes		
Moldeado	Recurso Natural:Barro		
	Materia Prima: Barro		

de producción: Se prepara la materia prima sacando la tierra y limpiandola de piedras y demás impurezas luego se amasa con la ayuda de una piedra hasta a masa uniforme, se deja secar durante un día; luego se inicia el proceso de o de la pieza con ayuda de agua hasta lograr la forma deseada, se le aplica tintura natural disuelta en agua) se deja secar para pulir, 15 días de secado con una piedra para quemarlo en leña.

Observaciones:

---



---



---

ble: P- Maria Teresa Reyna López Fecha: 29/03/00

e a 1 7 3 8 1 3 Código de Región 0 3 1 7 Referente(s):  Muestra:  Línea:  Empaque:



Producto:	Línea: Ambientes	Artesanos: Embera Chami
Descripción:	Referencia:	
Material:	Largo (cm): Ancho (cm): Alto (cm): 24	Departamento: Caldas
Acabado:	Diámetro (cm): 22,5	Peso (gr): 4.000 Localidad: Belalcazar
Tipos de Materiales: Barro- Tineja	Color: Natural	Vereda: Totumal
Materia: Barro	Certificado Hecho a Mano: Si <input checked="" type="checkbox"/> No <input type="checkbox"/>	Tipo de Población: Indigena

Objetivo: Clase media- Media alta	Costo	Precio
Producción/Mes: 10	Unitario: \$ 10000	Unitario: \$ 15000
	P/Mayor: \$ 8000	P/Mayor: \$ 12000
	Empaque:	Empaque:

Observaciones:

---



---



---

Elaborado por: P- Maria Teresa Reyna López. Fecha 29/ 03 /00

1 7 3 8   1 3

Tipo de Ficha:

Referente(s):

Muestra:

Línea:

Empaque:

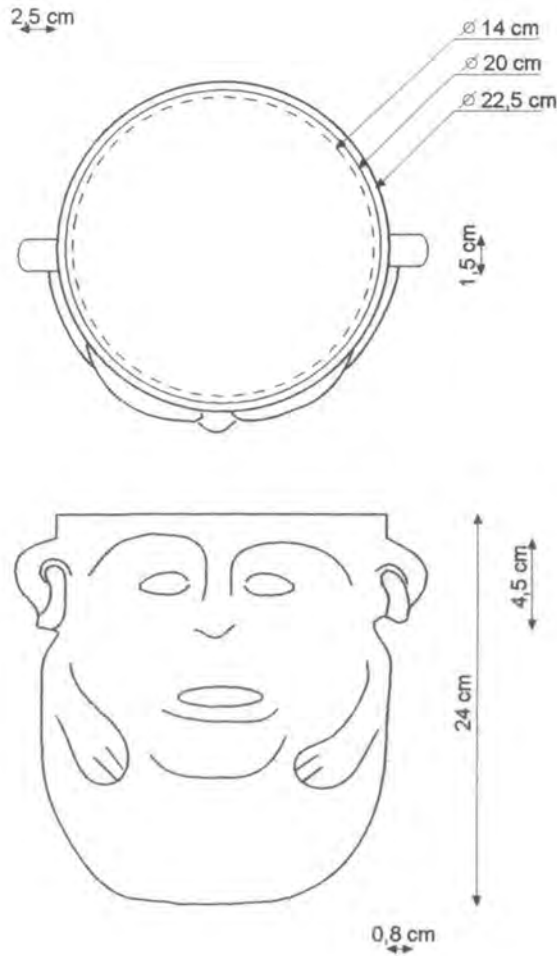

ero	Referencia:	Esc. (cm):1:5	Pl: 1 de 1
Cacique	Línea: Ambientes		
ámica	Recurso Natural: Barro		
oldeado	Materia Prima: Barro		

de producción: Se prepara la materia prima sacando la tierra y limpiandola  
 e piedras y demás impurezas luego se amasa con la ayuda de una piedra hasta  
 a masa uniforme, se deja secar durante un día, luego se inicia el proceso de  
 de la pieza con ayuda de agua hasta lograr la forma deseada, se graba la pieza  
 ca la tinteja ( tintura natural disuelta en agua) se deja secar para pulir, 15 días  
 o y se brilla con una piedra para quemarlo en leña.

Observaciones:

---



---



---



---

le: P- Maria Teresa Reyna López Fecha:29/03/00

1 7 3 8 1 3 Código de Región 0 3 1 7 Refernte(s):  Muestra:  Línea:  Empaque:



línea	Línea: Ambientes	Artesanos: Embera Chami
Referencia:		
Características Técnicas	Largo (cm): Ancho (cm): Alto (cm): 30	Departamento: Caldas
Procesado	Diámetro (cm): Inf:15 Sup:28,5	Peso (gr):4.000 Localidad: Belalcazar
Materiales Naturales: Barro- Tineja	Color: Natural	Vereda: Totumal
Acabado: Barro	Certificado Hecho a Mano: Si <input checked="" type="checkbox"/> No <input type="checkbox"/>	Tipo de Población: Indígena

Objetivo: Clase media- Media alta	Costo	Precio
Producción/Mes: 10	Unitario:	Unitario: \$ 15000
	P/Mayor:	P/Mayor: \$ 13000
	Empaque:	Empaque:

Observaciones:

---



---



---

Elaborado por: P- Maria Teresa Reyna López. Fecha: 29/ 03 /00

1 7 3 8 1 3

Tipo de Ficha:

Referente(s):

Muestra:

Línea:

Empaque:

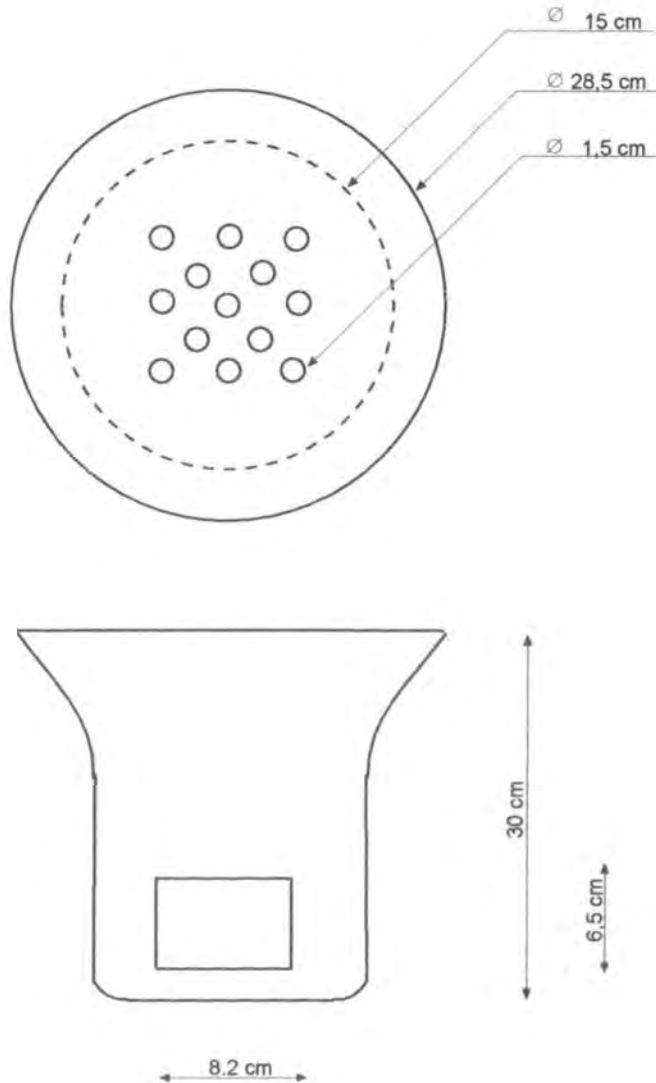

Modelo	Referencia:	Esc. (cm): 1:5	Pl: 1 de 1
Clasificación	Línea: Ambientes		
Material	Recurso Natural: Barro		
Técnica	Materia Prima: Barro		

de producción: Se prepara la materia prima sacando la tierra y limpiandola de piedras y demás impurezas luego se amasa con la ayuda de una piedra para dar una masa uniforme, se deja secar durante un día para iniciar el proceso de moldeado de la pieza con ayuda de agua hasta lograr la forma deseada, luego la tinea ( tintura natural disuelta en agua) se deja secar durante 15 días de secado y se brilla con una piedra para quemarlo en leña.

Observaciones:

Modelo P- :María Teresa Reyna López Fecha:29/03/00

Código de Región 1 7 3 8 1 3 Referente(s):  Muestra:  Línea:  Empaque:



Origen: Simón Bolívar	Línea: Ambientes	Artesanos: Embera Chami
Material: Cerámica	Referencia:	
Técnica: Moldeado	Largo (cm): 26,5 Ancho (cm): 18 Alto (cm): 29	Departamento: Caldas
Decoración: Naturales: Barro- Tineja	Diámetro (cm):	Peso (gr.): 2000 Localidad: Belalcazar
Material: Barro	Color: Natural	Vereda: Totumal
Material: Barro	Certificado Hecho a Mano: Si <input checked="" type="checkbox"/> No <input type="checkbox"/>	Tipo de Población: Indígena

Objetivo: Clase media- Media alta	Costo	Precio
Producción/Mes: 10	Unitario:	Unitario: \$ 12000
	P/Mayor:	P/Mayor: \$ 7000
	Empaque:	Empaque:

Observaciones:

---



---



---

Artista: P- Maria Teresa Reyna López. Fecha 29/ 03 /00

1 7 3 8 1 3

Tipo de Ficha:

Referente(s):

Muestra:

Línea:

Empaque:



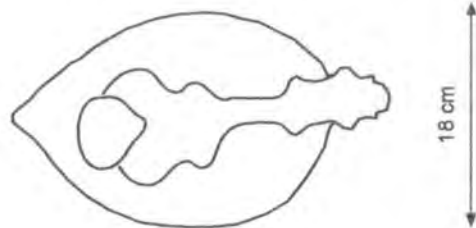
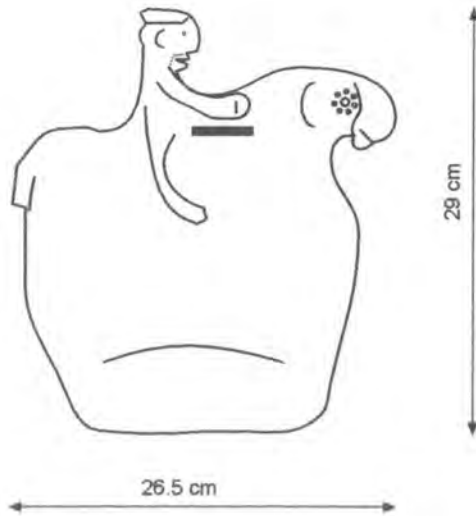

Ornamentación	Referencia:	Esc. (cm): 1:5	Pl: 1 de 1
Decoración	Línea: Ambientes		
Moldeado	Recurso Natural: Barro		
	Materia Prima: Barro		

de producción: Se prepara la materia prima sacando la tierra y limpiandola de piedras y demás impurezas luego se amasa con la ayuda de una piedra hasta la masa uniforme, se deja secar durante un día, luego se inicia el proceso de modelado de la pieza con ayuda de agua hasta lograr la forma deseada se le aplica la pintura natural disuelta en agua) se deja secar para pulir, 15 días de secado y con una piedra para quemarlo en leña.

Observaciones:

Artista: P- Maria Teresa Reyna López Fecha: 29/03/00

Código de Región: 0317 Referente(s):  Muestra:  Línea:  Empaque:



Belalcazar	Línea: Ambientes	Artesanos: Embera Chami
Cristo de Belalcazar	Referencia:	
Cerámica	Largo (cm):14 Ancho (cm):31,5 Alto (cm):32	Departamento: Caldas
Voldeado	Diámetro (cm):	Peso (gr):3.500 Localidad: Belalcazar
Naturales: Barro- Tineja	Color: Natural	Vereda: Totumal
Materia: Barro	Certificado Hecho a Mano: Si <input checked="" type="checkbox"/> No <input type="checkbox"/>	Tipo de Población: Indigena

Objetivo: Clase media- Media alta	Costo	Precio
Unidades/Mes: 10	Unitario: \$ 14000	Unitario: \$ 18000
	P/Mayor: \$ 12000	P/Mayor: \$ 16000
	Empaque:	Empaque:

Observaciones:

---



---



---

Artista: P- Maria Teresa Reyna López. Fecha 29/ 03 /00

1 7 3 8   1 3

Tipo de Ficha:

Referente(s):

Muestra:

Línea:

Empaque:

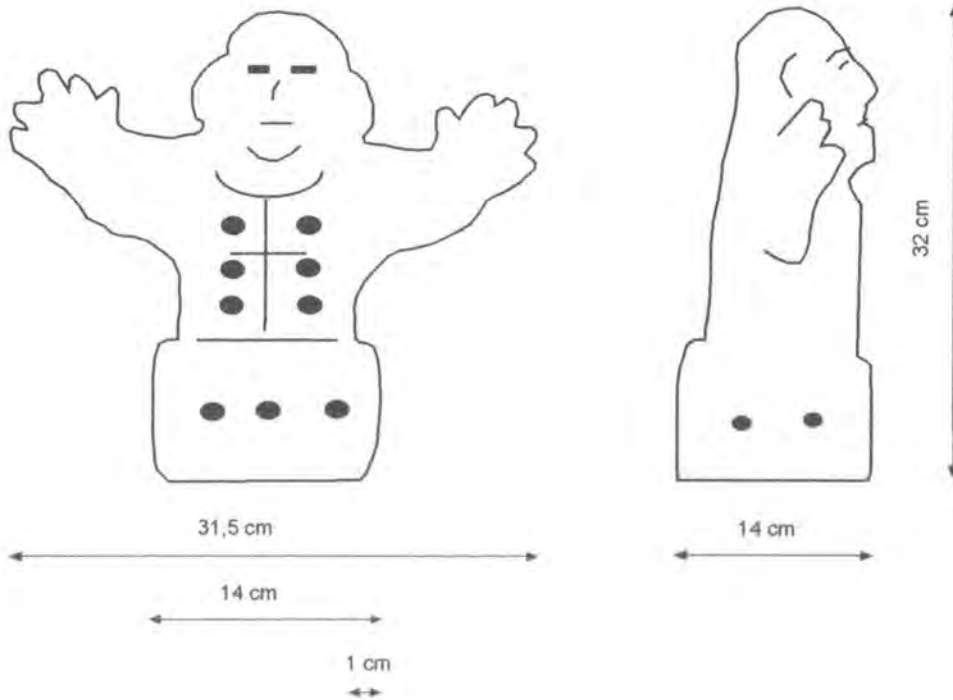

Belcazar	Referencia:	Esc. (cm): 1:5	Pl: 1 de 1
Cristo de Belcazar	Línea: Ambientes		
Cerámica	Recurso Natural: Barro		
Moldeado	Materia Prima: Barro		

de producción: Se prepara la materia prima sacando la tierra y limpiandola de piedras y demás impurezas luego se amasa con la ayuda de una piedra hasta que la masa uniforme, se deja secar durante un día, luego se inicia el proceso de moldeado de la pieza con ayuda de agua hasta lograr la forma deseada se hacen las decoraciones y se graba y cala la pieza, se le aplica la tinteja ( tintura natural disuelta en agua) se deja secar para pulir, 15 días de secado y se brilla con una piedra para quemarlo

Observaciones:

Artista: P- Maria Teresa Reyna López Fecha: 29/03/00

Código de Región: 1 7 3 8 1 3 Referente(s):  Muestra:  Línea:  Empaque: