



artesanías de colombia

MINISTERIO DE DESARROLLO ECONOMICO

ARTESANÍAS DE COLOMBIA S.A.

**ASESORÍA Y CAPACITACION TÉCNICA EN EL EJE CAFETERO
PROYECTO SENA Y CORPORACIÓN PARA EL DESARROLLO DE
LAS MICROEMPRESAS - DEPARTAMENTO DE RISARALDA**

**Asesoría en diseño en el oficio de cestería en el
municipio de Santa Rosa de Cabal, Risaralda**

ANEXO

FICHAS Y PLANOS DE DISEÑO DE PRODUCTO

**CAROL TATIANA CUELLAR DUSSAN.
Diseñadora Industrial**

SANTAFÉ DE BOGOTÁ D.C., ABRIL 17 DE 2000



Cesta	Línea: Ambientes	Artesanos: Albeiro López
Usos: Frutero	Referencia: Cesta-asas dobles	
Cestería	Largo (cm): Ancho (cm): Alto (cm): 20	Departamento: Risaralda
Bordeado	Diámetro (cm): 19 a 30	Peso (gr.): 165
Materiales Naturales: Bejuco, chagualo	Color: Natural	Vereda:
Prima: Bejuco, chagualo	Certificado Hecho a Mano: Si <input checked="" type="checkbox"/> No <input type="checkbox"/>	Tipo de Población: Rural

Objetivo: Clase media-alta	Costo	Precio
Producción/Mes: 80 unidades	Unitario: \$5.000=	Unitario: \$7.000=
Detalle:	P/Mayor:	P/Mayor: \$6.000=
Detalle:	Empaque:	Empaque:

Observaciones: El tamaño de los fruteros varía de acuerdo a los diámetros de las asas, los cuales oscilan entre 32 cm y 19 cm.

Elaborado por: P. Carol Tatiana Cuéllar Dussan Fecha: 31-03-2000

de
 cia

6 6 2 4 2 2

Tipo de Ficha: Referente(s):

Muestra: Línea: Empaque:

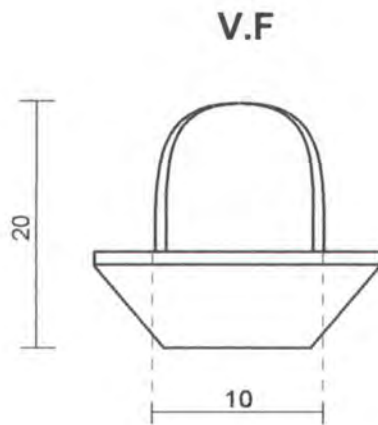
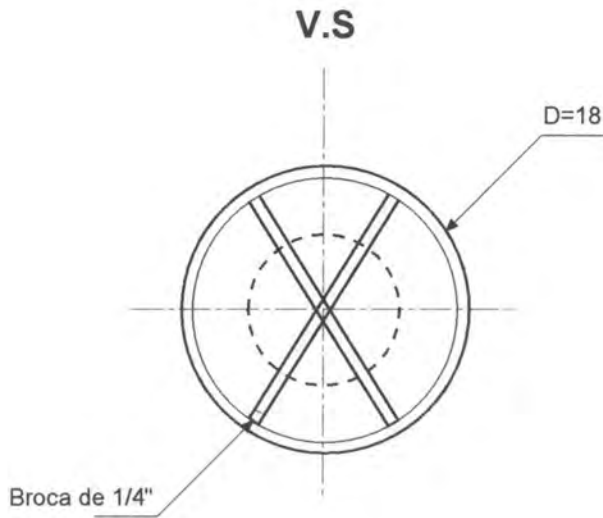

Cesta	Referencia: Batea ovalada tejida	Esc. (cm):1:50	Pl:1/1
Uso: Frutero	Línea: Ambientes-comedor		
Categoría: Cestería	Recurso Natural: bejuco, chagualo, madera de mantequilla		
Materia: Tejido común	Materia Prima: Bejuco y madera de mantequilla		

Proceso de Producción:
 Se ubica el centro de la batea, y a partir de éste, se ubican los puntos de apoyo de las patas.
 Se perforan los cuatro puntos con una broca de 1/4", teniendo cuidado de no perforar toda la batea. Se corta el chagualo y se introduce en los orificios formando el mango.
 Se realiza el bordeado con el bejuco.

Observaciones:

Responsable: P. Carol Tatiana Cuéllar Dussán. Fecha:31-03-2000

Código de Referencia: 0366 Refente(s): Muestra: Línea: Empaque:



Cesta	Línea: Ambientes-comedor	Artesanos: Albeiro López
Usos: Panera	Referencia: Batea-tejido ovalado	
Cestería	Largo (cm):37 Ancho (cm):24 Alto (cm):9	Departamento: Risaralda
Tipo: Tejido común	Diámetro (cm):	Peso (gr.):380
Materiales Naturales: Bejuco, madera	Color: Natural	Localidad: Santa Rosa de Cabal
Prima: Bejuco,madera	Certificado Hecho a Mano: Si <input checked="" type="checkbox"/> No <input type="checkbox"/>	Vereda:
		Tipo de Población: Rural

Objetivo: Hogar	Costo	Precio
Producción/Mes: 80	Unitario: \$11.000=	Unitario:\$20.000=
Costo/Unidad:	P/Mayor:	P/Mayor:\$15.000=
Embalaje:	Empaque:	Empaque:

Observaciones: El tamaño de los fruteros varía de acuerdo a las medidas de las bateas, las cuales oscilan entre los 22 cm de largo y 15 cm de ancho.

Responsable: P. Carol Tatiana Cuéllar Dussan Fecha: 31-03-2000

de
 cia 6 6 2 4 2 3 Tipo de Ficha: Referente(s): Muestra: Línea: Empaque:

V.S

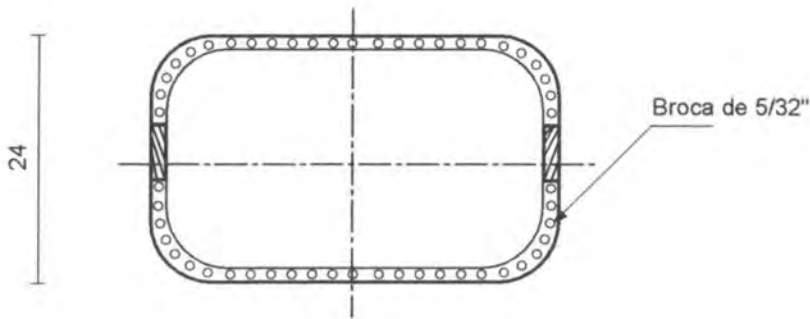

V.F

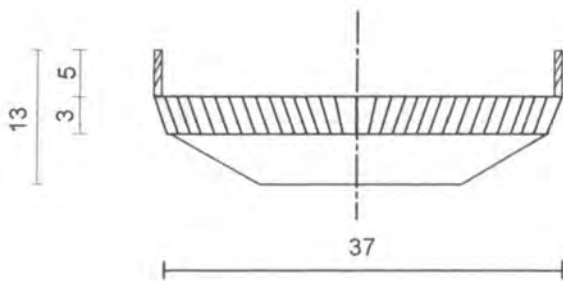

V.L

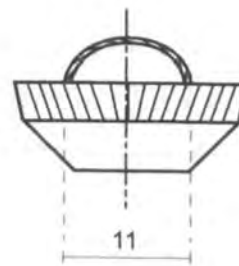

Cesta	Referencia: Batea ovalada tejida	Esc. (cm): 1:5	PI: 1/1
Usos: Panera	Línea: Ambientes-comedor		
Cestería	Recurso Natural: bejuco y madera de mantequillo		
Tipología: Tejido común	Materia Prima: bejuco y madera de mantequillo		

de Producción:

Para la boca de la batea con una broca de 5/32", teniendo en cuenta que el total de agujeros debe ser un número impar.

Primero, se introducen los paralelos en bejuco y se comienza a tejer, hasta obtener la batea deseada.

Observaciones:

Elaborado por: P. Carol Tatiana Cuéllar Dussán. Fecha: 31-03-2000

de Código de Refente(s): Muestra: Línea: Empaque:



línea: Ambientes-comedor	Artesanos: Albeiro López	
Referencia: Cesta-tejido redondo		
Largo (cm):	Ancho (cm):	Alto (cm):11
Departamento: Risaralda		
Diámetro (cm):37	Peso (gr.):500	Localidad: Santa Rosa de Cabal
Color: Natural	Vereda:	
Certificado Hecho a Mano: Si <input checked="" type="checkbox"/> No <input type="checkbox"/>	Tipo de Población: Rural	

Objetivo: Hogar	Costo	Precio
Producción/Mes: 50	Unitario: \$11.000=	Unitario: \$22.000=
	P/Mayor:	P/Mayor: \$18.000=
	Empaque:	Empaque:

Observaciones: El tamaño de los fruteros varía de acuerdo a los diámetros de las bateas, que oscilan entre los 18 cm y 35 cm.

Elaborado por: P. Carol Tatiana Cuéllar Dussan Fecha: 31-03-2000



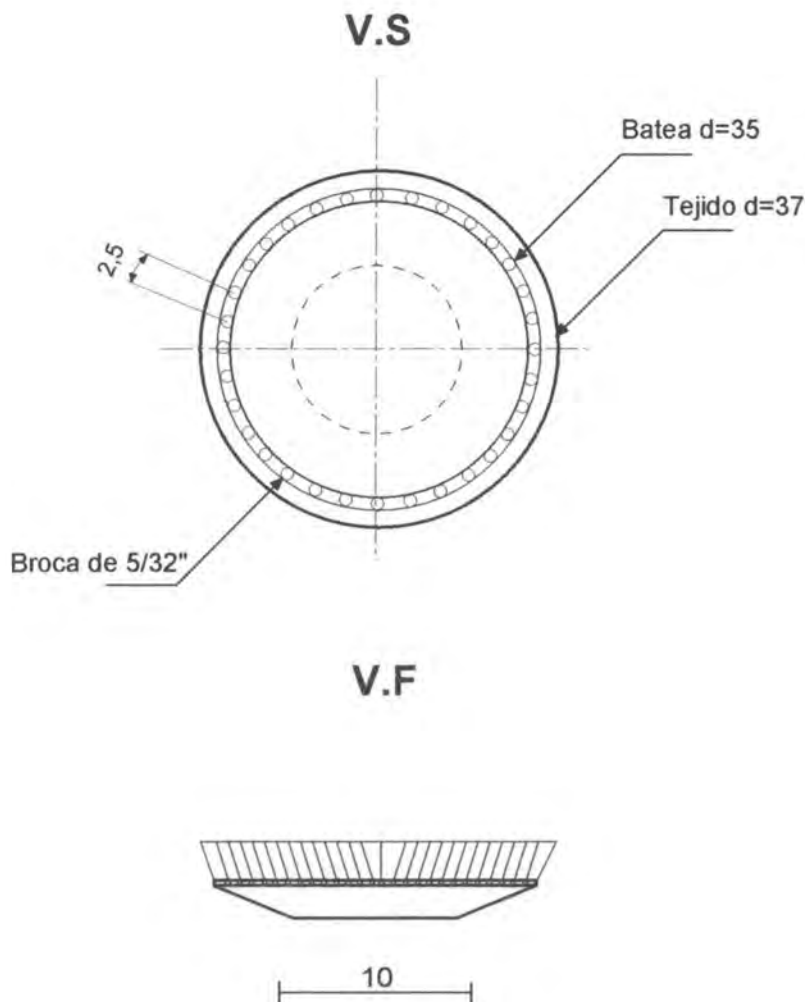

esta	Referencia: Batea redonda tejida	Esc. (cm): 1:5	Pl: 1/1
s: Panera	Línea: Ambientes-comedor		
estería	Recurso Natural: bejuco y madera de mantequillo		
Tejido común	Materia Prima: bejuco y madera de mantequillo		

de Producción:

ra la boca de la batea con una broca de 5/32", teniendo en cuenta que el total os debe ser un número impar.

mente, se introducen los parales en bejuco y se comienza a tejer, hasta obtener deseada.

Observaciones:

able: P. Carol Tatiana Cuéllar Dussán. Fecha: 31-03-2000

de
 ia 6 6 2 4 2 3 Código de
 Región 0 3 6 6 Refente(s): Muestra: Línea: Empaque:



línea	Línea: Ambientes-comedor	Artesanos: Albeiro López
Frutero	Referencia: Batea tejido trenzado	
estería	Largo (cm): Ancho (cm): Alto (cm):11	Departamento: Risaralda
Trenzado y bordeado	Diámetro (cm):18	Peso (gr.):160
Naturales: Bejuco, madera	Color: Natural	Vereda:
Prima: Bejuco,madera	Certificado Hecho a Mano: Si <input checked="" type="checkbox"/> No <input type="checkbox"/>	Tipo de Población: Rural

Objetivo: Hogar	Costo	Precio
Un/Mes: 60	Unitario:\$4.800=	Unitario:\$10.000=
	P/Mayor:	P/Mayor:\$9.000=
	Empaque:	Empaque:

Observaciones: El tamaño de los fruteros varía de acuerdo a los diámetros de las bateas, las cuales oscilan entre los 18 cm y 35 cm.

Elaborada por: P. Carol Tatiana Cuéllar Dussan Fecha: 31-03-2000



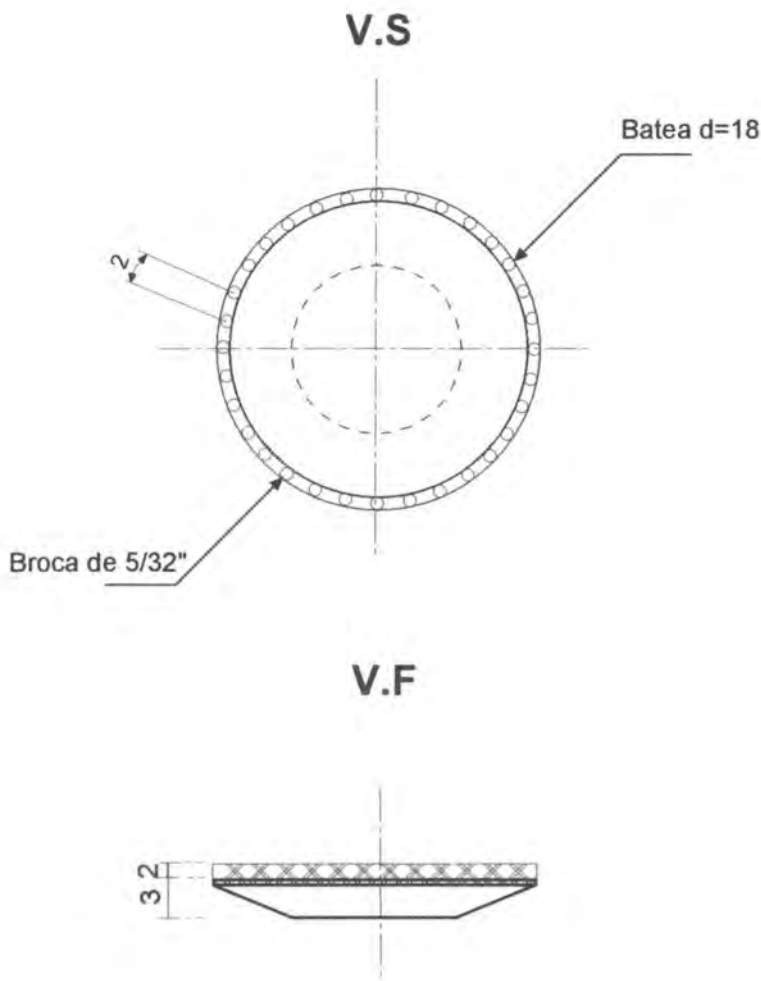

Referencia: Batea tejido trenzado	Esc. (cm) 1:50:	Pl: 1/1
Línea: Ambientes-comedor		
Recurso Natural: bejuco y madera de mantequillo		
Materia Prima: bejuco y madera de mantequillo		

de Producción:

Se hace la boca de la batea con una broca de 5/32", teniendo en cuenta que el total de los agujeros debe ser un número impar.

Después, se introducen los parales en bejuco y se comienza a tejer, hasta obtener la batea deseada.

Observaciones:

Elaborado por: P. Carol Tatiana Cuéllar Dussán. Fecha: 31-03-2000

Refente(s)
 Muestra
 Línea
 Empaque:

Código de Región: 0366



Revistero	Línea: Ambientes	Artesanos: Alirio Jiménez
Revistero	Referencia: Revistero	
Decoración	Largo (cm):37 Ancho (cm):14,5 Alto (cm):24	Departamento: Risaralda
Bordeado	Diámetro (cm):18	Peso (gr.):410
Naturales: chagualo, bejuco	Color: Natural	Vereda:
Primaria: Chagualo, bejuco	Certificado Hecho a Mano: Si <input checked="" type="checkbox"/> No <input type="checkbox"/>	Tipo de Población: Rural

Objetivo: clase media-alta	Costo	Precio
Unidades/Mes: 30	Unitario: \$4.500=	Unitario:\$8.000=
	P/Mayor:	P/Mayor:\$6.000=
	Empaque:	Empaque:

Observaciones:

Elaborado por: P. Carol Tatiana Cuéllar Dussan Fecha: 31-03-2000

Clasificación: 6 6 2 4 2 3 Tipo de Ficha: Referente(s) Muestra: Línea: Empaque:

V.S

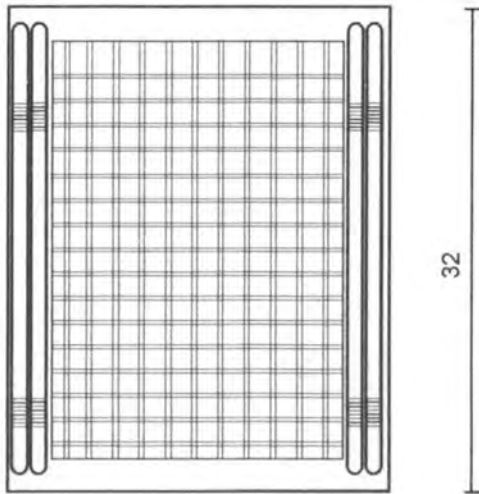

V.F

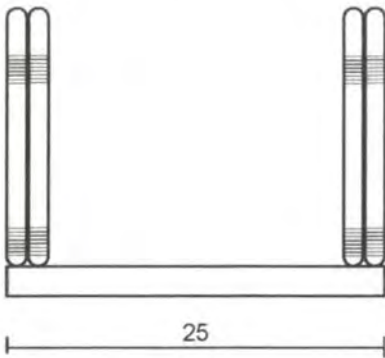

V.L

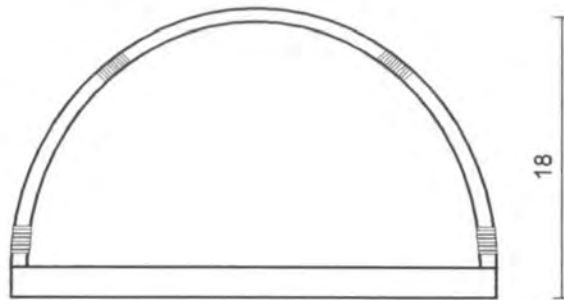

Revistero	Referencia: Revistero	Esc. (cm):1:5	PI: 1/1
As: Revistero	Línea: Ambientes		
Cestería	Recurso Natural: Chagualo, bejuco		
Ornato: Bordeado	Materia Prima: chagualo, bejuco		

de Producción:

Se realiza el marco en madera, se perfora a lo largo con una broca de 5/16", se introduce el chagualo en los orificios formando un arco, posteriormente, se bordea la base de la cesta con el bejuco.

Observaciones:



Servilletero	Línea: Ambientes	Artesanos: Alirio Jiménez
Servilletero	Referencia: Servilletero	
estería	Largo (cm):16 Ancho (cm):5 Alto (cm):11	Departamento: Risaralda
Bordeado	Diámetro (cm):18	Peso (gr.): 100
Naturales: chagualo, bejuco	Color: Natural	Vereda:
Primaria: Chagualo, bejuco	Certificado Hecho a Mano: Si <input checked="" type="checkbox"/> No <input type="checkbox"/>	Tipo de Población: Rural

Objetivo: clase media-alta	Costo	Precio
Un/Mes: 100	Unitario: \$1.700=	Unitario:\$4.000=
	P/Mayor:	P/Mayor:\$3.000=
	Empaque:	Empaque:

Observaciones:

Elaborado por: P. Carol Tatiana Cuéllar Dussan Fecha: 31-03-2000

6 6 2 4 2 2
 Tipo de Ficha: Referente(s) Muestra: Línea: Empaque:

V.S

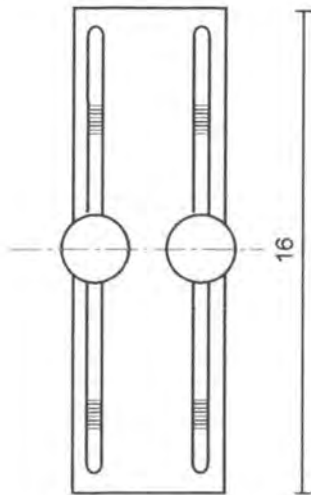

V.F

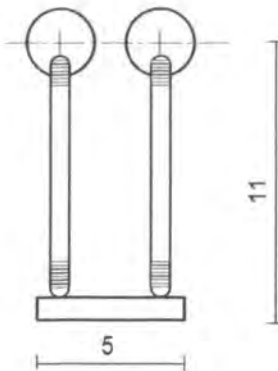

V.L

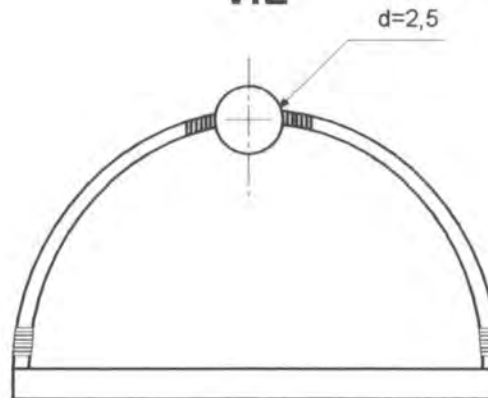

Servilletero	Referencia: Servilletero delgado	Esc. (cm):1:2	PI: 1/1
Clasificación: Servilletero	Línea: Ambientes		
Decoración: Estería	Natural: Chagualo, bejuco, macadamia, madera de pino		
Acabado: Bordeado	Materia Prima: chagualo, bejuco, macadamia, madera de pino		

de Producción:

Para la madera en cada una de las esquinas con una broca de 9/32".
 Se introduce cada macadamia en el chagualo, para fijarlo en los orificios
 pendientes y darle la forma de arco.
 Se realiza el bordeado en los extremos inferiores y a cada lado de las
 asas.

Observaciones:

Elaborado: P. Carol Tatiana Cuéllar Dussán. Fecha: 31-03-2000

de
 cia 6 6 2 4 2 3 Código de Región 0 3 6 6 Refente(s): Muestra: Línea: Empaque:



Servilletero	Línea: Ambientes	Artesanos: Alirio Jiménez
Servilletero	Referencia: Servilletero cuadrado	
estería	Largo (cm):13 Ancho (cm):5 Alto (cm):9,5	Departamento: Risaralda
Bordeado	Diámetro (cm):	Peso (gr.):150 Localidad: Santa Rosa de Cabal
Naturales: chagualo, bejuco	Color: Natural	Vereda:
Ornamento: Chagualo, bejuco	Certificado Hecho a Mano: Si <input checked="" type="checkbox"/> No <input type="checkbox"/>	Tipo de Población: Rural

Objetivo: clase media-alta	Costo	Precio
Producción/Mes: 100	Unitario: \$1.800	Unitario: \$4.000=
	P/Mayor:	P/Mayor:\$3.000=
	Empaque:	Empaque:

Observaciones:

Elaborado por: P. Carol Tatiana Cuéllar Dussan Fecha: 31-03-2000

6 6 2 4 2 2

Tipo de Ficha: Referente(s): Muestra: Línea: Empaque:

V.S

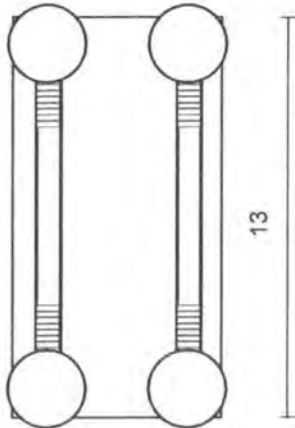

V.F

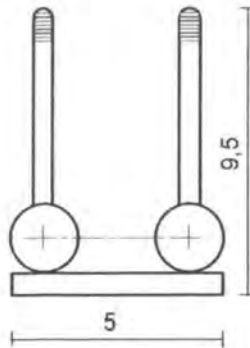

V.L

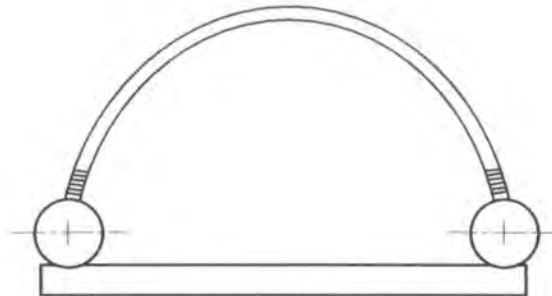

servilletero	Referencia: Servilletero cuadrado	Esc. (cm):1:2	PI: 1/1
As: Servilletero	Línea: Ambientes		
Decoración: Estería	Natural: Chagualo, bejuco, macadamia, madera de pino		
Bordeado	Materia Prima: chagualo, bejuco, macadamia, madera de pino		

de Producción:

Para la madera en cada una de las esquinas con una broca de 9/32".

Se introduce cada macadamia en el chagualo, y se ubican en las perforaciones horizontales. Se realiza el bordeado en los extremos inferiores, a cada lado de las macadamias.

Observaciones:

Elaborado por: P. Carol Tatiana Cuéllar Dussán. Fecha: 31-03-2000

Código de Región: 0366 Refente(s): Muestra: Línea: Empaque:

200



Bandeja	Línea: Ambientes	Artesanos: Alirio Jiménez
Referencia: Bandeja	Referencia: Bandeja	
Largo (cm):45 Ancho (cm):22,5 Alto (cm):11	Departamento: Risaralda	
Diámetro (cm):	Peso (gr.):550	Localidad: Santa Rosa de Cabal
Color: Natural	Vereda:	
Certificado Hecho a Mano: Si <input checked="" type="checkbox"/> No <input type="checkbox"/>	Tipo de Población: Rural	

Objetivo: clase media-alta	Costo	Precio
Producción/Mes: 30	Unitario: \$7.500=	Unitario: \$15.000=
	P/Mayor:	P/Mayor:\$13.000=
	Empaque:	Empaque:

Observaciones:

Elaborado por: P. Carol Tatiana Cuéllar Dussan Fecha: 31-03-2000

V.S



V.F

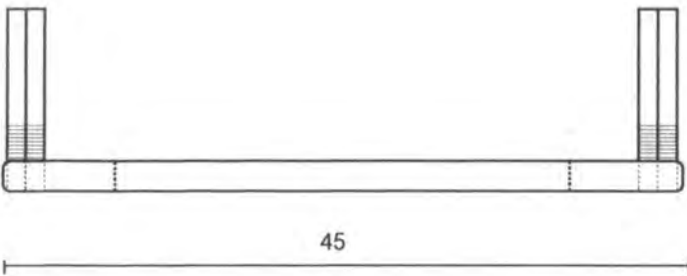

V.L

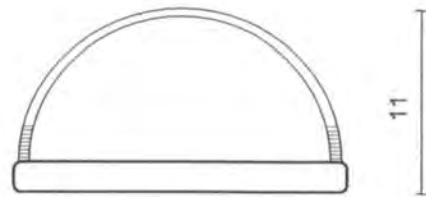

Bandeja	Referencia: Bandeja madera	Esc. (cm):1:50	PI: 1/1
Nombre: Bandeja	Línea: Ambientes		
Descripción: Estería	Natural: Chagualo, bejuco, madera de pino		
Detalles: Tejido común, bordeado	Materia Prima: chagualo, bejuco, madera de pino		

de Producción:
 Se utiliza una broca de 9/32", se perforan las esquinas de la tabla para poder fijar los
 tornillos. Se perforan los espacios internos de la madera, con el fin de ubicar los
 bejucos. Posteriormente, se realiza el bordeado y el tejido común en el
 interior libre de la tabla.

Observaciones:

Elaborado por: P. Carol Tatiana Cuéllar Dussán. Fecha: 31-03-2000

de
 Código de
 Refente(s): Muestra: Línea: Empaque:

6 6 2 4 2 3

0 3 6 6



Papelera	Línea: Ambientes	Artesanos: Alirio Jiménez
Papelera	Referencia: Papelera	
estería	Largo (cm): Ancho (cm): Alto (cm):18	Departamento: Risaralda
Tejido común	Diámetro (cm):32	Peso (gr.):310
Naturales: Bejuco,madera	Color: Natural	Vereda:
Prima: Bejuco,madera	Certificado Hecho a Mano: Si <input checked="" type="checkbox"/> No <input type="checkbox"/>	Tipo de Población: Rural

Objetivo: clase media-alta	Costo	Precio
Un/Mes: 60	Unitario: \$3.300=	Unitario: \$7.000=
	P/Mayor:	P/Mayor:\$5.000=
	Empaque:	Empaque:

Observaciones:

Elaborado por: P. Carol Tatiana Cuéllar Dussan Fecha: 31-03-2000

de a 6 6 2 4 2 3
 Tipo de Ficha: Referente(s)
 Muestra: Línea:
 Empaque:

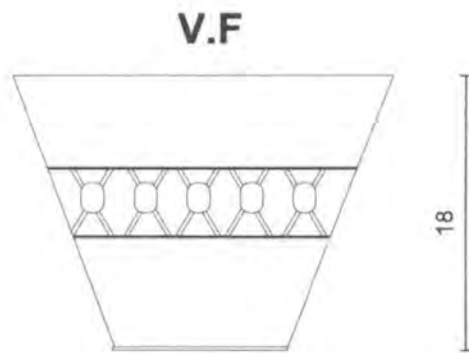
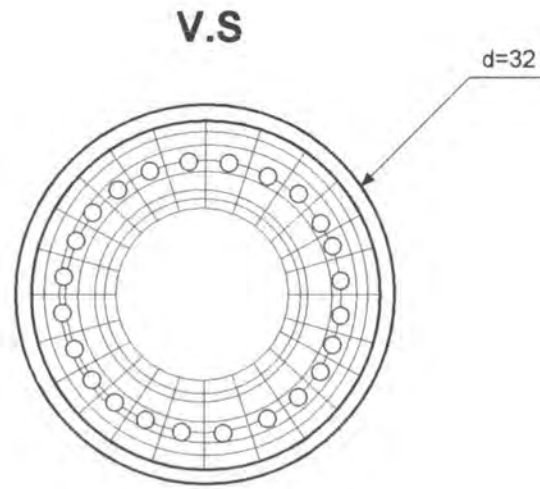

Referencia: Papelera	Esc. (cm): 1:50	PI: 1/1
Línea: Ambientes		
Natural: bejuco, madera		
Materia Prima: bejuco, madera		

de Producción:
 ra el perímetro de la madera con una broca de 5/32", con el fin de fijar los
 n bejuco y realizar el tejido hasta obtener una altura de 9 cm. Se introducen las bolitas
 a entre los paraleles y se continua tejiendo, hasta obtener la altura deseada.
 te, se teje la boca de la cesta formando con el bejuco, el punto de cruz.

Observaciones:

ble: P. Carol Tatiana Cuéllar Dussán. Fecha: 31-03-2000

le
 a 6 6 2 4 2 3 Código de Región 0 3 6 6 Refente(s): Muestra: Línea: Empaque:



Bandeja	Línea: Ambientes	Artesanos: Alirio Jiménez	
Bandeja	Referencia: Bandeja		
Estería	Largo (cm):45 Ancho (cm):22,5 Alto (cm):9,5	Departamento: Risaralda	
Tejido, tejido común	Diámetro (cm):	Peso (gr.):	Localidad: Santa Rosa de Cabal
Materiales naturales: chagualo, bejuco, madera	Color: Natural	Vereda:	
Materiales: Chagualo, bejuco, madera	Certificado Hecho a Mano: Si <input checked="" type="checkbox"/> No <input type="checkbox"/>	Tipo de Población: Rural	

Objetivo: clase media-alta	Costo	Precio
Producción/Mes: 40	Unitario: \$5.500=	Unitario: \$10.000=
	P/Mayor:	P/Mayor: \$8.000=
	Empaque:	Empaque:

Observaciones:

Elaborado por: P. Carol Tatiana Cuéllar Dussan Fecha: 31-03-2000

6 6 2 4 2 3

Tipo de Ficha: Referente(s)

Muestra: Línea: Empaque:

V.S

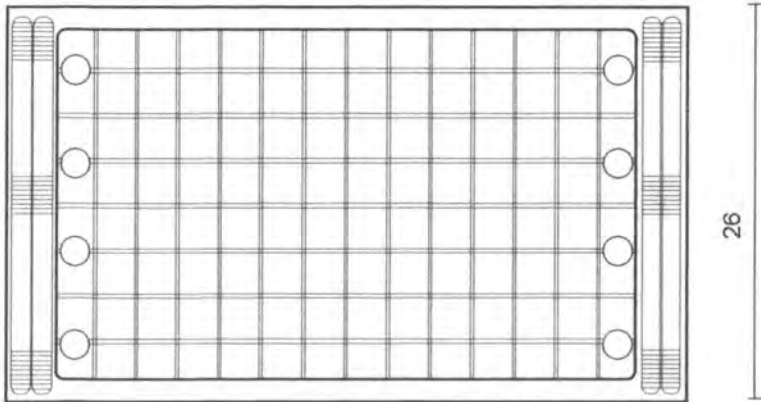

V.F

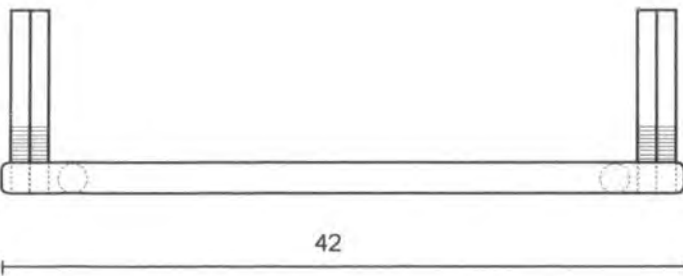

V.L

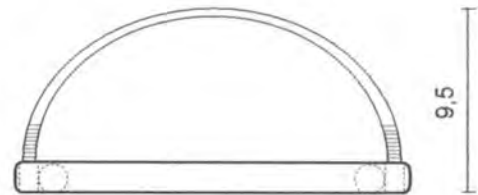

Bandeja	Referencia: Bandeja trenzada	Esc. (cm): 1:5	PI: 1/1
Bandeja	Línea: Ambientes		
Armería	Natural: Chagualo, bejuco, madera		
Tejido común, bordeado	Materia Prima: chagualo, bejuco, madera		

de Producción:
 a el marco de madera; posteriormente se fija en esta estructura el chagualo, para
 ntinuar con el bordeado y tejido del área libre. Las bolitas de madera
 n entre los armantes.

Observaciones:

ble: P. Carol Tatiana Cuéllar Dussán. Fecha: 31-03-2000

e
 a 6 6 2 4 2 3 Código de Región 0 3 6 6 Refente(s): Muestra: Línea: Empaque:



era	Línea: Ambientes	Artesanos: Alirio Jiménez
Panera	Referencia: Panera	
stería	Largo (cm): Ancho (cm): Alto (cm):13	Departamento: Risaralda
ordeado, tejido común	Diámetro (cm):24	Peso (gr.):250
naturales chagualo, bejuco, madera, fique	Color: Natural	Vereda:
ma chagualo, bejuco, madera, fique	Certificado Hecho a Mano: Si <input checked="" type="checkbox"/> No <input type="checkbox"/>	Tipo de Población: Rural

objetivo: clase media-alta	Costo	Precio
/Mes: 80	Unitario: \$8.000=	Unitario: \$15.000=
	P/Mayor:	P/Mayor:
	Empaque:	Empaque:

Comentarios:

Elaborado por: P. Carol Tatiana Cuéllar Dussan Fecha: 31-03-2000

6 6 2 4 2 3

Tipo de Ficha:

Referente(s)

Muestra:

Línea:

Empaque:

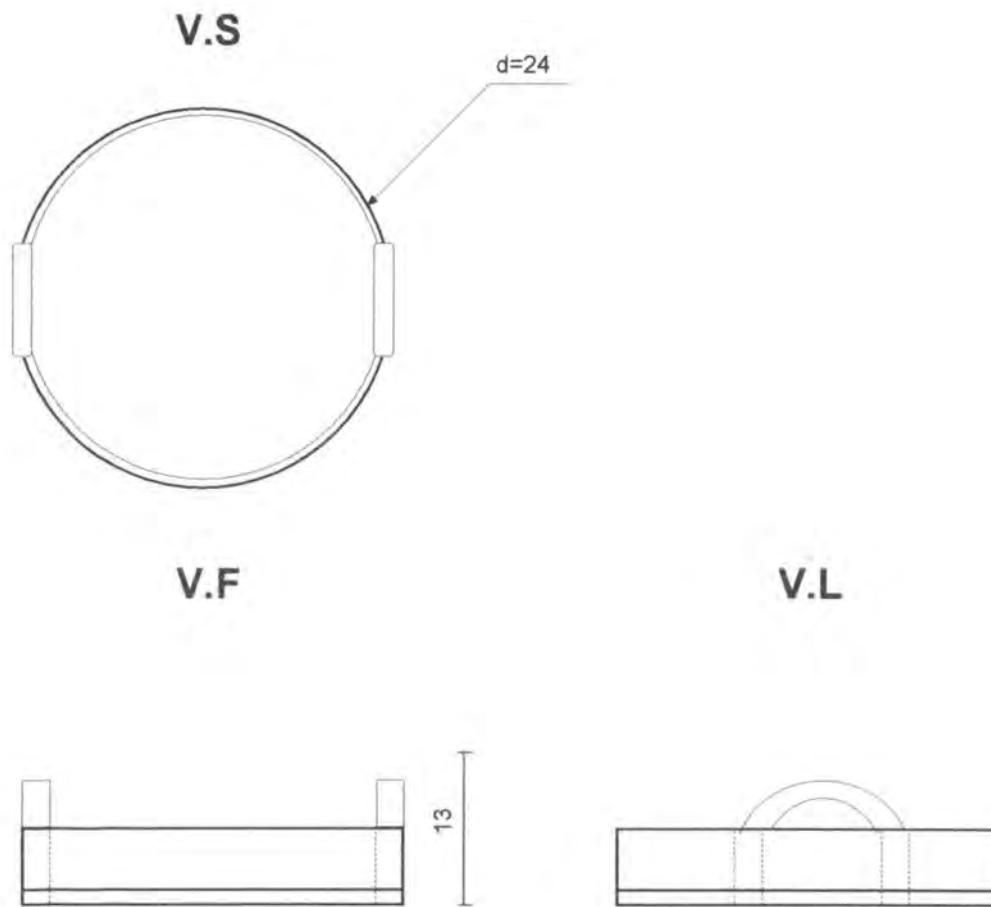

panera	Referencia: Panera redonda fique	Esc. (cm):1:50	Pl: 1/1
Nombre: Panera redonda	Línea: Ambientes		
Descripción: Estería	Natural:Chagualo, bejuco,fique, madera de pino		
Detalles: Tejido común, bordeado	Materia Prima: chagualo, bejuco,madera de pin, fique		

de Producción:

Para el perímetro de la madera con una broca de 5/32", para fijar los parales de bejuco y chagualo. Se inicia con el tejido común, hasta obtener una altura de 13 cm de tejido. Finalmente, se corta el chagualo para elaborar las asas de la panera; se fija los parales por medio de nudos con bejuco.

Observaciones:

El juego viene en dos tamaños: d=24 y 21

Elaborado por: P. Carol Tatiana Cuéllar Dussán. Fecha:31-03-2000

de: 6 6 2 4 2 3 Código de Refente(s): Muestra: Línea: Empaque:

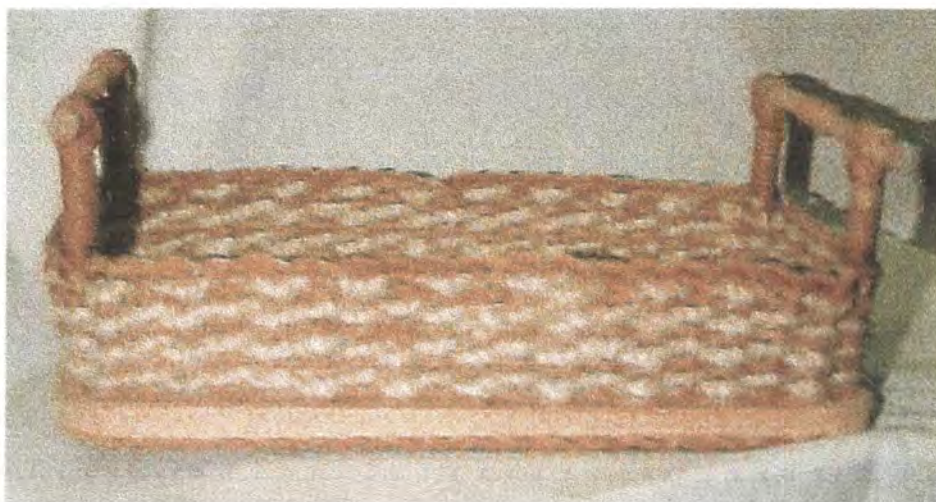

Panera	Línea: Ambientes	Artisanos: Alirio Jiménez
Nombre: Panera	Referencia: Panera	
Categoría: Cestería	Largo (cm):30 Ancho (cm):17 Alto (cm):12	Departamento: Risaralda
Técnica: Bordoado, tejido común	Díámetro (cm):18	Peso (gr.):500
Materiales Naturales:chagualo,bejuco,madera,fique	Color: Natural	Localidad: Santa Rosa de Cabal
Prima:chagualo,bejuco,madera,fique	Certificado Hecho a Mano: Si <input checked="" type="checkbox"/> No <input type="checkbox"/>	Vereda:
		Tipo de Población: Rural

Objetivo: clase media-alta	Costo	Precio
Producción/Mes: 80	Unitario: \$6.000=	Unitario: \$12.000=
Material:	P/Mayor:	P/Mayor:
Embalaje:	Empaque:	Empaque:

Observaciones:

Elaborado por: P. Carol Tatiana Cuéllar Dussan Fecha: 31-03-2000

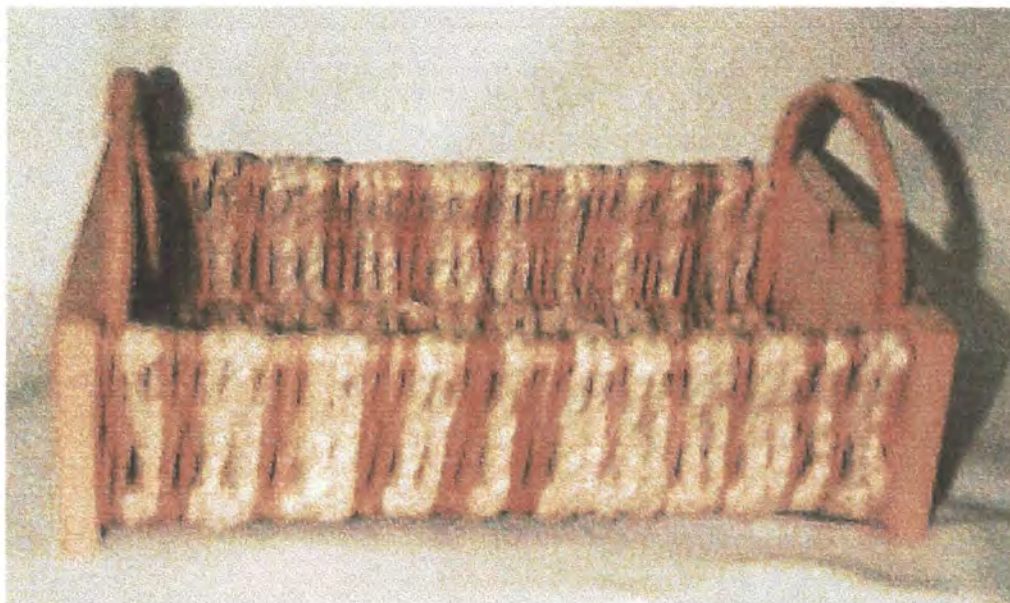

línea	Línea: Ambientes	Artesanos: Alirio Jiménez
Referencia	Referencia: Panera	
Descripción	Largo (cm):30 Ancho (cm):17 Alto (cm):12	Departamento: Risaralda
Características	Diámetro (cm):18	Peso (gr.):500
Materiales	Naturales:chagualo,bejuco,madera,fique	Color: Natural
Vereda	Vereda:	Tipo de Población: Rural
Certificación	Certificado Hecho a Mano: <input checked="" type="checkbox"/> Sí <input type="checkbox"/> No	

Objetivo: clase media-alta	Costo	Precio
Producción/Mes: 80	Unitario: \$7.000=	Unitario: \$12.000=
	P/Mayor:	P/Mayor:
	Empaque:	Empaque:

Observaciones:

Elaborado por: P. Carol Tatiana Cuéllar Dussan Fecha: 31-03-2000

V.S

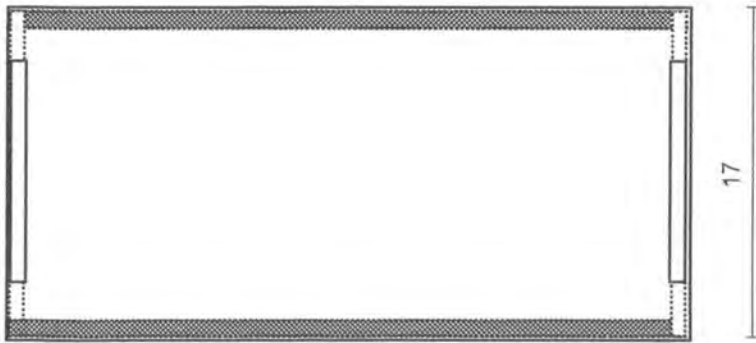

V.F

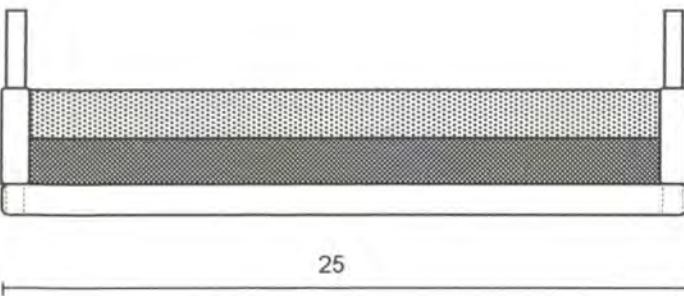

V.L

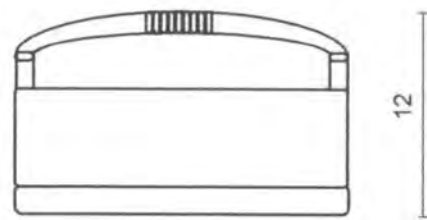

panera	Referencia: Panera fique	Esc. (cm):1:50	Pl: 1/1
as: Panera	Línea: Ambientes		
estería	Natural:Chagualo, bejuco, madera de pino, fique		
Tejido común, bordeado	Materia Prima: chagualo, bejuco, madera de pino, fique		

de Producción:

la broca de 5/32", se perforan los extremos de la tabla para poder fijar los
 en bejuco y chagualo. Se inicia con el tejido común, hasta obtener la
 esada.

ente, se corta el chagualo para elaborar las asas de la panera;
 los a los parales por medio de nudos con bejuco.

Observaciones:

El juego viene en tamaños diferentes

able: P. Carol Tatiana Cuéllar Dussán. Fecha:31-03-2000

de
 cia 6 6 2 4 2 3 Código de Región 0 3 6 6 Refente(s): Muestra: Línea: Empaque:



Baúl	Línea: Ambientes	Artesanos: Gildardo Arenas
Nombre: Baúl	Referencia: Baúl	
Categoría: Cestería	Largo (cm):54 Ancho (cm):30 Alto (cm):6	Departamento: Risaralda
Decoración: Bordeado, tejido común	Diámetro (cm):	Peso (gr.): 1200 Localidad: Santa Rosa de Cabal
Materiales Naturales: Enea, madera	Color: Natural	Vereda:
Prima: Enea, madera	Certificado Hecho a Mano: Si <input checked="" type="checkbox"/> No <input type="checkbox"/>	Tipo de Población: Rural

Objetivo: clase media-alta	Costo	Precio
Producción/Mes: 30	Unitario: \$4.000=	Unitario: \$10.000=
Costo:	P/Mayor:	P/Mayor: \$9.000=
Precio:	Empaque:	Empaque:

Observaciones:

Elaborado por: P. Carol Tatiana Cuéllar Dussan Fecha: 31-03-2000

V.S



V.F



V.L



Baúl	Referencia: Baúl enea	Esc. (cm):1:50	PI: 1/1
es: Baúl	Línea: Ambientes		
Cestería	Natural:madera, enea		
a: Tejido común	Materia Prima: enea,madera		

o de Producción:
 iza la estructura en madera; se pegan los parales de enea y se comienza a tejer.

Observaciones:

isible: P. Carol Tatiana Cuéllar Dussán. Fecha:31-03-2000

a de
 cia Código de
 Región Refente(s): Muestra: Línea: Empaque:



Bandeja	Línea: Ambientes	Artesanos: Alberto Agudelo
Nombre: Bandeja	Referencia: Bandeja común	
Categoría: Cestería	Largo (cm):54 Ancho (cm):30 Alto (cm):6	Departamento: Risaralda
Detalle: Bordeado, tejido común	Diámetro (cm):	Peso (gr.): 460 Localidad: Santa Rosa de Cabal
Materiales: Naturales: chagualo, bejuco, madera	Color: Natural	Vereda:
Prima: Chagualo, bejuco, madera	Certificado Hecho a Mano: Si <input checked="" type="checkbox"/> No <input type="checkbox"/>	Tipo de Población: Rural

Objetivo: clase media-alta	Costo	Precio
Producción/Mes: 20	Unitario: \$4.000=	Unitario: \$8.000=
Detalle:	P/Mayor:	P/Mayor:\$7.000=
Detalle:	Empaque:	Empaque:

Observaciones:

Elaborado por: P. Carol Tatiana Cuéllar Dussan Fecha: 31-03-2000

V.S

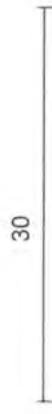
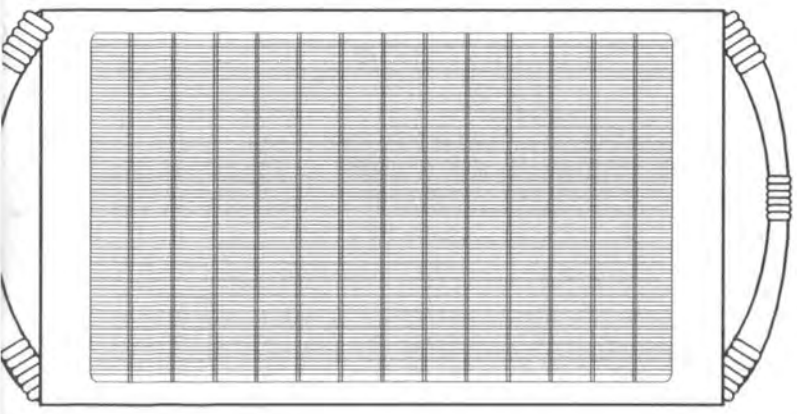

V.F

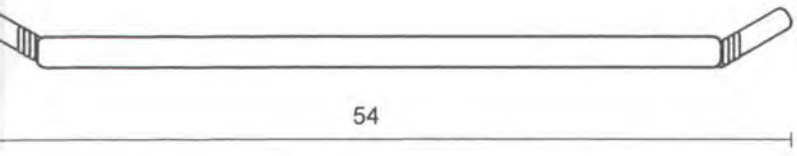

54

V.L

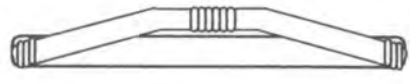

Bandeja	Referencia: Bandeja común	Esc. (cm): 1:50	Pl: 1/4
As: Bandeja	Línea: Ambientes		
Cestería	Natural: Chagualo, bejuco, madera		
Ma: Tejido común, bordeado	Materia Prima: chagualo, bejuco, madera		

Proceso de Producción:
 Se prepara el marco de madera; posteriormente se fija en esta estructura el chagualo, para continuar con el bordeado y tejido del área libre.

Observaciones:

Elaborado por: P. Carol Tatiana Cuéllar Dussán. Fecha: 31-03-2000

Clasificación: 6 6 2 4 2 3 Código de Región: 0 3 6 6 Refente(s): Muestra: Línea: Empaque:



panera	Línea: Ambientes	Artesanos: Alberto Agudelo	
s: Panera	Referencia: Panera		
Cestería	Largo (cm):	Ancho (cm):	Alto (cm):10 Departamento: Risaralda
Bordeado, tejido común	Diámetro (cm):30	Peso (gr.):250	Localidad: Santa Rosa de Cabal
s Naturales:chagualo,bejuco,madera,macadamia	Color: Natural	Vereda:	
Prima:chagualo,bejuco,madera,macadamia	Certificado Hecho a Mano:	Si <input checked="" type="checkbox"/> No <input type="checkbox"/>	Tipo de Población: Rural

Objetivo: clase media-alta	Costo	Precio
ión/Mes: 80	Unitario: \$2.200=	Unitario: \$4.000=
e:	P/Mayor:	P/Mayor:\$3.000=
e:	Empaque:	Empaque:

aciones:

able:P. Carol Tatiana Cuéllar Dussan Fecha: 31-03-2000

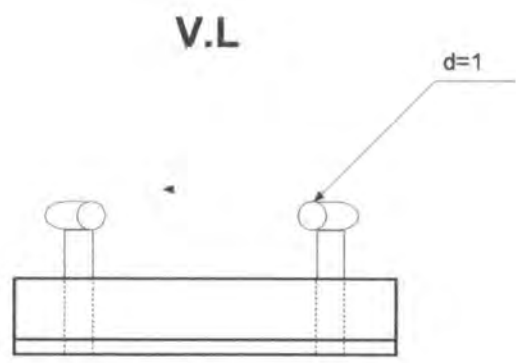
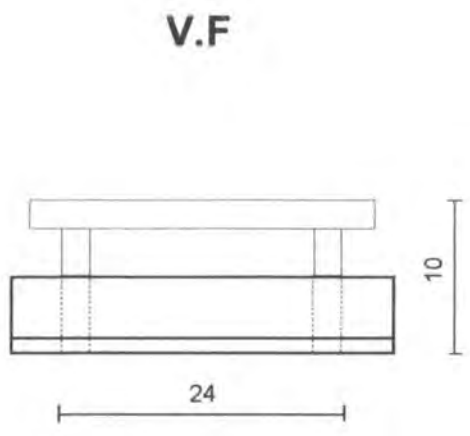
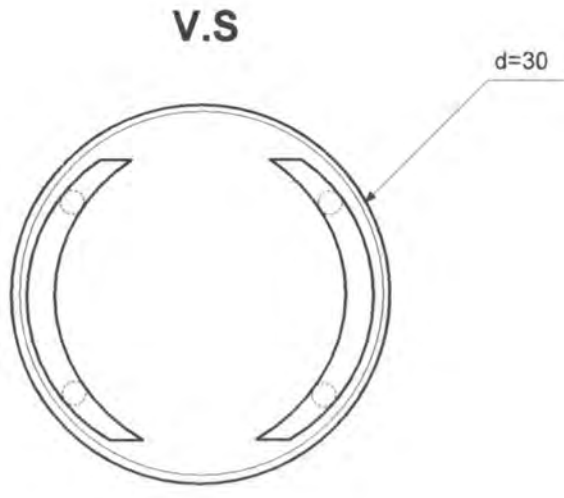

Panera	Referencia: Panera asas dobles	Esc. (cm): 1:50	PI: 1/1
es: Panera	Línea: Ambientes		
Cestería	Natural: Chagualo, bejuco, madera de pino		
a: Tejido común, bordeado	Materia Prima: chagualo, bejuco, madera de pino		

o de Producción:

fora el perímetro de la madera con una broca de 5/32", para fijar los parales
 uco y chagualo. Se inicia con el tejido común, hasta obtener una altura
 n de tejido. Finalmente, se corta el chagualo para elaborar las asas de la panera;
 los a los parales por medio de nudos con bejuco.

Observaciones:

isible: P. Carol Tatiana Cuéllar Dussán. Fecha: 31-03-2000

a de
 cia 6 6 2 4 2 3 Código de Región 0 3 6 6 Refente(s): Muestra: Línea: Empaque:



Porta CD	Línea: Ambientes	Artesanos: Alberto Agudelo
Referencia: Porta CD		
Largo (cm):37 Ancho (cm):14,5 Alto (cm):24	Departamento: Risaralda	
Diámetro (cm):18	Peso (gr.):390	Localidad: Santa Rosa de Cabal
Color: Natural	Vereda:	
Certificado Hecho a Mano: Si <input checked="" type="checkbox"/> No <input type="checkbox"/>	Tipo de Población: Rural	

Objetivo: clase media-alta	Costo	Precio
Producción/Mes: 30	Unitario: \$4.000=	Unitario: \$8.000=
	P/Mayor:	P/Mayor: \$7.000=
	Empaque:	Empaque:

Descripción: El portaCD tiene la capacidad para disponer 15 cd's.

Elaborado por: P. Carol Tatiana Cuéllar Dussan Fecha: 31-03-2000

6 6 2 4 2 3

Tipo de Ficha:

Referente(s)

Muestra:

Línea:

Empaque:

V.S

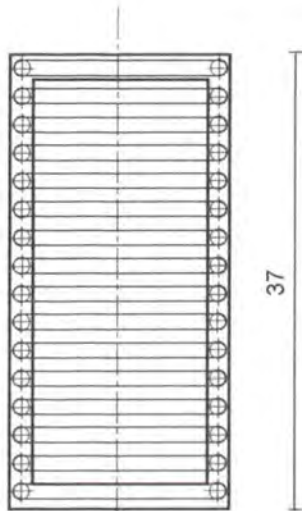

V.F

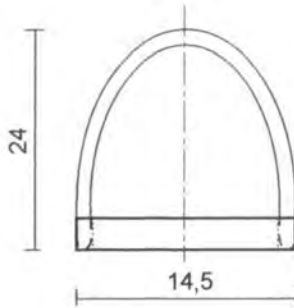

V.L

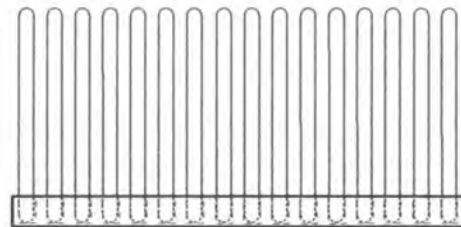

Porta CD	Referencia: Porta CD	Esc. (cm):1:5	PI: 1/1
Res: Porta CD	Línea: Ambientes		
Cestería	Recurso Natural:Chagualo, bejuco		
Acabado: Borneado	Materia Prima: chagualo, bejuco		

Procedimiento de Producción:
 Se realiza el marco en madera, se perfora a lo largo con una broca de 5/16", se introduce el chagualo en los orificios formando un arco, posteriormente, se bordea la base de la estructura con el bejuco.

Observaciones:

Responsable: P. Carol Tatiana Cuéllar Dussán. Fecha:31-03-2000

Código de Región: 0366 Refente(s): Muestra: Línea: Empaque:



Panera	Línea: Ambientes	Artesanos: Oscar Morales
Nombre: Panera	Referencia: Panera	
Categoría: Cestería	Largo (cm):45 Ancho (cm):22,5 Alto (cm):15	Departamento: Risaralda
Técnica: Bordeado, tejido común	Diámetro (cm):18	Peso (gr.):700
Materiales: Maderas Naturales chagualo, bejuco, madera, macadamia	Color: Natural	Localidad: Santa Rosa de Cabal
Vereda:	Vereda:	
Prima: chagualo, bejuco, madera, macadamia	Certificado Hecho a Mano: Si <input checked="" type="checkbox"/> No <input type="checkbox"/>	Tipo de Población: Rural

Objetivo: clase media-alta	Costo	Precio
Producción/Mes: 40	Unitario: \$7.500=	Unitario: \$15.000=
Material:	P/Mayor:	P/Mayor: \$12.000=
Embalaje:	Empaque:	Empaque:

Observaciones:

Elaborado por: P. Carol Tatiana Cuéllar Dussan Fecha: 31-03-2000

de
 cia 6 6 2 4 2 3 Tipo de Ficha: Referente(s) Muestra: Línea: Empaque:

V.S

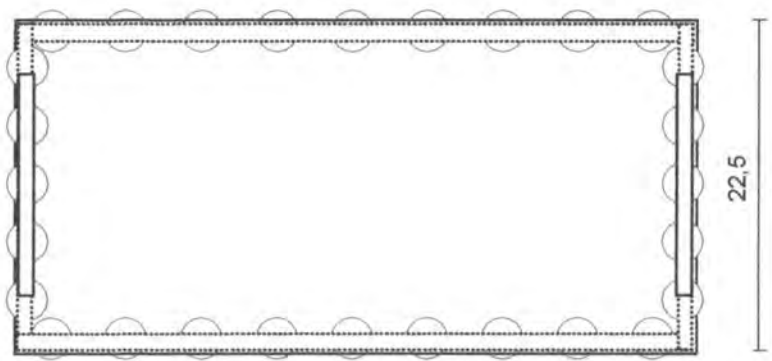

V.F

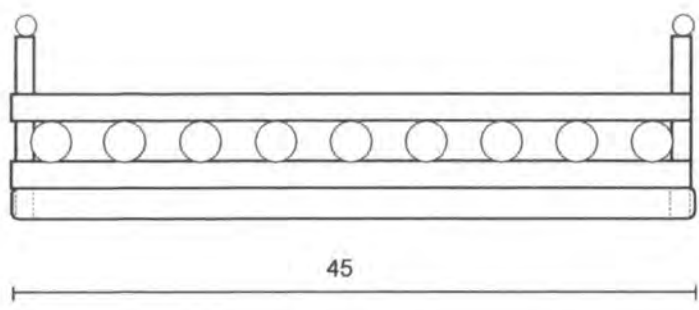

V.L

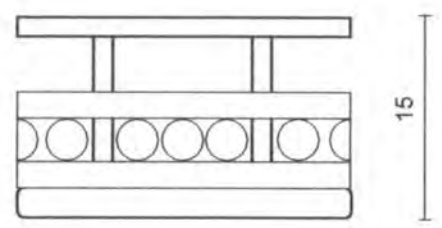

Panera	Referencia: Panera madera	Esc. (cm): 1:50	Pl: 1/1
Res: Panera	Línea: Ambientes		
Cestería	Natural: Chagualo, bejuco, madera de pino, macadamia		
Ca: Tejido común, bordeado	Materia Prima: chagualo, bejuco, madera de pino, macadamia		

Proceso de Producción:

Se utiliza una broca de 5/32", se perforan los extremos de la tabla para poder fijar los arcos en bejuco y chagualo. Se inicia con el tejido común, y a medida que se va obteniendo una altura de 2 cm se introducen las macadamias entre los armantes. Finalmente, se corta el chagualo para elaborar las asas de la panera; se los ata a los parales por medio de nudos con bejuco.

Observaciones:

Responsable: P. Carol Tatiana Cuéllar Dussán. Fecha: 31-03-2000

Identificación: 6 6 2 4 2 3 Código de Región 0 3 6 6 Refente(s): Muestra: Línea: Empaque: