

Programa Nacional de Conformacion de Cadenas Productivas para el Sector Artesanal

Cadena Productiva de la Guadua en el Eje Cafetero

**Microempresarios produciendo nuevas lineas
de productos desarrollados para la cadena de la
guadua.**

D.I. Alvaro Ivan Caro Niño



Octubre 2005



CECILIA DUQUE DUQUE
Gerente General
Artesanías de Colombia S.A.

MANUEL F. JIMENEZ MORIONES
Director Auditoría Fomipyme
Universidad Nacional de Colombia

ERNESTO ORLANDO BENAVIDES
Subgerente Administrativo y Financiero
Director Nacional Proyecto Fomipyme

LUZ ANGELA MEDINA LLANO
Auditora Fomipyme
Universidad Nacional

CARMEN INES CRUZ
Subgerente de Desarrollo

MARTHA ISABEL JIMENEZ
MILLAN
Auditora Fomipyme
Universidad Nacional

SANDRA STROUSS
Subgerente Comercial

LYDA DEL CARMEN DIAZ LOPEZ
Coordinadora Centro de Diseño para la
Artesanía y las PYMES - Bogotá

TABLA DE CONTENIDO

1. Introducción.
2. Antecedentes.
3. Asesoría en diseño por actividades
4. Conclusiones y Recomendaciones.

1. Introducción.

En la Cadena Productiva de la Guadua, existen diferentes niveles y especialidades dentro del oficio, cada una con diferentes requerimientos técnicos de producción, haciendo que su capacidad productiva sea variable.

Para desarrollar la producción de las líneas de objetos diseñada para la Colección Casa Colombiana 2004, fue necesario hacer una selección de los artesanos, no solamente por especialidad productiva en el oficio, sino también por la calidad, capacidad y experiencia.

A continuación se presentan en este documento, las líneas de producto que se desarrollaron y los artesanos que participaron en todo el proceso. Incluyendo productos de rescate, resultado de algunas pruebas experimentales con la materia prima para generar nuevas opciones de diseño.

Este documento, presenta las líneas de producto desarrolladas para la Cadena Productiva de la Guadua y describe la comercialización que se hizo para la feria de Expoartesánías 2004 y la distribución de productos tanto para el stand de cadenas productivas como para el pabellón de la Colección Casa Colombiana.

2. Antecedentes.

La Cadena Productiva de la Guadua siempre a estado en constante cambio y evolución, sobre todo en la parte de producción, debido a que se han venido adaptando tecnologías para el procesamiento de la materia prima, obteniendo diferentes tipos de productos clasificados de la siguiente manera: guadua rolliza, laminados en latas de guadua y cestería, cada uno de éstos con sus propios requerimientos técnicos y de producción.

Para poder cubrir una población tan grande se desarrollaron talleres de creatividad con el fin de identificar a los artesanos con habilidades en el oficio, con disposición al cambio y comprometidos con el proceso.

Como resultado de estas jornadas se identificaron los artesanos para desarrollar la producción de los objetos que se exhibirían en Corferias en el marco de Expoartesanías y distribuidos en los tres Departamentos equitativamente.

3. Asesoría en diseño por actividades.

Se desarrollaron talleres de creatividad en los tres Departamentos, con la participación de diferentes artesanos incluyendo personas de otras regiones que no estaban incluidas en el programa a los cuales se les brindó el servicio y se incluyeron en la base de datos para su futura intervención y participación de los procesos de capacitación.

De igual forma se confrontaron las propuestas con la comunidad, con el fin de identificar posibles problemas de producción y para hacer intervenciones en rescate de productos y técnicas tradicionales.

Como resultado de estas jornadas de trabajo se desarrollaron diferentes líneas de producto descritas a continuación: un comedor de cuatro puestos, un comedor de ocho puestos, cuatro puff, dos fruteros triangulo, un armario o estantería, dos bancas curvas, el artesano fue el Señor Hernán Rodríguez Nieto de la Ciudad de Armenia, otra línea fueron dos espejos, un mueble de baño o lavamanos, una mesa y dos bancas de latas de guadua desarrolladas por el Señor Jhon Jairo Molina de la Ciudad de Pereira, otra fue una cama y dos mesas de noche con el Señor Carlos Mario Moreno la Ciudad de Armen, una cava de vinos elaborada por el señor Duberly Galeano de Armenia y finalmente unos accesorios como posavasos y bandejas y productos de rescate con Margarita María Patiño, Andrés Suárez de Manizales.

Proyecto.

A continuación se describe de forma sucinta cada uno de los productos y su destino comercial.

Productos comercializados en el stand de Cadenas Productivas.

Frutero balsa
Comedor de cuatro puestos
Juego de Posavasos

Productos comercializados en el stand de Casa Colombiana.

1 Cava para vinos para el ambiente de cocina
1 Comedor de 8 puestos para el ambiente de comedor
1 Armario o aparador para el ambiente de sala
1 Cómoda para el ambiente de la habitación
1 Cama para el ambiente de la habitación
2 Puff para el ambiente de la habitación
2 Mesas de noche para el ambiente de la habitación
4 Modulos para mesa de centro ambiente de sala
2 Puff para el ambiente de la sala
2 Fruteros triangulo para el ambiente de la sala
2 Espejos para el ambiente de baño
1 lavamanos para el ambiente de baño
1 mesa y dos bancas para el ambiente de jardin
2 bancas para el ambiente de sala

Anexo.

Fotografías de algunas revistas que visitaron el evento e hicieron reportajes al respecto y fichas de producto

Hernán Rodríguez Nieto.



Margarita María Patiño y Andrés Suárez.



Duberly Galeano



Jhon Jairo Molina



Carlos Mario Moreno



4. Conclusiones y Recomendaciones

La Cadena Productiva de la Guadua presenta diferentes variables. En primer lugar tenemos la diversificación del oficio como punto de partida para el desarrollo de cualquier proyecto que se quiera implementar como la guadua rolliza, las latas de guadua y la cestería, cada uno de los temas abarca un contexto y unas condiciones técnicas muy amplias que hacen que cada caso sea específico y requiera de tiempo para realizar cualquier intervención.

Esas condiciones en muchos de los casos se encuentran en tema de discusión ya que la Cadena está en constante proceso de evolución y a pesar de todo lo que se a investigado y documentado por parte de entidades y particulares, no se a podido llegar a un punto claro que sirva como guía para el avance y la consolidación de criterios.

Además de ésa diversificación del oficio se han generado especialidades por parte de los artesanos, cada uno con intereses particulares que de acuerdo a la experiencia e investigación presentan diferentes niveles de especialización. Como resultado un grupo heterogéneo en donde podemos encontrar desde el profesional involucrado ciento por ciento a una técnica y un taller con implementación tecnológica fruto de su investigación con recursos propios e inversiones importantes de dinero, hasta el artesano que trabaja en su propia casa sin ninguna especialización en el oficio y con herramientas básicas.

Es importante que las entidades involucradas continúen con el proceso de capacitación y desarrollo, apoyando los actores de base de integración de la cadena en este caso cultivadores y aprovechadores de la materia prima por ser el eslabón clave para el desarrollo de todo el sector productivo y contar con el apoyo y respaldo del Laboratorio de Diseño de Armenia y sus profesionales para que el proyecto tenga continuidad.

Colección Casa Colombiana año 2004

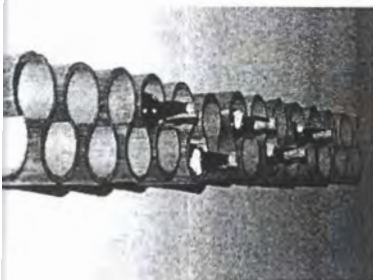

Cava para vinos
Ambiente: cocina

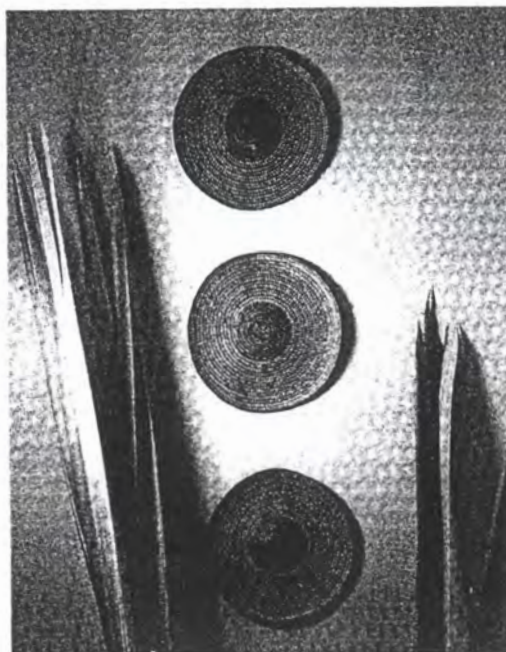
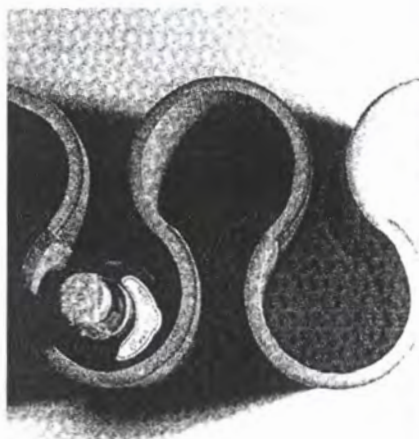

CASA COLOMBIANA

FUCSIA INVITÓ A VARIOS PERSONAJES DE LA VIDA NACIONAL A PARTICIPAR DE UNA AUTÉNTICA FIESTA COLOMBIANA. EN UN AMBIENTE DISEÑADO POR JUAN CARLOS ARCILA PARA ARTESANÍAS DE COLOMBIA, CON OBJETOS DE DIFERENTES REGIONES DEL PAÍS. LOS 'MODELOS' SE VISTIERON CON ATUENDOS DE DESTACADOS DISEÑADORES NACIONALES QUE HAN RESCATADO EL VALOR DE LO ARTESANAL TANTO PARA LA DECORACIÓN, COMO PARA LA MODA.

Por Pilar Luna

FOTOGRAFÍA: ©SALVATORE SALAMONE/05
MAQUILLAJE Y PENADO: ALEX OSUNA (PARA SCHWARZKOPF) Y VÍCTOR ABRIL
LOCACIÓN: CASA COLOMBIANA EXPOARTESANÍAS

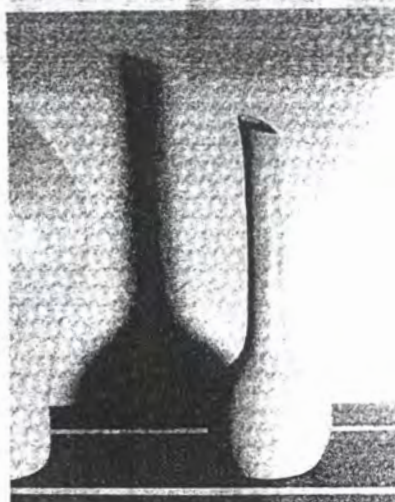

Colección Casa Colombiana año 2004



Comedor de 8 puestos Ambiente: comedor



LOS INVITADOS

BUCSIA reunió a un selecto grupo de personajes para participar de esta 'fiesta colombiana': 1. Mateo Zuluaga, chef. 2. Andrea Romero, diseñadora urbana. 3. BUCSIA reunió a un selecto grupo de personajes para participar de esta 'fiesta colombiana'. 4. Juan Carlos Ardila, diseñador de interiores. 5. Guillermo Vives, actor. 6. María Willis, abogada. 7. Jada Furmanski, antropóloga. 8. Zola Gutiérrez, indígena wayúu. 9. Carlos Jacanamijoy, artista. 10. Antonio Santán, humorista y actor. 11. Guj Davidyan, modelo. 12. Dallet y dueña de Galena. 13. Yelmy Paola Vargas, modelo. 14. Andrés Cabal, músico. 15. Indígena wayúu. 16. Valentina Acosta, presentadora de City 7.

Colección Casa Colombiana año 2004



Armario o aparador Ambiente: sala

GLY DAVIDYAN
(de Stock Models)
Vestido de lino negro;
de Lina Cantillo. Zapatos
de cuero; de Ricardo Pava.



¿Cómo se puede globalizar la industria artesanal?

Apoyando el mercado local para lograr que los artesanos mejoren su calidad. Estudiando la ergonomía de los productos y mejorándolos para ser competitivos en un mercado cada vez más saturado por las inmensas capacidades de producción de Asia.

TENDENCIAS ANCESTRALES

Los materiales de la propuesta de diseño incluyen: guadua del Eje Cafetero, mopa-mopa e iraca de Nariño, mimbre de Cundinamarca y Tolima, joyería de Antioquia, palma de estera de Cesar y Magdalena, seda del Cauca, chinchorro y tejidos wayúu, hamacas y telas de San Jacinto, Morroa y Don Alonso, cerámica de Huila y caña flecha de Córdoba y Sucre, entre otros.

La paleta de color está inspirada en la maduración del café, la primera etapa es la floración que sirve de punto de partida para el jardín, primer ambiente en el recorrido por la Casa Colombiana. Del jardín se pasa a la sala donde la paleta se obtiene de la transición del grano de verde a maduro que pasa por verde, amarillo, naranja, hasta el rojo que aparece como acento. La sala da paso al comedor y a la cocina donde la inspiración está en los tonos del café durante su proceso de beneficio: verde y amarillo del café pergamino y los distintos tonos de rojo, fruto del desperdicio de la descerezadora del café. El estudio y la alcoba cuentan con una paleta que inicia con el café oscuro del grano tostado, acentuado con el tono que se crea al mezclar la bebida con leche. Para el baño, es más tropical y es una transición de tonos verdes y crudos entre la alcoba principal y el cuarto infantil. ●

Colección Casa Colombiana año 2004

ambiente: alcoba

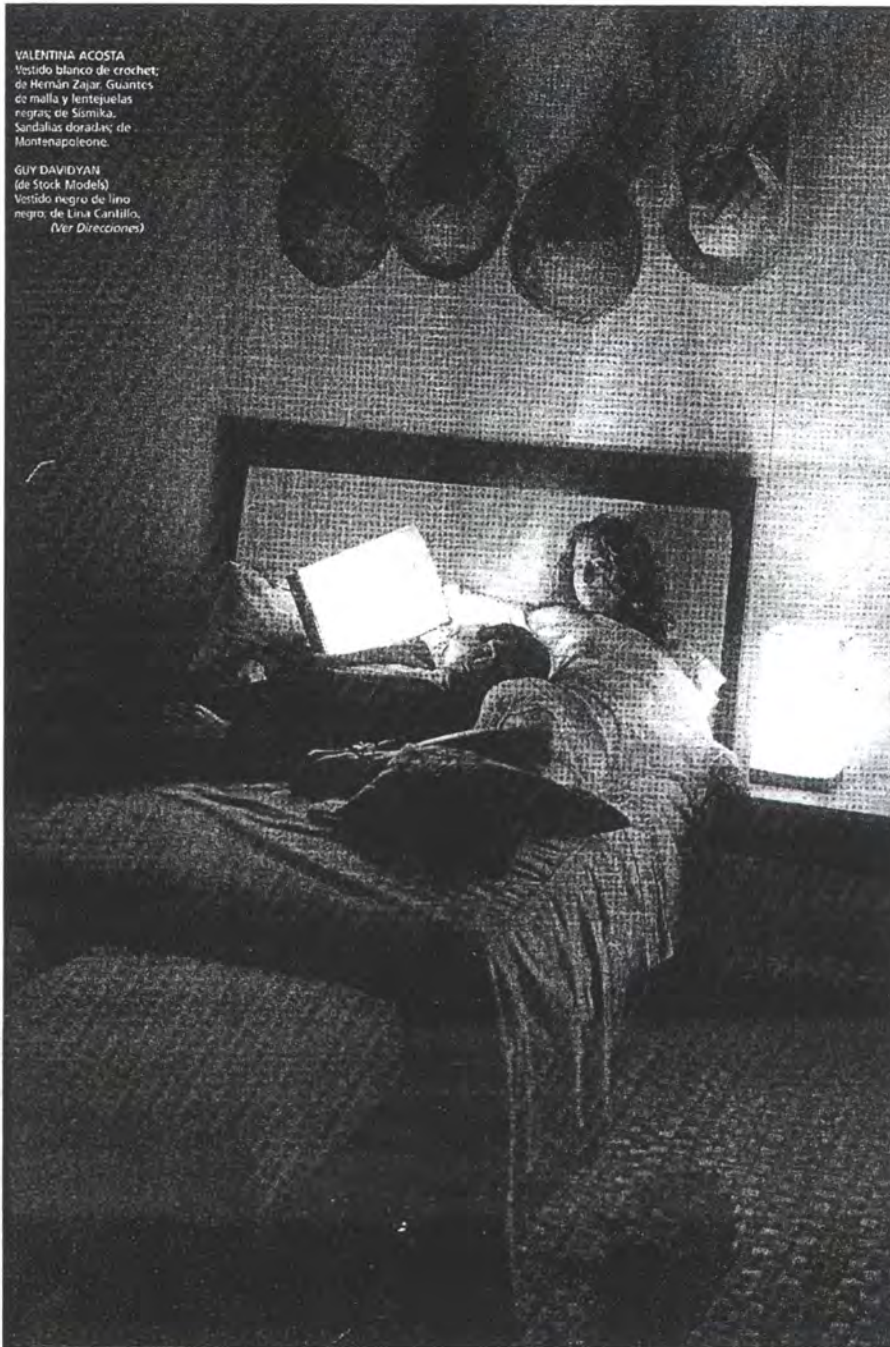

VALENTINA ACOSTA
Vestido blanco de crochet,
de Hernán Zajar. Guantes
de malla y lentiguetas
negras de Samia.
Sandalias doradas de
Montenapoleone.

GUY DAVIDYAN
(de Stock Models)
Vestido negro de lino
negro, de Lina Cantillo.
(Ver Direcciones)

Comoda



Cama



Puff



Nocheros

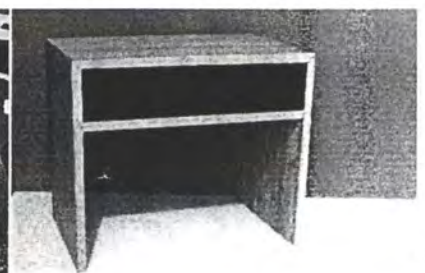



Ministerio de Comercio, Industria y Turismo
artesanías de Colombia s.a.

Ficha de Producto

Código

Fecha 01-03-2004

Versión 1

Página 1 de 1



Subgerencia de Desarrollo - Centro de Diseño para la Artesanía y las Pymes



Pieza: mesa	Artresano: Hernan Rodriguez Nieto
Nombre: modulos	Grupo: Acero Vegetal
Oficio: carpinteria	Departamento: Quindio
Tecnica: taracea	Ciudad: Armenia
Materia Prima > madera carra y latas de guadua	Localidad/vereda: Circacia
Certificado Hecho a Mano Si <input type="checkbox"/> No <input type="checkbox"/>	Resguardo:

Dimensiones Generales:	Produccion mes: 2
Largo (cm) 120	Precio en Bogota:
Ancho (cm) 120	Unitario \$640.000
Alto (cm) 90	Por mayor \$620.000
Diametro (cm)	
Peso (gr) 4000	
Color pantone 4705c	

Observaciones: las latas para la tapa son carbonizadas y la estructura en madera de carra

Responsable: D.I. Alvaro Ivan Caro Niño

Fecha: Junio de 2004

Referente(s)

Muestra

Linea

Empaque



Dibujo y Planos
Técnicos

Código

Fecha 01-03-2004

Versión 1

Página 1 de 1



Subgerencia de Desarrollo - Centro de Diseño para la Artesanía y las Pymes

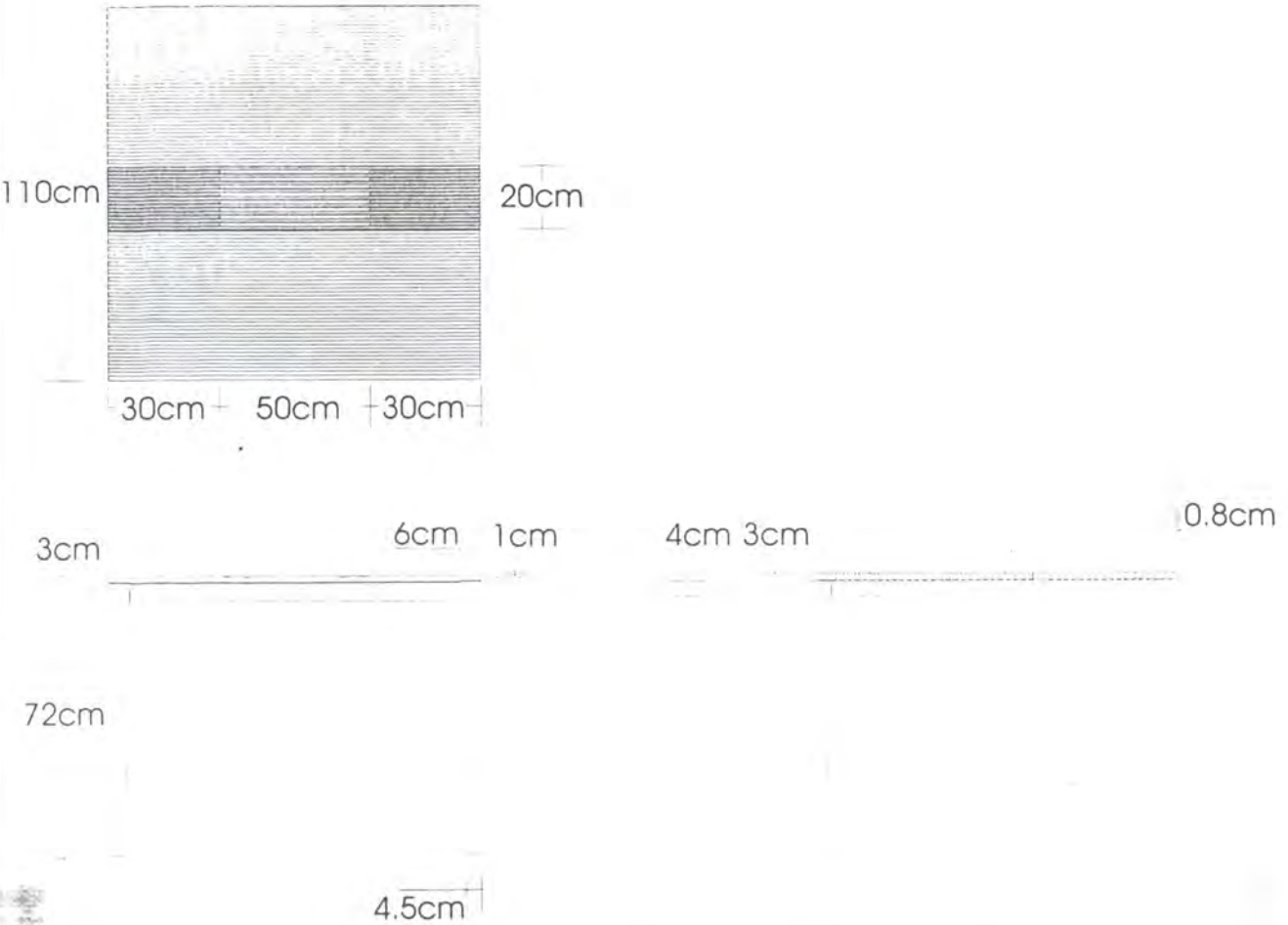

PIEZA: mesa	LÍNEA de comedor	ESC. (Cm):	PL.
NOMBRE: modulos	REFERENCIA:		
OFICIO: carpintería	MATERIA PRIMA: latas de guadua y madera carra		
TÉCNICA: taracea			

PROCESO DE PRODUCCION: corte de la materia prima, preservado, carbonizado de las latas en autoclave, dimensionamiento de piezas, armado, ensamblado, pegues y ajustes, acabados lijás y aplicaci'ón de sellador y laca semimate.

OBSERVACIONES: la madera y las latas de guadua deben tener contenidos de humedad minimo del 12 %, las superficies deben estar libres de aristas vivas, no se deben presentar manchas por pegantes o chorriones de pintura, tener en cuenta los parametros de calidad establecidos en el documento referencial de la Guadua

RESPONSABLE: D.I. Alvaro Ivan Caro FECHA: Junio de 2004

REFERENTE(S) MUESTRA LÍNEA EMPAQUE



Ministerio de Comercio, Industria y Turismo
artesanías de Colombia s.a.

Ficha de Producto

Código

Fecha 01-03-2004

Versión 1

Página 1 de 1



Subgerencia de Desarrollo - Centro de Diseño para la Artesanía y las Pymes

Espaldar en latas de guadua



Espaldar ergonómico con movimiento o fijo con gradación de las latas



Pieza: silla	Artresano: Hernan Rodriguez Nieto
Nombre: modulos	Grupo: Acero Vegetal
Oficio: carpinteria	Departamento: Quindio
Tecnica: taracea	Ciudad: Armenia
Materia Prima latas de guadua y madera carra	Localidad/vereda: Circacia
Certificado Hecho a Mano Si No	Resguardo:
Dimensiones Generales:	Produccion mes: 5
Largo (cm) 48	Diametro (cm)
Ancho (cm) 43	Peso (gr) 1500
Alto (cm)42	Color 4705 c
	Precio en Bogota: Unitario \$191.600 Por mayor \$185.000

Observaciones: las latas para la tapa son carbonizadas y la estructura en madera de carra

Responsable: D I. Alvaro Ivan Caro Ni;o

Fecha Junio de 2004

Referente(s)

Muestra

Linea

Empaque

Subgerencia de Desarrollo - Centro de Diseño para la Artesanía y las Pymes

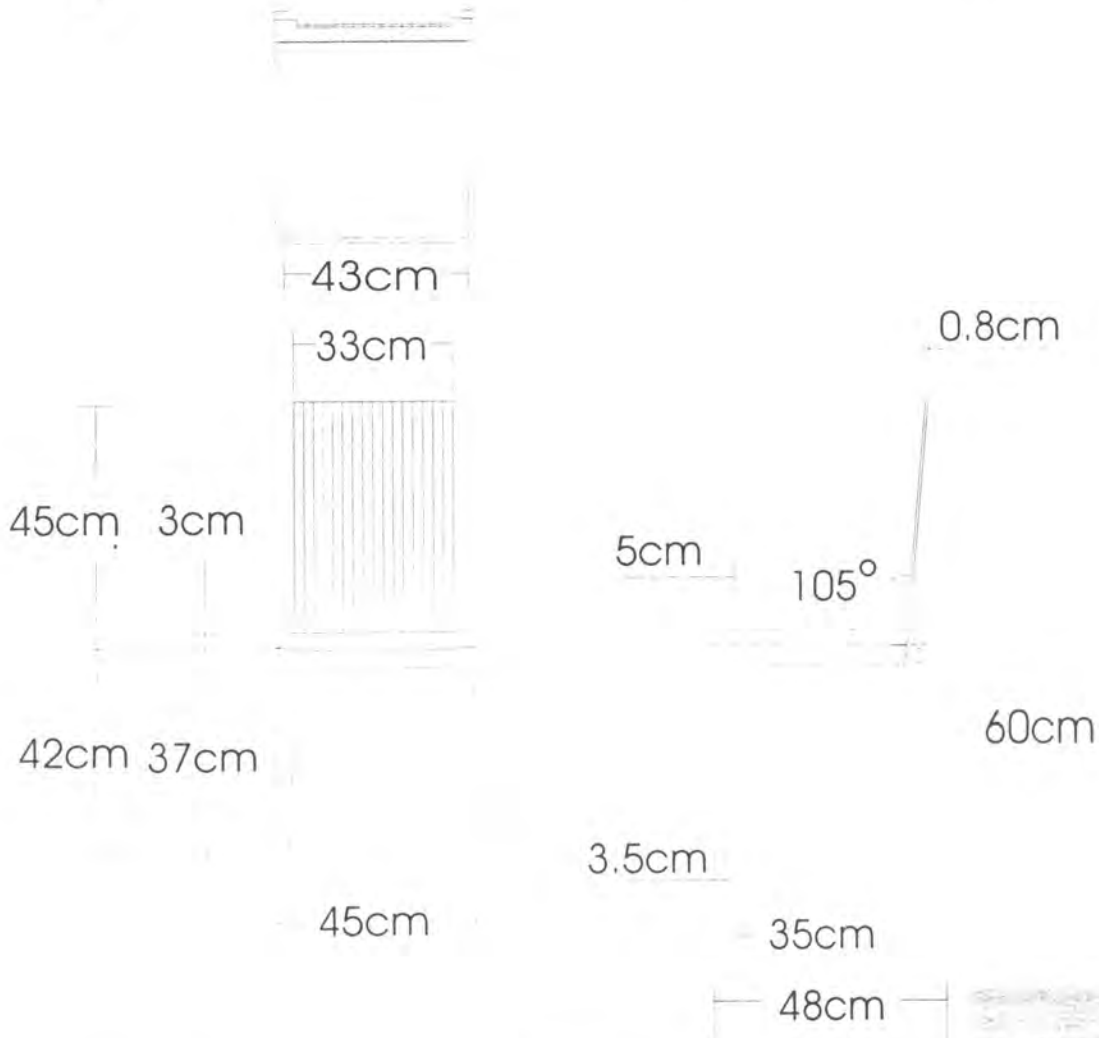

PIEZA: silla	LÍNEA de comedor	ESC. (Cm):	PL.
NOMBRE: modulos	REFERENCIA:		
OFICIO: carpintería	MATERIA PRIMA: latas de guadua y madera carra		
TÉCNICA: taracea			

PROCESO DE PRODUCCION: corte de la materia prima, preservado, carbonizado de las latas en autoclave, dimensionamiento de piezas, armado, ensamblado, pegues y ajustes, acabados lijas y aplicacion de sellador y laca semimate.

OBSERVACIONES: la madera y las latas de guadua deben tener contenidos de humedad minimo del 12 %, las superficies deben estar libres de aristas vivas, no se deben presentar manchas por pegantes o chorriones de pintura, tener en cuenta los parametros de calidad establecidos en el documento referencial de la Guadua

Latas traslapadas

Estructura y tapa en madera Carrá

Latas de guadua

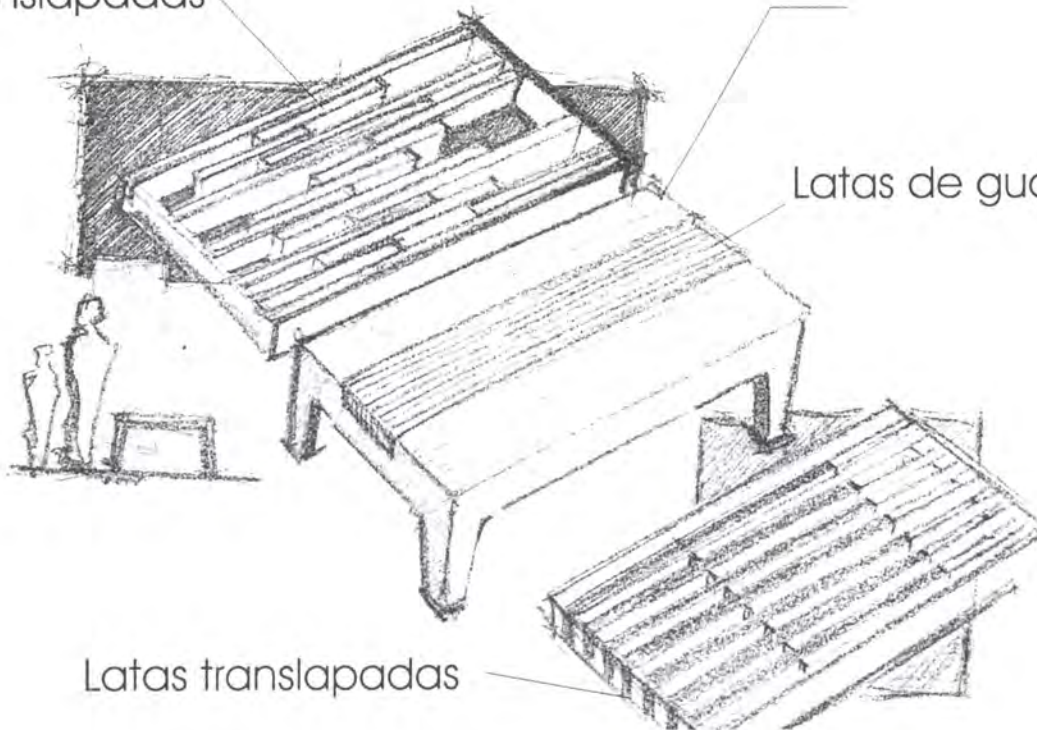

Latas traslapadas

Pieza: mesa

Nombre: traslapada

Oficio: carpintería

Técnica: taracea

Materia Prima latas de guadua y madera carrá

Certificado Hecho a Mano Si No

Dimensiones Generales:

Largo (cm) 120

Ancho (cm) 60

Alto (cm) 40

Diametro (cm)

Peso (gr)

Color 7508c

Artesano: Jhon Jairo Ocampo / Jorge Hernan Urrea

Grupo: Guadamor

Departamento: Risaralda

Ciudad: Pereira

Localidad/vereda: Mundo Nuevo

Resguardo:

Produccion mes: 4

Precio en Bogota:

Unitario \$ 242.000

Por mayor \$240.000

Observaciones: se ejecuto una de las mesas para la Coleccion Casa Colombiana, el resto quedaron en la comunidad para ser desarrolladas por iniciativa de los artesanos



Dibujo y Planos
Técnicos

Código

Fecha 01-03-2004

Versión 1

Página 1 de 1



Subgerencia de Desarrollo - Centro de Diseño para la Artesanía y las Pymes

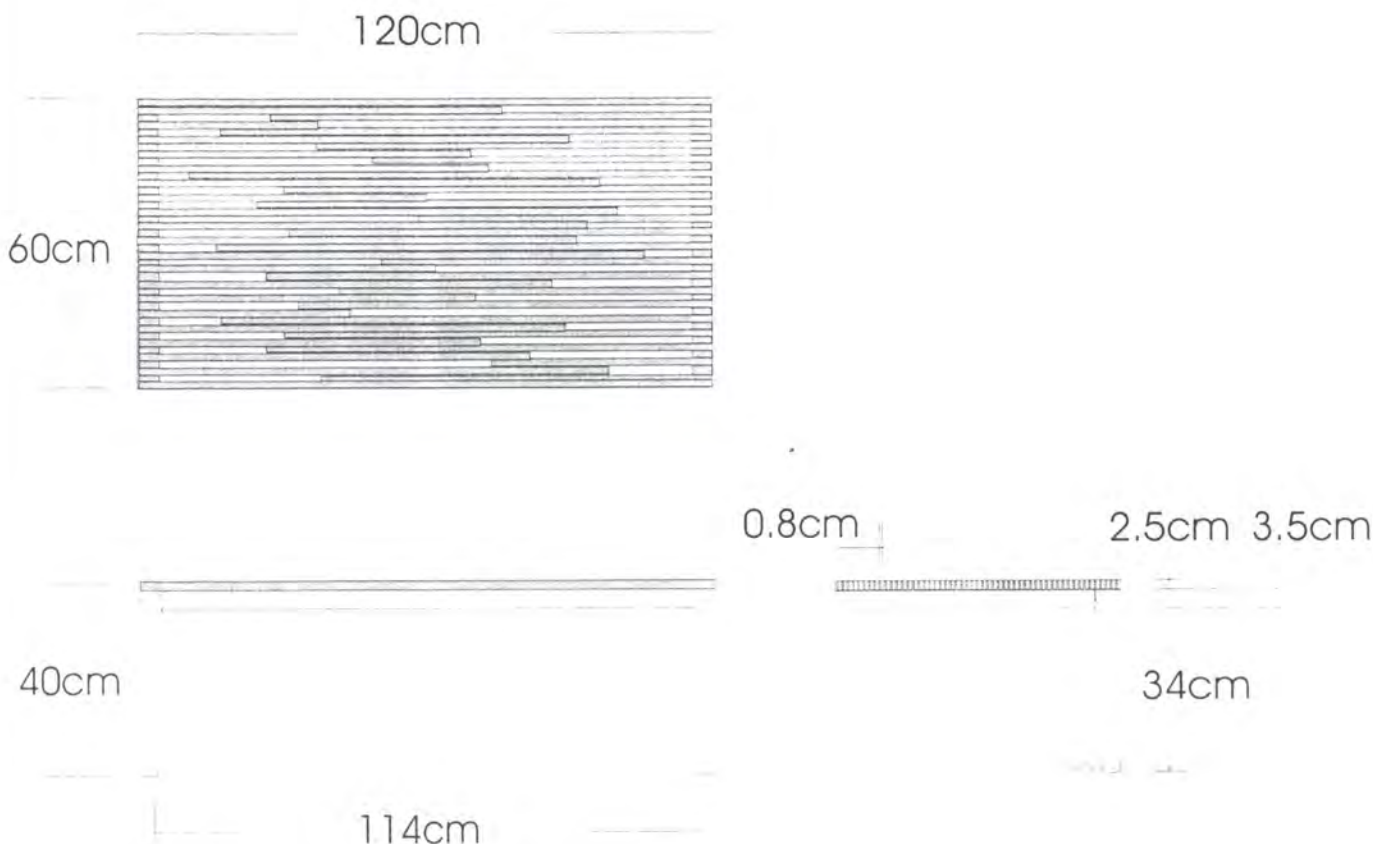

PIEZA: mesa 2	LÍNEA: sala	ESC. (Cm): PL.
NOMBRE: traslapada	REFERENCIA:	
OFICIO: carpintería	MATERIA PRIMA: latas de guadua y madera carro	
TÉCNICA: taracea		

PROCESO DE PRODUCCION: corte de la materia prima, preservado, carbonizado de las latas en autoclave, dimensionamiento de piezas, armado, ensamblado, pegues y ajustes, acabados lijás y aplicación de sellador y laca semimate.

OBSERVACIONES: la madera y las latas de guadua deben tener contenidos de humedad mínimo del 12 %, las superficies deben estar libres de aristas vivas, no se deben presentar manchas por pegantes o chorriones de pintura, tener en cuenta los parámetros de calidad establecidos en el documento referencial de la Guadua

RESPONSABLE: D.I. Alvaro Ivan Caro

FECHA: Junio de 2004

REFERENTE(S)

MUESTRA

LÍNEA

EMPAQUE

Subgerencia de Desarrollo - Centro de Diseño para la Artesanía y las Pymes

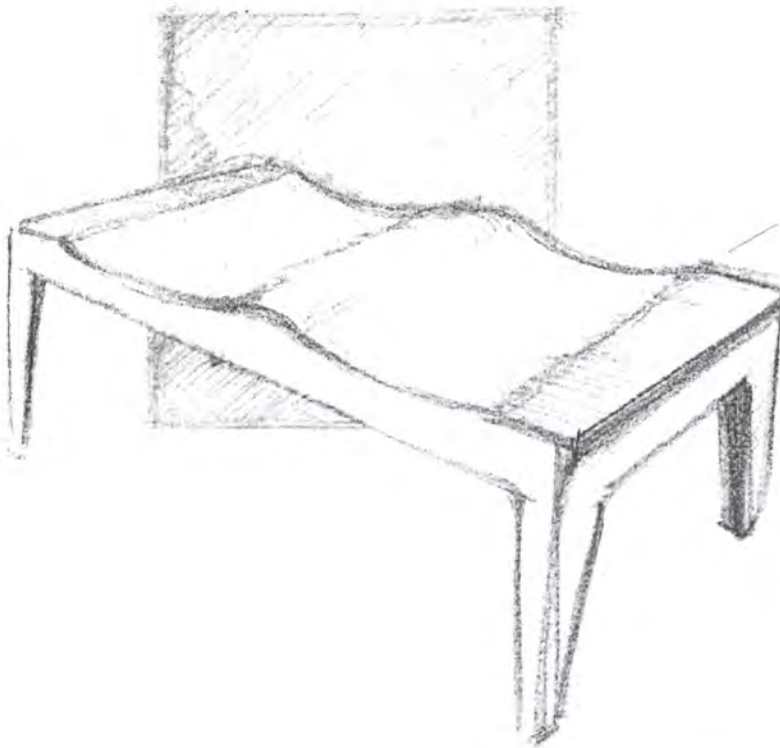

Latas de guadua

Estructura en madera
Carrá

Pieza: banca	Artesano: Jhon Jairo Ocampo / Jorge Hernan Urrea
Nombre: concavo convexo	Grupo: Guadamor
Oficio: carpintería	Departamento: Risaralda
Técnica: taracea	Ciudad: Pereira
Materia Prima latas de guadua y madera carra	Localidad/vereda: Mundo Nuevo
Certificado Hecho a Mano Si No	Resguardo:
Dimensiones Generales:	Produccion mes: 4
Largo (cm) 120	Precio en Bogota:
Ancho (cm) 60	Unitario \$ 228.000
Alto (cm) 40	Por mayor \$220.000
Diametro (cm)	
Peso (gr)	
Color 7508c	

Observaciones: se realizo una variacion en la parte de la silla para dar una sensacion de movimiento al objeto

Subgerencia de Desarrollo - Centro de Diseño para la Artesanía y las Pymes

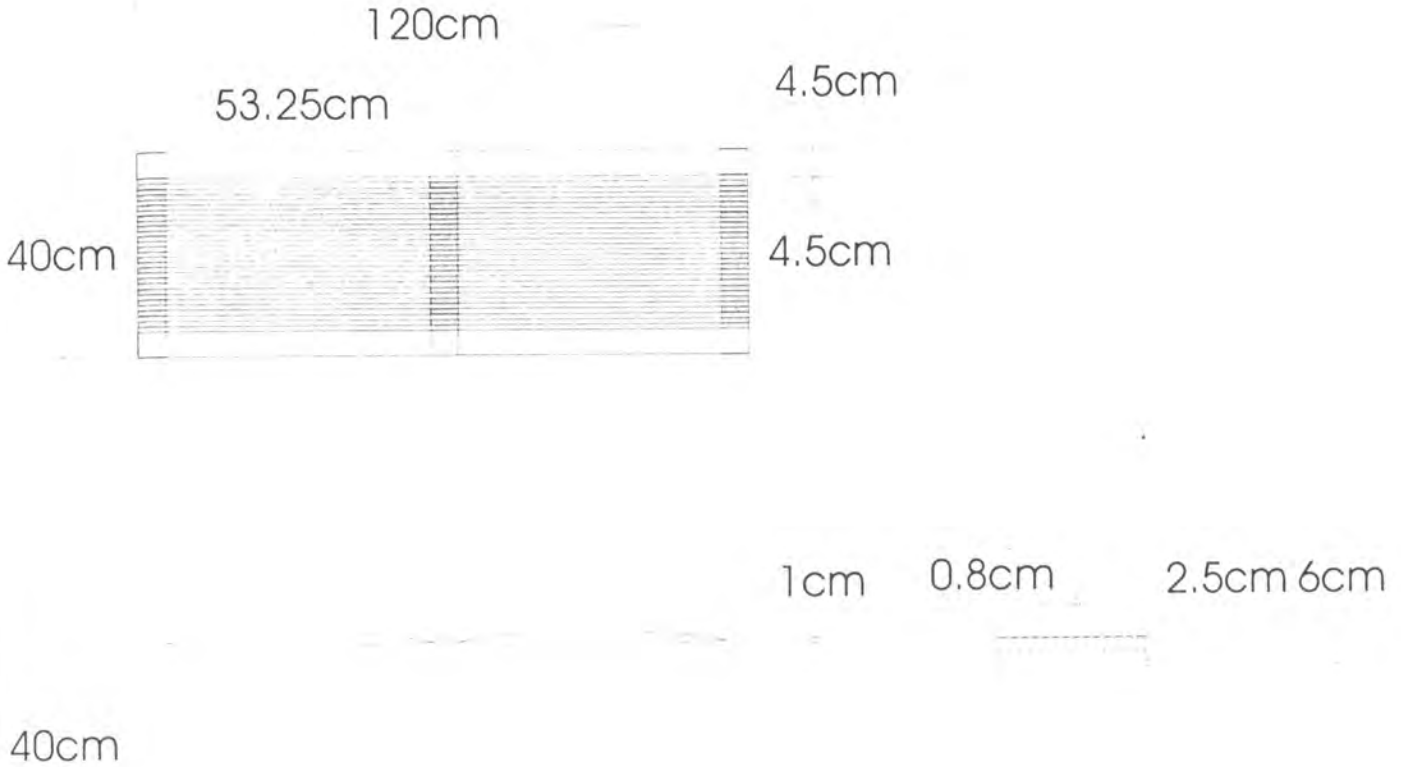

PIEZA: banca

NOMBRE: concavo convexo

OFICIO: carpinteria

TÉCNICA: taracea

LÍNEA: sala

REFERENCIA:

MATERIA PRIMA: latas de guadua y madera carra

ESC. (Cm): PL.

PROCESO DE PRODUCCION: corte de la materia prima, preservado, dimensionamiento de piezas, armado, ensamblado, pegues y ajustes, acabados lijas y aplicacion de sellador y laca semimate.

OBSERVACIONES: la madera y las latas de guadua deben tener contenidos de humedad minimo del 12 %, las superficies deben estar libres de aristas vivas, no se deben presentar manchas por pegantes o chorriones de pintura, tener en cuenta los parametros de calidad establecidos en el documento referencial de la Guadua

RESPONSABLE: D.I. Alvaro Ivan Caro

FECHA: Junio de 2004

REFERENTE(S)

MUESTRA

LÍNEA — EMPAQUE

Subgerencia de Desarrollo - Centro de Diseño para la Artesanía y las Pymes

Latas de guadua
curvadas en el
espaldar del cabecero

Estructura en madera
Carrá

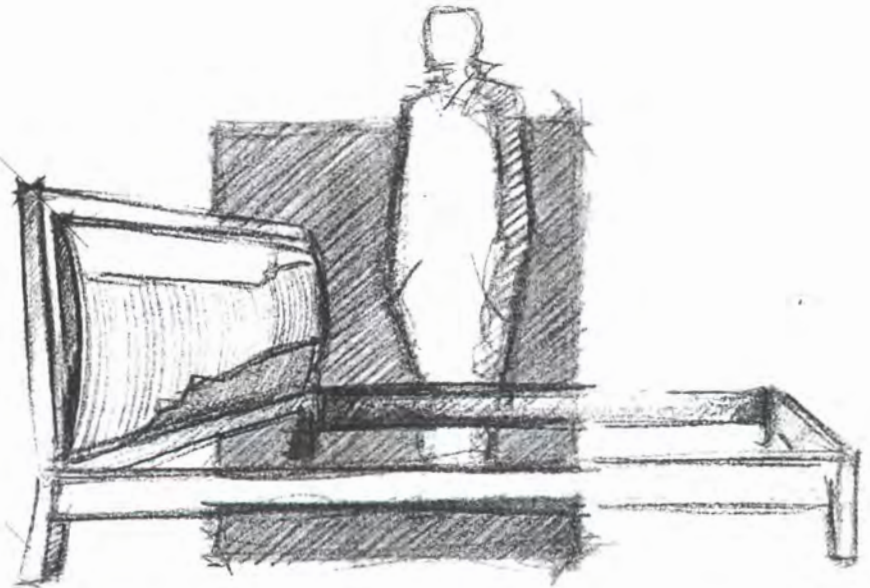

Pieza: cama

Nombre: ergonomica

Oficio: carpinteria

Tecnica: taracea

Materia Prima latas de guadua y madera de carra

Certificado Hecho a Mano Si | No

Dimensiones Generales:

Largo (cm) 180

Diametro (cm)

Ancho (cm) 150

Peso (gr) 5000

Alto (cm) 40

Color 727c

Artesano: Carlos Moreno

Grupo: California

Departamento: Quindio

Ciudad: Armenia

Localidad/vereda:

Resguardo:

Produccion mes: 1

Precio en Bogota:

Unitario \$640.000

Por mayor \$630.000

Observaciones: las latas deben apoyarse sobre un triplex para darle la orma necesaria a las latas, se deben asegurar con tarugo y pegadas con adhesivo a base de PVA.

Responsable: D.I. Alvaro Ivan Caro

Fecha: Junio de 2004

Referente(s)

Muestra

Línea

Empaque



Ministerio de Comercio, Industria y Turismo
artesanías de Colombia s.a.

Ficha de Producto

Código

Fecha 01-03-2004

Versión 1

Página 1 de 1



Subgerencia de Desarrollo - Centro de Diseño para la Artesanía y las Pymes

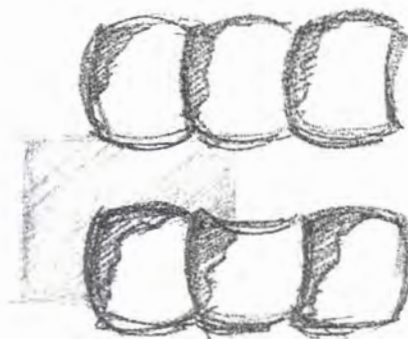
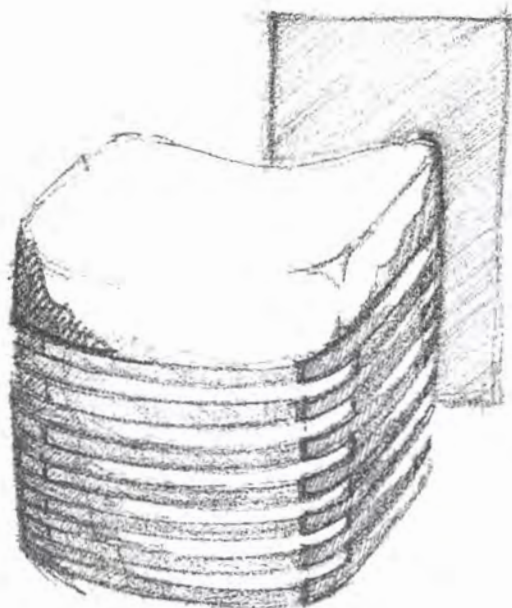

Pieza: puff

Nombre: geometricos

Oficio: carpinteria

Tecnica: taracea

Materia Prima: latas de guadua y madera

Certificado Hecho a Mano: Si No

Dimensiones Generales:

Largo (cm) 40

Diametro (cm)

Ancho (cm) 40

Peso (gr) 900

Alto (cm) 35

Color 478c

Artresano: Julian Ospina

Grupo: Colguadua

Departamento: Quindio

Ciudad: Armenia

Localidad/vereda:

Resguardo:

Produccion mes: 10

Precio en Bogota:

Unitario \$120.000

Por mayor \$110.000

Observaciones: se rediseño por problemas en la producción se propuso hacerlos cuadrados con un textil de algodón.

Responsable: Alvaro Ivan Caro

Fecha: Junio de 2004

Referente(s)

Muestra

Línea

Empaque



Ficha de Producto

Código

Fecha 01-03-2004

Versión 1

Página 1 de 1



Subgerencia de Desarrollo - Centro de Diseño para la Artesanía y las Pymes

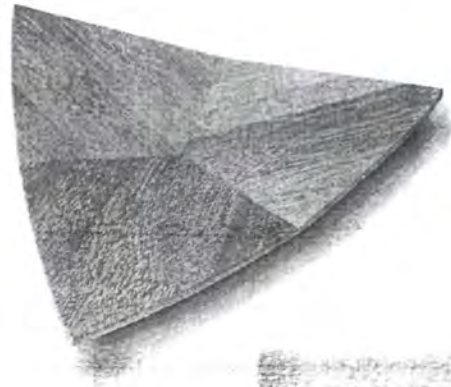
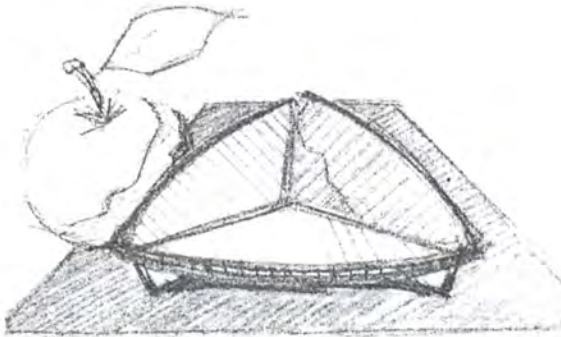

Pieza: frutero
 Nombre: triangulo
 Oficio: carpinteria
 Tecnica: taracea
 Materia Prima latas de guadua carbonizadas
 Certificado Hecho a Mano Si No

Artresano: Hernan Rodriguez Nieto
 Grupo: Acero Vegetal
 Departamento: Quindio
 Ciudad: Armenia
 Localidad/vereda: Circacia
 Resguardo:

Dimensiones Generales:

Largo (cm) 30 y 50 Diametro (cm)
 Ancho (cm) 30 y 50 Peso (gr) 200 y 500
 Alto (cm) 4 Color 7508c y 4705c

Produccion mes: 20
 Precio en Bogota:
 Unitario \$37.250 y 50.000
 Por mayor \$35.000 y 45.000

Observaciones: se pueden usar tres tarugos en madera o macana como soporte de la estructura, en vez del ensamble en forma de cruz.

Responsable: D.I. Alvaro Ivan Caro

Fecha: Junio de 2004

Referente(s)

Muestra

Linea

Empaque

Subgerencia de Desarrollo - Centro de Diseño para la Artesanía y las Pymes

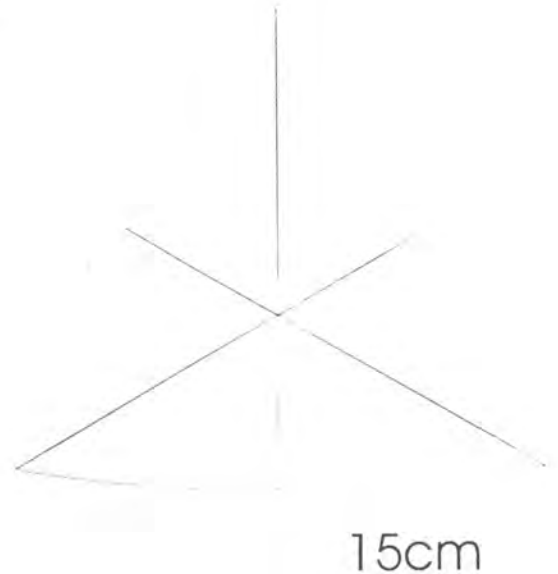
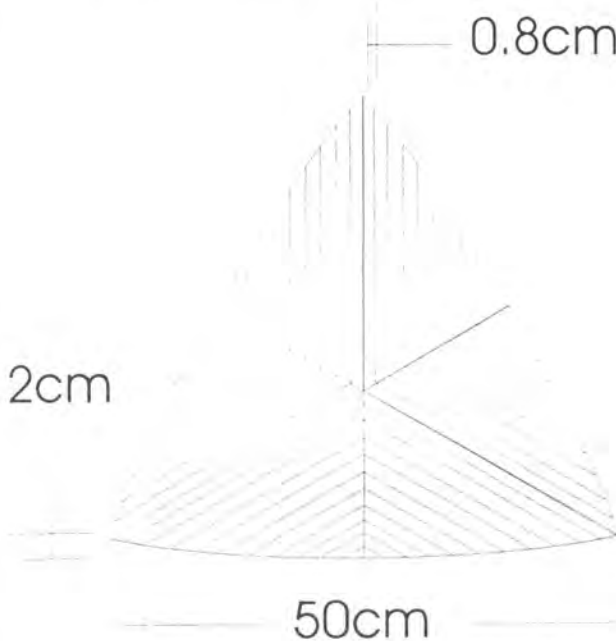

0.8cm

2cm 3cm 4cm



PIEZA: frutero
NOMBRE: triangulo
OFICIO: carpintería
TÉCNICA: taracea

LÍNEA: mesa y cocina
REFERENCIA:

ESC. (Cm): PL.

MATERIA PRIMA: latas de guadua carbonizadas

PROCESO DE PRODUCCION: corte de la materia prima, preservado, carbonizado de las latas en autoclave, dimensionamiento de piezas, armado, ensamblado, pegues y ajustes, acabados lijas y aplicacion de aceite mineral

OBSERVACIONES: la guadua debe tener contenidos de humedad minimo del 12 %, las superficies deben estar libres de aristas vivas, no se deben presentar manchas por pegantes o chorriones de pintura, tener en cuenta los parametros de calidad establecidos en el documento referencial de la Guadua.



Ficha de Producto

Código

Fecha 01-03-2004

Versión 1

Página 1 de 1



Subgerencia de Desarrollo - Centro de Diseño para la Artesanía y las Pymes

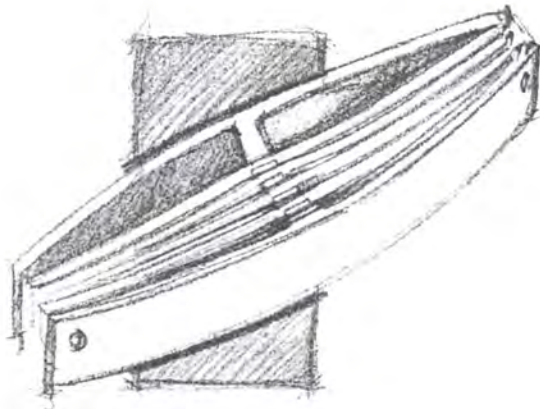

Pieza: frutero	Artresano: Cesar Montes / Hernan Rodriguez Nieto
Nombre: bals	Grupo: Aldea Quimbaya o Acero Vegetal
Oficio: carpinteria	Departamento: Quindio
Tecnica: taracea	Ciudad: Quimbaya y Circacia
Materia Prima latas de guadua	Localidad/vereda:
Certificado Hecho a Mano Si No	Resguardo:
Dimensiones Generales:	Produccion mes: 10
Largo (cm)	Diametro (cm)
Ancho (cm)	Peso (gr)
Alto (cm)	Color 7508 c o 4705c
	Precio en Bogota:
	Unitario \$38.500
	Por mayor \$35.000

Observaciones: el frutero debe presentar un acabado uniforme y la estructura del centro debe ser pareja.

Responsable D. I. Alvaro Ivan Caro

Fecha: Junio de 2004

Referente(s)

Muestra

Línea

Empaque

Subgerencia de Desarrollo - Centro de Diseño para la Artesanía y las Pymes

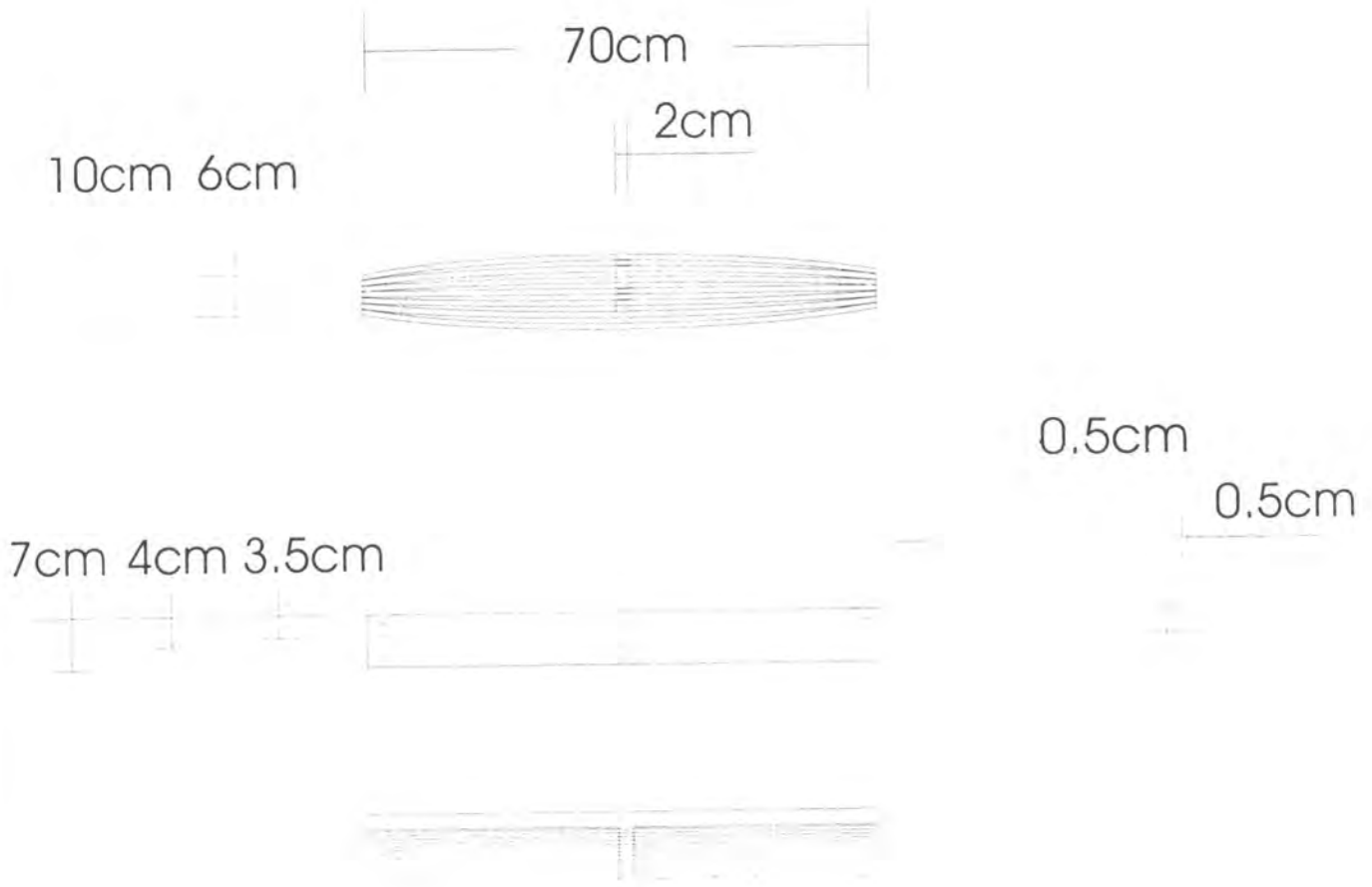

PIEZA: Frutero
NOMBRE: balsa
OFICIO: carpintería
TÉCNICA: taracea

LÍNEA: mesa y cocina
REFERENCIA:
MATERIA PRIMA: latas de guadua

ESC. (Cm): PL.

PROCESO DE PRODUCCION: dimensionamiento, corte de la materia prima, lijado, ensamble de las piezas, pegues.

OBSERVACIONES: la guadua debe tener contenidos de humedad mínimo del 12 %, las superficies deben estar libres de aristas vivas, no se deben presentar manchas por pegantes o chorriones de pintura, tener en cuenta los parámetros de calidad establecidos en el documento referencial de la Guadua.

RESPONSABLE:

FECHA:

REFERENTE(S)

MUESTRA

LÍNEA

EMPAQUE

Fichaplanos ISO.cdr



Dibujo y Planos
Técnicos

Código

Fecha 01-03-2004

Versión 1

Página 1 de 1



Subgerencia de Desarrollo - Centro de Diseño para la Artesanía y las Pymes

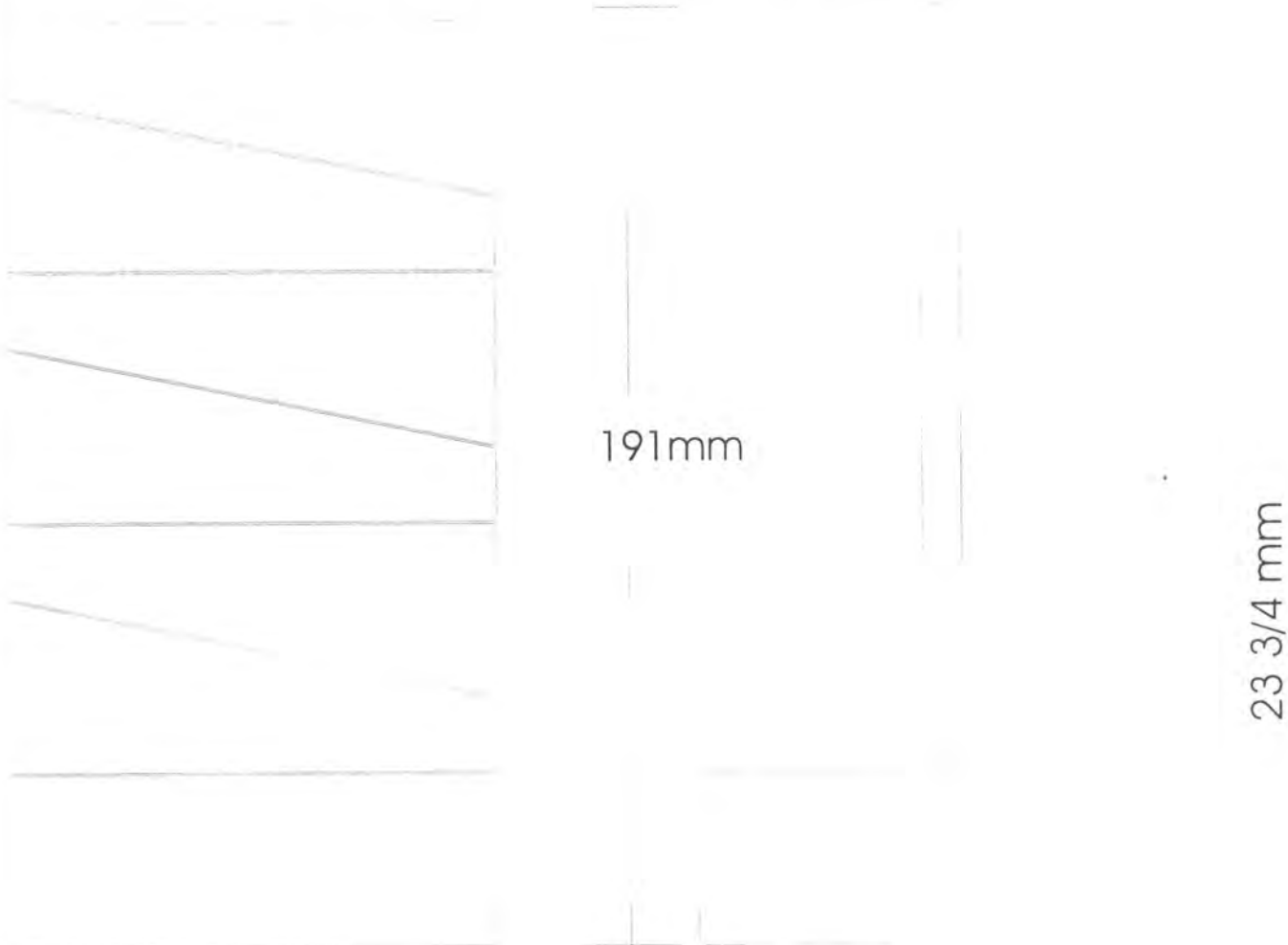

PIEZA: posavasos
NOMBRE: oruga
OFICIO: carpintería
TÉCNICA: torno y taracea

LÍNEA: mesa y cocina
REFERENCIA:
MATERIA PRIMA: latas de guadua y guadua rolliza

ESC. (Cm): PL.

PROCESO DE PRODUCCION: seleccion de la materia prima por diametro, corte por secciones, torneado de la pieza para emparejar superficies, ensamble de las latas, ruteado, union de las piezas pegue.

OBSERVACIONES: la guadua debe tener contenidos de humedad minimo del 12 %, las superficies deben estar libres de aristas vivas, no se deben presentar manchas por pegantes o chorriones de pintura, tener en cuenta los parametros de calidad establecidos en el documento referencial de la Guadua.

RESPONSABLE: D.I. Alvaro Ivan Caro

FECHA: Junio de 2004

REFERENTE(S) MUESTRA LÍNEA EMPAQUE
Fichaplános ISO cdr

NEGOCIO RELEVANTE

El Municipio de Córdoba se localiza en el departamento del Quindío, a 45 minutos de Armenia, su capital. Este municipio es conocido porque allí está ubicado el Centro Nacional para el estudio del Bambú-Guadua y por el número de artesanos dedicados a trabajar la guadua en la elaboración de artesanías, muebles y construcción.

Cuando se inició el proceso de selección de los artesanos que participarían en la certificación del Sello de Calidad Hecho a Mano por Icontec, dentro del Convenio realizado entre esta entidad y Artesanías de Colombia, dos artesanos de este municipio fueron seleccionados por la calidad del trabajo que estaban haciendo en la producción de artesanías con guadua: Vicente Ramírez y Jose Freddy Molina.

El artesano José Freddy Molina Turriago se vinculó inicialmente al tema de la guadua como coordinador de los talleres que se ejecutaron en este municipio dentro del Convenio Bambú-Guadua, Convenio suscrito entre Artesanías de Colombia, Gobernación del Quindío, Cámara de Comercio, Sena y Alcaldías Municipales y que tuvo una duración de 8 años entre 1993 al 2001. Durante el desarrollo de los talleres José Freddy participaba activamente, luego fue adquiriendo herramientas, montó su taller artesanal vinculando algunos artesanos ya capacitados.

En la Cámara de Comercio de Armenia aparece registrado su negocio de venta de artesanías en el año 93 con el nombre de “Variedades Molinari”, y a partir del año 2004 cambia el nombre por “Molinari Artesanías” registrando su actividad como : Fabricación y comercialización de productos de guadua con Matrícula No. 00068740.

Este artesano ha participado de todas las capacitaciones que se han desarrollado dentro del programa de Cadena Productiva de la Guadua para el Sector Artesanal en el Eje Cafetero entre ellos: talleres de diseño, creatividad, de empaque y embalaje, de identidad visual e imagen corporativa, de preservación, secado e inmunización de la guadua, ha sido asesorado por el Laboratorio Colombiano de Diseño sede Quindío, aplicando lo aprendido en la elaboración de sus productos

En noviembre de 2004 se realizó una misión empresarial y turística en Cartagena, evento realizado en el Hotel Cartagena Hilton. Por intermedio de un grupo de representantes del sector turismo del departamento encabezados por el Secretario de Turismo y Cultura Luis Fernando Ramírez Echeverri, enviamos muestras de artesanías elaboradas en guadua, de artesanos del Quindío.

Entre las muestras enviamos productos del señor José Freddy Molina de la empresa Molinari Artesanías porque como lo mencioné anteriormente, el conocimiento que ha adquirido, ha llevado a que sus productos estén mostrando calidad, variedad, creatividad.

Un funcionario del Departamento de Alimentos y Bebidas del hotel Cartagena Hilton se interesó en los productos de este artesano, por reunir las cualidades mencionadas y por el valor agregado de contar con la Certificación del Sello de Calidad Hecho a Mano otorgado por Icontec, pues como comentó el funcionario interesado al grupo visitante, esta certificación le daba confianza para usar los productos en los espacios de comedor y cocina por las condiciones que se requieren para productos que podrían contener alimentos

A finales del mes de noviembre el funcionario del Hotel Cartagena Hilton visitó el municipio de Córdoba, contactó al señor José Freddy Molina y concretó con él un negocio de más de \$ 10.000.000 en productos de la línea comedor (fruteros, portavasos, portacalientes, etc.) además trajo unos diseños para hacer unos productos exclusivos para el Hotel: un recipiente para contener una botella de vino y un recipiente para pasabocas. Con base en los diseños se elaboraron los prototipos que fueron aprobados por el Hotel, procediendo a elaborar el pedido realizado. Para cumplir con el compromiso el señor José Freddy dio participación a otros artesanos del municipio. El hotel garantizó a estos artesanos hacer otros pedidos para el 2005

Se hizo también un convenio con la cadena de supermercados Inter que tiene varias sucursales en Cali y Armenia. La Cámara de Comercio de Armenia ha venido apoyando el trabajo de este artesano invitándolo a varias misiones.

Para este año 2005 el Hotel Cartagena Hilton efectivamente cumplió con el compromiso de realizar otros pedidos. En el mes de mayo envió nuevos diseños para elaborar implementos para atender los mostradores de alimentos, entre ellos unos ganchos especiales para servir las brochetas, ya se elaboraron los prototipos y se está a la espera de la aprobación de estos y del pedido.

El Hotel, aunque en un comienzo estableció que los diseños enviados el año pasado eran de su uso exclusivo, ya autorizó al artesano Molina, para su comercialización.

En entrevista con el artesano, me informó que su producción ha aumentado debido a que está vendiendo sus productos en otras ciudades como Guatapé, Rionegro y Medellín en Antioquia, Neiva, Bogotá, etc.



Feria E CORREGIÓN EJE Cafeteo





