

MINISTERIO DE COMERCIO , INDUSTRIA Y TURISMO

ARTESANIAS DE COLOMBIA S.A

CENTRO DE DISEÑO

CUADERNO DE DISEÑO

Municipio de GUACAMAYAS

Cestería de rollo elaborada en fique

Municipio de CHISCAS

Tejeduría en telar horizontal elaborada en lana

Municipio de CERINZA

Cestería en esparto

DEPARTAMENTO DE BOYACA

Anexo

Fichas de diseño y planos técnicos

CLARA INES SEGURA INFANTE

Diseñadora Textil

Santafé de Bogota D.C, Marzo de 2003.



FICHA DE PRODUCTO



Piezas : CONTENEDOR DECORATIVO	Línea : CONTENEDORES CON DISEÑO	Artesanos: COOPERATIVA ARTESANOS DE GUACAMAYAS
Nombres : CONTENEDOR CUELLO CISNE	Referencia : CC-001	
Oficio : CESTERÍA Y MADERA	Largo(cm):** Ancho(cm):** Alto(cm):**	Departamento : BOYACÁ
Técnica : CESTERÍA TRADICIONAL	Diámetro(cm):** Peso(gr):**	Localidad : GUACAMAYAS
Recursos Naturales : PINO Y FIQUE	Color: BLANCO, NEGRO , MADERA NAT.	Vereda : CASCO URBANO
Materia prima : PINO Y PENCA	Certificado Hecho a Mano: Sí <input type="checkbox"/> No <input checked="" type="checkbox"/>	Tipo de Población : RURAL

Mercado Objetivo : NACIONAL E INTERNACIONAL	Costo	Precio
Producción/Mes : 20 UNIDADES POR GRUPO	Unitario : \$	Unitario : ***
Empaque : POR DEFINIR	P. Mayor : \$	P. Mayor : ***
Embalaje : PLÁSTICO DE BURBUJAS Y CAJAS	Empaque : POR DEFINIR	Empaque : POR DEFINIR

OBSERVACIONES : Este producto es resultado del proceso de socialización y se enfoco el trabajo en el manejo de la forme. En el momento del pedido este se hace directamente con la coordinadora del grupo Omaira Manrique quien delega a los diferentes artesanos las tareas de acuerdo a su facilidad y destreza y a su disponibilidad de tiempo.

Responsable : CLARA INÉS SEGURA INFANTE

Fecha : MARZO DE 2003

SISTEMA DE REFERENCIA 1 5 2 5 2 4

TIPO DE FICHA Referente(s) Muestra Línea Empaque

DIBUJOS Y PLANOS TÉCNICOS

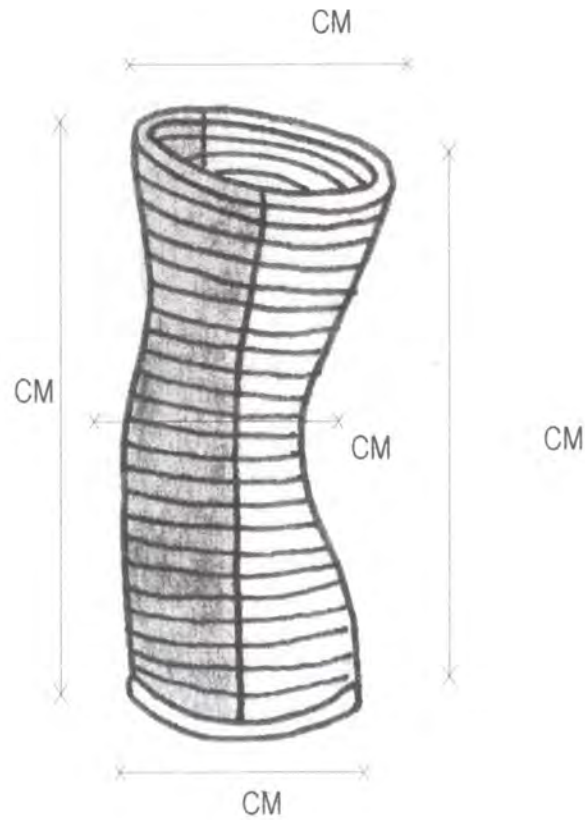

Pieza : CONTENEDOR DECORATIVO	Referencia : CC-001	Esc.(cm):	Pl.
Nombre : CONTENEDOR CUELLO CISNE	Línea : CONTENEDORES GRANDES DIMENSIONES DECORATIVOS		
Oficio : CESTERÍA Y MADERA	Recurso Natural : PENCAS Y MADERA		
Técnica : CESTERÍA TRADICIONAL Y MADERA	Materia prima : FIQUE Y MADERA		

Proceso de producción : Se obtiene la madera y de ella con la forma determinada se cortan las piezas que serán usadas como base de los contenedores, luego se pule y se le hacen orificios alrededor para añ unir el fique, finalmente se aplica una capa de cera de abejas. Luego se elabora la cestería en rollo con fique de manera circular y de acuerdo al diseño establecido ya sea uniforme y circular o con variación en el diametro para lograr diversas formas y de acuerdo a los colores escogidos, por cada orificio, se une el rollo a la madera . El rollo se realiza de forma ascendente , perpendicular a la base hasta alcanzar el tamaño deseado. Finalmente se aplica cera de abejas de manera abundante hasta logras que la madera adquiera n color natural y el brillo deseado.

Observaciones :
El manejo de color es igual para los productos de la línea, varían las medidas que van de acuerdo a las establecidas en las anteriores asesorías

Responsable : CLARA INÉS SEGURA Fecha : MARZO DE 2003

Sistema de ref. 1 5 2 5 2 4 Código de región 0 4 1 5 Referente(s) Propuesta Producto Empaque

FICHA DE PRODUCTO



Piezas : CONTENEDORES DECORATIVOS	Línea : CONTENEDORES CON DISEÑO	Artesanos: COOPERATIVA ARTESANOS DE GUACAMAYAS
Nombres : CONTENEDORES TUBULARES	Referencia : CC-002/3/4	
Oficio : CESTERÍA Y MADERA	Largo(cm):** Ancho(cm):** Alto(cm):**	Departamento : BOYACÁ
Técnica : CESTERÍA TRADICIONAL	Diámetro(cm):** Peso(gr):**	Localidad : GUACAMAYAS
Recursos Naturales : PINO Y FIQUE	Color: TIERRAS , MADERA NAT.	Vereda : CASCO URBANO
Materia prima : PINO Y PENCA	Certificado Hecho a Mano: Sí <input type="checkbox"/> No <input checked="" type="checkbox"/>	Tipo de Población : RURAL

Mercado Objetivo : NACIONAL E INTERNACIONAL	Costo	Precio
Producción/Mes : 20 UNIDADES POR GRUPO	Unitario : \$	Unitario : ***
Empaque : POR DEFINIR	P. Mayor : \$	P. Mayor : ***
Embalaje : PLÁSTICO DE BURBUJAS Y CAJAS	Empaque : POR DEFINIR	Empaque : POR DEFINIR

OBSERVACIONES : Este producto es resultado del proceso de socialización y se enfoco el trabajo en el manejo de la forma. En el momento del pedido éste se hace directamente con la coordinadora del grupo Omaira Manrique quien delega a los diferentes artesanos las tareas de acuerdo a su facilidad y destreza y a su disponibilidad de tiempo.

Responsable : CLARA INÉS SEGURA INFANTE

Fecha : MARZO DE 2003

SISTEMA DE REFERENCIA 1 5 2 5 2 4

TIPO DE FICHA

Referente(s)

Muestra

Línea

Empaque



DIBUJOS Y PLANOS TÉCNICOS

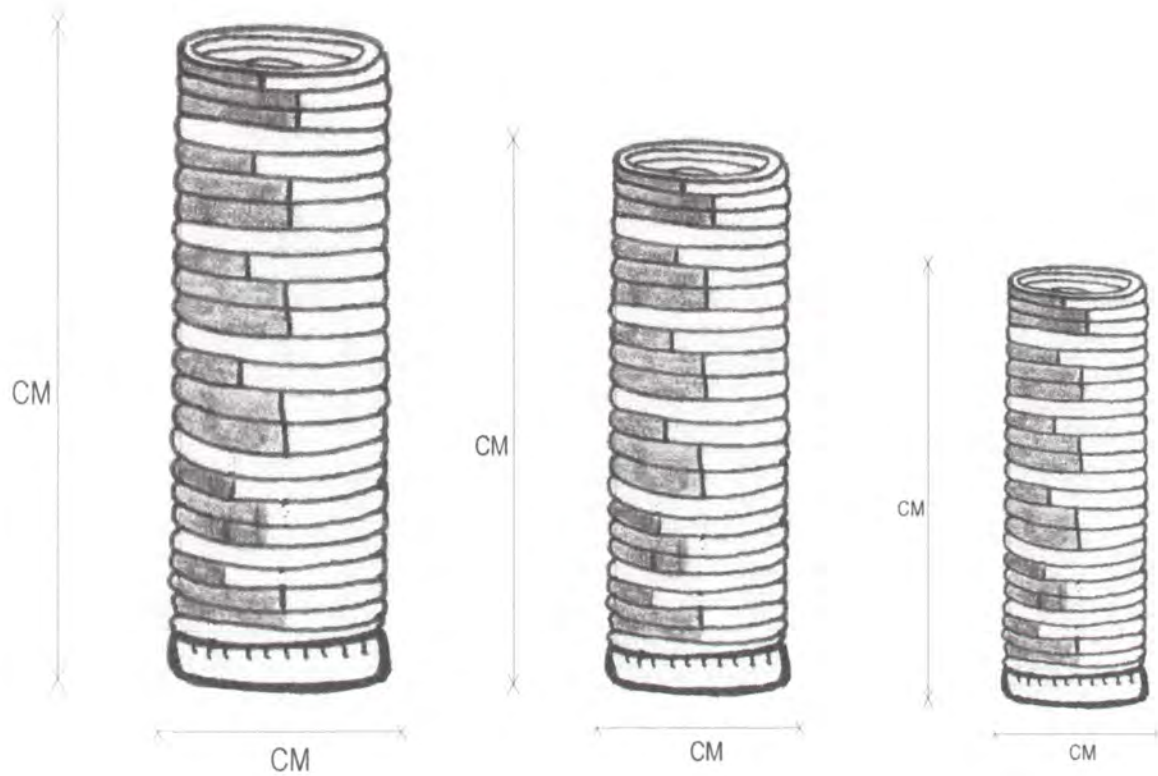

Pieza : CONTENEDORES DECORATIVOS	Referencia : CC-002/3/4	Esc.(cm):	PI.
Nombre : CONTENEDORES TUBULARES	Línea : CONTENEDORES GRANDES DIMENSIONES DECORATIVOS		
Oficio : CESTERÍA Y MADERA	Recurso Natural : PENCAS Y MADERA		
Técnica : CESTERÍA TRADICIONAL Y MADERA	Materia prima : FIQUE Y MADERA		

Proceso de producción : Se obtiene la madera y de ella con la forma determinada se cortan las piezas que serán usadas como base de los contenedores, luego se pule y se le hacen orificios alrededor para unir el fique, finalmente se aplica una capa de cera de abejas. Luego se elabora la cestería en rollo con fique de manera circular y de acuerdo al diseño establecido ya sea uniforme y circular o con variación en el diámetro para lograr diversas formas y de acuerdo a los colores escogidos, por cada orificio, se une el rollo a la madera . El rollo se realiza de forma ascendente , perpendicular a la base hasta alcanzar el tamaño deseado. Finalmente se aplica cera de abejas de manera abundante hasta lograr que la madera adquiera n color natural y el brillo deseado.

Observaciones :

El manejo de color es igual para los productos de la línea, varían las medidas que van de acuerdo a las establecidas en las anteriores asesorías

Responsable : CLARA INÉS SEGURA

Fecha : MARZO DE 2003

Sistema de ref. 1 5 2 5 2 4 Código de región 0 4 1 5 Referente(s) Propuesta Producto Empaque



FICHA DE PRODUCTO



Piezas : BANDEJAS CON DISEÑO	Línea : BANDEJAS APLIQUE ROLLO	Artesanos: COOPERATIVA ARTESANOS DE GUACAMAYAS
Nombres : BANDEJAS EN ROLLO	Referencia : BAR-001/2/3	
Oficio : CESTERÍA Y MADERA	Largo(cm):** Ancho(cm):** Alto(cm):**	Departamento : BOYACÁ
Técnica : CESTERÍA TRADICIONAL	Diámetro(cm):**	Peso(gr):**
Recursos Naturales : PINO Y FIQUE	Color: NEUTROS Y TIERRAS	Localidad : GUACAMAYAS
Materia prima : PINO Y PENCA	Certificado Hecho a Mano: Sí <input type="checkbox"/> No <input checked="" type="checkbox"/>	Vereda : CASCO URBANO
		Tipo de Población : RURAL

Mercado Objetivo : NACIONAL E INTERNACIONAL	Costo	Precio
Producción/Mes : 20 LÍNEAS POR GRUPO	Unitario : \$90.000(LÍNEA)	Unitario : \$ 120.000(LÍNEA)
Empaque : POR DEFINIR	P. Mayor : \$90.000(LÍNEA)	P. Mayor : \$120.000(LÍNEA)
Embalaje : PLÁSTICO DE BURBUJAS Y CAJAS	Empaque : POR DEFINIR	Empaque : POR DEFINIR

OBSERVACIONES : La información dimensional de los productos se encuentra en el cuadro anexo de "CARACTERÍSTICAS GENERALES DE LOS PRODUCTOS" (Ver anexos). El costo de los productos es : Bandeja grande de \$ 40.000 Bandeja mediana de \$ 30.000/ Bandeja pequeña de \$ 20.000. La artesana que lo elaboró es Angelina Bustacara , sin embargo en el momento del pedido este se hace directamente con la coordinadora del grupo Omaira manrique que delega a los diferentes artesanos las tareas de acuerdo a su facilidad y destreza y a su disponibilidad de tiempo.

Responsable : CLARA INÉS SEGURA INFANTE Fecha : MARZO DE 2003

SISTEMA DE REFERENCIA 1 5 2 5 2 4 TIPO DE FICHA Referente(s) Muestra Línea Empaque



DIBUJOS Y PLANOS TÉCNICOS

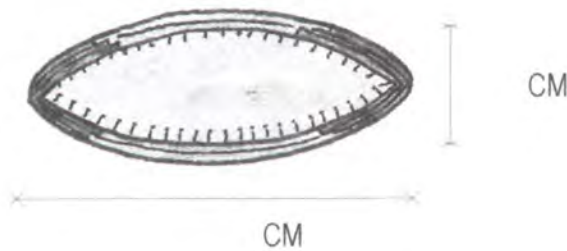
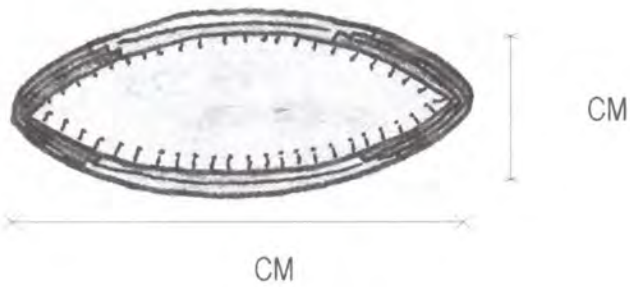
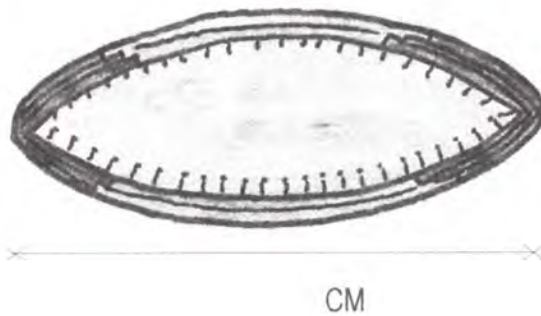

Pieza : BANDEJAS OVALADAS CON DISEÑO	Referencia : BAR 001/2/3	Esc.(cm):	PI.
Nombre : BANDEJAS CON DISEÑO	Línea : BANDEJAS APLIQUE ROLLO		
Oficio : CESTERÍA Y MADERA	Recurso Natural : PENCAS Y MADERA		
Técnica : CESTERÍA TRADICIONAL Y MADERA	Materia prima : FIQUE Y MADERA		

Proceso de producción : Se obtiene la madera y de ella con la forma determinada se cortan las piezas que seran bandejas, luego se pule y se le hacen orificios alrededor para asi unir el fique, finalmente se aplica una capa de cera de abejas. Luego se elabora la cestería en rollo con fique alrededor de la bandeja de acuerdo al diseño preestablecido y a los colores escogidos, por cada orificio, se une el rollo a lamadera . El rollo es de dos o tres vueltas de acuerdo al tamaño de la bandeja. Finalmente se aplica cera de abejas de manera abundante hasta lograr que la madera adquiera n color natural y el brillo deseado.

Observaciones :
Las medidas y diámetros se consiguen en los anexos en "CUADRO DE CARACTERÍSTICAS GENERALES DE LOS PRODUCTOS". El manejo de color es igual para los productos de la línea, varían las medidas.

Responsable : CLARA INÉS SEGURA Fecha : MARZO DE 2003

Sistema de ref. 1 5 2 5 2 4 Código de región 0 4 1 5 Referente(s) Propuesta Producto Empaque

RESULTADO DEL PROCESO DE SOCIALIZACIÓN

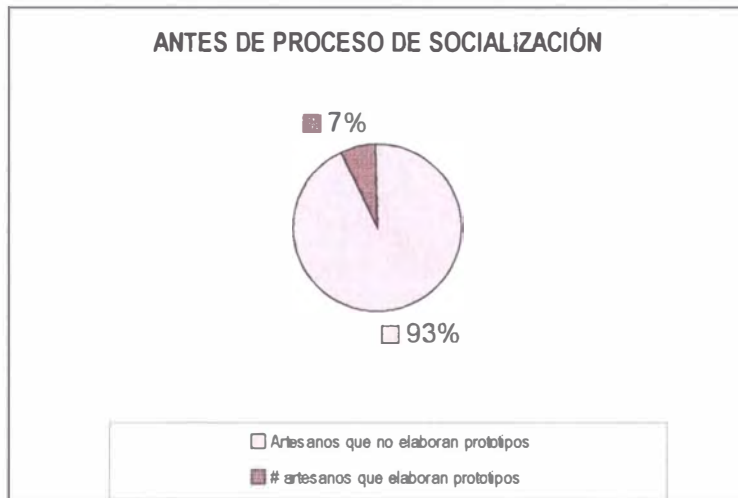

En estos gráficos se puede apreciar porcentualmente el incremento de artesanos que después del proceso de socialización están en capacidad de elaborar prototipos de gran dimensión. Para optimizar aún más el proceso es importante continuar motivando al grupo para que desarrollen estos productos. El proceso aún no está concluido.

Este aspecto es importante ya que la mayoría de los artesanos viven en veredas y la comunicación es difícil por lo que solamente el día Domingo, cuando hay mercado, se reúnen para hablar asuntos de la cooperativa y designar oficios y tareas. Por esta razón el contacto con todo el grupo solamente se realiza este día y esta es una causa de demora en el cumplimiento de los pedidos.

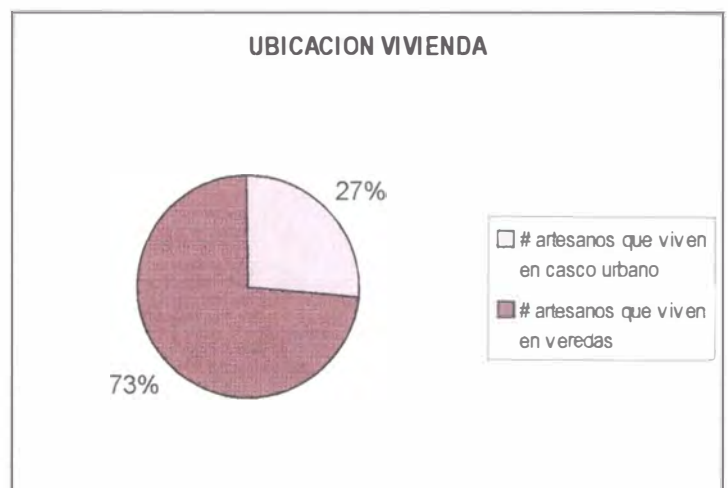

TIEMPO EMPLEADO Y NUMERO DE ARTESANOS QUE ELABORAN PRODUCTOS ARTESANALES DE LA COOPERATIVA DE GUACAMAYAS

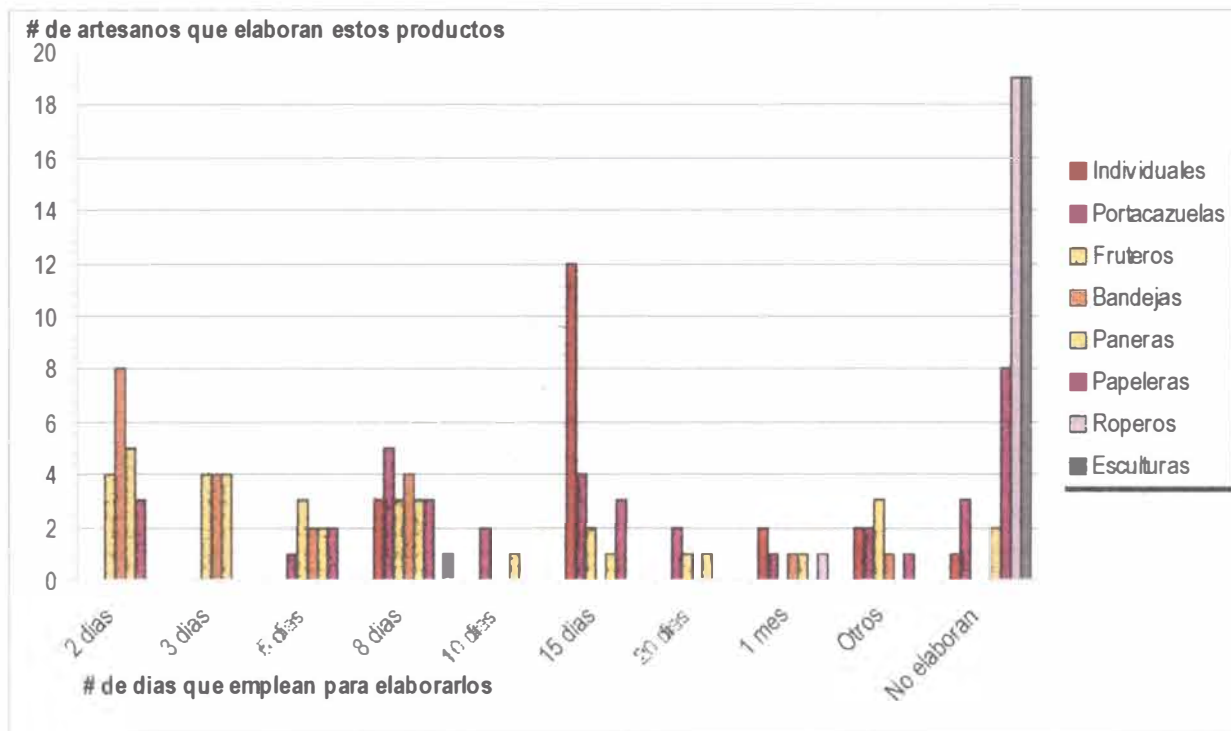

En este cuadro se pueden apreciar dos aspectos importantes de la capacidad productiva del grupo . La primera es la relación entre el número de artesanos que elaboran "x" producto y la segunda el tiempo empleado para elaborarlos.

Es así como tomando el ejemplo de los individuales , es el producto mas elaborado por los artesanos, es decir casi todos lo elaboran, el caso de las bandejas es similar siendo elaborados por un alto porcentaje de artesanos.

De otra parte vemos que el tiempo de elaboración de los individuales en un alto porcentaje es de 15 días y el de las bandejas de 2 días.

Para entender mejor este cuadro se analizarán el bloques :

En el primer bloque se está graficando los productos por color, la altura de acuerdo al numero de artesanos que los elaboran y este primer bloque indica que estos productos y esta cantidad de artesanos los elaboran en 2 días. La barra amarilla es el producto "Frutero" e indica que 4 artesanos elaboran cada uno 1 frutero endos días, la barra naranja es el producto "Bandeja" e indica que 8 artesanos elaboran cada uno 1 bandeja en 2 días.

CAPACIDAD DE PRODUCCION DE LA COOPERATIVA DE ARTESANOS DE GUACAMAYAS

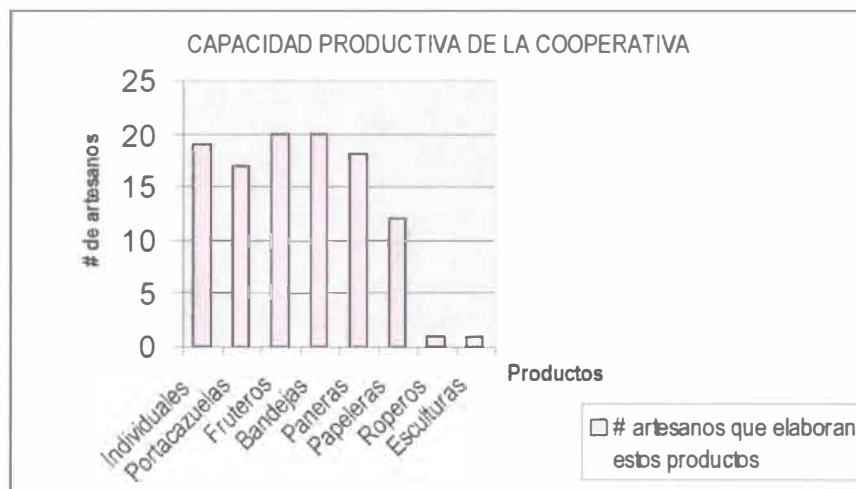

DIBUJOS Y PLANOS TÉCNICOS

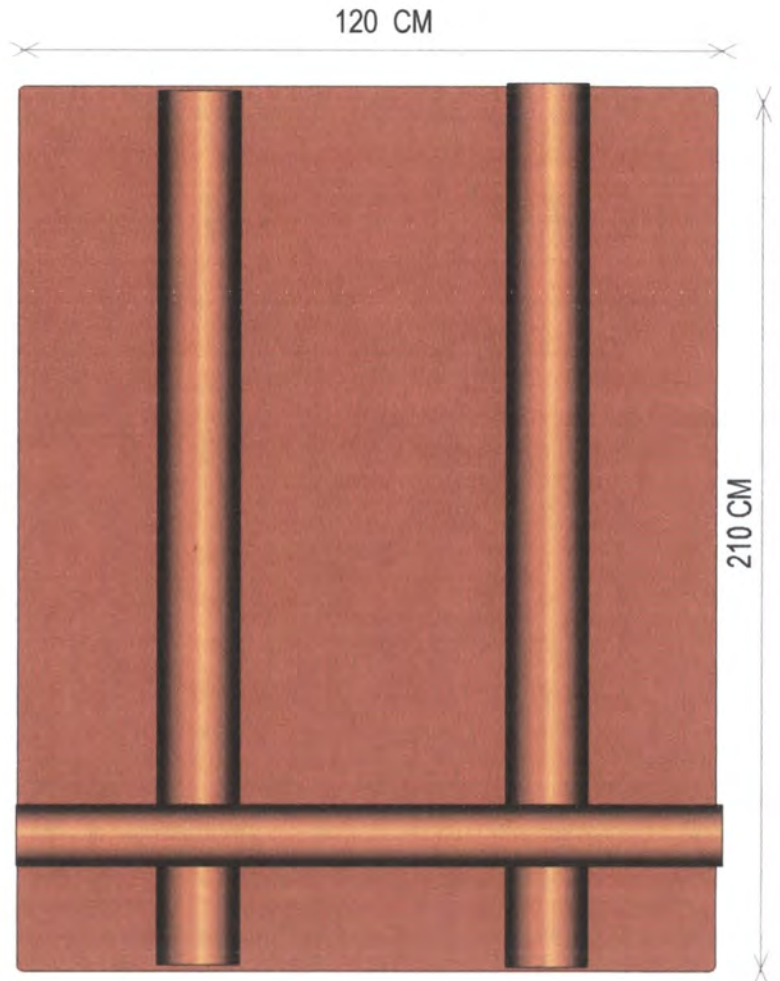
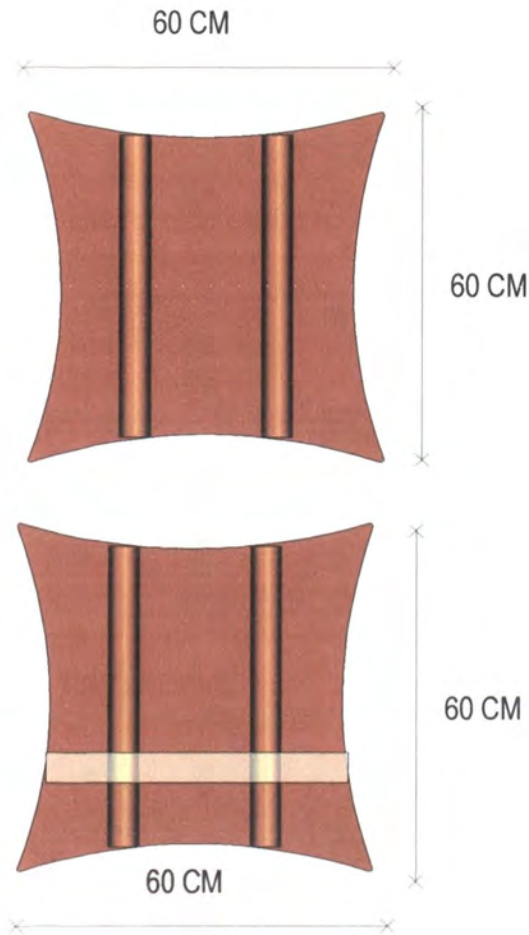

Pieza : COJIN	Referencia : ***	Esc.(cm):	Pl.
Nombre : COJIN CHISCAS	Línea : LINEA DE CAMA		
Oficio : TEJEDURIA	Recurso Natural : LANA		
Técnica : TELAR HORIZONTAL	Materia prima : HILO DE LANA		

Proceso de producción : ***

Observaciones :
 El manejo de color es igual para los productos de la línea, varían las medidas que van de acuerdo a las establecidas en las anteriores asesorías

Responsable : CLARA INÉS SEGURA Fecha : MARZO DE 2003

Sistema de ref. 1 5 2 4 Código de región 0 4 1 5 Referente(s) Propuesta Producto Empaque



FICHA DE PRODUCTO



Piezas : CAJAS REDONDAS	Línea : CAJAS TIPO NECESER	Artisanos: GRUPO ASOARTEC
Nombres : CAJA REDONDA VERDE	Referencia : CR 001/2/3	
Oficio : CESTERÍA	Largo(cm):** Ancho(cm):** Alto(cm):**	Departamento : BOYACÁ
Técnica : CESTERÍA TRADICIONAL	Diámetro(cm):** Peso(gr):**	Localidad : CERINZA
Recursos Naturales : HOJAS DE ESPARTO	Color: VERDE	Vereda : CASCO URBANO
Materia prima : ESPARTO	Certificado Hecho a Mano: Sí <input type="checkbox"/> No <input checked="" type="checkbox"/>	Tipo de Población : RURAL

Mercado Objetivo : NACIONAL E INTERNACIONAL	Costo	Precio
Producción/Mes : 10 LÍNEAS POR GRUPO	Unitario : \$60.000 (línea)	Unitario : ***
Empaque : POR DEFINIR	P. Mayor : \$60.000(línea)	P. Mayor : ***
Embalaje : COSTALES	Empaque : POR DEFINIR	Empaque : POR DEFINIR

OBSERVACIONES :Productos desarrollados en la presente asesoría como diversificación. Varian las medidas (Ver dibujos y planos técnicos)Este producto es el mejoramiento de un item anterior en donde se trabajo enfaticamente la tapa haciendola mas funcional y llamativa

Responsable : CLARA INÉS SEGURA INFANTE

Fecha : ENERO DE 2003

SISTEMA DE REFERENCIA 1 5 2 5 2 4

TIPO DE FICHA Referente(s) Muestra Línea Empaque

DIBUJOS Y PLANOS TÉCNICOS

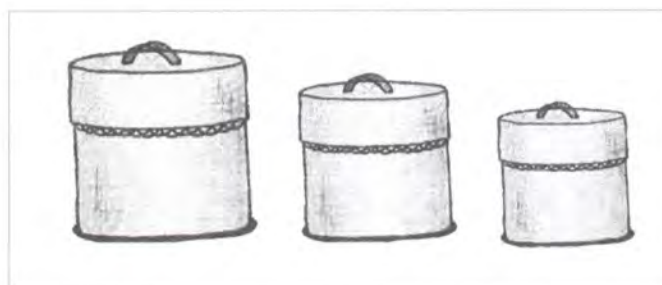
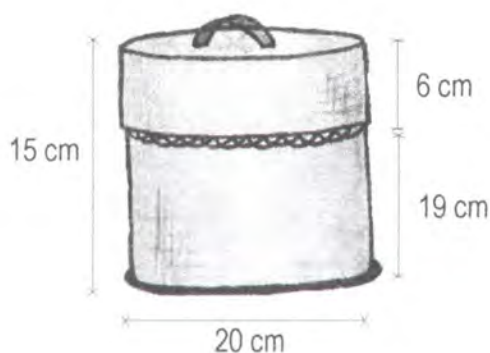
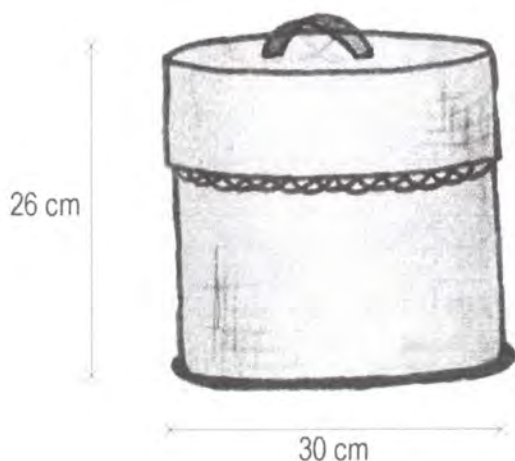

Pieza : CAJAS REDONDAS	Referencia : CR-001/3/2	Esc.(cm):	Pl.
Nombre : CAJA REDONDA VERDE	Línea : CAJAS TIPO NECESER		
Oficio : CESTERÍA	Recurso Natural : HOJAS DE ESPARTO		
Técnica : CESTERÍA TRADICIONAL	Materia prima : ESPARTO		

Proceso de producción : Se compra la maleta de esparto/Se selecciona el material de acuerdo a su uso/Se tiñe el esparto según el diseño/Se deja secar/ Para el caso de éstos jarrones , se elabora el armante en tafetán con el esparto teñido en el color establecido y se teje la base hasta la medida establecida, luego se elabora la base, añadiendo armante hacia abajo y tejiendo cerca de 1 cm para hacer el enrollado final de la base. Luego comienza el tejido hacia arriba. Luego se continua tejiendo hasta alcanzar la altura establecida . Al finalizar el proceso, se elabora el enmalle como acabado.

Observaciones :

Los diseños pueden variar de acuerdo al gusto del consumidor, siendo unicolor o a rayas. De igual manera la combinación de colores y los tamaños .

Responsable : CLARA INÉS SEGURA

Fecha : ENERO DE 2003

Sistema de ref. 1 5 2 5 2 4 Código de región 0 4 1 5 Referente(s) Propuesta Producto Empaque

FICHA DE PRODUCTO



Piezas : CONTENEDORES LARGOS	Línea : TUBOS DECORATIVOS	Artesanos: GRUPO ASOARTEC
Nombres : CONTENEDORES TUBULARES	Referencia : CT-005	
Oficio : CESTERÍA	Largo(cm):** Ancho(cm):** Alto(cm):**	Departamento : BOYACÁ
Técnica : CESTERÍA TRADICIONAL	Diámetro (cm):** Peso (gr):**	Localidad : CERINZA
Recursos Naturales : HOJAS DE ESPARTO	Color: NEGRO	Vereda : CASCO URBANO
Materia prima : ESPARTO	Certificado Hecho a Mano: Sí <input type="checkbox"/> No <input checked="" type="checkbox"/>	Tipo de Población : RURAL

Mercado Objetivo : NACIONAL E INTERNACIONAL	Costo	Precio
Producción/Mes : 10 LÍNEAS POR GRUPO	Unitario : \$23.000	Unitario : ***
Empaque : POR DEFINIR	P. Mayor : \$23.000	P. Mayor : ***
Embalaje : COSTALES	Empaque : POR DEFINIR	Empaque : POR DEFINIR

OBSERVACIONES :Productos desarrollados en la presente asesoría como diversificación. Varian las medidas (Ver dibujos y planos técnicos)

Responsable : CLARA INÉS SEGURA INFANTE

Fecha : ENERO DE 2003

SISTEMA DE REFERENCIA 1 5 2 5 2 4

TIPO DE FICHA Referente(s) Muestra Línea Empaque

DIBUJOS Y PLANOS TÉCNICOS



Pieza : CONTENEDORES LARGOS	Referencia : CT-001/2/3/4	Esc.(cm):	Pl.
Nombre : CONTENEDORES TUBULARES	Línea : TUBOS DECORATIVOS		
Oficio : CESTERÍA	Recurso Natural : HOJAS DE ESPARTO		
Técnica : CESTERÍA TRADICIONAL	Materia prima : ESPARTO		

Proceso de producción : Se compra la maleta de esparto/Se selecciona el material de acuerdo a su uso/Se tiñe el esparto según el diseño/Se deja secar/ Para el caso de éstos jarrones , se elabora el armante en tafetán con el esparto teñido en el color establecido y se teje la base hasta la medida establecida, luego se elabora la base, añadiendo armante hacia abajo y tejiendo cerca de 1 cm para hacer el enrollado final de la base. Luego comienza el tejido hacia arriba. Luego se continua tejiendo hasta alcanzar la altura establecida . Al finalizar el proceso, se elabora el enmalle como acabado.

Observaciones :

Los diseños pueden variar de acuerdo al gusto del consumidos, siendo unicolor o a rayas. De igual manera la combinación de colores.

Responsable : CLARA INÉS SEGURA

Fecha : ENERO DE 2003

Sistema de ref. 1 5 2 5 2 4 Código de región 0 4 1 5 Referente(s) Propuesta Producto Empaque



FICHA DE PRODUCTO



Piezas : CONTENEDORES LARGOS	Línea : TUBOS DECORATIVOS	Artesanos: GRUPO ASAVAC
Nombres : CONTENEDORES TUBULARES	Referencia : CT-001/2/3/4	
Oficio : CESTERÍA	Largo(cm):** Ancho(cm):** Alto(cm):**	Departamento : BOYACÁ
Técnica : CESTERÍA TRADICIONAL	Diámetro (cm):** Peso (gr):**	Localidad : CERINZA
Recursos Naturales : HOJAS DE ESPARTO	Color: AMARILLO-AZUL-ROJO-CAFE	Vereda : CASCO URBANO
Materia prima : ESPARTO	Certificado Hecho a Mano: Sí <input type="checkbox"/> No <input checked="" type="checkbox"/>	Tipo de Población : RURAL

Mercado Objetivo : NACIONAL E INTERNACIONAL	Costo	Precio
Producción/Mes : 10 LÍNEAS POR GRUPO	Unitario : \$23.000	Unitario : ***
Empaque : POR DEFINIR	P. Mayor : \$23.000	P. Mayor : ***
Embalaje : COSTALES	Empaque : POR DEFINIR	Empaque : POR DEFINIR

OBSERVACIONES :Productos desarrollados en la presente asesoría como diversificación. Varian las medidas (Ver dibujos y planos técnicos)

Responsable : CLARA INÉS SEGURA INFANTE

Fecha : ENERO DE 2003

SISTEMA DE REFERENCIA 1 5 2 5 2 4

TIPO DE FICHA Referente(s) Muestra Línea Empaque

DIBUJOS Y PLANOS TÉCNICOS

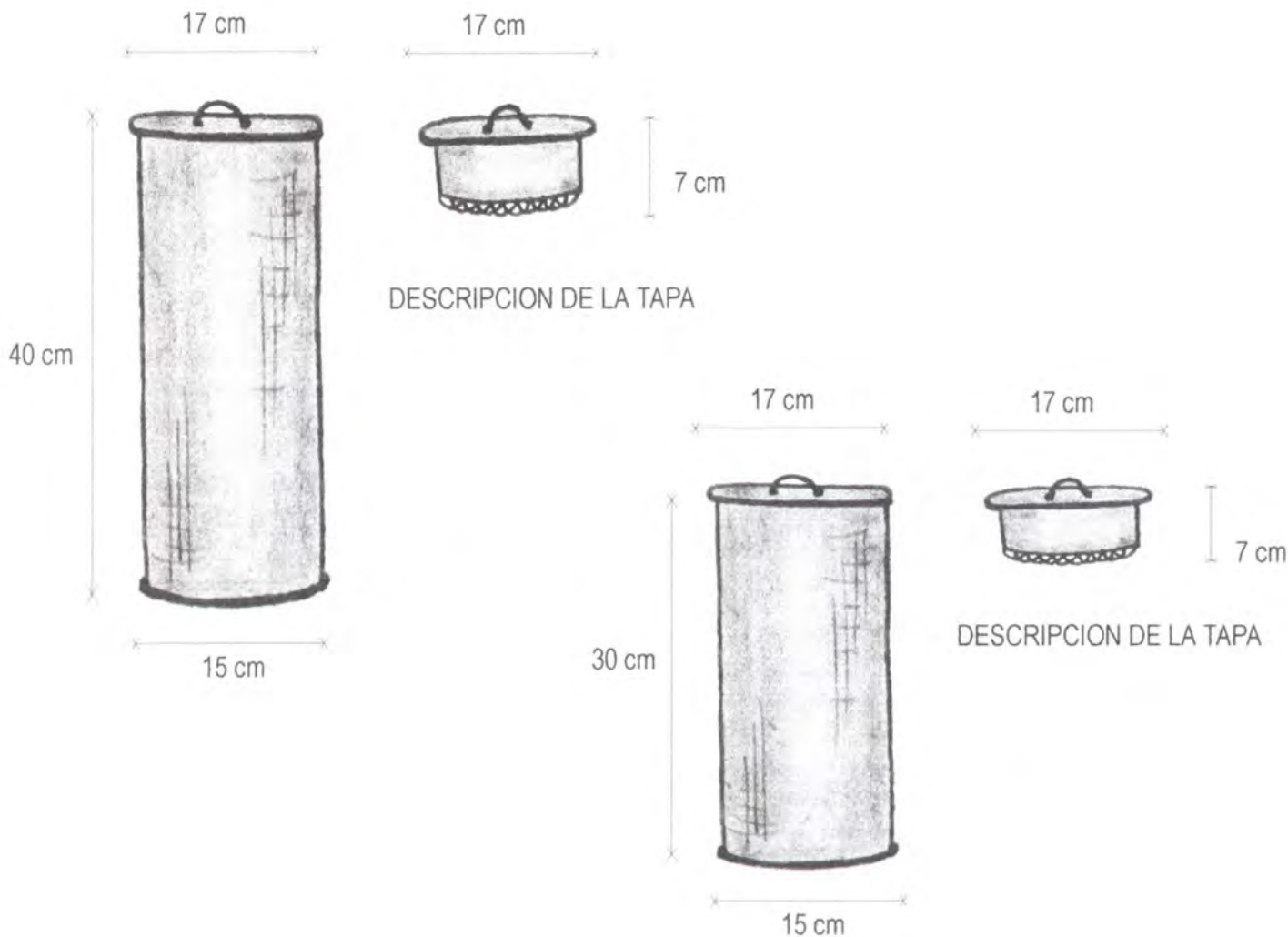

Pieza : CONTENEDORES LARGOS	Referencia : CT-005	Esc.(cm):	PI.
Nombre : CONTENEDORES TUBULARES	Línea : TUBOS DECORATIVOS		
Oficio : CESTERÍA	Recurso Natural : HOJAS DE ESPARTO		
Técnica : CESTERÍA TRADICIONAL	Materia prima : ESPARTO		

Proceso de producción : Se compra la maleta de esparto/Se selecciona el material de acuerdo a su uso/Se tiñe el esparto según el diseño/Se deja secar/ Para el caso de éstos jarrones , se elabora el armante en tafetán con el esparto teñido en el color establecido y se teje la base hasta la medida establecida, luego se elabora la base, añadiendo armante hacia abajo y tejiendo cerca de 1 cm para hacer el enrollado final de la base. Luego comienza el tejido hacia arriba. Luego se continua tejiendo hasta alcanzar la altura establecida . Al finalizar el proceso, se elabora el enmalle como acabado.

Observaciones :

Los diseños pueden variar de acuerdo al gusto del consumidos, siendo unicolor o a rayas. De igual manera la combinación de colores.

Responsable : CLARA INÉS SEGURA

Fecha : ENERO DE 2003

Sistema de ref. 1 5 2 5 2 4 Código de región 0 4 1 5 Referente(s) Propuesta Producto Empaque

FICHA DE PRODUCTO



Piezas : JARRONES	Línea : JARRONES DECORATIVOS	Artisanos: GRUPO ASAVAC
Nombres : JARRONES DEGRADÉ	Referencia : JD-001/2	
Oficio : CESTERÍA	Largo(cm):** Ancho(cm):** Alto(cm):**	Departamento : BOYACÁ
Técnica : CESTERÍA TRADICIONAL	Diámetro(cm):**	Peso (gr):**
Recursos Naturales : HOJAS DE ESPARTO	Color: DEGRADACION NEGRO-ROJO-AMAR.	Localidad : CERINZA
Materia prima : ESPARTO	Certificado Hecho a Mano: <input type="checkbox"/> Sí <input type="checkbox"/> No <input checked="" type="checkbox"/>	Vereda : CASCO URBANO
		Tipo de Población : RURAL

Mercado Objetivo : NACIONAL E INTERNACIONAL	Costo	Precio
Producción/Mes : 10 LÍNEAS POR GRUPO	Unitario : \$145.000(LÍNEA)	Unitario : ***
Empaque : POR DEFINIR	P. Mayor : \$145.000(LÍNEA)	P. Mayor : ***
Embalaje : COSTALES	Empaque : POR DEFINIR	Empaque : POR DEFINIR

OBSERVACIONES : Estos productos son resultado del proceso de socialización y los colores como la forma con excepción de los diámetros se trabajaron como los prototipos desarrollados anteriormente. Los precios se conservaron de acuerdo al pedido anterior.

Responsable : CLARA INÉS SEGURA INFANTE

Fecha : ENERO DE 2003

SISTEMA DE REFERENCIA 1 5 2 5 2 4

TIPO DE FICHA Referente(s) Muestra Línea Empaque



DIBUJOS Y PLANOS TÉCNICOS

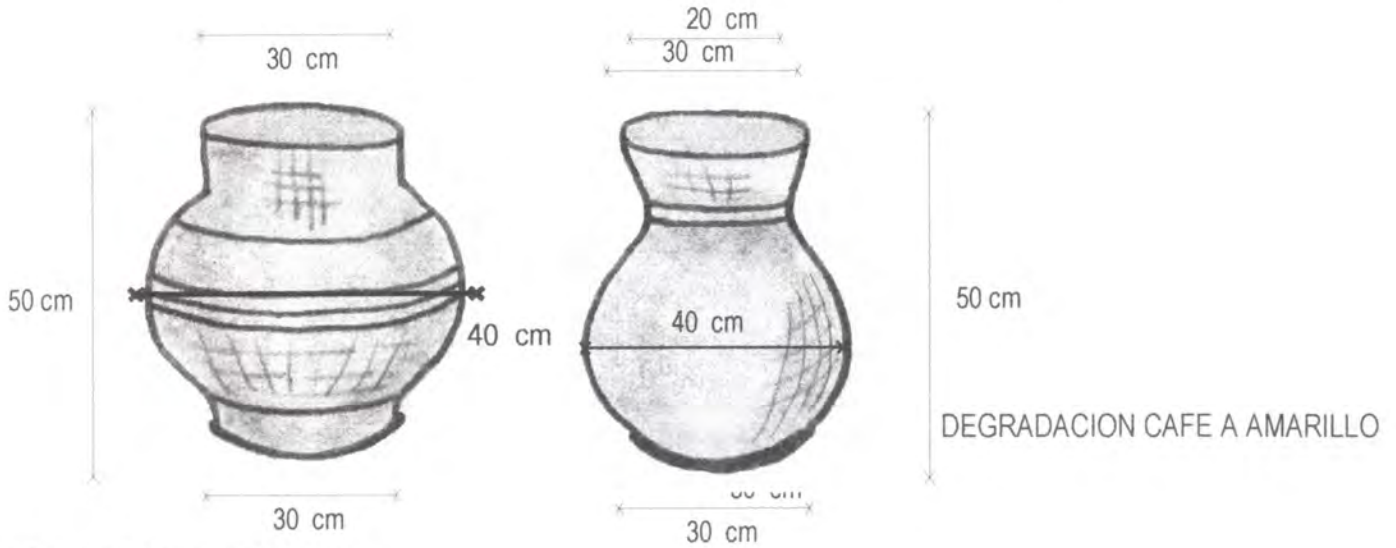

DEGRADACION CAFE A CAFE

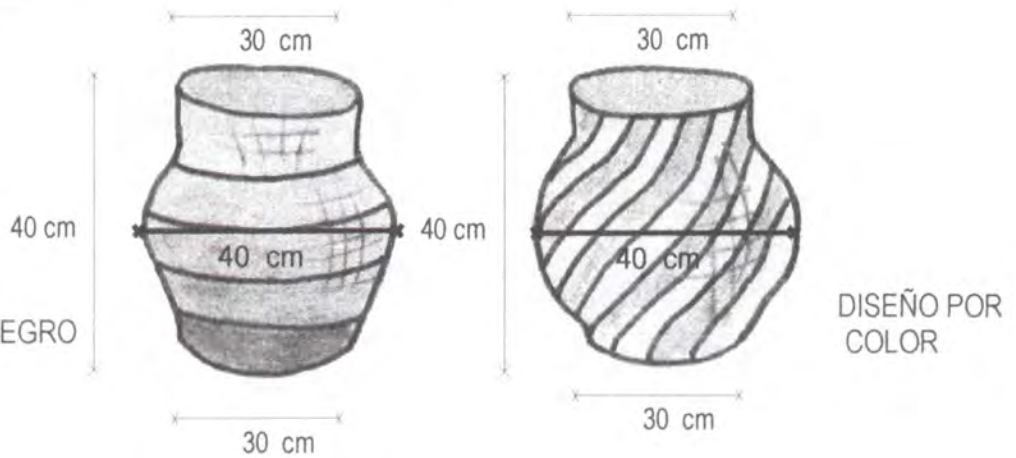

DEGRADACIÓN NEGRO NARANJA

DISEÑO POR COLOR

Pieza : JARRONES DECORATIVOS	Referencia : JD-001/2	Esc.(cm):	PI.
Nombre : JARRONES EN DEGRADÉ	Línea : JARRONES DECORATIVOS EN DEGRADÉ		
Oficio : CESTERÍA	Recurso Natural : HOJAS DE ESPARTO		
Técnica : CESTERÍA TRADICIONAL	Materia prima : ESPARTO		

Proceso de producción : Se compra la maleta de esparto/Se selecciona el material de acuerdo a su uso/Se tiñe el esparto según el diseño/Se deja secar/ Para el caso de éstos jarrones , se elabora el armante en tafetán con el esparto teñido en el color establecido y se teje la base hasta la medida establecida, luego se elabora la base, añadiendo armante hacia abajo y tejiendo cerca de 1 cm para hacer el enrollado final de la base. Luego comienza el tejido hacia arriba. Luego se continua tejiendo hasta alcanzar la altura establecida . Al finalizar el proceso, se elabora el enmalle como acabado.

Observaciones :

Estos dos jarrones son resultado del proceso de socialización por lo que se dió prioridad al ejercicio de manejar gran formato y manejar formas .

Responsable : CLARA INÉS SEGURA

Fecha : ENERO DE 2003

Sistema de ref. 1 5 2 5 2 4 Código de región 0 4 1 5 Referente(s) Propuesta Producto Empaque

FICHA DE PRODUCTO



Piezas : CAJAS REDONDAS	Línea : CAJAS TIPO PANERA	Artisanos: GRUPO CERENZA
Nombres : CAJA REDONDA MIXTA	Referencia : CRP-001	
Oficio : CESTERÍA	Largo(cm):** Ancho(cm):** Alto(cm):**	Departamento : BOYACÁ
Técnica : CESTERÍA TRADICIONAL	Diámetro (cm):**	Peso (gr):** Localidad : CERINZA
Recursos Naturales : HOJAS DE ESPARTO	Color: AMARILLO Y ROJO	Vereda : CASCO URBANO
Materia prima : ESPARTO	Certificado Hecho a Mano: Sí <input type="checkbox"/> No <input checked="" type="checkbox"/>	Tipo de Población : RURAL

Mercado Objetivo : NACIONAL E INTERNACIONAL	Costo	Precio
Producción/Mes : 10 LÍNEAS POR GRUPO	Unitario : \$15.000	Unitario : ***
Empaque : POR DEFINIR	P. Mayor : \$15.000	P. Mayor : ***
Embalaje : COSTALES	Empaque : POR DEFINIR	Empaque : POR DEFINIR

OBSERVACIONES :Productos desarrollados en la presente asesoría como diversificación. Varian las medidas (Ver dibujos y planos técnicos)Este producto es el mejoramiento de un item anterior en donde se trabajo enfaticamente la tapa haciendola mas funcional y llamativa

Responsable : CLARA INÉS SEGURA INFANTE Fecha : ENERO DE 2003

SISTEMA DE REFERENCIA 1 5 2 5 2 4 TIPO DE FICHA Referente(s) Muestra Línea Empaque



DIBUJOS Y PLANOS TÉCNICOS

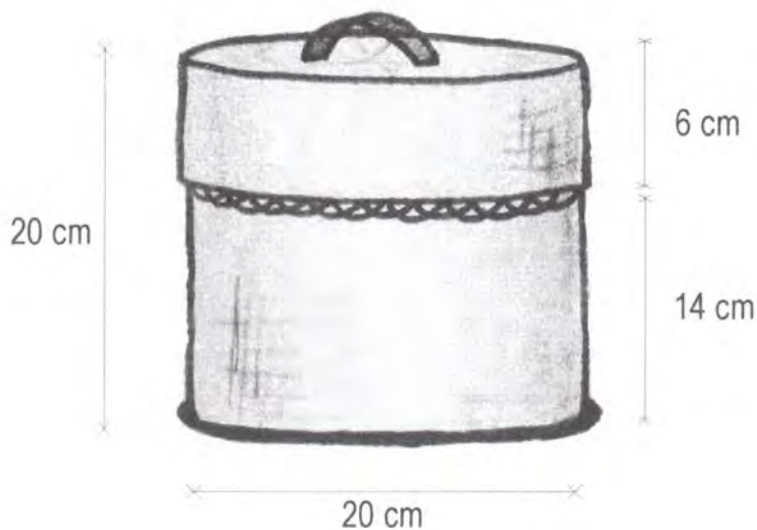

Pieza : CAJAS REDONDAS	Referencia : CR-001/3/2	Esc.(cm):	PI.
Nombre : CAJA REDONDA MIXTA	Línea : CAJAS TIPO PANERA		
Oficio : CESTERÍA	Recurso Natural : HOJAS DE ESPARTO		
Técnica : CESTERÍA TRADICIONAL	Materia prima : ESPARTO		

Proceso de producción : Se compra la maleta de esparto/Se selecciona el material de acuerdo a su uso/Se tiñe el esparto según el diseño/Se deja secar/ Para el caso de éstos jarrones , se elabora el armante en tafetán con el esparto teñido en el color establecido y se teje la base hasta la medida establecida, luego se elabora la base, añadiendo armante hacia abajo y tejiendo cerca de 1 cm para hacer el enrollado final de la base. Luego comienza el tejido hacia arriba. Luego se continua tejiendo hasta alcanzar la altura establecida . Al finalizar el proceso, se elabora el enmalle como acabado.

Observaciones :

Los diseños pueden variar de acuerdo al gusto del consumidor, siendo unicolor o a jaspeadas. De igual manera la combinación de colores y los tamaños .

Responsable : CLARA INÉS SEGURA

Fecha : ENERO DE 2003

Sistema de ref. 1 5 2 5 2 4 Código de región 0 4 1 5 Referente(s) Propuesta Producto Empaque

FICHA DE PRODUCTO



Piezas : JARRON	Línea : JARRONES DECORATIVOS	Artisanos: GRUPO ASAVAC
Nombres : JARRON VERDE	Referencia : JD-003	AMANDA CASTRO
Oficio : CESTERÍA	Largo(cm):** Ancho(cm):** Alto(cm):**	Departamento : BOYACÁ
Técnica : CESTERÍA TRADICIONAL	Diámetro(cm):**	Peso(gr):**
Recursos Naturales : HOJAS DE ESPARTO	Color: VERDE	Localidad : CERINZA
Materia prima : ESPARTO	Certificado Hecho a Mano: Sí <input type="checkbox"/> No <input checked="" type="checkbox"/>	Vereda : CASCO URBANO
		Tipo de Población : RURAL

Mercado Objetivo : NACIONAL E INTERNACIONAL	Costo	Precio
Producción/Mes : 10 LÍNEAS POR GRUPO	Unitario : \$42.000	Unitario : ***
Empaque : POR DEFINIR	P. Mayor : \$42.000	P. Mayor : ***
Embalaje : COSTALES	Empaque : POR DEFINIR	Empaque : POR DEFINIR

OBSERVACIONES : Estos productos son resultado del proceso de socialización y los colores como la forma con excepción de los diámetros se trabajaron como los prototipos desarrollados anteriormente. Los precios se conservaron de acuerdo al pedido anterior.

Responsable : CLARA INÉS SEGURA INFANTE

Fecha : ENERO DE 2003

SISTEMA DE REFERENCIA 1 5 2 5 2 4

TIPO DE FICHA Referente(s) Muestra Línea Empaque

DIBUJOS Y PLANOS TÉCNICOS

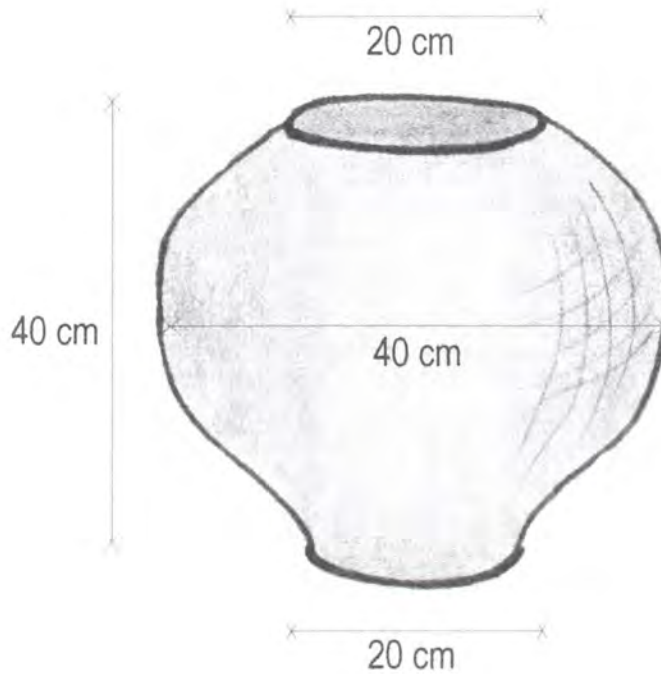

Pieza : JARRON DECORATIVO	Referencia : JD-003	Esc.(cm):	PI.
Nombre : JARRON VERDE	Línea : JARRONES DECORATIVOS		
Oficio : CESTERÍA	Recurso Natural : HOJAS DE ESPARTO		
Técnica : CESTERÍA TRADICIONAL	Materia prima : ESPARTO		

Proceso de producción : Se compra la maleta de esparto/Se selecciona el material de acuerdo a su uso/Se tiñe el esparto según el diseño/Se deja secar/ Para el caso de éstos jarrones , se elabora el armante en tafetán con el esparto teñido en el color establecido y se teje la base hasta la medida establecida, luego se elabora la base, añadiendo armante hacia abajo y tejiendo cerca de 1 cm para hacer el enrollado final de la base. Luego comienza el tejido hacia arriba. Luego se continua tejiendo hasta alcanzar la altura establecida . Al finalizar el proceso, se elabora el enmalle como acabado.

Observaciones :

EstE dos jarron ES resultado del proceso de socialización por lo que se dió prioridad al ejercicio de manejar gran formato y manejar formas aunque el producto resultante es diferente al prototipo, se tomó como referencia éste para desarrollar nuevas propuestas.

Responsable : CLARA INÉS SEGURA

Fecha : ENERO DE 2003

Sistema de ref. 1 5 2 5 2 4 Código de región 0 4 1 5 Referente(s) Propuesta Producto Empaque

FICHA DE PRODUCTO



Piezas : ROPEROS	Línea : ROPEROS COLOR	Artisanos: GRUPO ASOARTEC
Nombres : ROPEROS CERINZA	Referencia : RC-001	
Oficio : CESTERÍA	Largo(cm):** Ancho(cm):** Alto(cm):**	Departamento : BOYACÁ
Técnica : CESTERÍA TRADICIONAL	Diámetro(cm):**	Peso(gr):**
Recursos Naturales : HOJAS DE ESPARTO	Color: CAFE	Localidad : CERINZA
Materia prima : ESPARTO	Certificado Hecho a Mano: Sí <input type="checkbox"/> No <input checked="" type="checkbox"/>	Vereda : CASCO URBANO
		Tipo de Población : RURAL

Mercado Objetivo : NACIONAL E INTERNACIONAL	Costo	Precio
Producción/Mes : 10 LÍNEAS POR GRUPO	Unitario : \$50000	Unitario : ***
Empaque : POR DEFINIR	P. Mayor : \$50000	P. Mayor : ***
Embalaje : COSTALES	Empaque : POR DEFINIR	Empaque : POR DEFINIR

OBSERVACIONES : Estos productos son resultado del proceso de socialización y los colores como la forma con excepción de los diámetros se trabajaron como los prototipos desarrollados anteriormente. Los precios se conservaron de acuerdo al pedido anterior.

DIBUJOS Y PLANOS TÉCNICOS

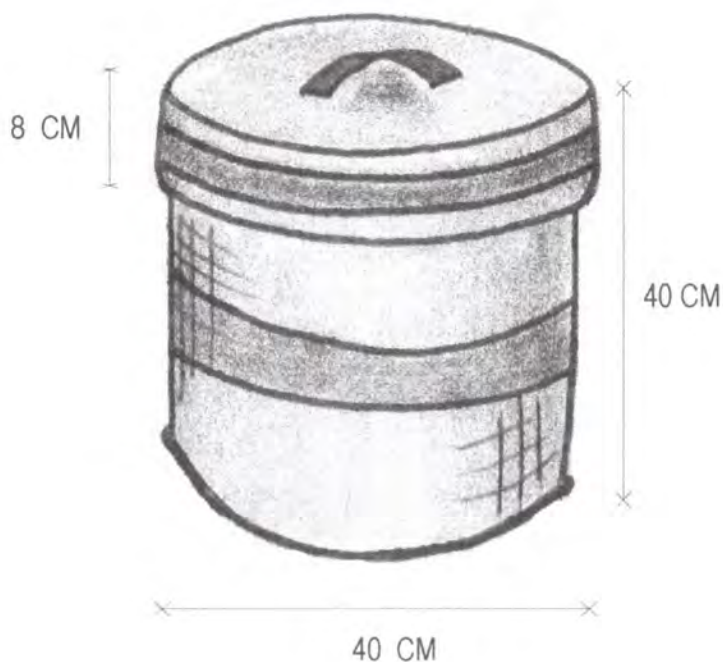

Pieza : ROPEROS	Referencia : RC-001	Esc.(cm):	PI.
Nombre : ROPERO CERINZA	Línea : ROPEROS COLOR		
Oficio : CESTERÍA	Recurso Natural : HOJAS DE ESPARTO		
Técnica : CESTERÍA TRADICIONAL	Materia prima : ESPARTO		

Proceso de producción : Se compra la maleta de esparto/Se selecciona el material de acuerdo a su uso/Se tiñe el esparto según el diseño/Se deja secar/ Para el caso de éstos jarrones , se elabora el armante en tafetán con el esparto teñido en el color establecido y se teje la base hasta la medida establecida, luego se elabora la base, añadiendo armante hacia abajo y tejiendo cerca de 1 cm para hacer el enrollado final de la base. Luego comienza el tejido hacia arriba. Luego se continua tejiendo hasta alcanzar la altura establecida . Al finalizar el proceso, se elabora el malle como acabado.

Observaciones :

Responsable : CLARA INÉS SEGURA

Fecha : ENERO DE 2003

Sistema de ref. 1 5 2 5 2 4 Código de región 0 4 1 5 Referente(s) Propuesta Producto Empaque