



Artesanías de Colombia S.A.  
Ministerio de Desarrollo Económico

Carpeta del oficio

ARTESANOS CERAMISTAS DE TUATE  
vereda del municipio de Belén  
departamento de Boyacá

**Anexo**  
**Fichas de producto**

Asdrúbal Fajardo Vásquez  
Diseñador Industrial

Bogotá, D.E. Marzo 21 de 1.990

artesanías de colombia s. a.

División de Diseño / Ficha técnica



DIMENSIONES  
 Tamaño: \_\_\_\_\_  
 Largo: \_\_\_\_\_  
 Ancho: \_\_\_\_\_  
 Alto: 40 cm.  
 Diámetro: 37 cm.  
 Peso: 3 lbs

Técnica: Armado a mano - rollos.  
 Oficio: loza de piso.  
 Color: Rojo-Naranja (colorado)

FECHA	PRECIO
26-1-90	400 =
26-1-90	500 =
26-1-90	1000 =

En Tuaté  
 En Belén  
 En Duitama.

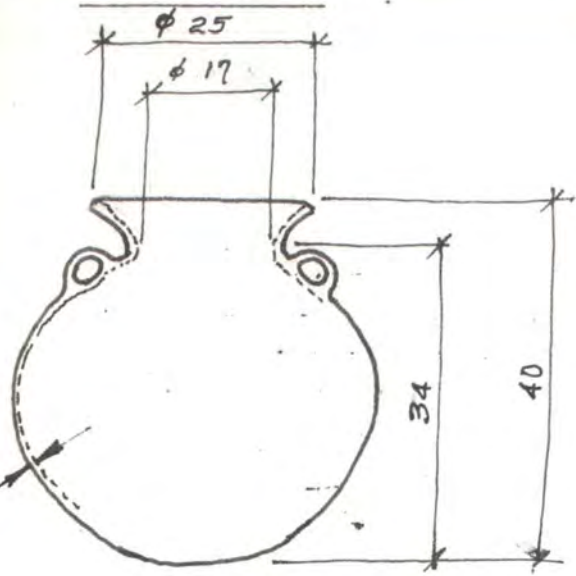

medidas en cms.  
 tiene un volumen de capacidad aproximado de 20 botellas.

Dibujo técnico

PRODUCTO: Tinajita  
 Descripción: Productos grandes  
 Caracterización: forma globular con bordillo y orejas pequeñas a lado y lado, sirve para guardar líquido, batir masato, etc.  
 Materia prima: Barro amarillo y tierra colorada.

PROCEDECENCIA  
 Artesano: María librada García  
 Dirección: Tuaté bajo, sector Llano.  
 Departamento: Boyacá.  
 Municipio: Belén.  
 Corregimiento ó vereda: Tuaté.  
 Capacidad de producción: 4 Semanales.



# artesanías de colombia s. a.

## División de Diseño / Ficha técnica



*Dorra María librada dice que hizo unos ollones como de 1 metro de alto y que se vendieron hace dos años en \$3.200= pesos qu. para un museo en Villa de Leiva.*

### DIMENSIONES

Tamaño: \_\_\_\_\_  
 Largo: \_\_\_\_\_  
 Ancho: \_\_\_\_\_  
 Alto: 43 cms  
 Diámetro: 53 cms  
 Peso: 5 libras

Técnico: Armado a mano (rollo)  
 Oficio: Cerámica de piso  
 Color: Rogo con manchas café y negras a causa del horneado típico.

FECHA	PRECIO
<u>1-26-90</u>	<u>1.500=</u>
<u>1-26-90</u>	<u>2.000=</u>

*En Tuaté  
 en Duitama*

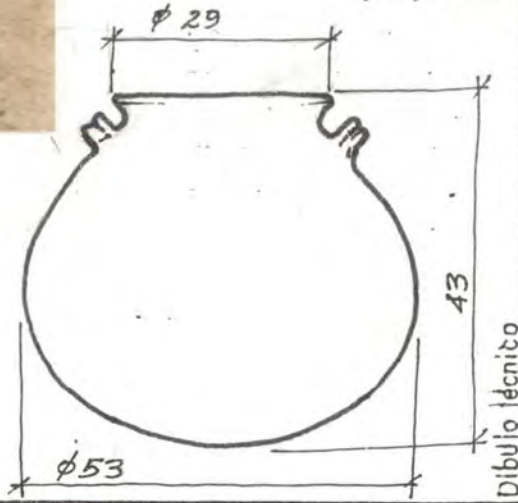

PRODUCTO: olla grande.  
 Descripción: Se utiliza para cocinar mude, para batir guarepo, etc.  
 Materia prima: Barro amarillo y barniz colorado.

PROCEDENCIA  
 Artesano: María Librada García  
 Dirección: Tuaté Bajo, Sector Llano  
 Departamento: Boyacá  
 Municipio: Belén  
 Corregimiento ó vereda: Tuaté.

Capacidad de producción: antes hacía diaria ahora solamente por encargo.

Características del proceso productivo:

Se utilizaba para cocinar la sopa y llevarla terciada al pedazo (de tierra) para darle a dos obreros que trabajaban en la agricultura. En este momento está rota. La duración de una pieza de estas es de aproximadamente un año cocinando con cuidado.

Recomendaciones de control de calidad:

Esta olla se utilizaba para cocinar la sopa y llevarla terciada al pedazo (de tierra) para darle a dos obreros que trabajaban en la agricultura. En este momento está rota. La duración de una pieza de estas es de aproximadamente un año cocinando con cuidado.

# artesanías de colombia s. a.

## División de Diseño / Ficha técnica



### DIMENSIONES

Tamaño: \_\_\_\_\_  
 Largo: \_\_\_\_\_  
 Ancho: \_\_\_\_\_  
 Alto: 14 cms.  
 Diámetro: 29 cms.  
 Peso: 1 lb.

Técnico: Rollo  
(armado a Mano)  
 Oficio: \_\_\_\_\_  
 Color: Colorado  
con manchas negras  
quemadas.

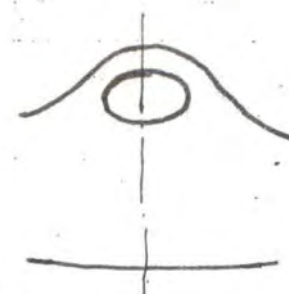
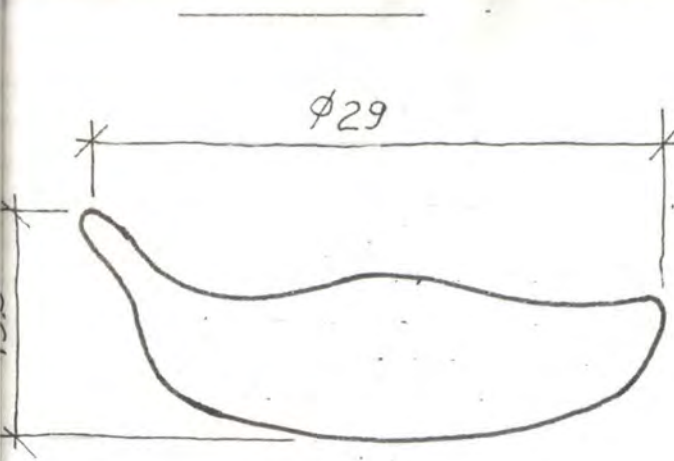

En Belén

FECHA	PRECIO ¢
1-26-90	200=

Dibujo técnico

PRODUCTO  
 Nombre: Cazuela para tostar  
 Clasificación: \_\_\_\_\_  
 Descripción: \_\_\_\_\_  
 Materia prima: Barro amarillo con acabado  
colorado

PROCEDENCIA  
 Artesano: María Librada García  
 Dirección: Tuaté Bajo sector Ilomo  
 Departamento: Boyacá  
 Municipio: (Tuaté) Belén  
 Corregimiento ó vereda: Tuaté  
 Capacidad de producción: 50 mensuales



# artesanías de colombia s. a.

## División de Diseño / Ficha técnica



### DIMENSIONES

Tamaño: \_\_\_\_\_

Largo: \_\_\_\_\_

Ancho: \_\_\_\_\_

Alto: 13 cms.

Diámetro: ≈ 12 cms

Peso: 1/2 Libra

Técnica: Armado a mano  
cerámica.

Oficio: Jora de piso

Color: colorada.

FECHA	PRECIO \$
-------	-----------

<u>1-26-90</u>	<u>100=</u>

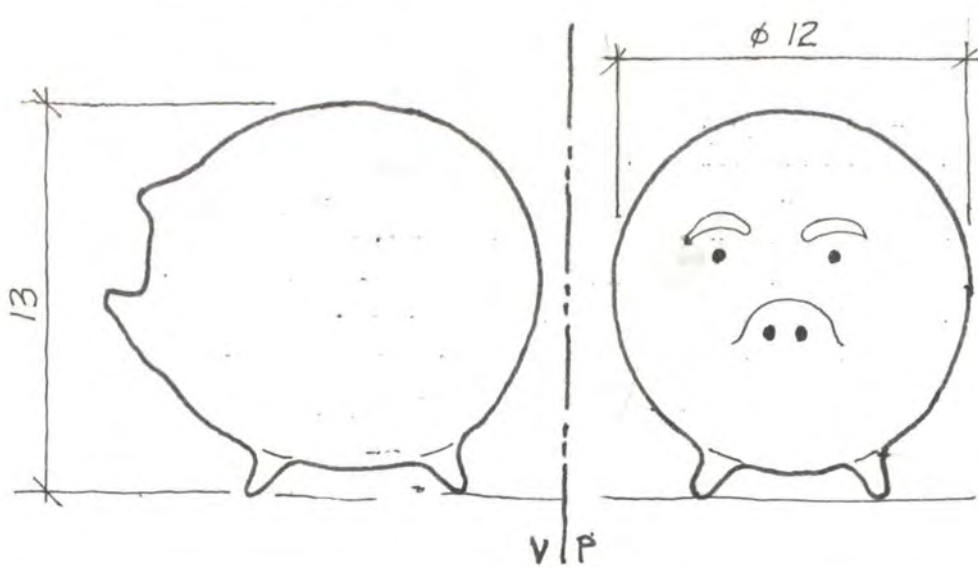

PRODUCTO  
Nombre: Aleconcia Marranito.  
Descripción: Vende mucho para ahorro de las niñas.  
Materia prima: Barro negro y barnizado  
arena colorada (engobe colorado)

PROCEDENCIA  
Artesano: Maria librada Garcia  
Dirección: Tuate' Bajo, sector Hemo  
Departamento: Boyaca  
Municipio: Belén  
Corregimiento ó vereda: Tuate'  
Capacidad de producción: 24 piezas semanales



# artesañas de colombia s. a.

## División de Diseño / Ficha técnica

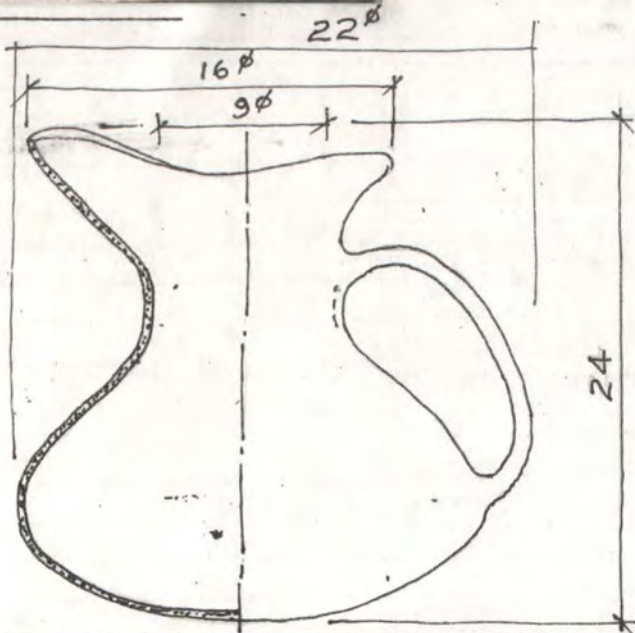
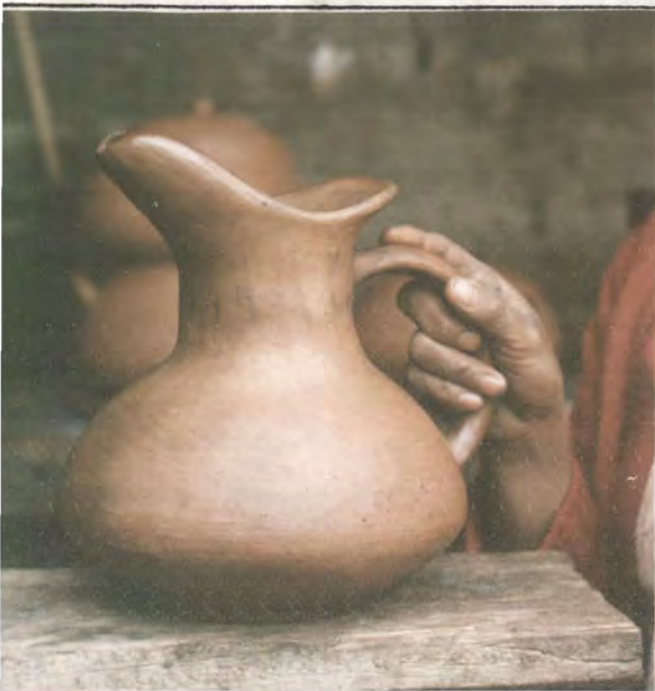

### DIMENSIONES

Tamaño: \_\_\_\_\_  
 Largo: \_\_\_\_\_  
 Ancho: \_\_\_\_\_  
 Alto: \_\_\_\_\_  
 Diámetro: 24 cms.  
 Peso: 1 libra

Técnica: Rollo  
Armado manual  
 Oficio: Cerámica de piso  
 Color: Rojo - Naranja  
tierra

FECHA	PRECIO
1-27-90	300=
1-27-90	400=

Dibujo técnico

### PRODUCTO

Nombre: Chorote  
 Clasificación: \_\_\_\_\_  
 Descripción: Se utiliza para contener líquidos como agua, leche, guarapor, jugos, etc.  
 Materia prima: Barro combinado Negro y Amarillo

### PROCEDENCIA

Artesano: Ana Placidia de Castro  
 Dirección: Tvaté Bajo  
 Departamento: Boyacá  
 Municipio: Belen  
 Corregimiento ó vereda: Tvaté  
 Capacidad de producción: 2-25 piezas mensuales



artesañas de colombia s. a.

División de Diseño / Ficha técnica



DIMENSIONES  
 Tamaño: \_\_\_\_\_  
 Largo: \_\_\_\_\_  
 Ancho: \_\_\_\_\_  
 Alto: \_\_\_\_\_  
 Diámetro: \_\_\_\_\_  
 Peso: *Virgen* ≈ 1/4 lb.  
*Girasol* ≈ 1/2 lb.  
 Técnica: *Modelado a mano*  
 Oficio: *loza de piso*  
 Color: *Gama de colores tierras desde el naranja rojizo, pasando por terracotas, sienas hasta el negro profundo.*

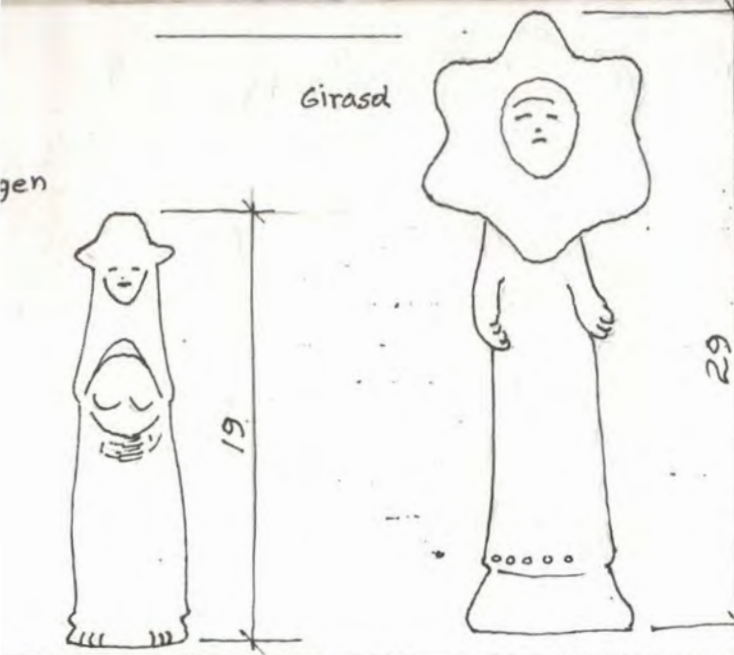

*La base de la figura del girasol es circular con un diámetro de 8 cms.*

Dibujo técnico

FECHA	PRECIO
1-28-90	\$3.000=

PRODUCTO: Pesebre.  
 Clasificación: \_\_\_\_\_  
 Descripción: \_\_\_\_\_  
 Materia prima: Barro Negro con engobe de tierra colorada.

PROCEDENCIA  
 Artesano: Ana Placidia Gallo de Castro  
 Dirección: edad: 34 años de Tuate Bajo.  
 Departamento: Boyaca  
 Municipio: Belén  
 Corregimiento ó vereda: Tuate  
 Capacidad de producción: Duro aproximadamente 20 días para hacerlo.





artesanías de colombia s. a.  
División de Diseño / Ficha técnica



DIMENSIONES  
 Tamaño: \_\_\_\_\_  
 Largo: \_\_\_\_\_  
 Ancho: \_\_\_\_\_  
 Alto: 26 cms.  
 Diámetro: 16 cms.  
 Peso: 1/2 libra

Técnica: Rollo  
Jaza de piso  
 Oficio: \_\_\_\_\_  
 Color: Colorado  
Rojizo con dibujos  
a base de incisiones  
(punticos)

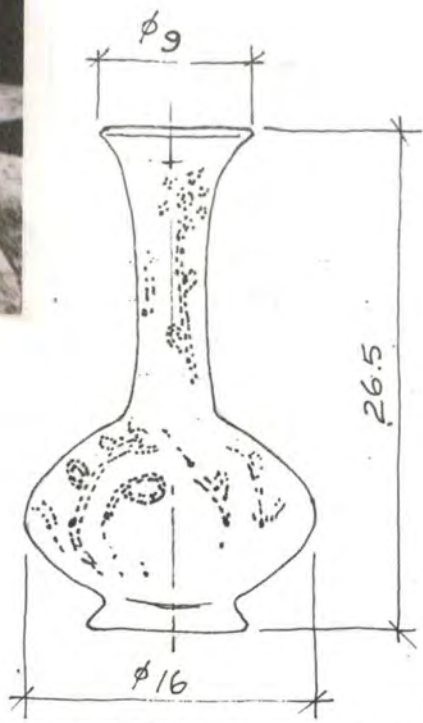

decorado  
con punticos  
motivo de flores  
y ramas.

FECHA	PRECIO
27-1-90	\$ 300 =

Dibujo técnico

PRODUCTO: Florero  
 Clasificación: \_\_\_\_\_  
 Descripción: \_\_\_\_\_  
 Materia prima: Barro Negro y Barro Amarillo

PROCEDENCIA  
 Artesano: Ana Placidia Gallo de Castro.  
 Dirección: Tvate Bajo.  
 Departamento: Boyacá  
 Municipio: Belen  
 Corregimiento ó vereda: Tvate  
 Capacidad de producción: 5 mensuales.



artesanas de colombia s. a.

División de Diseño / Ficha técnica



DIMENSIONES

Tamaño: \_\_\_\_\_

Largo: \_\_\_\_\_

Ancho: \_\_\_\_\_

Alto: 22 cms.

Diámetro: 28 cms.

Peso: 1 1/2 lbs.

Técnica: Rollo y Fajitas  
armadas a mano

Oficio: loza de piso

Color: coloradas  
y magochas negras  
según la quemada

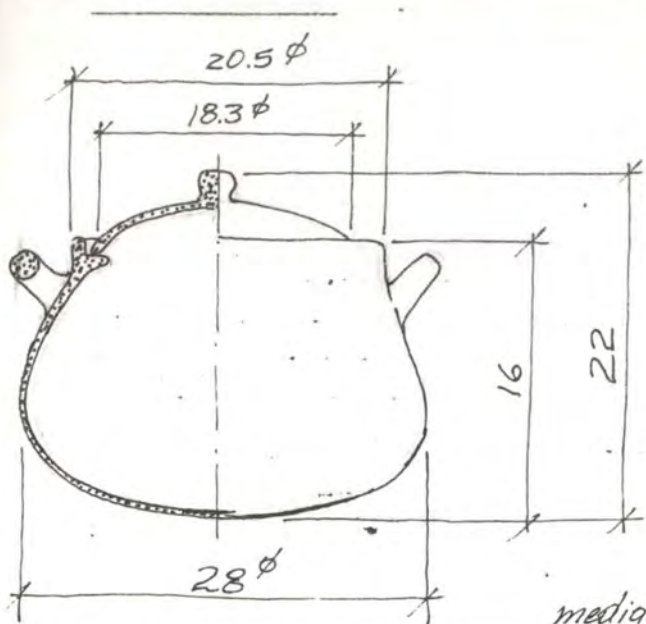

En Belén  
En Tunja.

FECHA	PRECIO
1-26-90	\$300 =
1-26-90	\$500 =

medidas en centímetros.

Dibujo técnico

OBJETO: Sopera  
 Procedencia: Don Baronio Castro y.  
 Artesano: Ana Claudia Gallo de Castro  
 Dirección: Tvalé Bajo.  
 Departamento: Boyaca  
 Municipio: Belén  
 Corregimiento ó vereda: Tvalé'  
 Capacidad de producción: ≈ 5 mensuales

artesanías de colombia s. a.

División de Diseño / Ficha técnica

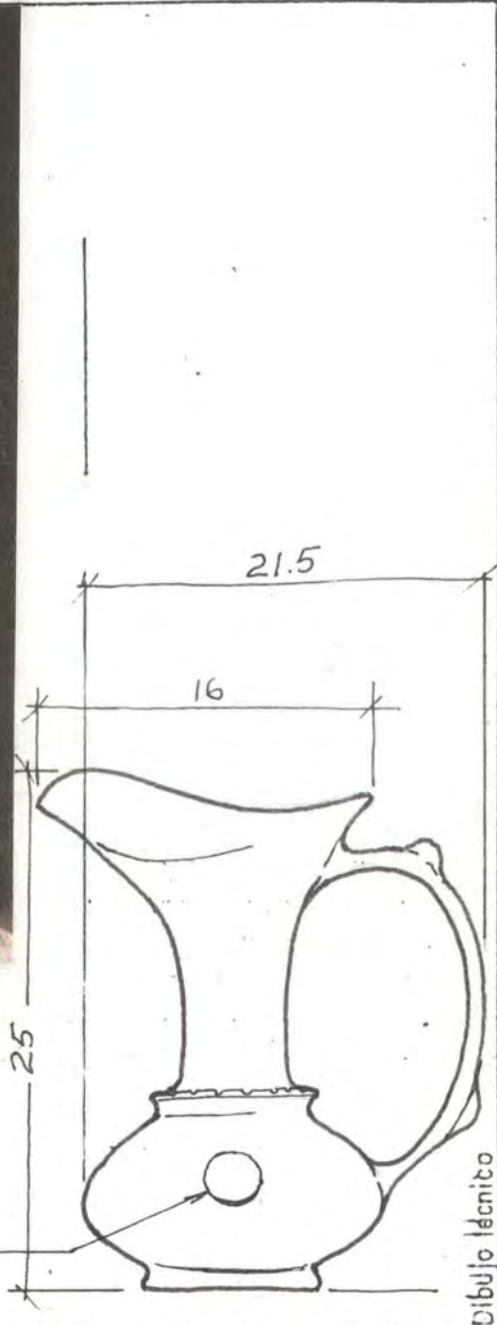

DIMENSIONES

Tamaño: \_\_\_\_\_  
 Largo: \_\_\_\_\_  
 Ancho: \_\_\_\_\_  
 Alto: \_\_\_\_\_  
 Diámetro: \_\_\_\_\_  
 Peso: 1/2 libra

Técnica: Rollo  
Armado a mano  
 Oficio: loza de piso  
 Color: Rojo - naranja

FECHA	PRECIO #
<u>1-27-90</u>	<u>200=</u>

PRODUCTO: Jarra de Pico.  
 Ubicación: \_\_\_\_\_  
 Descripción: \_\_\_\_\_  
Se realiza en un día, al quinto día está  
terminada completamente.  
 Materia prima: Barro Amarillo y Negro.

PROCEDECENCIA  
 Artesano: Ana Placidia Gallo de Castro  
 Dirección: Tuate Bajo  
 Departamento: Boyacá  
 Municipio: Belen  
 Corregimiento ó vereda: Tuate  
 Capacidad de producción: 3 a 4 al mes



# artesanías de colombia s. a.

## División de Diseño / Ficha técnica



*florito*

*palomita.*

**DIMENSIONES**

Tamaño: \_\_\_\_\_

Largo: \_\_\_\_\_

Ancho: \_\_\_\_\_

Alto:  $\approx 5 \text{ cms}$

Diámetro:  $\approx 7 \text{ cms max}$

Peso: \_\_\_\_\_

Técnica: *modelado a mano*

Oficio: *Cerámica de piso*

Color: *Terracota.*

FECHA	PRECIO
<i>Feb. 27-90</i>	<i>Indi \$ 50 =</i>
	<i>Belen \$ 100 =</i>

13 cms.  
Dibujo técnico

<p><b>PRODUCTO</b></p> <p>Nombre: <u><i>Miniatura.</i></u></p> <p>Clasificación: _____</p> <p>Descripción: _____</p> <p>Materia prima: <u><i>Barro negro</i></u></p>	<p><b>PROCEDENCIA</b></p> <p>Artesano: <u><i>Ana placidia Gallo de Castro</i></u></p> <p>Dirección: <u><i>Sector Llano</i></u></p> <p>Departamento: <u><i>Boyaca.</i></u></p> <p>Municipio: <u><i>Belen</i></u></p> <p>Corregimiento ó vereda: <u><i>Tvaté</i></u></p> <p>Capacidad de producción: <u><i>3 docenas mensuales.</i></u></p>
--	---

artesanías de colombia s. a.

División de Diseño / Ficha técnica



DIMENSIONES

Tamaño: \_\_\_\_\_  
 \_\_\_\_\_  
 Largo: \_\_\_\_\_  
 Ancho: \_\_\_\_\_  
 Alto: \_\_\_\_\_  
 Diámetro: \_\_\_\_\_  
 Peso: \_\_\_\_\_

Técnica: Rollo  
loza de piso  
 Oficio: \_\_\_\_\_  
 Color: coloradas

FECHA	PRECIO
1-27-90	\$100 =
1-27-90	\$100 =

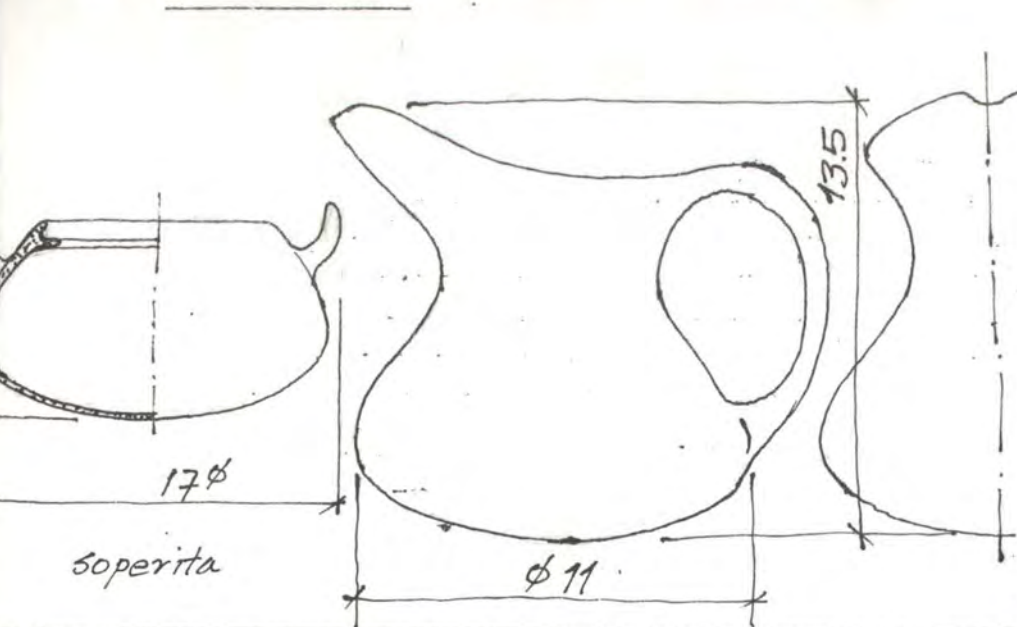

Dibujo técnico

PRODUCTO  
 Nombre: Soperita y farrito para hervir  
 Clasificación: aguas aromáticas.  
 Descripción: \_\_\_\_\_  
 Materia prima: Barro Negro

PROCEDENCIA  
 Artesano: Ana Plaudia Gallo del astro  
 Dirección: Tuaté Bajo, sector llano  
 Departamento: Boyacá  
 Municipio: Belén  
 Corregimiento ó vereda: Tuaté  
 Capacidad de producción: 3-4 piezas mensuales de cada una.

artesanías de colombia s. a.

División de Diseño / Ficha técnica



DIMENSIONES

Tamaño: \_\_\_\_\_

Largo: \_\_\_\_\_

Ancho: \_\_\_\_\_

Alto: 22.5 cms.

Diámetro: 21cm

Peso: < 1/2 libra.

Técnica: Rollo  
(armado a mano)

Oficio: loza de piso

Color: Colorado  
Naranja Rojiso.

FECHA	PRECIO #
27-1-90	700 docena

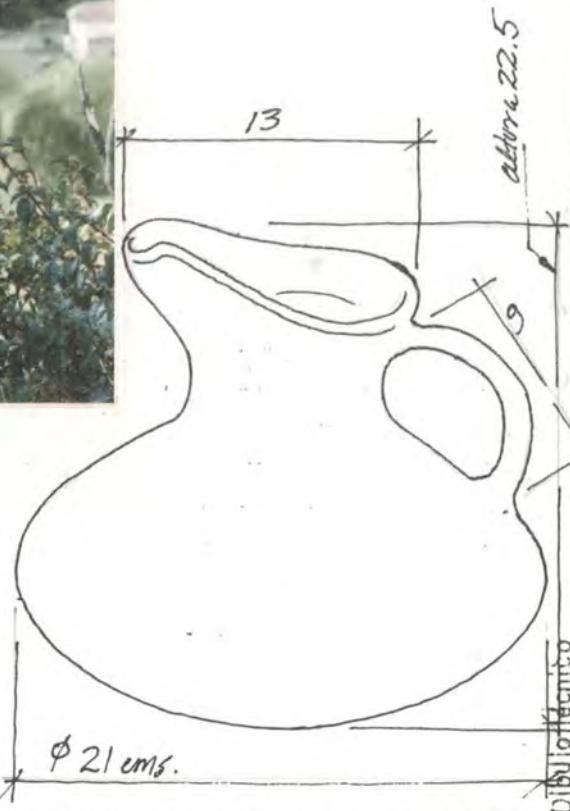

OBJETO: Una Farrita

Descripción: utiliza para hervir el agua, dice, que sería muque como la de aluminio

Material: Barro Negro.

PROCEDENCIA

Artesano: Doña Elvira Ayala

Dirección: Tuate

Departamento: Boyaca

Municipio: Belén

Corregimiento ó vereda: Tuate

Capacidad de producción: 6 mensuales.

Características del proceso productivo:

1 docena de parrillas

1 docena de las ollas de las de libra de arroz seco.

1 docena de ollas de las de hacer 2 libras de arroz

1 docena de ollas grandes para hacer sopa  $\approx \phi 31 \times 26$  cms de altura

4 docenas de chorros pequeños y allitas.

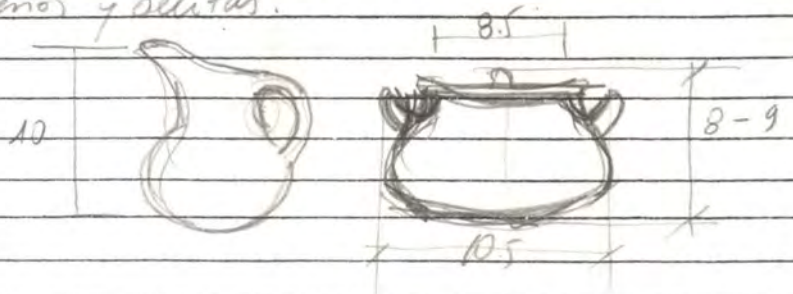

Recomendaciones de control de calidad:



# artesanías de colombia s. a.

## División de Diseño / Ficha técnica



### DIMENSIONES

Tamaño: \_\_\_\_\_  
 Largo: \_\_\_\_\_  
 Ancho: \_\_\_\_\_  
 Alto: \_\_\_\_\_  
 Diámetro: base 9 cms.  
 Peso: 1/4 lb.

Técnica: loza de piso modelado a mano.  
 Oficio: Cerámica.  
 Color: Tierra cota. amarillada.

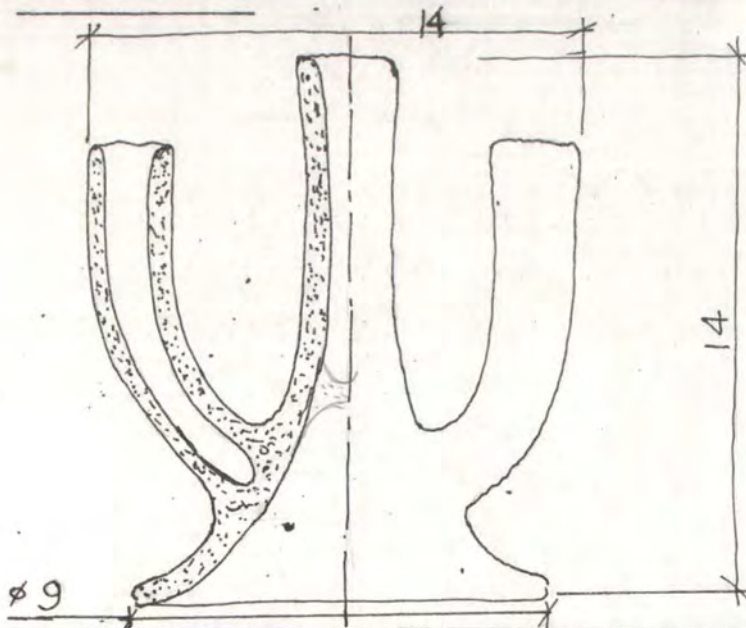

FECHA	PRECIO
<u>feb-25-90</u>	<u>\$/250=</u>

Dibujo técnico

### PRODUCTO

Nombre: Candelabro  
 Clasificación: \_\_\_\_\_  
 Descripción: \_\_\_\_\_  
 Materia prima: Barro Amarillo y negro.

### PROCEDENCIA

Artesano: Elvira Ayala.  
 Dirección: Sector Mano.  
 Departamento: Boyacá.  
 Municipio: Belen  
 Corregimiento ó vereda: Traté  
 Capacidad de producción: 6-12 mensuales.

# artesanías de colombia s. a.

## División de Diseño / Ficha técnica



### DIMENSIONES

Tamaño: \_\_\_\_\_  
 \_\_\_\_\_  
 \_\_\_\_\_  
 Largo: \_\_\_\_\_  
 Ancho: \_\_\_\_\_  
 Alto: \_\_\_\_\_  
 Diámetro: \_\_\_\_\_  
 Peso: \_\_\_\_\_

Técnica: loza de piso  
mode ludo a pulso

Oficio: \_\_\_\_\_  
 Color: colorado

FECHA	PRECIO
1-27-90	\$ 150 =

la docena

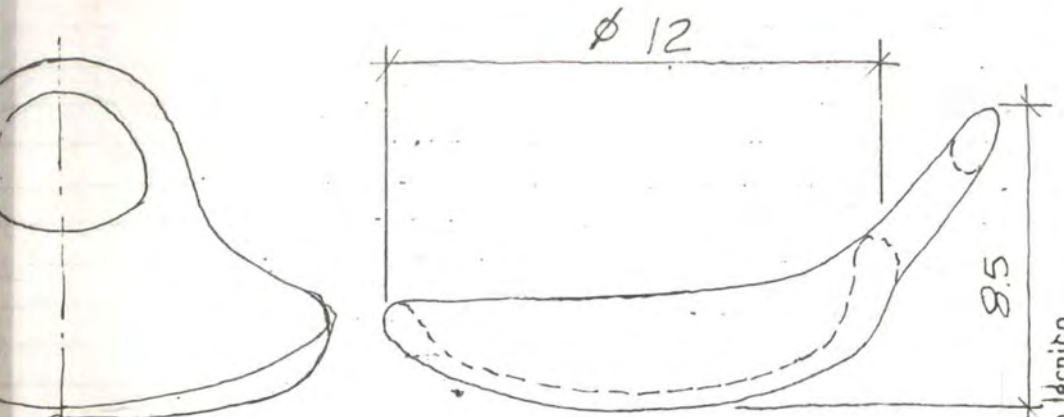

Dibujo técnico

PRODUCTO  
 Nombre: Cacerola para un huevo  
 Clasificación: \_\_\_\_\_  
 Descripción: Se utiliza para fritar huevos  
 Materia prima: Barro Amarillo

PROCEDENCIA  
 Artesano: Doña Elvira Ayala  
 Dirección: \_\_\_\_\_  
 Departamento: Boyaca  
 Municipio: Belen  
 Corregimiento ó vereda: Tvate  
 Capacidad de producción: una docena mensual.

artesanías de colombia s. a.

División de Diseño / Ficha técnica

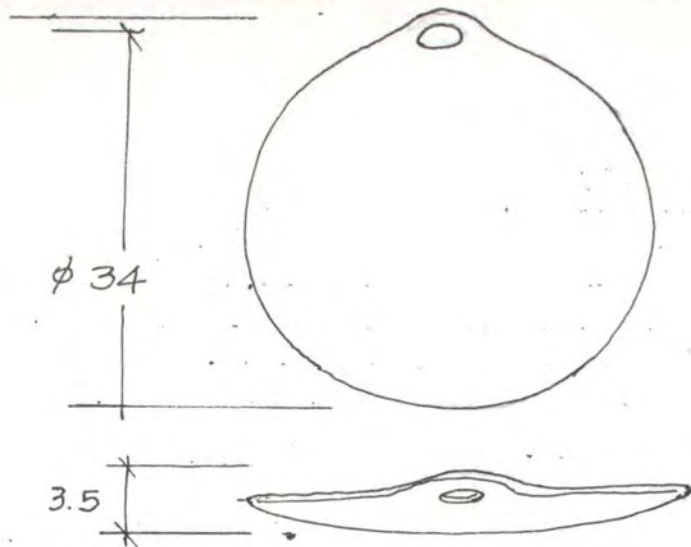

DIMENSIONES

Tamaño: \_\_\_\_\_

Largo: \_\_\_\_\_

Ancho: \_\_\_\_\_

Alto: \_\_\_\_\_

Diámetro: \_\_\_\_\_

Peso: 1 libra

Técnica: loza de piso

Oficio: Cerámica

Color: Colorada (anaranjado)

FECHA	PRECIO
28-1-90	\$ 200 =

Dibujo técnico

DUCTO  
 bre: Arepero  
 ificación: \_\_\_\_\_  
 ricipción: \_\_\_\_\_  
 rrio primo: Barro Amarillo y negro

PROCEDENCIA  
 Artesano: Matilde Ayala  
 Dirección: Tuaté sector Bajo  
 Departamento: Boyacá  
 Municipio: Balén  
 Corregimiento ó vereda: Tuaté  
 Capacidad de producción: una docena/mes

# artesanías de colombia s. a.

## División de Diseño / Ficha técnica

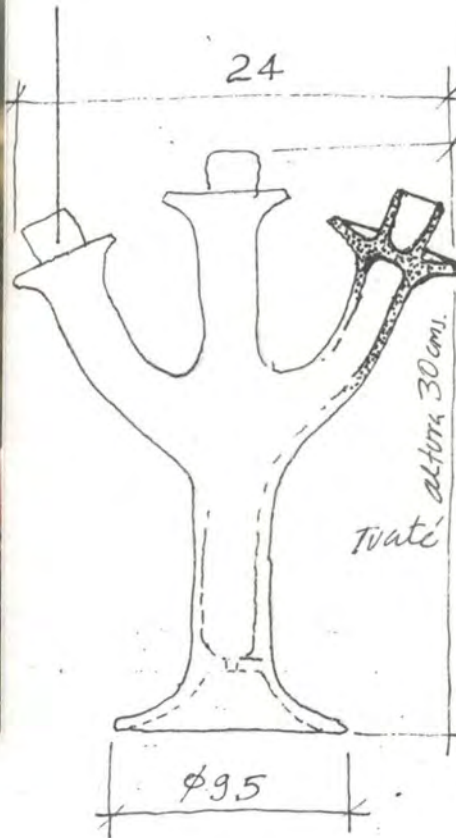

**DIMENSIONES**

Tamaño: \_\_\_\_\_

Largo: \_\_\_\_\_

Ancho: \_\_\_\_\_

Alto: 30 cms

Diámetro: ?

Peso: 2 libras

Técnico: Modelado

Oficio: josa de piso

Color: Colorado

FECHA	PRECIO
27-1-90	\$ 100=

Dibujo técnico

PRODUCTO: Candilero o candelabro  
 Ubicación: \_\_\_\_\_  
 Descripción: \_\_\_\_\_  
 Material prima: Barro Amarillo con engobe colorado.

PROCEDENCIA:  
 Artesano: Alejandro Ayala  
 Dirección: Tuaté  
 Departamento: Boyacá  
 Municipio: Belen  
 Corregimiento ó vereda: Tuaté  
 Capacidad de producción: 5 mensuales.

artesanías de colombia s. a.  
División de Diseño / Ficha técnica



DIMENSIONES

Tamaño: \_\_\_\_\_

Largo: \_\_\_\_\_

Ancho: \_\_\_\_\_

Alto: \_\_\_\_\_

Diámetro: \_\_\_\_\_

Peso: 2 lbs.

Técnico: loza de piso

Oficio: Cerámica

Color: Colorada

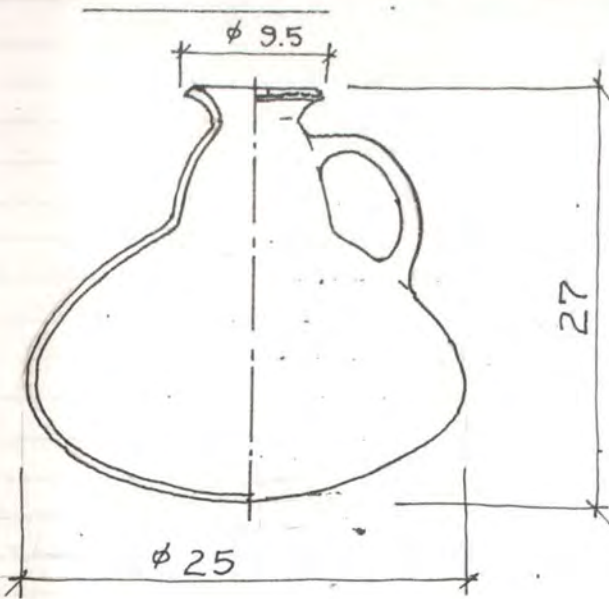

FECHA	PRECIO
29-1-90	\$ 200=

Dibujo técnico

OBJETO: La Muevra.  
 Ubicación: \_\_\_\_\_  
 Descripción: \_\_\_\_\_  
 Material: Barro combinado Amarillo y Negro.

PROCEDENCIA  
 Artesano: Matilde Ayala  
 Dirección: Tuaté Bajo  
 Departamento: Boyacá  
 Municipio: Belén  
 Corregimiento ó vereda: Tuaté

Capacidad de producción: 6 unid. mensuales.